

SO'NGI ILMIY TADQIQOTLAR NAZARIYASI

RESPUBLIKA ILMIY-USLUBIY JURNALI





«BEST PUBLICATION»

Ilmiy-tadqiqotlar markazi ©

**“SO‘NGI ILMIY TADQIQOTLAR NAZARIYASI”
ILMIY-USLUBIY JURNALI**

MATERIALLARI TO‘PLAMI

13-APREL, 2021-YIL

4-JILD, 2-SON

O‘ZBEKISTON

2021

"SO‘NGI ILMIY TADQIQOTLAR NAZARIYASI" mualliflar va o'qituvchilarga o'quv amaliyoti va boshqa sohalarda o'z ilmiy maqolalarini nashr etish imkoniyatini beradi. "SO‘NGI ILMIY TADQIQOTLAR NAZARIYASI" jurnali uch oyda bir marta ko'rib chiqiladigan ochiq kirish jurnalidir. Jurnal axloqiy ochiq nashr etikasi va amaliyotiga amal qiladi. Nashr qilish uchun qabul qilingan barcha maqolalar, uslubiy qo'llanmalar va metodik tavsiyalar ikki tomonlama ko'rib chiqish jarayonidan o'tadi. Jurnal konstruktivizm, hamkorlik, yaxlitlik, aks ettirish va so'rovga asoslangan o'qitish hamda o'qitishning ko'p tarmoqli sohalarini o'z ichiga qamrab oladi.

Eslatma! Jurnal materiallari to'plamiga kiritilgan maqolalardagi raqamlar, ma'lumotlar haqqoniyligiga va keltirilgan iqtiboslar to'g'riligiga mualliflar shaxsan javobgardirlar.

| MUNDARIJA / TABLE OF CONTENTS / СОДЕРЖАНИЕ | |
|---|----|
| SO'Z BOSHI | |
| Абдусаматов Алишер Собирович <i>ИННОВАЦИОН МЕТОДИКАЛАРНИ БОШЛАНҒИЧ ТАЪЛИМНИНГ ТИЗИМИ</i> <i>ЯНГИЛАНИШИГА ЖОРИЙ ЭТИШНИНГ АҲАМИЯТИ.</i> | 8 |
| Abdurahmonova Iroda Ko'charova <i>O'ZBEKISTON RESPUBLIKASINING TIL SIYOSATI.</i> | 11 |
| Mukhitdinova Dilobar Ramazonovna <i>USING INTERACTIVE METHODS IN TEACHING FOREIGN LANGUAGE IN PRIMARY SCHOOLS.</i> | 13 |
| Xudayarova Shoira Iskandar qizi <i>BOSHLANG'ICH SINFLAR O'QUVCHILARI UCHUN MATEMATIKA METODIKASI.</i> | 15 |
| Abbasova Maftuna Subxonovna <i>ЯНГИ ЎЗБЕКИСТОН ДЕМОКРАТИК РИВОЖЛАНИШНИНГ СОҒЛОМ МАЪНАВИЙ</i> <i>РАҚОБАТ ШАКЛЛАНИШИДА ТУТГАН ЎРНИ</i> | 17 |
| Abba Maftuna Subxonovna <i>ЎЗБЕКИСТОН ТАЪЛИМ ТИЗИМИДА РАҚОБАТ НАЗАРИЯСИ ВА ИНТЕЛЛЕКТУАЛ</i> <i>МАДАНИЯТ ДИАЛЕКТИКАСИ</i> | 20 |
| Бабаджанова Н.А Базарбаева Г.Г <i>ОБЗОР МЕТОДОВ ПОВЫШЕНИЯ ЭФФЕКТИВНОСТИ ПРИ АВТОМАТИЗАЦИИ</i> <i>ПРОИЗВОДСТВА</i> | 24 |
| Расулов Отабек Абдулазизович <i>ЖАЗОИР СИЁСИЙ ҲАЁТИДАГИ ЭСКИ ВА ЯНГИ ЧАҚИРИҚЛАР ВА ТАҲДИДЛАР</i> | 27 |
| Кенжабаев Жаҳонгир Абдисалимович <i>ЖИСМОНИЙ МАДАНИЯТ ТАЪЛИМ ЙЎНАЛИШИ ТАЛАБАЛАРИ ОҒЗАКИ НУТҚ</i> <i>КОМПЕТЕНЦИЯСИНИ РИВОЖЛАНТИРИШНИНГ ЛИНГВОДИДАКТИК ХУСУСИЯТЛАРИ</i> <i>(СПОРТ ТЕРМИНЛАРИ МИСОЛИДА).</i> | 30 |
| Нормуродов Хайрулла Адхамович <i>ТАЪЛИМ СИФАТИНИ ОШИРИШ</i> | 32 |
| Маматкулова Гулшод Олимухаммадовна <i>КИТОБ – ИНСОННИНГ ДЎСТИ</i> | 35 |
| Сабирова Нилуфар Каримбаевна <i>ИНГЛИЗ ВА ЎЗБЕК ТИЛЛАРИДА ПАРОНИМИЯ ВА ПОЛИСЕМИЯ ҲОДИСАЛАРИ</i> | 37 |
| Эргашев Отабек Эркин ўғли Хамидов Отабек Рустамович <i>УСТРОЙСТВО ТЯГОВОГО ТРАНСФОРМАТОРА ОДЦЭ-5000/25Б ЭЛЕКТРОВОЗА ВЛ80С</i> | 39 |
| Назаров Жамшид Холиёрович <i>ЧАҚИРИҚҚАЧА ҲАРБИЙ ТАЪЛИМ ЎҚИТУВЧИЛАРИДА КАСБИЙ КОМПЕТЕНТЛИК</i> | 42 |
| Турсунова Розия Хатамовна <i>ДИФФЕРЕНЦИРОВАННЫЙ ПОДХОД К ОБУЧЕНИЮ РУССКОМУ ЯЗЫКУ КАК</i> <i>ИНОСТРАННОМУ</i> | 45 |
| Фазилова Нилуфар Алижановна <i>ПЕДАГОГИК КОМПЕТЕНЦИЯВИЙЛИК (ИҚТИСОД ФАНИ ЎҚИТУВЧИЛАРИ МИСОЛИДА)</i> | 47 |
| Хабибуллаева Гулифархон Хаётилло қизи <i>ПРАКТИЧЕСКОЙ ХАРАКТЕР ОБУЧЕНИЯ РУССКОМУ ЯЗЫКУ В УЗБЕКСКОЙ ШКОЛЕ</i> | 49 |
| Элбек Абдуллаев <i>АМИР ТЕМУР – БУЮК ДАВЛАТ АРБОБИ ВА МАЪНАВИЯТ СОҲИБИ</i> | 52 |

| | |
|--|-----|
| Xolbekova Shohida Agabekovna <i>ALGEBRAIK MASALALAR YECHISH USULLARI</i> | 55 |
| Dehqonova Iroda Golibjonovna <i>MAKTABGACHA TALIM MUSSASASI TARBIYALANUVCHILARINING MA'NAVIY – AHLOQIY SIFATLARINI SHAKLLANTIRISHNING SAMARADORLIGI</i> | 59 |
| Odilova Dilorom Uskanovna <i>BO`LAJAK TARBIYACHILARDA INNOVATSION FIKRLASHNI SHAKLLANTIRISH AHAMIYATI</i> | 62 |
| Hasanova Dildora Rahmatullayevna <i>MAKTABGACHA TA'LIM MUASSASALARI TARBIYALANUVCHILARIDA MILLIY G'URUR, VATANPARVARLIK HISSINI SHAKLLANTIRISHNING SAMARADORLIGI</i> | 65 |
| Ergasheva Fotima Isabekovna <i>COMMUNICATIVE COMPETENCY BASED SYLLABUS</i> | 68 |
| Ganieva O.S <i>TEACHING STUDENTS SOFTWARE FOR INFORMATION SYSTEMS IN AN INFORMATION LEARNING ENVIRONMENT</i> | 71 |
| Hamidjonova Irodaxon Hamidjonovna <i>BOSHLANG'ICH SINIF O'QUVCHILARINING NUTQIDAGI MUAMMOLARNI BARTARAF ETISH USULLARI</i> | 74 |
| Ishanova Barno Baxadirovna <i>BIOLOGIYA DARSLARIDA LABORATORIYA MASHG'ULOTLARINING AHAMIYATI.</i> | 77 |
| Jarilkasinova Gulnaz Hodjabayevna <i>CREATIVE WAYS TO USE AUTHENTIC MATERIALS IN ESL CLASSROOM</i> | 80 |
| Jo'rayeva Aziza Turdimurodovna <i>YOSH AVLODNI MA'NAVIY-AXLOQIY TARBIYALASH MASALALARIGA ALLOMALARNING FALSAFIY QARASHLARI</i> | 83 |
| Madiyorova Shahnoza Abduolimovna <i>KIMYO FANIDAN DARS O'TISH JARAYONIDA ILG'OR PEDAGOGIK VOSITALARDAN FOYDALANISH</i> | 85 |
| Ozodova Zarnigor Saparbayeva Nigora <i>ZOOLOGIYADAN "BUTLI O'RGIMCHAKNING TUZILISHI VA HAYOT KECHIRISHI" MAVZUSINI O'QITISHDA RIVOJLANTIRUVCHI TA'LIM TEXNOLOGIYASIDAN FOYDALANISH</i> | 88 |
| Qurbonboyeva Dilnoza Maqsadovna <i>BIOLOGIK TA'LIMNING ROLI VA INSON HAYOTIDAGI AHAMIYATI</i> | 91 |
| Kurbanova Munisa Akbaraliyevna <i>THE BENEFITS OF USING GAMES IN TEACHING ENGLISH</i> | 94 |
| Jòrayeva Ozoda Karim qizi <i>YANGI ÒZBEKISTON YANGI QÒSHNICHILIK.</i> | 96 |
| Qutlimuratovna Dilfuza Baltabayevna <i>TUPROQ UNUMDORLIGI VA KUZGI BUG'DOY HOSILDORLIGINI OSHIRUVCHI O'TMISHDOSH EKINLARNI TANLASHNI ASOSLASH</i> | 98 |
| Sanjar Bakirov Davlatovich <i>OPERATORLAR NAZARIYASIDA SPEKTR TUSHUNCHASINING O'RNI</i> | 101 |
| Karimova Shaxnoza Axmed qizi Xushnudova Go`zalxon Alisher qizi Baxtiyorova Maftuna Maqsud qizi <i>XORAZM VILOYATIDAGI FITOTOPONIMLAR.</i> | 103 |
| To'ychiyeva Ra'no Almamatovna | 105 |

| | |
|--|------------|
| <i>“HINDISTON SUVI TO'G'RISIDAGI SHARTNOMA” VA UNI AMALGA OSHIRISH BILAN BOG'LIQ MUAMMOLAR</i> | |
| Xalikova Gulsara Shernazarovna <i>BOSHLANG'ICH SINFLARDA TABIATSHUNOSLIK FANINI O`QITISHNING AHAMIYATI</i> | 108 |
| Анорбоев Фаррух Рустамович <i>ЖАМИЯТДА ХУҚУҚИЙ БИЛИМЛАРНИНГ АҲАМИЯТИ</i> | 110 |
| Azizova Saltanat va Mamataliyeva Sokina <i>INGLIZ TILIDAGI “THE” ARTIKLINING ISHLATILISHI VA QO'LLANILISHIDAGI MUAMMOLAR</i> | 113 |
| Абатбаева Шахноза Худойбергенова Шахноза Файзуллаева Елизавета <i>ТЕАТР ТОМОШАЛАРИДА ТАЪСИРЧАН ВОСИТАЛАРДАН ФОЙДАЛАНИШ УСУЛЛАРИ</i> | 115 |
| Азиза Арслоновна Муминова <i>УНДАШ КАТЕГОРИЯСИДА ЭТИКЕТ ТУШУНЧАСИ</i> | 118 |
| Содиқов Жўрабек Собирбоевич <i>ИМОМ МОТУРИДИЙНИНГ ТАФСИР УСЛУБИ</i> | 121 |
| Махкамova E'zozxon Hikmatullayevna <i>BOLALARDA O'ZIGA ISHONCHNI SHAKLLANTIRISH YOXUD ICHKI OVOZNING UYG'ONISHI</i> | 123 |
| Сайдуллаева Г.А., Тиркашова.Г.А., Уралова Л.Ш <i>ПОЛУЧЕНИЕ ЖИДКОГО УДОБРЕНИЯ СЛОЖНОГО СОСТАВА</i> | 125 |
| Turg'unboyeva Maxliyo Ikrom qizi, Turg'unboyeva Umida Ikrom qizi Abdumurodov Asrorjon O'ral o'g'li <i>MUSTAQILLIK - KENG IMKONIYATLAR ESHIGI</i> | 127 |
| Abdullaev Vohidxo'ja Saidali o'g'li <i>MUSTAQILLIK YILLARIDA ABDULLA QODIRIY IJODINING O'RGANILISHI</i> | 129 |
| Sarayev Shavkat Rustamovich <i>INFORMATIKA VA AXBOROT TEXNOLOGIYALARI FANINI O`QITISHDA SAMARALI DARS TASHKIL ETISH</i> | 131 |
| Abdullayeva Havoxon Sobirovna <i>ADABIYOT DARSLARIDA KO'RGAZMALI METOD O'YINLARIDAN FOYDALANISHNING ILMIY - NAZARIY ASOSLARI.</i> | 137 |

**ИННОВАЦИОН МЕТОДИКАЛАРНИ БОШЛАНҒИЧ ТАЪЛИМНИНГ
ТИЗИМЛИ ЯНГИЛАНИШИГА ЖОРИЙ ЭТИШНИНГ АҲАМИЯТИ.****Абдусаматов Алишер Собирович***Термиз давлат университети**“Бошланғич таълим кафедраси” ўқитувчиси*

Бошланғич таълимнинг тизимли янгиланиши учун инновацион методикаларни моделлаштириш ва татбиқ этиш, машғулотларда бошланғич умумтаълим давлат стандартлари талабларини татбиқ этиш кўйидагиларни:

- бошланғич таълимда инновацион методикаларнинг манбалари ва уларни моделлаштириш тамойиллари кўрсатиб ўтилган;
- инновацион методикаларларнинг турлари ва кўринишларини фарқлаш асосларни аниқлаштирилиши лозимлиги намоён этади.

Мазкур тадқиқотлар доирасида моделлаштиришнинг муҳим кўринишларига урғу берган ҳолда ва эътиборимизни қаратганмиз. Жумладан, моделлаштириш методи – таълим жараёнларини ўзига хос жиҳатларини ва бошланғич таълим ўқувчиларининг хусусиятларини ҳисобга олган ҳолда, дарсларнинг мазмунан, шаклан янгиланган ҳолда олиб борилишини таъминлайдиган, услубий технологиялар, дарс ўтиш воситаларидан кенг фойдаланишга имкон берадиган инновацион методикадир.

Маълумки, бошланғич таълим тизимининг янги мақсади болаларда ўқиш ва уқиш фазилатларини шакллантиришдан иборат. Ушбу янги мақсадларга эришиш мактаб амалиётига янги усуллар (дарс воситалари, дарс ўтиш шакллари) татбиқ этишни талаб қилади. Таълим жараёнларини ташкил этишда замонавий таълим технологияларидан фойдаланиш, фан моҳиятини тўлиқ ўзлаштириш натижасида нафақат фанни ўргатиш, балки тарбиялаш; нафақат фикрларни сингдириши, балки фикрларга ўргатиш каби самараларга эришиш лозим. Ушбу таълимий самарани таъминлаш учун ўқитишнинг бошланғич босқичларида ҳар бир дарслик муаллифи томонидан бир қатор моделлаштириш методлари тавсия этилган. Мазкур методлар ўқувчиларда кўникмаларни шакллантириш, уларни топшириқлар тизимини ишлаб чиқиб, машқларни бажаришга ўргатиш, воқеа ва ҳодисаларни мантиқан кетма-кетликка жойлаштириш билан боғлиқ ва бошқа билимлар билан бойитадики, бу ҳол фан ва фанлараро боғлиқликни ўрганиш муҳитини шакллантиради.

Методик манбалар (психологик, педагогик, ўзгартирилган меъёрий, услубий) ва оммавий мактаблар тажрибаларини таҳлил этиш натижасида бошланғич таълимдаги моделлаштириш методининг мавжуд манбалари аниқланди. Мазкур манбалар тўртта гуруҳга ажратилган ҳолда, уларнинг ҳар бири алоҳида таърифланади.

Услубий тизимларни таҳлил қилиш натижасида моделлаштириш методининг ўзига хос томонларни акс эттирадиган уч хил турдаги бошланғич таълимдаги методикаларни аниқлаш имконини берди. Булар: мақсадли, мазмун-моҳиятли,

ташкилий-амалий услубий инновациялардир. Мазкур таснифлаш уч компонентли методик тизимга асосланади.

Таълимда фаолиятли ва ривожланиб борувчи ёндашувлар амалиётга татбиқ этилган (Э.И. Александрова, С.Ф. Горбов, В.А. Далингер, О.Б. Епишева, Н.Б. Истомина-Кастровская ва бош.). Шунингдек, замонавий таълим ўзининг инсонпарварлик ва инсонийлик каби фазилатларни шакллантирувчи жиҳатларига эга (Г.В. Дорофеев, Ю.А. Дробышев, В.Ф. Ефимов, Т.Н. Миракова, Г.К. Муравин ва бош.).

Меъёрий-ҳуқуқий асослар – биринчи навбатда бошланғич таълимнинг давлат стандартларига мувофиқ келишини таъминлайди. Эмпирик асослар – бу таълим тизимидаги замонавий талабларни ва дидактик методикаларни мактаб миқёсида жорий этиш жараёнида бошланғич синф ўқитувчилари дуч келиши мумкин бўлган услубий муаммолардир.

Мактабларда таълим анъаналари ўнлаб йиллар давомида шаклланган ва сақланиб қолган, лекин “фақат бугунга келиб ўқитувчининг асосий вазифаси боланинг хотирасини турли маълумотлар билан тўлдириш эмас, балки уни ривожлантиришдан иборатлигини тушуна бошладик. Шу муносабат билан анъанавий таълим услубларингизни қайта кўриб чиқиш фурсати етди”.

Бошланғич таълимнинг тизимли янгиланиши учун моделлаштириш методи ва уни татбиқ этиш ғояси бошланғич таълимга тизимли ўзгаришларни татбиқ этиш учун энг замонавий методикаларнинг аҳамиятини асослаб бериш ва моделлаштириш методи тушунчасини тўлиқ амалиётга киритишдан иборат. Ушбу тадқиқотда таҳлил этилаётган моделлаштириш методининг манбалари, кўриниш ва турлари, бошланғич таълимнинг ўзига хослиги ва фанининг қўлланилиш соҳасини ҳисобга олган ҳолда методикаларнинг янги турларига - моделлаштириш методлари ва методикалари киради. Бошланғич таълимда янги тур ва кўринишдаги моделлаштириш методининг аҳамиятига қараб таснифлашда ва уларни амалиётга жорий этишнинг умумий моделини яратишда асос бўлиб хизмат қилади.

Моделлаштириш методи бошланғич таълимнинг тизимли янгиланишида пайдо бўладиган методик муаммоларни ҳал этишда қўл келади. Мазкур муаммолар бошланғич таълим учун янгиланган мақсадларга эришиш, таълим тизимининг янги андазасини жорий этиш (тизимли-амалий ёндашув), таълимнинг янги пайдо бўлган муаммоларини тизимли ҳал этиш (ДТС) жараёнида пайдо бўлади. Бошланғич таълимда инновацион жараёнларнинг жорий этилиши билан боғлиқ муаммоларга бағишланган илмий ишлар, тадқиқотлар ҳамда дастурлар, дарсликлар ва бошланғич таълим бўйича ўқув қўлланмаларинининг таҳлили шуни кўрсатадики, ҳозирги даврда ҳам бошланғич таълимнинг тизимли янгиланишини таъминлайдиган моделлаштириш методи ва уни амалиётга татбиқ этиш масаласига мақсадли ёндашув мавжуд эмас.

Бошланғич таълимнинг тизимли янгиланиши учун моделлаштириш ва уни татбиқ этиш қуйидагиларни таъминлайди:

-бошланғич мактабда тизимли ўзгаришларни амалга ошириш учун инновацион методикаларнинг шакл, тур, метод, технологияларини ишлаб чиқишнинг мақсадли жараёнларини тартибга солади ва ўқитишнинг янги воситаларини топиш имкониятларини яратади;

- бошланғич синф ўқитувчиларининг бошланғич таълим талаблари амалиётга татбиқ этилган таълим-тарбия муҳитига тайёргарлик жараёнининг самарадорлигига эришилади;

- инновацион методикаларнинг шакл, восита, метод ва технологияларидан фойдаланиш, таълим воситаларининг янгиланиши эвазига таълим самарадорлиги ошади.

Бошланғич таълим амалиётини ўрганиб чиқиш ва таҳлил қилиш натижасида шундай хулоса келиб чиқадики, замонавий тизимли ўзгаришларни амалга ошириш учун зарур бўлган методик, меъёрий-ҳуқуқий, психологик-педагогик манбалар ва асосларга эга бўлган ҳолда, педагогикада дидактик методикаларнинг тўлиқ ишлаб чиқилганига қарамасдан, ўқитувчилар аксар ҳолларда улардан амалиётда фойдалана олмаяптилар. Фанларни ўқитишда татбиқ этилган дидактик методикаларнинг мавжуд бўлишига қарамай, ҳамон анъанавий усуллардан фойдаланиш ҳолатлари кузатилмоқда. Маълум бўлишича, фанларни ўқитишда дидактик методикаларни амалиётга татбиқ этиш учун педагогик, психологик, меъёрий-ҳуқуқий билимлар зарур бўлса-да, лекин улар етарли эмас. Педагогикада ўргатилиши лозим бўлган методикалардан энг зарури – моделлаштириш методи ва уни татбиқ этишни ишлаб чиқишдир.

ФОЙДАЛАНИЛГАН АДАБИЁТЛАР:

1. Умумий ўрта таълимнинг Давлат таълим стандартлари. Вазирлар Маҳкамасининг 2017 йил 6 апрелдаги 187-сон [қарори](#).

2. Мордкович А.Г. Беседы с учителями математики: Учеб.-метод. Пособие/ А.Г. Мордкович. – 2-е изд., доп. И перераб. – М.: ООО «Издательство Оникс»: ООО «Издательство «Мир и Образование», 2008. – 336с.

5. Абдусаматов.А.С The role of didactic and methodological innovations in the implematation of primary mathematics education: ACADEMICIA: An International Multidisciplinary Research Journal <https://saarj.com> . 11.11.2020 (1867-1871 Стр).

6. Абдусаматов.А.С Бошланғич математик таълимнинг инновацион тараққиёти ва тизимли янгиланишларнинг ўзига хос жиҳатлари: Namangan davlat universiteti ilmiy axborotnomasi 2021-yil 2-son issn. 2181-0427 issn. 2181-1458.

O'ZBEKISTON RESPUBLIKASINING TIL SIYOSATI.

Abdurahmonova Iroda Ko'charova

Toshkent shahar Mirzo Ulug'bek tumani

256-maktab Ona tili va adabiyot fani o'qituvchisi

Annotatsiya: *Ushbu maqola O'zbekiston Respublikasining til siyosati haqida fikrlarni o'z ichiga olgan.*

Kalit so'zlar: *Davlat tili, tarixiy yutuq, til siyosati, chet tillar, barkamollik, ma'naviyat, tafakkur, qolaversa, insonparvarlik, vatanparvarlik, baynalmilallik.*

O'zbekistonimizda istiqloq ona tiliga davlat maqomini berish bilan boshlandi. O'zbekiston Respublikasining til siyosati o'zbek tilishunosligining har tomonlama rivoji hamda taraqqiyotida muhim rol o'ynadi. O'zbek tilining davlat tili darajasiga ko'tarilishi xalqimizning o'tmishi, buguni va kelajak taraqqiyotida muhim ahamiyat kasb etdi. Tilimizning boyligi, benazirligi, chuqur, tahliliy mushohada qilish imkoniyatlari kengligi uning jahon tillari orasida nufuzi yuqoriligidan dalolatdir.

Tillar ijtimoiy mavqega ko'ra rasmiy til va davlat tillariga ajratiladi. Davlat tili maqomi rasmiy tildan yuqoriroq mavqega ega. Davlat tili ma'lum davlatning siyosiy-ijtimoiy va madaniy doirasida bir qator ijtimoiy vazifalarni bajaruvchi va shu davlatning ramziy belgisi hisoblanuvchi tildir.

Mustaqillikka erishgan O'zbekiston davlati dastlabki qadamlaridanoq, o'zining til siyosatini respublikaning mustaqilligi, madaniy hamda mafkuraviy platformasining asosiy bo'g'inlaridan biri deb bildi va uni qonun hamda qarorlar bilan mustahkamladi. Natijada, davlat tili maqomi berilgan o'zbek adabiy tili respublikadagi ijtimoiy-siyosiy, madaniy-ma'naviy, iqtisodiy-xo'jalik, ma'rifiy-tarbiyaviy sohalarining barchasida ish yuritish va muloqotning asosiy quroliga aylandi. O'zbek tiliga nisbatan har qanday cheklashlarga, tazyiq o'tkazish va mensimay qarashlarga chek qo'yildi. Bu o'zbek xalqi ozru qilib kelgan, o'zbek tili asrlar davomida erisha olmay kelayotgan ulug' imkoniyat, mislsiz tarixiy yutuq bo'ldi.

Milliy til yashasagina milliy davlatchilik, madaniyat rivojlanadi, millat o'zligini anglay oladi. Har qanday davlatda milliy o'zligini anglash qanchalik yuqori bo'lsa, tilga e'tibor shunchalik oshadi. O'zbek tiliga davlat tili maqomi berilgandan keyin u ehtiyoj doirasiga kirdi. Unga nafaqat mutaxassislar, balki keng jamoatchilik amaliy zarurat yuzasidan yondosha boshladi.

O'tgan yillar davomida tilimiz taraqqiyoti va ravnaqi borasida salmoqli yutuqlarga erishildi. Ijtimoiy-siyosiy, madaniy, ilmiy doirada o'zbek tilining mavqei ortdi, tiklandi, qo'llanish doirasi kengaydi. Mustaqillik yillarida mamlakatimizda yuz bergan islohotlar, boshqa xalqlar va davlatlar bilan siyosiy, iqtisodiy, ilmiy va madaniy aloqalar natijasida o'zbek tili lug'at tarkibi yuzlab xorijiy o'zlashma so'zlar bilan boyidi va boyib bormoqda. Bu tilning jamiyat bilan bog'liqligining yorqin ifodasidir.

Rasmiy uchrashuv va suhbatlar, muzokarlarda tilimizning o`rni va ahamiyati tobora ortib bormoqda. Nufuzli xalqaro anjumanlar, sport tadbirlarida o`zbekcha terminlar va so`zlar yangramoqda. Chet ellarda o`zbek tilida kitoblar, gazeta va jurnallar nashr etilmoqda, o`zbek tilini o`rganuvchilar, unga qiziquvchilar ortib bormoqda. Internet tarmog`ida o`zbek tilidagi saytlarning tobora ko`payib borayotgani, ulardan dunyoning turli nuqtalarida millionlab odamlar keng foydalanayotgani tilimizning xalqaro miqyosidagi mavqei yuksalib borayotganidan dalolatdir.

O`zbekiston Respublikasi til siyosatida mamlakatimiz hududida yashovchi millat va elatlarning tillariga hurmat bilan munosabatda bo`linganligi, ularni rivojlanishi uchun barcha shart-sharoit yaratilganligi eng ijobiy jihatlardan biridir. O`zbekiston Respublikasi til siyosatining uzviy qismlaridan bo`lgan istiqloq davri toponimik siyosati joy nomlarining milliylashuvi va me`yorlashuviga asos bo`ldi, miqdoran boyishiga hamda nomlarning tarixiy shakl va variantlarini iste`molga qaytishiga xizmat qildi. Mamlakatimizning jahon hamjamiyatiga yanada integratsiyalashuvini ta`minlash maqsadida chet tillarni, xususan, ingliz tilini o`qitishning kompleks tizimi yaratilib, amalda keng joriy etilayotgani ham til siyosatining ustuvorligidan dalolatdir.

Jamiyatning rivojlanishini ta`minlashda, davlatimizning mustaqilligini mustahkamlashda davlat tilining siyosiy, ijtimoiy, iqtisodiy va ma`naviy ahamiyati ulkan. Uning asosida barkamollik, ma`naviyat, tafakkur, qolaversa, insonparvarlik, vatanparvarlik, baynalmilallik tarkib topadi.

FOYDALANILGAN ADABIYOTLAR:

1. Бегматов Э. Ҳозирги ўзбек адабий тилининг лексик қатламлари. – Тошкент: Фан, 1985.
2. Бегматов Э., Улуқов Н. Ўзбек тили ономастикаси (библиогафик кўрсаткич). – Наманган, 2008.
3. Гумбольдт. Избранные труды по языкознанию. – М.: Прогресс, 1984.
Jamolxonov H. Hozirgi o`zbek adabiy tili. – Тошкент: 2008

**USING INTERACTIVE METHODS IN TEACHING FOREIGN LANGUAGE
IN PRIMARY SCHOOLS.****Mukhitdinova Dilobar Ramazonovna***Bukhara region Romitan district**English teacher School № 11*

Annotation: *By this article you can get information about advantages of using interactive methods in teaching foreign languages in primary.*

Key words: *education abroad, creativity, intellectual and communicative abilities, multimedia lecture, interactive communication, interactive whiteboard.*

The interactive method appeared in 1990. The interactive learning makes the process of learning productive that can be called a special form of organization of cognitive activities. It concerns very specific and predictable objectives. One of these is to create a comfortable learning environment in which learners feel their success, their intellectual consistency of training. The effectiveness of interactive learning techniques in teaching is increased by the requirement and demand for the successful classroom teaching.

The use of interactive learning technologies currently provides huge information capabilities, which includes organizational forms and methods of providing for the use in the educational process of modern computer and information technologies. The information technology itself means the totality of methods and means of collecting, organizing, storing, processing, transmission and presentation of information, enhance knowledge of the people and developing their ability to manage the technical and social processes. Interactive technology is unique in that it gives the opportunity to create a real language environment, where the language acts in its direct function: as a means of forming and formulating thoughts. It is genuine teaching environment, where there is space for immersion not only in the problem, but in the foreign language activity, in another culture. The study of any academic topics (environmental, political, historical, literary, etc.) is carried out on the basis of the students' study, discussion and problem solving in a foreign language with a wide employment of various opportunities and resources of the Internet.

The interactive teaching methods contain a lot of effective activities and approaches which are directed to fast the teaching process and get success.

In this regard, there can be distinguished the following methods and techniques, forms of organization in the course of employment with the use of interactive technology:

- ♣ work with the concepts – the method of self-learning, in which learners working individually, in pairs, in a group, interact with the information, where the teacher's involvement is minimal;

- ♣ a multimedia lecture; search for information on the Internet or multimedia directories; work with an interactive whiteboard;

♣ interactive communication (active interaction between all participants in the educational process), which becomes an important source of knowledge and experience in the implementation of active and interactive learning methods (role playing, brainstorming, group discussion, analysis of the situation);

♣ the use of interactive whiteboard: it's a touch screen connected to a computer when the picture on the board is passed through the projector (here increases the efficiency of the learning process, interactive space is formed; the interaction with a foreign language is exercised).

At the same time, the use of the interactive technology promotes different kinds of sensory perception of information: auditory form (the information is a complex of sounds); visual form (internal and external information is a set of visual images); kinesthetic form (the information comes in the form of a complex of sensations).

Present days interactive teaching methods require using all possible modern technologies, teaching equipment and techniques while having a lesson. Therefore modern teacher should use all the aids those are displayed in the chart above. ♣ Aids that teacher can prepare in advance ,like charts ,flashcards and transparencies for overhead projector ,will help teacher to make sure that the lesson procedures match her aims.

♣ Realia is very useful and easy aid,the objects that can be easily bring into the classroom and can be used to teach vocabulary, grammatical structures, for building dialogues and narratives, for games and quizzes. They include cards, menus, timetables, leaflets.

♣ "Using Multimedia"

Multimedia- is the combination of various digital media types such as text, images, audio and video, into an integrated multi-sensory interactive application or presentation to convey information to an audience. Traditional educational approaches have resulted in a mismatch between what is taught to the pupils and what the industry needs.

♣ I recommend to focus on using multimedia technology as an innovative teaching and learning strategy in a problem-based learning environment by giving the pupils a multimedia project to train them in this skill set.

REFERENCES:

1. Richards G. C. and Rodgers Th. S. Approaches and Methods in Language teaching. USA, 1993.
2. Interactive methods of activities in teaching foreign languages / X. H. Азамжонова

BOSHLANG'ICH SINFLAR O'QUVCHILARI UCHUN MATEMATIKA METODIKASI.**Xudayarova Shoira Iskandar qizi***Sirdaryo viloyati Xovos tumani**18-umumta'lim maktabi**Boshlang'ich sinf o'qituvchisi.*

Annotatsiya: Bugun ushbu tezisda hozirgi paytdagi dolzarb mavzu boshlang'ich sinflarda matematika metodikasi bilan tanishib chiqamiz.

Kalit so'zlar: metodika, o'qitishning sifatini oshirish, DTS, o'quv dasturlari va o'quv-uslubiy adabiyotlar.

Keyingi 20 yil mobaynida mamlakatimiz ta'limida, xususan o'rta maktabda matematika o'qitish ayniqsa, boshlang'ich ta'lim tizimida o'z ko'lami va ahamiyati jihatidan nihoyatda katta bo'lgan o'zgarishlarni amalga oshirildi va oshirmoqda. Ayniqsa, respublikamizning mustaqilligidan keyin, Ta'lim to'g'risidagi Qonun va boshqa farmonlarning chiqarilishi buning yaqqol isbotidir.

Masalan, 1997 yil 27 avgustdagi "Ta'lim to'g'risida"gi Qonunning 12 - moddasi I-IV sinflarni o'qitishga bag'ishlangan. 1997 yil 6 oktyabrdagi "O'zbekiston Respublikasida kadrlar tayyorlash milliy dasturi"ning 3.3.1 bandi uzluksiz ta'limni rivojlantirishda I-IV sinflarda o'qitishni tashkil qilishning rejaları ko'rsatilgan. Ayniqsa, "Barkamol avlod yili" davlat dasturi to'g'risidagi Qarorida "o'qitishning sifatini oshirish, DTS, o'quv dasturlari va o'quv-uslubiy adabiyotlarni takomillashtirish bilan birga, ta'lim jarayoniga yangi axborot kommunikatsiya va pedagogik texnologiyalarni, elektron darsliklar, multimediyaviy vositalarini keng joriy etish orqali mamlakatimiz maktablarida zamonaviy turdagi o'quv va laboratoriya uskunalari, kompyuter texnikasi bilan mustahkamlash va samarali tizimini yanada rivojlantirish chora-tadbirlarini amalga oshirish" muhim vazifalarimizdan ekanligi alohida ta'kidlangan.

Boshlang'ich sinflarda matematika o'qitish metodikasidan matematik tushunchalarni o'rgatish vositasi sifatida ta'lim texnologiyasi, mustaqil ishlash, o'yin elementlaridan foydalanish masalalari yetarli darajada o'rganilmagan. Boshlang'ich ta'lim nazariyasida kichik yoshdagi o'quvchilarning mustaqil bilish faoliyatining mohiyati va uni tashkil etish uslubiyati mustaqil ishlash texnologiyasining ilmiy asoslash bilan birga "Boshlang'ich sinflarda matematika o'qitish metodikasi"ni ma'lum darajada takomillashtirib borilmoqda.

Boshlang'ich matematika kursining vazifasi maktab oldiga qo'yilgan "o'quvchilarga fan asoslaridan puxta bilim berishda yangi pedagogik texnologiyalardan foydalanish, ularda hozirgi zamon ijtimoiy-iqtisodiy bilimlarni berish, turmushga, kasblarni ongli tanlashga o'rgatish" kabi vazifalarni hal qilishda yordam berishdan iborat.

Endi metodika so'zining ma'nosiga kelsak, "Metodika" grekcha so'z bo'lib, "metod" degani "yo'l" demakdir.

Matematika metodikasi pedagogika fanlari sistemasiga kiruvchi pedagogika fanining tarmog'i bo'lib, jamiyat tomonidan qo'yilgan o'qitish maqsadlariga muvofiq matematika o'qitish qonuniyatlarini matematika rivojining ma'lum bosqichida tadbiq qiladi. Maktab oldiga hozirgi zamon prinsipial yangi maqsadlarning qo'yilishi matematika o'qitish mazmunining tubdan o'zgarishiga olib keldi.

Matematika O'qitish Metodikasi umumiy matematika metodikasiga bog'liq. Umumiy matematika metodikasi tomonidan belgilangan qonuniyatlar kichik yoshdagi o'quvchilarning yosh xususiyatlarini hisobga olgan holda boshlang'ich matematika o'qitish metodikasi tomonidan ishlatiladi.

Boshlang'ich sinf MO'M pedagogika va yangi pedagogik texnologiya fani bilan uzviy bog'liq bo'lib, uning qonuniyatlariga tayanadi. MO'M bilan pedagogika orasida ikki tomonlama bog'lanish mavjud.

Bir tomondan, matematika metodikasi pedagogikaning umumiy nazariyasiga tayanadi va shu asosda shakllanadi, bu hol matematika o'qitish masalalarini hal etishda metodik va nazariy yaqinlashishning bir butunligini ta'minlaydi.

Ikkinchi tomondan – pedagogika umumiy qonuniyatlarini shakllantirishda xususiy metodikalar tomonidan erishilgan ma'lumotlarga tayanadi, bu uning hayotiyligi va konkretligini ta'minlaydi.

Boshlang'ich sinf o'quvchilariga matematikadan samarali ta'lim berilishi uchun bo'lajak o'qituvchi boshlang'ich sinflar uchun ishlab chikarish MO'M ni egallab, chuqur o'zlashtirib olmog'i zarur.

FOYDALANILGAN ADABIYOTLAR VA SAYTLAR RO'YXATI:

- 1.Boshlang'ich matematika nazariyasi va metodikasi(E.Jumayev).pdf
- 2.<http://library.ziyonet.uz/ru/book>
- 3.<https://hozir.org/a-qodiriy-nomidagi-jizzax-davlat-pedagogika-instituti>

**ЯНГИ ЎЗБЕКИСТОН ДЕМОКРАТИК РИВОЖЛАНИШНИНГ СОҒЛОМ
МАЪНАВИЙ РАҚОБАТ ШАКЛЛАНИШИДА ТУТГАН ЎРНИ****Abbasova Maftuna Subxonovna***Samarqand davlat universtiteti tayanch doktoranti**(O'zbekiston, Samarqand)*

Мамлакатимизда амалга оширилаётган иқтисодий ва ижтимоий ислохотлари янги босқичга кўтарилган бир даврда демократик ислохотларнинг ҳам олиб борилиши кишиларнинг эртанги кунга бўлган ишончини оширмоқда. Сўз эркинлигининг мустаҳкамланиши, цензуранинг камайиши, ОАВ ларининг мустақил ҳолда норасмий тўртинчи ҳокимият функциясини амалга ошириши шундан далолат бермоқда. Жамоатчилик назоратининг ўрнатилиши, халқнинг мамлакат ҳаётида бевосита ва билвосита иштирок этишларини таъминлашга қаратилган кенг қўлмали ишларнинг амалга оширилиши давлат идораларини фаолиятини тубдан ислоҳ қилиш шартлигини кўрсатиб берди. Кейинги даврда эса бу фаолият турлари ривожланиб бормоқда.

Мамлакатимиз Президенти Шавкат Мирзиёев таъкидлаганларидек “демократик ислохотлар йўли – биз учун яқка-ю ягона ва энг тўғри йўлдир. Бу борада биз ҳар куни изланишдамиз, хориждаги илғор тажрибаларни чуқур ўрганиб, ҳаётимизни, иш услубимизни янгилашга ҳаракат қилмоқдамиз. Биз янги Ўзбекистонни халқимиз билан биргаликда барпо этамиз, деган улуғвор мақсадни ўз олдимизга қўйганмиз. Бу борада “Жамият – ислохотлар ташаббускори” деган янги ғоя кундалик фаолиятимизга тобора чуқур кириб бормоқда”.[1:5]

Жамиятнинг ҳозирги кундаги муаммоларидан бири кишиларни рози қилиш. Ижтимоий муҳитдан, давлатнинг олиб бораётган сиёсатидан, адолатли турмуш тарзидан норози бўлган фуқаро мафукравий тазйиқларга бардош бера олмайди. Айниқса, бугунги глобаллашув даврида жаҳонда юз бераётган ўзгаришлардан, енгиллик ва ислохотлардан хабардор бўлган киши борки, бу шароитдан ўзи ҳам фойдалана олишга интилади. Жамиятда шундай конфликтларнинг вужудга келиши унинг таназуллини тезлаштиришдан бошқа нарсага олиб келмайди. Давлатимиз раҳбари таъкидлаганидек: - Мафкура соҳасида бўшлиқ деган нарсанинг ўзи ҳеч қачон бўлмайди. Чунки инсоннинг қалби, мияси, онгу тафаккури ҳеч қачон ахборот олишдан, фикрлашдан, таъсирланишдан тўхтамайди. Демак, унга доимо маънавий озик керак. Агар шу озикни ўзи яшаётган муҳитдан олмаса ёки бу муҳит уни қониқтирмаса, нима бўлади, айтинглари? Бундай озикни у аста-секин бошқа ёқдан излайди. Шунга йўл бермаслигимиз керак[2], дея айтилган эътироф орқали ҳам англашимиз мумкин.

Аҳоли фаровонлиги таъминлаш, адолатли жамиятни яратиш, фуқароларнинг эркинлиги ва тенглигини мустаҳкамлаш йўлида мамлакатимизда бир қатор қонунлар, қонуности ҳужжатлар ва ҳуқуқий нормалар ишлаб чиқилган. Шундай меъёрий

хужжатлардан бири сифатида 2010-йил 12-ноябрда қабул қилинган “Мамлакатимизда демократик ислоҳотларни янада чуқурлаштириш ва фуқаролик жамиятини ривожлантириш концепцияси” ни кўришимиз мумкин. Концепсияда келтирилган ўзгаришлар асосан давлат бошқаруви, суд-ҳуқуқ тизими, ахборот соҳасида, сайлов билан боғлиқ ҳолатларни янада демократлаштиришни кўзда тутди. Бунда, асосий урғу кишиларнинг ҳуқуқий онги ва ҳуқуқий маданиятини оширишга қаратилган. “Жамиятнинг демократия йўлидан жадал ривожланиши ва бу борада амалга оширилаётган ислоҳотларнинг муваффақияти кўп жиҳатдан одамларнинг ҳуқуқий онги ва ҳуқуқий маданият даражасига бўғлиқ. Юксак ҳуқуқий маданият – демократик жамият пойдевори ва ҳуқуқий тизимнинг етуқлик кўрсаткичидир”[3:449] – дея таъкидланади концепцияда.

Демократиянинг шаклланиши ва у билан бўғлиқ ғояларнинг шаклланиши кишилар онгида озодлик, тенглик, адолатли жамият, фозил шаҳар каби тушунчаларнинг айдо бўлишида муҳим рол ўйнади. Озбекистон ўзининг меҳмондўстлиги, диний бағрикенглик анъаналарига содиқлиги, турли миллат вакиллари билан тотувликда яшай олиши билан бугун бутун жаҳон эътирофига сазовор бўлмоқда. Бу эса давлатимизнинг юксак маънавий анъаналари борлигидан далолат беради.

Давлатимиз раҳбари Шавкат Мирзиёев: “Ўзбекистон миллатлараро тотувлик ва диний бағрикенглик соҳасида ўз анъаналарига доимо содиқ бўлиб, бу йўлдан ҳеч қачон оғишмасдан илгари боради. Мамлакатимизда турли миллат ва диний конфессиялар ўртасида ўзаро ҳурмат, дўстлик ва аҳиллик муҳитини мустаҳкамлашга биринчи даражали эътибор қаратилади. Бу – бизнинг энг катта бойлигимиз ва уни кўз қорачиғидек асраб – авайлаш барчамизнинг бурчимиздир. Хабарингиз бор, яқинда Бирлашган Миллатлар Ташкилоти Бош Ассамблеясининг ялпи мажлиси томонидан муҳим бир ҳужжат – “Маърифат ва диний бағрикенглик” резолюцияси қабул қилинди”[4:45].

Биринчи Президентимиз И.А.Каримов асарларида таъкидлаганидек, “Эндиги вазифамиз шундан иборатки, миллий истиклол ғояси тушунчалари асосида кенг жамоатчилик, зиёлиларимиз, илм-фан ва маданият номоёндалари, аввало, маънавий-маърифий соҳа ходимлари миллий мафқурани такомиллаштириш ҳамда унинг асосий тамойиллари одамлар онги ва калбига сингдиришга қаратилган ишларни янги босқичга кўтаришлари зарур”[5:224]

Мамлакатимизда демократик ислоҳотларни изчил амалга оширишда фуқаролик жамияти институтлари, нодавлат нотижорат ташкилотлари, оммавий ахборот воситалари алоҳида ўрин эгаллайди. Шу боис жамоатчилик назоратининг таъсирчан механизмларини ривожлантириш мақсадида зарур чоралар кўришимиз керак. Бу борада “кучли давлатдан – кучли фуқаролик жамияти сари” концепциясини изчил давом эттириш энг устувор вазифаларимиз қаторига киради.[6:58]

Юқорида келтирилган фикрлардан қуйидаги хулосага келамиз:

Давлатимизда амалга оширилаётган демократик ислохотлар юқори самарадорлик кўрсатишида кишиларнинг онгини бойитиш, маънавий қиёфасини замонавийлаштирган ҳолда миллийлик анъаналарини сақлаб қолиш муҳим аҳамият касб этади. Жамиятда либерализм, неоконсерватизм ва албатта демократизм муҳитини уйғунлигини таъминлаш ушбу жамиятнинг барқарор ривожланишининг асоси бўлиб хизмлат қилади.

Фойдаланилган адабиётлар рўйхати:

1. Мирзиёев Ш.М. Ўзбекистон Республикаси Президенти Шавкат Мирзиёевнинг Олий Мажлисга Мурожаатномаси. _ Тошкент.: “Тасвир” 2020. – 5 б.
2. Ўзбекистон Республикаси Президенти Ш.М.Мирзиёевнинг 2017 йил 15 июнь куни Тошкент шаҳрида —Ижтимоий барқарорликни таъминлаш, муқаддас динимизнинг софлигини асраш – давр талаби мавзуидаги анжуманда сўзлаган нутқи. <http://uza.uz/oz/15-06-2017>
3. Мамлакатимизда демократик ислохотларни янада чуқурлаштириш ва фуқаролик жамиятини ривожлантириш концепцияси. – Т.: “Нишон - Ношир”, 2014. – 449 б.
4. Мирзиёев Ш.М. Нияти улуғ халқнинг иши ҳам улуғ, ҳаёти ёруғ ва келажаги фаровон бўлади. – Тошкент: “Ўзбекистон”. 2019. – 45 б.
5. Каримов И.А. Ватан равнаки учун хар биримиз масъулмиз. 9-жилд. - Т.: «Ўзбекистон», 2001. -224 б
6. Мирзиёев Ш.М. Демократик ислохотларни чуқурлаштириш, барқарор ривожланишни таъминлаш – халқимиз учун муносиб ҳаёт даражасини яратишнинг кафолатидир. – Т.: “Ўзбекистон”, 2018. -58 б.

**ЎЗБЕКИСТОН ТАЪЛИМ ТИЗИМИДА РАҚОБАТ НАЗАРИЯСИ ВА
ИНТЕЛЛЕКТУАЛ МАДАНИЯТ ДИАЛЕКТИКАСИ****Abbasova Maftuna Subxonovna***Samarqand davlat universtiteti tayanch doktoranti**(O'zbekiston, Samarqand)*

Жаҳонда мавжуд таълим тизимларининг мақсади юксак маънавий ва илмий билимга эга бўлган рақобатбардош кадрларни тайёрлашдир. Мамлакатимизда бу борада қилинаётган ишларнинг асосий мақсади билимли, интеллектуал ва креатив билимлари уйғунлашган ёшларга таълим ва тарбия беришдир. Президентимиз “Биз таълим ва тарбия тизимини барча бўғинлари фаолиятини бугунги замон талаблари асосида такомиллаштиришни ўзимизнинг биринчи даражали вазифамиз деб биламиз”[1] деган фикрлари бу борадаги қарашларимиз ва мақсадимизни аниқлаштиради.

Таълим тизимининг модернизация қилиниши, тан олинган жаҳон тажрибаларини тадбиқ этиш чораларини кўриш бугунги қабул қилинаётган таълим дастурларининг биринчи галдаги мақсад ва вазифаларидан биридир. Таълим жараёнларига юқори инновацион технологияларни жорий қилиш, бу соҳада рақобатбардош кадрларни тайёрлаш бугунги кун талабидир. Таълим муассаси фаолиятини тубдан такомиллаштириш, таълим жараёнларини оптималлаштириш таълим тизимини модернизация қилишнинг таркибий қисмини ташкил этади.

Бирлашган Миллатлар ташкилоти, ЮНИСЕФ, Бутун жаҳон банки ҳайрихоҳлигида Жанубий Кореянинг Инчхон шаҳрида бўлиб ўтган бутун жаҳон таълими муаммолари форумида мазкур халқаро ташкилотлар ва ривожланган мамлакатлар томонидан қабул қилинган 2030 йилгача бўлган давр янги таълим концепсиясида “Таълим – тараққиётининг асосий ҳаракатлантирувчи кучи ва барқарор ривожланиши мақсадларига етакловчи муҳим фаолият” эканлиги эътироф этилган. Бу эса таълим тизимини янгилаш, таълим сифатини ривожлантириш, таълим тизимлари орасида ҳамкорликни йўлга қўйиш ва кадрлар ўртасида соғлом маънавий рақобат муҳитини шакллантириш каби зарурий чораларни кўришни тақозо этади. Давлатимиз раҳбари Шавкат Мирзиёев томонидан давлат ва жамиятни модернизациялаш бўйича қўйилган вазифалар аҳоли онгида устуворлик қилувчи кадриятлар ҳақидаги тасаввурлар ва кадрият мезонлари тизми юзасидан реал фикр юритиш ва ҳар томонлама ўрганишни, фуқароларнинг, айниқса, ёшларнинг кадрият мўжалларини мажмуавий тадқиқ этишни талаб этади. Бу мамлакатда нафақат жамият тараққиётининг маънавий муносабатларини аниқлашга, балки унинг Ўзбекистон учун анъанавий бўлган кадриятларининг ижтимоий-маданий модернизация ёки трансформация йўналишида бораётганлиги ёки йўқлигига аниқлик киритишга ҳам имкон беради[2:151]. Демак, таълим тизимини модернизация қилишда миллий кадриятлар ва маънавий муносабатларни ҳисоб олиш муҳим аҳамият касб этади.

Фикрлаш – тараққийёт “ғилдираги”ни айлантирувчи кучдир. Барча бир хилда фикрлар экан бундай тараққийёт жараёни тўхтади. Фақатгина онгимизда биз тараққийёт деган дунёқараш шаклланади холос. Бундай алдамчи вазият ҳукмрон жойда ҳеч ким ўзини кўрсатгиси, фикрини билдиргиси келмайди. Оқибатда эса жамиятда лоқайдлик вужудга келади. Бу эса ўз навбатида парокандаликни юзга келтиради. Демакки, ўз-ўзидан давлатнинг эртанги куни ҳам таназзулга юз тутади. Шундай экан фикрлашни, соғлом фикрлашни жамият аъзолари орасида кенг ёйиш лозимлиги ойдинлашади. Бундай вазифани таълим тизими ва унда мавжуд муҳит амалга оширади. “Одамзот фикр қилибмаданиятни яратди, маданиятга эришди. Фикр тўхтаган жамиятда таназзул бошланади – деб таъкидлай Назар Эшонкул ўзининг “Маданият нима? Маданиятсизлик- чи?” деб номланган мақоласида. XVII асрдан XX асрнинг бошларигача бўлган Туркистон тарихи бизга сабоқ бўлиши керак. Бу даврда фикр тўхтаб қолгани учун ҳам на адабиёт, на санъат, на маданият ва на аниқ фанларда эса қоларли кашфиёт қилинди”[3:34] – дея соғлом фикрлашга чорлайди олим.

Америка журналларидан бирида ўқувчи-талабаларнинг дарсдан зерикши, ҳатто ноанъанавий тарзда ўтилган дарсларга ҳам қатнашмаслик, дарсларга бефарқликнинг асосий омиллари ҳақида куйидаги фикрлар келтирилган: “Балки дарсларнинг аввалдан ўйлаб, режалаштирилиб қўйилиши талабалар учун қизиқ бўлмаётгандир, балки балки таълим мазмунининг муайян қолипга солинганлиги талабалар учун ҳеч қандай стимул бермаётгандир, рағбат билдирмаётгандир. Ўқув машғулотларининг аввалдан режалаштирилишидан воз кечиш, талабаларда танқидий, креатив тафаккурни шакллантириш ва ривожлантириш, уларни ижодий фикрлаш, янги ғояларни ўйлаб топишга мажбур қилиш таълим олишга бўлган муносабатни ўзгартириш, уларни ютуқларга эришишга рағбатлантиришда асосий омил бўлар. Ўқув машғулотларида етишмаётган омил – креативлик саналади” [4:4].

Таълимда малакали мутахассисни тайёрлаш, унинг билим даражасини ошириш, касбга лаёқатли кадрларни салоҳиятини ривожлантириш бирламчи масалалардан биридир. Таълимнинг мақсади таълим олувчини нафақат билимли балки, хулқ-атвор нормаларини бажариш қобилиятига эга бўлган интеллектуал маданияти шаклланган мутахассисни тайёрлашдир. Бу ҳақида тадқиқотчи олим Орлова Л.В шундай фикрларни билдиради: “Таълим бўлажак мутахассис шахсининг нафақат билимлари ва хулқ-атвор меъёрлари, умуминсоний ва касбий кадрларининг ташувчиси сифатида шаклланиши балки, ҳар томонлама ривожланишининг таъминлаши керак. Замонавий мутахассисни касбий тайёрлашнинг мақсади ва мазмуни жамиятнинг рақобатбардошли мутахассисларга бўлган эҳтиёжлари билан белгиланади”[5:44].

Таълим тизими ўқувчиларнинг интеллектини шакллантириш ва ривожлантириш каби вазифаларни ҳам бажаришга қодир бўлиши муҳим. Маълум бир шахс интеллектуал фикрлаш салоҳиятига эга бўлиши учун ижтимоийлашув босқичидан ўтиши яъни, у ёшлиқдан ижтимоий муносабатлар тизимида фаол иштирок этиши керак. Кишига берилган ақл унинг ижодкорлигидан далолат беради. Шу нуқтаи назардан қарасак, ақлни бошқариш ҳам маълум тизгинларга эга. Кишиларнинг

ратсионал тафаккури маълум бир йўналишга қаратилмас экан, унинг жамият ҳаёти учун ҳеч қандай фойда бермаслиги яққол намоён бўлади. Шу сабабдан ҳам жамият аъзоларининг интеллектуал маданиятини шакллантириш мақсадга мувофиқдир. Баъзи бир манбаларда “интеллектуал маданият” ақлий меҳнат эгаларини юксак билим ва тажрибасини англатади деб қаралса, бошқа манбаларда эса интеллектуал маданият ижодкорликнинг ратсионал шакли эканлиги ҳақида муҳим қарашлар илгари сурилади. Яна бир манбада эса “интеллектуал маданият” тушунчаси фақат ақлий меҳнат эгаларининг ўз билим ва тажрибасидан оқилона фойдаланиш даражаси, ҳамда уларнинг давомийлигини таъминлаш, шу билан бирга ижодий тафаккурнинг ўзига хос шаклини ифодалаши алоҳида қайд этиб ўтилади[6:592].

Ўзбекистон таълим тизмини юқори технологиялар билан таъминлаш, малакали кадрларни тайёрлаш, уларнинг моддий-техник базасини жаҳон андозаларига мос ҳолда қайта ишлаб чиқиш вазифалари бугунги кун тартибида турган долзарб масалалардан биридир. Шу муносабат билан Ўзбекистонда таълим тизimini ривожлантиришга қаратилган норматив ҳуқуқий ҳужжатлар, қонун ва фармонлар қабул қилинган бўлиб улар қуйидагиларни ўз ичига олади: Ўзбекистон Республикаси Халқ таълими тизimini 2030-йилгача ривожлантириш концепсиясида “ўқитиш методикасини такомиллаштириш, таълим-тарбия жараёнига индивидуаллаштириш жараёнларини босқичма-босқич татбиқ этиш; халқ таълими соҳасига замонавий ахборот-коммуникация технологиялари ва инновасион лойиҳаларини жорий этиш”[7].

Юқоридаги фикрлардан келиб чиқиб қуйидаги хулосаларга келамиз:

1. Жаҳон тажрибаси ва ютуқларидан унумли фойдаланиш: бугунги глобаллашув даврида бошқа бир давлат тажрибасини ўраниш ва ундан оқилона фойдаланиш мақсадга мувофиқдир. Халқнинг ижтимоий ҳолати, унинг анъаналарига зид бўлган ғоя ва фикрлардан фойдаланиш самара бермайди. Аксинча, бу ҳолат кишиларни оралиқ ҳолатда қолиб кетишига олиб келади.

2. Илмий ва маънавий таълим тизими уйғунлигини таъминлаш: интеллектуал салоҳиятли, маънан юксак ёш кадрларни тайёрлаш муҳим масаладир. Ратсионал тафаккури юқори бўлган кадр яхши бир мутахассисни етиштириб чиқариши мумкин, аммо ҳам рационал ҳам маънавий юксак кадр ўз ишига содиқ, ватанпарвар ва гуманистик руҳдаги кишиларни тайёрлайди. Шу сабабдан ҳам илмий ва маънавий билим ва кўникмаларни уйғунликда олиб бориш муҳим аҳамият касб этади.

ФЙДАЛАНИЛГАН АДАБИЁТЛАР РЎХАТИ:

1. Ўзбекистон Республикасининг сайланган Президенти Ш.М.Мирзиёевнинг Ўзбекистон Республикаси Конституцияси қабул қилинганининг 24 йиллигига бағишланган тантанали маросимдаги маърузасидан.//Халқ сўзи, 8 декабр, 2016 йил.
2. Ўзбекистон 2021-йилгача ривожлантиришга доир Ҳаракатлар стратегияси ижтимоий муносабатлардаги ўзгаришлар ўзига хосликларининг ифодаланиши// Ижтимоий фикр. Инсон ҳуқуқлари. – Тошкент: 2018. - №3 (83). – 151 б.
3. Назар Эшонкул. Маданият нима? Маданиятсизликчи// Тафаккур №1 (62). 2010, - 128 б.
4. Драпеау Патти. Спаркинг студент креативитй (прастисал вайс то промоте инновативе тҳинкинг анд проблем совинг). – Алехандриа – Виргиния, УСА: АССД, 2014. – п. 4.
5. Орлова Л.В Компетентностний подход в образовательном просесе вуза [текст]/ Л.В. Орлова // Известия Самарскова научногo сентра Российской академии наук, т. 13. – 2011. - №2. – С. 44.
6. Шишков А.М Средневековая интеллектуальная культура. Учебное пособие г. Москва Издател Савин С.А 2003. – 592 с.
7. www.lex.uz . Ўзбекистон Республикаси Президентининг Фармони. Ўзбекистон республикаси Халқ таълими тизимини 2030-йилгача ривожлантириш концепсиясини тасдиқлаш тўғрисида (қонун хужжатлари маълумотлари миллий базаси, 29.04.2019 й., 06/19/5712/3034-сон)

**ОБЗОР МЕТОДОВ ПОВЫШЕНИЯ ЭФФЕКТИВНОСТИ ПРИ
АВТОМАТИЗАЦИИ ПРОИЗВОДСТВА.****Бабаджанова Н.А.,****Базарбаева Г.Г.***Ташкентский институт текстильной и легкой промышленности*

Аннотация: В данной статье предложен обзор современных автоматов и методы повышения эффективности технологических процессов швейного производства путем автоматизации. Изучены основные технические параметры автомата марки **806N-111100-01** фирмы «*Durkopp Adler*».

Ключевые слова: эффективность производства, производительность труда, производственный процесс, система автоматизации, швейный автомат, панель управления.

В настоящее время мировой рынок представляет самых передовых технологий швейной отрасли. Для получения высококачественной одежды необходимо внедрение автоматических швейных машин, тем самым повышая производительность до 40 %. С помощью автоматизации облегчается труд операторов, количество и качество изделий увеличивается. Это одно из основных условий повышения эффективности управления за счет внедрения автоматизированных устройств и систем, максимальная автоматизация всех этапов производственного процесса.

В данное время все автоматические швейные машины имеют следующие основные функции: обрезка ниток, закрепка, подъем и опускание лапки, регулирование стежка, скорости шитья, натяжения верхней нити, верхнего и нижнего двигателя ткани, контроль края обрабатываемой детали [1,2].

Шаблонные автоматы предназначены для оптимизации технологических процессов швейного производства:

- ускорить процесс выполнения работ. Мировая тенденция такова, что большие заказы меняются на малоформатные, но много составляющие, а время на их выполнение значительно сокращается.

- снизить количество ошибок и брака, возникающих из-за человеческого фактора. Более сложную работу следует поручить квалифицированным опытным швеям, а более простую, но требующую много времени (обтачка воротников, клапанов, карманов и др.) автоматам, которые может обслуживать любой человек, прошедший недельный курс обучения, и не имеющий высокой швейной квалификации.

- увеличить объемы производства. Один автомат заменяет 5 прямострочных швейных машин. Используя его, можно добиться увеличения производительности на 20-40 % по сравнению с традиционным оборудованием.

▪ минимизировать расходы. Сокращая процент низко сортных изделий, а также межлекальные выпады ткани при автоматических раскладке и раскрое, происходит экономия материальных затрат и времени.

Машины свободно программируемой строчки шьют в автоматическом режиме всеми видами строчки: прямые линии, прямой угол, волны и так далее. Они управляются одной кнопкой и распознают большое количество шаблонов. Шаблон – это рабочее место машины. Шаблоны по своей сложности бывают разными.

Автоматические машины для шитья по шаблону могут иметь опции:

✓ смена шпульного колпачка. Всего из 12 штук и меняются они автоматически, позволяя непрерывно работать 4 часа подряд без намотки нижней нити.

✓ устройство лазерной резки. Швейные автоматы оснащены лазером, делая спектр применения более широким.

✓ подъем головки. работе с объемными материалами при пошиве чехлов имеется возможность использовать подъем швейной головы на достаточную высоту.

Одним из высокотехнологических автоматов является швейный автомат марки 806N-111100-01 фирмы «Dürkopp Adler» для притачивания накладных карманов в изделиях из джинсовых тканей. (Рисунок 1а, 1б).



Рисунок 1а, 1б. Панель управления и процесс обработки накладного кармана автомата марки **806N-111100-01** фирмы «Dürkopp Adler».

В данном автомате накладной карман пришивается с максимальной эффективностью. Изменения и приспособления к карманным формам могут быть заменены за короткое время. Можно обрабатывать полосатые и клетчатые ткани с совмещением рисунка непосредственно на швейном автомате без проблем.

Автомат марки **806N-111100-01** имеет следующие преимущества: максимальная эффективность за счет автоматического формирования прикрепления и укладки; полностью автоматизированный цикл работы; простота эксплуатации и короткое время обучения, сенсорная панель ПК с программным обеспечением «DACAD» для создания и модификации программируемых швов; точный контур шва за счет тонкой настройки программы (закрепка угла и второй шов) непосредственно на швейном автомате, последовательность для обработки правого и левого кармана; 15 языков на выбор, программы швов могут передаваться через USB; эргономичное рабочее место

(в качестве альтернативы для работы сидя или стоя); оптимальное распознавание для точного выравнивания, полосатые и клетчатые материалы, быстрый набор изменений для наборов и устройства передачи данных; индивидуальная адаптация швейных программ для различных материалов; одиночные и двойные швы, дополнительно декоративные швы для индивидуального дизайна; комплектации для карманов могут быть использованы от швейных автоматов 806-111100, 806-121100 и 805 (требуется дополнительный набор деталей).

Производительность данного автомата 1.600 джинсовых накладных карманов труда за 480 минут.

С помощью автоматизации увеличивается производительность труда за счет максимальной автоматизации, расширяется ассортимент продукции, увеличивается рост объемов производства, улучшается качество изделий, уменьшается расходные составляющие. Система автоматизации позволяет сократить недочеты выпускаемых товаров, закрыть проблему нехватки кадров. Уровень автоматизации определяет гибкость и мобильность технологических процессов швейного производства.[3].

Технический прогресс на сегодняшний день идет быстрыми темпами. На рынок выходит более современное и технологическое оборудование. Оборудование имеет не только определенный срок эксплуатации, но и моральный срок службы. Для поддержания конкурентоспособности во всех сферах деятельности предприятия должны внедрять инновационные технологии в производственный процесс

ЛИТЕРАТУРА:

1. [HTTPS://SEWQ.RU/BLOG/AVTOMATIZACIYA-SHVEJNOGO-PROIZVODSTVA-IZMENENIE-BIZNES-PROCESSOV/](https://sewq.ru/blog/avtomatizaciya-shvejnogo-proizvodstva-izmenenie-biznes-processov/)
2. <https://duerkopp-adler.ru>
3. Е. В. Рымар. Автоматизация проектирования этапа подготовки единичного производства на предприятиях швейной отрасли. Дисс. на соиск. к.т.н. СибАДИ. 2009.

**ЖАЗОИР СИЁСИЙ ҲАЁТИДАГИ ЭСКИ ВА ЯНГИ ЧАҚИРИҚЛАР ВА
ТАҲДИДЛАР****Расулов Отабек Абдулазизович***Ислом иқтисодиёти ва халқаро муносабатлар факультети,
Ёшлар билан ишлаш бўйича декан ўринбосари*

Нисбатан яқинда бўлган раҳбарият ўзгариши ва узоқ давом этган иқтисодий турғунлик Жазоирда барқарорликнинг давом этишига олиб келиши мумкин, бу ҳам мамлакат хавфсизлиги учун, ҳам бутун минтақа учун, шунингдек, минтақадан ташқари кучлар, хусусан АҚШ, Европа Иттифоқи, РФ ва Хитой манфаатлари учун жиддий оқибатларга олиб келади.

Сўнги йилларда Шимолий Африка ва Яқин Шарқда экстремистик ва террористик ташкилотларнинг фаоллиги ошганлигини ҳисобга олиб, Жазоирнинг терроризмга қарши курашда минтақавий таянч сифатида аҳамияти сезиларли даражада ошди.

АҚШ Давлат департаментининг 2020 йилги терроризм тўғрисидаги ҳисоботида эълон қилинган ҳисоб-китобларга кўра, халқаро террористик гуруҳлар Саҳара минтақасида фаоллигини давом эттирмоқда. Жазоир хавфсизлик кучлари Ал-Қоиданинг Мағреб (АҚИМ), Ал-Моурабитун ва ИШИД аъзолари ва унинг Жазоирдаги бўлими Жунд ал-Ҳалифа аъзоларидан ташкил топган террористик тармоқларга фаол қарши. Энди ўзини “ИШИД-Жазоир” деб атайдди. Ушбу гуруҳлар Жазоир хавфсизлик хизматлари, маҳаллий ҳокимият органлари ва Ғарб манфаатларига ҳужум қилишга уринмоқдалар. Деярли барча террористик ҳужумлар Жазоир хавфсизлик кучларини нишонга олади, қўлбола портловчи мосламалар ва пистирма тактикаларини қўллайди ва мамлакатнинг қишлоқ тоғли минтақаларида фаол ҳаракат қилади.

Мутахассисларнинг таъкидлашича, Жазоирда террористик гуруҳлар сони камайган, аммо террористик тармоқлар кўшни давлатларда, шу жумладан Ливия ва Малида жангариларни ёллашда давом этмоқда. Жазоир террористик гуруҳлари 2000-йилларнинг бошларида Жазоир мактаблари ва масжидларида янги аъзоларни кидириб топдилар, хусусан ёш ишсизларни нишонга олишди. Жазоир хавфсизлик кучлари томонидан олиб борилаётган мунтазам рейдлар мамлакатда терроризм муаммоси сақланиб қолаётганлигини, агар Жазоир жамиятида ва ҳокимиятнинг юқори даражаларида зиддиятлар кучайиб борса, террористик хавф кучайишини намоён этади.

Жазоир ҳукумати террористик ҳаракатларни хавфсизлик аппарати билан бостирмоқда. 2018 йилда кўплаб тозалаш ишлари давомида миллий армия ўнга яқин террорчини йўқ қилди. 2018 йил январ ойида Ҳенсчелах губернаторлигида катта операция бўлиб ўтди, хавфсизлик кучлари Жазоирда қолган гуруҳларни бирлаштиришга ҳаракат қилаётган бир гуруҳ террорчиларни, шу жумладан

Туниснинг АҚИМнинг таникли раҳбарларини йўқ қилди. Шунингдек, полиция мамлакат бўйлаб 50 дан ортиқ террорчиларни ҳибсга олди. Бундан ташқари, аксарияти мамлакат жанубида фаол бўлган 129 жангари қуролларини ташладилар.

2020 йил май ойида Жазоир армияси Жазоирнинг пойтахт жануби-ғарбий қисмида жойлашган Айн Дефла вилоятида серб террорчиларининг етакчиси Аҳмедни йўқ қилди. 1997 йилда у террористик гуруҳларга қўшилиб, Члефа, Айн Дефла, Тиссемсилт ва Медеядаги террорчиларга раҳбарлик қилди. Шунингдек, Жазоир Мали ва Ливия билан чегаралар бўйлаб ўн минглаб қўшинларни террорчиларнинг босқини ва қурол-яроғ ўтказмаларининг олдини олиш учун жойлаштиргани ҳақида хабар берилган эди. Террористларнинг фитналарини очишда ижобий натижаларга қарамай, разведка маълумотлари Жазоирга тўғридан-тўғри трансчегаравий таҳдидлар сақланиб қолиши ҳақида огоҳлантиради.

2020 йил 17 сентябрда АҚШ Миллий аксилтеррор маркази директори Кристофер Миллер Конгрессга АҚШ разведкасининг глобал таҳдидлар тўғрисида йиллик ҳисоботини тақдим этди ва унда «ИШИД Африкага қараб агрессив глобал стратегияни амалга оширишни давом эттириш орқали ўз тикланиш қобилятини бир неча бор намоиш этди. Ҳозирда гуруҳнинг дунё бўйлаб 20 та ўзаро боғлиқ гуруҳлари бор, айниқса Қора қитъада, бу гуруҳлар тез-тез маҳаллий ҳуқуқни муҳофаза қилиш идораларига ҳужум қилиб, ўз ҳудудларини кенгайтормоқда». ИШИД террорчилари Жазоир билан тоғли чегарадан ташқарида, жанг майдонини Тунис учун муҳим зонага қадар кенгайтириш ҳаракатларидан воз кечмайдилар, Африканинг Тропик минтақасида террористик таҳликаси пастроқ бўлган мамлакатларга, хусусан, Кот-Д'Ивуар ва Мозамбикка операциялар майдонини кенгайтормоқдалар.

Ички ва ташқи сиёсий ва иқтисодий омилларнинг энг ноҳуш тўқнашуви билан мамлакатда 2000-йилларнинг иккинчи ўн йиллигидаги вазият яна назоратдан чиқиб кетиши мумкинлиги инкор этилмайди. Диний экстремистик ва қабилавий муҳолифат ҳали ҳам Жазоирнинг ички барқарорлиги, шунингдек, Ливия, Марокаш, Ғарбий Саҳара ва Мали билан чегаралардаги ноқулай вазият учун муаммо бўлиб қолмоқда. Мамлакат бўйлаб кенг майдонлар ва ЖХДР томонидан бошқарилиши қийин бўлган чегаралар мамлакат ичидаги барқарорликка потенциал таҳдид солмоқда.

Умуман олганда, Шимолий Африкада терроризм таҳдидига қарши кураш соҳасидаги вазият минтақадаги барча давлатларнинг хавфсизлигига таҳдид солувчи бўлиб қолмоқда. Африкадаги террористик гуруҳлар асосан маҳаллий нишонларга эга эканлиги маълум бўлса-да, улар қитъадан ташқаридаги биродарлари билан тил бириктирмоқдалар, бунини маҳаллий Ал-Қоида хужайралари ва давом эттиришга уринаётган “Исломиёв давлат” пайдо бўлди. Африка қитъаси ҳудудида, хусусан Саҳел минтақасида Ироқ ва Суриядаги мавқеларини йўқотиб қўйди. Африка қитъасига, юқори ўтказувчанлиги билан ажралиб турадиган давлатлар чегаралари бўйлаб жойлашган ҳудудларга Хорижий террористик жангчилар сони тобора кўпайиб бормоқда. Улар ўз мақсадлари учун маҳаллий аҳолининг норозилиги, қашшоқлик,

давлат хизматлари етишмаслиги ва хавфсизликдан фойдаланадилар, трансчегаравий жиной ҳаракатларда қатнашадилар ва шу билан ҳукумат ва минтақавий хавфсизликка жиддий таҳдид соладилар. Шу билан бирга, хорижий кучлар кўмаги билан давом этаётган Ливиядаги уруш минтақадаги террористик фаолиятни кучайтирмоқда ва Шимолий Африка мамлакатларидаги вазиятга салбий таъсир кўрсатмоқда.

Мамлакатдаги ижтимоий тартибсизликлар Жазоир Демократик Республикаси раҳбариятини терроризмга қарши кураш ҳаракатларидан чалғитиши ва ҳаттоки Жазоирнинг ўзида турли экстремистик тузилмалар, жангарилар ёллаш ташкилотлари фаолияти учун жой очиши мумкин. Бу минтақада жиной экстремистик-террористик гуруҳларнинг янада эркин ва потенциал равишда кўшни Европага эркин ҳаракатланишига имкон яратади.

Вазиятнинг бундай ривожланиши кўшимча хавф ва муаммолар билан боғлиқ бўлар эди. Хусусан, Жазоирдаги беқарорлик ва терроризм хавфининг кучайиши ташқи кучларнинг, аниқроғи АҚШ ва Европа Иттифоқи давлатларининг ушбу мамлакат ишларига аралашшига бўлган қизиқишини кучайтириши мумкин. Америкалик тадқиқотчи Ж. Портер таъкидлаганидек, “Жазоирдаги беқарорлик Кўшма Штатларнинг минтақавий шерикларига, шу жумладан Нигерия ва Жанубий Европа мамлакатларига таъсир қилади, улар Жазоир Демократик Республикасининг жанубида потенциал террористик фаолиятнинг тарқалиши ва ушбу мамлакат шимолидан Европага миграция кўпаймоқда. АҚШ Жазоирдаги воқеалар устидан чекланган таъсирга эга бўлса-да, Вашингтон сиёсий беқарорликнинг кучайиб бориши хавфини бошқариш учун фойдали чоралар кўриши мумкин, шу жумладан, энг ёмон вазиятда ўз манфаатларини ҳимоя қилиш чораларини кўриши мумкин.”

Минтақадаги ва Ғарбдаги аксарият таҳлилчилар фикрича, ишламай қолган сиёсий тизимлар ва самарасиз иқтисодий сиёсат каби узоқ муддатли муаммоларга қарамай, Жазоир раҳбарияти ва фуқаролар уруши балосини бошдан кечирган оддий аҳоли мамлакатда ички сиёсий барқарорликка катта аҳамият беради. Ушбу омил туфайли Жазоир кўп йиллар давомида мавжуд сиёсий “статус-квони” сақлаб келмоқда.

Шунга қарамай, мамлакат 1988 йилда “сиёсий баҳор” деб номланган даврда юз берган кутилмаган тартибсизлик, нотинчлик ва зўравонлик каби олдиндан айтиш қийин бўлган хавф-хатарларга қарши ҳимоясиз. Ўша пайтда Жазоир иқтисодиёти ниҳоятда паст нефт нархлари сабабли кескин вазиятда эди ва фуқаролик жамияти ҳукуматнинг қонунийлигини шубҳа остига қўйди. Рус олими Р.Г. Ланда, “1980-йилларнинг иккинчи ярмидаги диний фанатизм ҳам, этник ўзига хослик ҳам иқтисодий аҳволнинг ёмонлашуви, даромадларнинг кутбланиши ва юқори ва пастки ўртасидаги фарқнинг тобора ортиб бориши билан тобора кўпайиб бораётган халқ норозилигининг қисман намоён бўлди. Хусусий сектор маъмурлари томонидан рағбатлантириш ижобий натижалар билан бирга денгиз томонига ҳам эга бўлди. 1988 йил октябр ойида мамлакатда бошланган тартибсизликлар сиёсий ва иқтисодий

либераллашувга олиб келди, натижада 90-йиллардаги фуқаролар уруши – Жазоирнинг “қоронғи ўн йиллиги” ни келтириб чиқарди.

**ЖИСМОНИЙ МАДАНИЯТ ТАЪЛИМ ЙЎНАЛИШИ ТАЛАБАЛАРИ
ОЎЗАКИ НУТҚ КОМПЕТЕНЦИЯСИНИ РИВОЖЛАНТИРИШНИНГ
ЛИНГВОДИДАКТИК ХУСУСИЯТЛАРИ (СПОРТ ТЕРМИНЛАРИ
МИСОЛИДА).**

Кенжабаев Жаҳонгир Абдисалимович
Ўқитувчи, Термиз давлат университети

Аннотация: Чет тилларни ўқитишнинг прагматик жиҳати талабаларнинг билимлари, кўникмалари ва қобилиятларини шакллантириши билан боғлиқ бўлиб, уларнинг билимлари ўрганилаётган давлатнинг этник маданий қадриятлари билан танишиши ва маданиятлараро тушуниши ва идрок шароитида чет тилини амалий қўллаш имконини беради. Бундай билимлар, кўникмалар ва қобилиятларнинг комбинацияси ўқувчиларнинг коммуникатив компетенциясидир. Мулоқот концепцияси одамнинг илмий ва шахслараро мулоқот қобилиятлари ўртасида давом этаётган уринишлар натижасидир.

Калит сўзлар: компетенция, хорижий, маданият, нутқ.

Коммуникатив ёндошув асосида, чет тилларини ўрганиш жараёнида чет тилида мулоқот қилиш компетенциясини шакллантириш ёки бошқа сўз билан айтганда коммуникатив қобилиятга эга бўлиш керак. Коммуникатив ёндошув нутқнинг барча турларини ишлатиш компетенциясини билдиради: ўқиш, тинглаш, нутқ (монолог, диалог), ёзиш.

Чет тилда мулоқот жараёни фақат ахборотни узатиш ва олиш жараёни сифатида эмас, балки кишилар ўртасидаги муносабатларни тартибга солиш, мулоқотнинг ҳолатини баҳолаш, таҳлил қилиш компетенцияси, коммуникатив салоҳиятини баҳолаб, зарур қарорларни қабул қилиш каби турли хил ўзаро таъсирларни ўрнатишдир.

Чет тилда коммуникатив компетенция - тил, оғзаки ва ижтимоий-маданий билим, кўникма ва қобилиятга эга бўлган маълум бир даражадир, бу эса ўқувчининг алоқа шароитларига боғлиқ равишда оғзаки хатти-ҳаракатларини ўзгартириши учун коммуникатив равишда мақбул ва мақсадга мувофиқ бўлишига имкон беради.

Чет тилида мулоқот компетенцияси коммуникатив маданий ривожланиш учун асос яратади.

Ўтган асрнинг охирида

чет тилларни ўқитиш назарияси ва амалиётида янги бир йўналиш пайдо бўлди.

«Коммуникатив метод» номини олган бу йўналиш кейинчалик «коммуникатив метод», «Коммуникативликка ўргатиш», «Коммуникативликка йўналтирилган таълим» атамалари билан юритила бошланди ва ўқувчилар ўқув фаолиятини интерфаол усулларда ташкил қилишни нг муҳим омили сифатида табора оммалаша бошлади.

Анъанавий ўқитиш методикасида хорижий тилларни ўқитишдан асосий мақсад ўқувчиларнинг нутқ фаолиятининг тўрт турига: гапиришга, эшитиб тушунишга, ўқиш ва ёзишга ўргатиш бош мақсад қилиб белгиланган бўлса, коммуникатив таълимда ўқувчиларни мулоқотга ўргатиш асосий мақсад қилиб белгилана бошланди.

Натижада методик адабиётларда коммуникативликка (мулоқатга) ўргатишнинг лингводидактик, психологик, методик асослари, тамойиллари, восита ва усуллари кенг ва атрофлича тадқиқ қилина бошланди.

Коммуникатив ёндошувнинг анъанавий ўқитишдан фарқи.

Коммуникатив топшириқлар орқали ўқувчиларнинг ўқув фаолиятини ташкил қилиши ва бошқариши анъанавий ўқитиш методикасидан фарқли улароқ ўқув материалининг талаффузини, янги лексикасини, грамматик материални, эшитиб ва ўқиб тушуниладиган матнларини, фикрнинг ёзма баён қилиши усулларини мулоқот жараёнида комплекс ўзлаштиришни кўзда тутилади. Яъни, ўқувчи коммуникатив топшириқни бажаришни машқ қилаётган жараёнидаёқ ундаги лексик жараёнدير.

Коммуникатив компетенцияни шакллантириш нутқ фаолиятига ўргатиш жараёнида нутқий фаолият усулларини ўргатувчи коммуникатив топшириқлар орқали ташкил қилинади. Бундай топшириқлар ўқитувчи томонидан тайёрланиб, уларни бажаришнинг психологик ва методик омиллари белгиланади.

Ўқувчиларнинг коммуникатив компетенциясини шаклланишига ва ривожланишига йўналтирилган коммуникатив таълимда қўйидаги психологик омилларга асосий эътибор қаратилади:

1. Ўқувчиларга мулоқот жараёнида ўз шахсий фикрларини эркин равишда ифодалаш имконияти берилади;

2. Мулоқотнинг ҳар бир иштирокчиси ўз суҳбатдошининг (гуруҳ аъзоларининг) диққат эътиборида бўлади; Бундай мулоқотда ўқувчиларнинг нотўғри, қарамақарши ва мантқиққа зид фикрлари ҳам қўллаб-қувватланади. Чунки, буларнинг ҳаммаси ўқувчиларнинг мустақил фикрлаётганидан, фаол ўқув фаолиятига киришганидан далолат беради;

3. Мулоқот иштирокчилари ўзларини танқид қилишларидан, хатоларга йўл қўйишларидан чўчимасликка ўрганадилар;

4. Мулоқот топшириғини жуфт бўлиб ёки гуруҳ бўлиб бажаришда ҳар бир ўқувчининг индивидуал хусусиятлари, қобилияти ва ўзлаштириш даражалари ҳисобга олинади;

5. Жуфтликлараро, гуруҳлараро муносабатлар самимий, дўстона ёрдам, ўзаро бир-бирларига ҳайрихоҳлик, бир-бирини тушуниш руҳида ташкил қилинади;

6. Мулоқот жараёнида йўл қўйилган тил нормаларининг бузилиши, нотўғри талаффузлар ўша вақтнинг ўзидаёқ тўғриланмайди ва гапиришдан тўхтатиб қўйилмайди. Бундай хатолар ўқитувчи томонидан ҳисобга олиб борилади ва уларни аста-секинлик билан бартараф қилиш чоралари кўрилади.

ФОЙДАЛАНИЛГАН АДАБИЁТЛАР:

1. www.ziyounet.uz

2. www.lex.uz

ТАЪЛИМ СИФАТИНИ ОШИРИШ.

Нормуродов Хайрулла Адхамович
Сурхондарё вилояти Денов туманидаги
4 – умумий ўрта таълим мактабининг
бошлангич синф ўқитувчиси

Энг муҳим ва долзарб масалалардан бири – юксак маънавиятли, замонавий билим ва касб – хунарларга, ўз мустақил фикрига эга бўлган ёшларни миллий ва умуминсоний кадриятлар рўҳида тарбиялашдан иборат.

Шавкат Мирзиёев

Юртимизда таълим тизими ислоҳатига устувор вазифа сифатида қаралиш замирида ҳам фарзандларимиз келажагини ўйлаш орқали Ватаннинг эртанги тараққиётини кўришга қаратилган.

Бу улкан вазифаларни таълим тарбияга янгича ёндашмасда, янги педагогик технологиялардан фойдаланмасдан ҳал қилиб бўлмайди.

Кадрлар тайёрлаш миллий дастурининг сифат босқичида таълим жараёнининг самарадорлигини ошириш имкониятлари анча кенгайиб бораётган биршароитда асосий эътибор талабларни таълим жараёнида таълим объектларидан субъектига айлантириш, мустақил фикрловчи, ижодий ёндошувга ва аниқ мақсадга йўналтирилган фаол шахсга айлантиришга қаратилмоқда.

Дарсда янги ноанъанавий шакл ва услубларни қўллаш, ўқувчиларнинг дарсга муносабатларини ижобий томонга ўзгартириш, турли бошқотирмалар, сканворд, красвордлар тузиш ва ҳал қилиш, ижодий ишлар, муаммолар ва уларни ҳал қилиш каби янги – янги шаклларни қўллаш имкониятларини кенг жорий қилиш тақозо қилинади.

Дарсда ўқувчилар фаоллигини ошириш учун таълимнинг фаол методлари ва шаклларида ўринли ва унумли фойдаланиш зарур.

Дарс самарадорлиги, унинг қандай режалаштирилиши ва ташкил қилинишига боғлиқ. Шундай экан, ҳар бир дарсда фақат таълимий мақсад билан чекланиб қолмай, ўқувчиларни фаолликка ундаш. Уларни ўзлаштириш имкониятлари, касбий фаннинг талаблари, ДТС меъорларидан келиб чиқиб дарснинг технологик харитасини тайёрлаш керак. Немис файласуфи И.Кант “Фикрга эмас, фикрлашга ўргатиш керак” деган. Шундай экан ҳар бир ўқувчи ўтилган мавзу бўйича аниқ тасаввур ва тушунчага эга бўлишига эришиш учун, уни дарслик ва китоб билан мустақил ишлай олишга, ўз фикрини бемалол айтиб, уни ҳимоя қила олишга ўргатиш ҳозирги таълимнинг муҳим шартларидир.

Маълумки, таълимни ташкил қилиш шакллари индивидуал, гуруҳли ва фронтал кўринишларда бўлади. Бундай кўринишларнинг барчаси ҳам ўзига хос хусусиятлари билан аҳамиятли бўлиб, баъзан ўқувчилар фаолияти пассив кўринишда бўлса-да,

мавзу ҳаракатига кўра ўзлаштириш даражаси самарали бўлади. Баъзан эса аксинча, амалий характердаги дарслар бевосита ўқувчилар мустақил фаолияти фаоллигини талаб қилади.

Ҳар қандай ҳолда ҳам ДТС га кўра аниқ мақсад қўйилган ва босқичама- босқич ўтилган натижага эришишга қаратилган фаолият ўқувчилар ўзлаштириши самарадорлигини таъминлайди. Швециялик олим Валдорв ! “ Қандай қилиб математикага қизиққан боланинг қобилиятини буғиш мумкин?” деган саволга “Математикани кўп ўқитиш билан”, деб жавоб берган эди. Дарҳақиқат биз иложи борича кўпроқ билим беришни ўйлаймиз-у, ўқувчиларнинг фикрлаш доирасини кенгайтириш хис-туйғуларини тарбиялашга ҳар доим ҳам етарли эътибор қарата олмаймиз.

Ўқувчининг фаоллиги ўзи ўрганаётган объектда бажариладиган ишга қаратилган бўлса уларни билиш мотивлари деб аташ мумкин. Агар ўқувчиларнинг фаолияти ўқиш жараёни иштирокчилари билан тўғри мулоқот қилишга йўналтирилган бўлса, ижтимоий мотивлар дейилади. Бошқача қилиб айтганда, баъзи ўқувчиларда билим жараёни, қолганларида эса бошқалар билан мулоқот ўқиш фаолиятини мотивлаштириб туради.

Ҳозирги кунда фанларни ўқитишдаги интеграцион жараён ўқувчиларни фанлардаги аниқ билим олишларига замин яратмоқда, чунки фанлар қанчалик аниқ бўлса улар шунчалик яхши самара беради.

Таълим-ўқувчиларга кўникма ва малакалар беришнинг, бу билим, кўникма ва малакаларни ўқувчилар ўқиб олиш, эгаллаб олиши ва уларни мустаҳкамлаб олишнинг режали жараёнидир.

Таълим жараёни-болалар хотирасининг бойиши, улар нутқи ва тафаккурининг ўсиш, турли хил метод ва усуллар ёрдамида содир бўладиган вазиятдир.

Ўсиб келаётган ёшларни эркин, мустақил фикрлашга ўргатиш бир қатор шартларга боғлиқ. Бунинг учун биринчи ўринда таълим мазмунини аниқлашга тўғри келади. Ҳар бир синфда, ҳар бир ўқув машғулотида таълим мазмунини аниқламасдан, уларга педагогик ишлов бермасдан болаларда мустақил фикрлаш қобилиятларини тарбиялаб бўлмайди. Бинобарин ўқитувчи таълим мазмунига педагогик ишлов бериб, айнан олинган синф ўқувчиларига мос дидактик лойиҳани яратади. Яратилган дидактик лойиҳа шу синфда таълимни оптимал бошқаришнинг омилига айланади. Бу ўқув предметларини ўрганиш, уларнинг хусусиятларини таҳлил қилиб, дарсликлар миқдорини аниқлашдан таркиб топади.

Ҳар бир дарсликнинг ўзи алоҳида мустақил дидактик лойиҳадир. Шу билан бирга, уларнинг барчаси ягона мақсадга болалар нутқини ўстиришга бўйсундирилади.

Бошланғич мактаб узликсиз таълимнинг дастлабки босқичи бўлиб ўқув-тарбия жараёнини ташкил этиш шакллари ва усуллари ўзига хос хусусиятга эга. Бошланғич синф ўқувчиларининг ўқув босқичида уларнинг ўқиш, нутқи, ўрганишга бўлган қизиқиши шаклланиб боради.

Бошланғич синф ўқувчилари учун ўқув фаолияти бевосита бошқарув аҳамиятга эга, лекин илмий изланишлар шунини кўрсатади-ки, ўқувчи шахсининг таркиб топиш учун бу етарли эмас. Иккинчи фазилат болаларнинг асосий эҳтиёжини ҳисобга олиб ўқув фаолиятини доимо ўйин билан бошлаш, кенг кўламда амалиётга қўллаш лозимлиги аниқланган. Албатда бундай ўйинлар кўпинча ҳаракат, жисмоний тарбия, бадиий фаолиятни уйғунлаштириш орқали оз вақт ичида кўп ишларни бажариш кўзда тутилади. Кейинги фазилатлардан бири шуки, кичик мактаб ёшидаги ўқувчилар хисоблаш, меҳнат қилиш, оддий шакллар чизиш, конструкцияларни пластилин, кардон қоғозлар ёрдамида яшаш йўллари орқали тушунтирилади, моҳияти касбга нисбатан айтиб ўтилади.

Сўнги йилларда илмий татқиқот ишларининг натижаси, мактаб тузилиши таълим жараёнини қайта – қуриш шунга олиб келдики, бошланғич синф ўқувчиларини ўқишга, ёзишга, нутқга, санашга, миллий меҳнат анъаналарига ўргатиш асосий машғулотлардан бири деб қаралади. Афсуски, кўп йиллар мобайнида болаларни ўқишга, меҳнатга, нутқни ўрганишга, билим олишга бўлган иштиёқини шакллантириш каби муҳим омилга унчалик эътибор берилмади. Натижада болалар юқори синфларга ўтганларида ўқув фаолиятлари ниҳоятда сусайиб кетишининг сабабларидан бири ҳам анашунга боғлиқ.

Бошланғич синф ўқувчиларига тўрт йиллик бошланғич таълим бериш, уларни ҳар томонлама ривожлантиришни таъминлаш учун мактабгача тарбия ишлари билан узлуксиз шуғулланиш муҳим аҳамият касб этади. Узлуксиз таълим – тарбиянинг асоси бу - меҳнат. Меҳнат туфайли инсон гўзал, пок, виждонли, кишиларнинг шунга қизиқувчанли, уни кадрлайдиган бўлади.

Ўзбекистонда таълим ислохатлари амалга ошираётган ҳозирги босқичда “Таълим тўғрисидаги қонун”, “Кадрлар тайёрлаш миллий дастури”, “Мактаб таълимини ривожлантириш Давлат умуммиллий дастури”ни таълим жараёнига татбиқ этиш билан таълимда сифат ва самарадорликка эришиш ва шу орқали модернизация қилинган таълим стандартларининг тўлиқ бажарилишини таъминлаш даври бошланади.

ФОЙДЛАНИЛГАН АДАБИЁТЛАР РЎЙХАТИ

1. Раҳмонова Е.Р., Раззоқов Д.Н. “Педагогик технологиялар” фанидан ўқув қўлланма. –Т.: 2007.
2. С. Кенжабоев “Баркамол авлодни тарбиялашнинг долзарб муаммолари”
3. Немис файласуфи И. Канг “Фикирга эмас фикрлашга ўргатиш керак

КИТОБ – ИНСОННИНГ ДЎСТИ.

Маматкулова Гулшод Олимухаммадовна

*Сурхондарё вилояти Денов тумандаги
4- мактабнинг бошлангич синф ўқитувчиси*

*Уйкуга бош қўйдим, ёнимда китоб.
Китобдан ногаҳон келди бир хитоб:
-Эй инсон, гафлатнинг бандаси бўлма
Умр оз ўтади сув каби иштов.*

Ҳозир оламда нима кўп – китоб. Ҳа , ҳозирги замон киши китоб асрида яшамокда. Социологларнинг аниқлашича, жаҳонда ҳар куни роппа-роса ярим миллионча китоб босилар экан.

Аммо китоблар маъно, мазмун-моҳияти, китобхоннинг ёш индивидуал хусусиятларини ҳисобга олган ҳолда танланади.

Мамлакатимиз истиқлолга эришгач, ўз тарихимизни ҳаққоний ўрганишга, ўтмишдаги аждодларимиз қолдирган бой тарихий, маданий-маънавий бойликлардан баҳраманд бўлишга кенг йўл очилди. Юртимизнинг ҳар бир фуқороси қалбида ўтмиши буюк халқнинг келажаги ҳам буюк бўлмоғи зарур деган туйғу бор қарор бўлиб, тарихий меросимизга, бебоҳо қадриятларимизга ҳурмат ва эҳтиром ҳислари жўшурмоқда.

Китобнинг мақсади ахлоқ-одоб дурдоналарнинг моҳияти ва мазмуни ҳақида кенг маънода тушунча бериш, китобхонларни Ватанга, юртга меҳр муҳаббатли, миллатга муҳаббат руҳини, одоб- ахлоқ инсоний фазилатлар соҳиби, бўлишга ундайди.

Кимда – ким ёшлигидан китобни, севса у билан қиёматли дўст бўлса, китоб ўқишни ҳар кунги одатга айлантурса, ўқиш маданиятини кўникмасини ҳосил қилиб, уни тобора ўстириб борса. Ундай киши албатта ўқимишли бўлиб етишади.

Ўзбекистон Республикаси Президенти Ш. М. Мирзиёев 2017 йил 12 – январдаги “Китоб маҳсулотларини чоп этиш ва тарқатиш тизимини ривожлантириш. Китоб мутолааси ва китобхонлик маданиятини ошириш ҳамда тарғибот қилиш бўйича комиссия тузиш тўғрисида”ги Фармойиши айнан китобхонлик маданиятини юксалтириб, ёш авлоднинг маънавий меросга яқин муносабатда бўлишларига замин яратмоқда .

Мен ҳам ёшлигимдан буюк аждодларимиз, шарқ - жавоҳирларига оид турли хил китоблар мутолаа қилиб келаман . Таътил давримда ҳам кўпгина илмий – бадий китоблар мутолаа қилим Детиктив Азамат Қаржавовнинг “Адашган қиз қасоси” . “ Ер остидаги авлиё” , Тоҳир Каримнинг “ Муқаддас АВесто изидан “ ва Германиядаги етакчи олмон исломшунос олимаси Аннемарие Шиммел хонимнинг “ Жонон менинг жонимда” номли буюк асарларини ўқиб чиқдим. Шулар орасидан менга энг ёққан асар Аннемарие Шиммелнинг “Жонон менинг жонимда” асаридир.

Шиммел хоним қарийб эллик йиллардан бери барча маданият ихлосмандларига Ислом динии тўғрисида чуқур ва ҳартомонлама маълумотлар беришига ўзини зарворли ҳиссасини кўшиб келмоқда. Ушбу асарда Ислом сўфизмида хотин-қизларга нисбатан бўлган муносабат тўғрисида китобхонларга баҳоли қудрат аниқроқ тушунча беришга ҳаракат қилган.

Бу асар мазмуни Пайғамбаримиз муҳаммад саллоллоҳу алайҳи вассаломнинг турмуш ўртоқлари ва қизлари мисолида хотин-қизларнинг ор – номуси, иффати, ҳаёси – ибоси акс эттирилган. Ҳозирги замон хотин – қизлари тимсолида ҳам ана шу каби гўзал фазилят соҳибалари бўлишликни билдирган. Бу эса келажак авлодларимиз, қиз болаларимизнинг таълим – тарбиясида муҳим роль ўйнайди.

Фойдланилган адабиётлар рўйхати:

1. Азамат Қаржавовнинг “Адашган қиз қасоси” . “ Ер остидаги авлиё”
2. Тоҳир Каримнинг “ Муқаддас АВесто изидан “
3. Аннемарие Шиммел хонимнинг “ Жонон менинг жонимда” Германиядаги етакчи олмон исломшунос олимаси

ИНГЛИЗ ВА ЎЗБЕК ТИЛЛАРИДА ПАРОНИМИЯ ВА ПОЛИСЕМИЯ ҲОДИСАЛАРИ

Сабирова Нилуфар Каримбаевна
Таянч докторант Ўзбекистон Миллий
Университети

Аннотация: Мазкур мақолада инглиз ва ўзбек тилларидаги паронимия ва полисемия ҳодисаларининг умумий ва ўзига хос хусусиятлари ўрганилган.

Калит сўзлар: Паронимия, полисемия, семантик структура, паронимик муносабат.

Annotation: This article examines the general and specific features of the phenomena of paronymy and polysemy in English and Uzbek languages.

Key words: Paronymy, polysemy, semantic structure, paronymic relationship.

Полисемия – универсал асосий семантик ҳодисалардан биридир. Тилдаги тежамкорлик қонуни ва умумийлик принципи полисемияни вужудга келтирувчи асосий омиллардан биридир. О.П.Антипинанинг фикрича “полисемия ҳодисаси битта сўзнинг ўзида ўзаро боғланган бир неча маъноларнинг мавжудлигига асосланади”. У мисол тариқасида полисемантиклар ва паронимларни *colour “ранг” // the colours “армия”, ethic “одоб, ахлоқ” // ethics “ахлоқ, этика* каби сўзларда кесишишини мисол келтиради. Бундай мисоллар кўп эмас, кўпчилик ҳолларда паронимлар полисемантик сўзлардан ажралиб турадилар.

Полисемия учун худди омонимия каби, фонетик шаклнинг умумийлиги характерлидир, масалан, **firing**: 1) отишма; отишни ёки портлашни амалга ошириш; 2) ёқилғи; 3) ёқилғини ёқиш, иситиш; 4) эритиш; 5) пишириш. Паронимияни эса умумийлик эмас, балки шаклнинг ўхшашлиги ажратиб туради, масалан, **accident // incident**.

М.В.Никитин кўп маъноли сўзлар учун семантик даражада уларнинг структурасида умумий инвариант маънонинг мавжудлиги характерли эканлигини таъкидлайди. Унинг фикрича, битта кўп маъноли сўзнинг ҳар хил маънолари ягона структурага шу билан боғланганки, улар ўз маъносида муҳим умумий қисмга эгадирлар. Масалан, юқорида келтирилган кўп маъноли **firing** сўзида барча маънолар у ёки бу ҳолда ёқилғини ишлатиш усулини билдиради.

Полисемия лингвистик ҳодисадир, ва бу кўп маънолилиқ контекстда олиб ташланади, масалан: **He has written several articles for this newspaper** (У бу газета учун бир неча мақолалар ёзди). **The shop sells articles of daily necessity** (Дўконда биринчи зарурий буюмлар сотилади). Паронимлар эса битта контекстнинг ўзида тўқнашишлари мумкин бўлиб, унда бир вақтнинг ўзида уларнинг тил маънолари актуаллашадилар, масалан, **He wondered (wandered) over the world**. У бутун дунё билан қизиқди (айланиб чиқди). Аслида, бу бир полисемантик баёнот бўлиб, у

контекстга қараб, бошқасини назарда тутиши мумкин. Табиийки, контекст паронимияни олиб ташлайди, лекин унда бир хил паронимик қаторнинг икки аъзоси бир вақтда мавжудлиги туфайли афтидан, баъзи ноаниқлик сақланиб қолади.

Шуни қайд қилиш керакки, ўзбек ва инглиз тилларидаги паронимик муносабатларга киришувчи лексемаларнинг кўпчилиги қисми кўп маъноли сўзлар бўлиб чиқади, масалан: *тахлим//тақлид* (*тахлим*- 1) кўриниш 2) шакл 3) қиёфа 4) йўсин 5) тарз; (*тақлид*- 1) шахс ёки нарсанинг овози, ҳатти-ҳаракатини ўзидай қилиб ўхшатиб бажариш 2) ижод, фаолиятда ўзгаларга эргашиш, ўзгалар намунаси асосида иш олиб бориш; *mess//mass* (*mess*- 1) тартибсизлик 2) кир ёки ифлос нарса 3) чигаллик 4) аскарлар ошхонаси; (*mass*- 1) жуда кўп 2) оғирлик, масса (физикада) 3) оммавий 4) тўпланмоқ ва б.)

В.Т.Нафасованинг фикрига кўра “паронимик лексикага ҳам кўп маънолилиқ ҳам бир маънолилиқ хос. Кўп маъноли лексемалар бир маъноли лексемалар билан паронимик муносабатга киришиб паронимик жуфтлик ҳосил қилади”. Бу ёндашув ўзбек тили паронимик лексикасининг семантик тараққиётида ўзига хос лисоний ва нолисоний хусусиятларни эътиборга олади. Муаллиф томонидан ўзбек тили паронимик лексикасидаги паронимик лексик бирликларни кўп маънолилиқ ҳодисасига муносабати, тури ва маъноси жиҳатидан алоҳида гуруҳларга ажратиб кўрсатилган .

Сўзнинг кўп маънолилиги мураккаб семантик бирликни ҳосил қилувчи бир неча семемаларда амалга ошади, у сўзнинг семантик структураси деб аталади. Паронимия паронимик сўзларнинг жуфтликлари билан ҳосил қилинади, улар ўз навбатида паронимик уяларни ташкил қилишлари мумкин.

Хулоса қилиб айтганда, кўп маъноли лексемалар ҳам бир маъноли лексемалар ҳам ўзаро паронимик жуфтлик ҳосил қилиши мумкин. Паронимик жуфтликнинг ҳар икки аъзоси кўп маъноли бўлиши мумкин. Баъзан паронимик жуфтликнинг бири кўп маъноли бири эса бир маъноли бўлиши ҳам мумкин.

ФОЙДАЛАНИЛГАН АДАБИЁТЛАР:

1. Антипина О.П. Сопоставительный анализ паронимов русского и английского языков: Дисс. ... канд.филол.наук. – Уфа: 2012. - 59с.
2. Критенко А.П. Паронимия и ее роль в языке: Автореф. дис. ... канд. филол.наук. - Киев, 1974. - 24 с.
3. Кузнецова И.Н. О семантической классификации паронимов // Вестник Московского университета. - 1977. - № 4. - С. 18-22.
4. Нафасова В.Т. Паронимия ва кўп маънолилиқ.-Practice of communicative behavior in social and humanitarian researches//Materials of the IX international scientific conference-2018. Б.22.
5. Никитин М.В. Знак - Значение - Язык. - СПб.: Изд-во РГПУ им. А.И. Герцена, 2001. – 224.

6. Macmillan English Dictionary for Advanced Learners. - London: Palgrave Macmillan, 2002. - 1692 p.

УСТРОЙСТВО ТЯГОВОГО ТРАНСФОРМАТОРА ОДЦЭ-5000/25Б ЭЛЕКТРОВОЗА ВЛ80С

Эргашев Отабек Эркин ўгли
"O'ztemiryo'lmashta'mir" UK
Хамидов Отабек Рустамович
Кандидат технических наук

Аннотация: В статье описана конструкция тягового трансформаторного электровоза ОДЦЭ-5000 / 25Б типа ВЛ-80. В частности, по всем устройствам трансформатора представлена подробная информация. Определен порядок сборки магнитопроводов трансформатора. Схемы подключения верхней, средней и нижней обмоток трансформатора показаны на чертежах. Приведена также работа системы охлаждения трансформатора.

Трансформатор типа ОДЦЭ-5000/25Б (рис. 1) состоит из активной части, помещенной в бак с трансформаторным маслом, а также системы охлаждения.



Рис. 1. Тяговый трансформатор ОДЦЭ-5000/25Б:

1 — маслоуказатель; 2 — расширительный бак; 3 — балка-камера; 4 — устройство для осевой стяжки обмоток; 5 — опора трансформатора; 6 — масляные радиаторы; 7 — активная (выемная) часть; 8 — отвод; 9 — нижняя ярмовая балка; 10 — опорная балка; 11, 13 — пробки; 12 — резиновое уплотнение; 14 — выводы обмотки собственных нужд; 15 — выводы тяговых вторичных обмоток; 16 — выводы первичной (сетевой) обмотки; 17 — электрический масляный насос; 18 — стальные заглушки; 19 — упоры для крепления активной части.

выводы первичной (сетевой) обмотки; 17 — электрический масляный насос; 18 — стальные заглушки; 19 — упоры для крепления активной части.

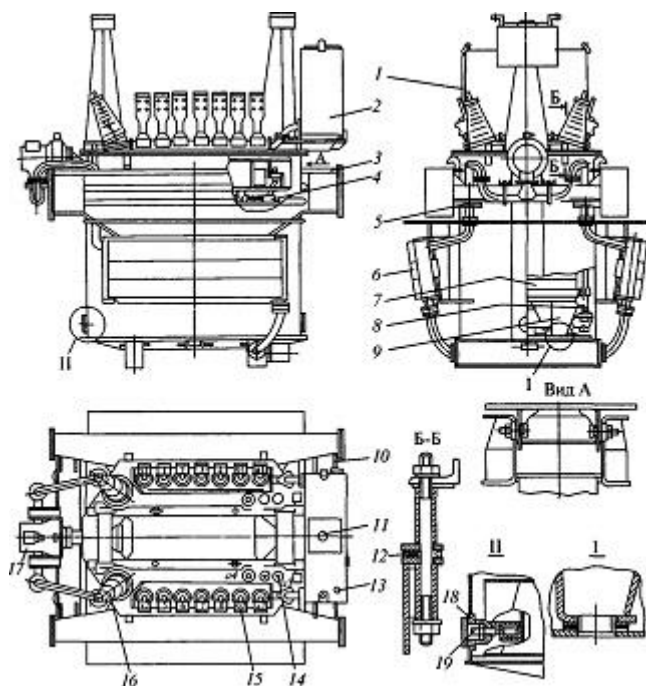

Рис. 2.

2. Магнитопроводы шпильчатой (а) и бесшпильчатой (б) конструкции: 1 — нижнее ярмо; 2 —

шпилька; 3 — стержень; 4 — верхнее ярмо; 5 — бандаж стержня.

Активная часть — состоит из шихтованного магнитопровода и трех обмоток.

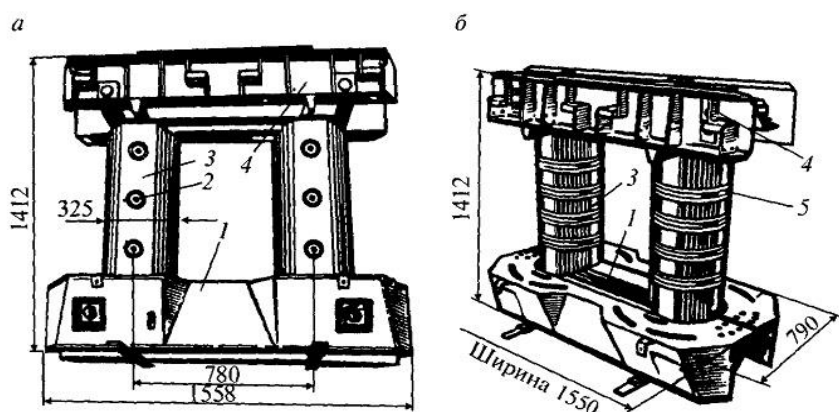
Магнитопровод — двухстержневой, шихтованный, состоит из двух вертикальных стержней и двух горизонтальных ярм.

Стержни магнитопровода (рис. 2, а) набраны из листов электротехнической стали (толщиной 0,35 мм) пакетами разной ширины и имеют ступенчатое сечение, близкое к круглому. Все листы стержней спрессованы и скреплены пятью шпильками, при этом для изоляции шпильки пропущены внутри бакелитовых трубок, а под гайки подложены бакелитовые шайбы.

Ярма набраны из листов электротехнической стали пакетами разной дайны. При сборке с боков ярм устанавливаются швеллера, которые стянуты по концам друг с другом болтами, вкрученными в торцы стальных планок в прорези стержней магнитопровода. При этом ярма скрепляются с вертикальными стержнями магнитопровода.

К двум швеллерам нижнего ярма приварены снизу две планки, через которые активная часть опирается на дно бака через приваренные к дну бака конуса для фиксации. К двум швеллерам верхнего ярма сверху крепится крышка болтами со свободным ходом 20 мм за счет овальных отверстий для четырех верхних болтов. За счет этого активная часть всегда стоит на дне бака и одновременно ее крышка плотно притянута к фланцам бака через прокладки из маслостойчивой резины.

Обмотки трансформатора — трансформатор имеет три обмотки первичную обмотку (сетевую) с выводами А-Х на напряжение 25 кВ (862 витка) и две вторичные обмотки. Вторичные обмотки разделяют на: обмотку собственных нужд с выводами х-а5-а4-а3 на напряжение до 638 В (22 витка) для питания вспомогательного оборудования электровоза и главную вторичную обмотку (тяговую) для питания тяговых двигателей. Тяговая вторичная обмотка состоит из двух нерегулируемых частей с выводами а1-х1 и а2-х2 (по 22 витка), где наводится ЭДС по 638 В и двух регулируемых частей с выводами 1-01 и 5-02 (по 20 витков), где наводится ЭДС по 580 В. Каждая регулируемая часть обмотки разделена на четыре секции (по 5 витков), в каждой из которых наводится ЭДС по 145 В.

Все три обмотки трансформатора намотаны на шесть бакелитовых цилиндров, установленных на двух вертикальных стержнях магнитопровода, по три цилиндра один внутри другого. На двух внутренних цилиндрах находятся нерегулируемые части тяговой вторичной обмотки, на двух средних цилиндрах находится первичная (сетевая) обмотка. На двух наружных цилиндрах находятся регулируемые части тяговой вторичной обмотки, а также обмотка собственных нужд.

Все обмотки трансформатора намотаны из медных шин различного сечения, изолированных кабельной бумагой на текстолитовые планки (толщиной 20 мм), установленные вдоль бакелитового цилиндра.

ИСПОЛЬЗОВАННАЯ ЛИТЕРАТУРА:

Помогла.ру, Трансформаторе.ру, sinref.ru, roezdvl.com, “Трансформаторлар ва автотрансформаторлар” профессор Қ.Р. Аллаев

**ЧАҚИРИҚҚАЧА ҲАРБИЙ ТАЪЛИМ ЎҚИТУВЧИЛАРИДА КАСБИЙ
КОМПЕТЕНТЛИК****Назаров Жамшид Холиёрович***Сурхондарё вилояти Музработ тумани**Касб-хунар мактаби ёшлар билан**ишлаш бўйича директор ўринбосари*

Мамлакат хавфсизлигини таъминлаш масаласи стратегик аҳамиятга молик вазифага айланмоқда. Мазкур ижтимоий аҳамиятга молик вазифанинг рўёби жузъан ёшларни чақириққача ҳарбий таълим асослари билан таништириш масаласига бориб тақалади. Бунинг учун эса энг аввало, чақириққача ҳарбий таълим бўйича мутахассислар тайёрлаш жараёнини замонавий педагогик технологиялар асосида қайта ташкил этмоқ даркор. Ўзбекистон Республикаси олий таълим муассасаларининг ҳарбий тайёргарлик ўқув бўлинмалари тўғрисида НИЗОМ(Вазирлар Маҳкамасининг 2017 йил 9 октябрдаги 809-сон қароригаилова) Ўзбекистон Республикасининг «Умумий ҳарбий мажбурият ва ҳарбий хизмат тўғрисида»ги ва «Мудофаа тўғрисида»ги қонунларига мувофиқ резервдаги ва захирадаги офицерларни тайёрлайдиган Ўзбекистон Республикасининг олий таълим муассасалари (кейинги ўринларда ОТМ деб аталади) ҳарбий тайёргарлик ўқув бўлинмалари (ҳарбий таълим факультетлари, ҳарбий кафедралар, цикллар ва курслар) фаолиятининг ҳуқуқий ва ташкилий асосларини белгилайди. Ҳозирги кунда ҳарбий таълим факультетида талабаларни ўқув дастурларига мувофиқ белгиланган ҳарбий-ҳисоб ихтисосликлари бўйича сифатли тайёрлашни таъминлаш учун мўлжалланган моддий ва техник воситалар, бино ва қурилмалар комплекси ҳарбий тайёргарлик ўқув бўлинмаларининг ўқув моддий-техник базасини такомиллаштириш зарурияти мавжуд [1-4].

Айниқса технологиялар ривожланган замонавий дунёда ушбу соҳани ривожлантиришнинг бир қанча самарали омиллари мавжуд. “Чақирувга қадар бошланғич тайёргарлик” таълими жараёнига рақамли технологиялар ва замонавий усулларни жорий этиш орқали инновацион инфратузилмани шакллантириш шулр жумласидандир. “Чақирувга қадар бошланғич тайёргарлик” фани бўйича электрон китобларни мобил ускуналарга юклаб ва кўчириб олиш мақсадида QR-код ёрдамида гуруҳлар кесимида ўқув-методик мажмуалар (инновацион дарслик, ўқитувчилар учун методик қўлланма, дарсликларнинг мултимедиали иловалари, КР-код орқали адабиётлардаги расмларнинг 5D моделларни қуриш имкони) ҳақидаги ахборотларни жойлаштириш тизимини яратиш; Ўқувчиларни қўшимча қизиқарли янгиликлардан матн, аудио, видео шаклларида хабардор қилиб туриш, замонавий ахборот-коммуникация технологиялари асосида масофавий таълим дастурларини ташкил этиш; Масофадан туриб фойдаланиш имконини берувчи электрон кутубхона тизимига “Чақирувга қадар бошланғич тайёргарлик” фани бўйича ишлаб чиқилган ўқув-методик мажмуаларни, электрон таълим рурсурларини жойлаштириш ҳамда

улардан фойдаланиш имкониятларини кенгайтириш; “Чақирувга қадар бошланғич тайёргарлик” фанидан ўқитувчилар учун амалий топшириқларни бажаришга мўлжалланган услубий қўлланмалар, электрон дарслик ва электрон видеонамойишлар тўпламини янги дастур асосида такомиллаштириш; “Чақирувга қадар бошланғич тайёргарлик” фани бўйича ҳарбий-спорт мусобақаларда иштирок этиш ва лаёқатли ўқувчилар иштирокини таъминлаш кабилар. Шунингдек, чақириққача ҳарбий таълим ўқитувчиларида касбий компетентликни ошириш учун мазкур жараён билан боғлиқ асосий педагогик вазифалар муфассал белгилаб олинмоғи керак[2-4].

Фикримизча, ушбу вазифалар туркумига қуйидагилар киради

- педагогик жараённинг моҳияти, қонуниятлари ва хусусиятларини ўрганиш;
- жамият ҳаётида ва Қуролли Кучлардаги ўзгаришларни ҳисобга олиб, махсуслаштирилган факультет талабаларини тарбиялашнинг самарали концепциясини тузиш;
- ўқитиш, тарбиялаш жараёнларини ривожлантириш, келгусидаги ҳар кунлик ва жанговар фаолиятни иродавий – психологик таъминлашни прогнозлаштириш;
- талабаларни ўз-ўзини такомиллаштиришнинг мазмуни, методикаси ва қонуниятларини асослаш ва яна унинг мотивациясига ва қизиқтиришга шароитлар яратиш;
- бўлғуси чақириққача ҳарбий таълим ўқитувчиларининг педагогик маданиятини шакллантиришнинг назарияси ва амалиётини ишлаб чиқиш.

Ўқитишнинг замонавий педагогик технологиясига қўйиладиган талабларга асосланиб, соғломлаштиришга йўналтирилган жисмоний такомиллаштириш, спорт-соғломлаштириш ва амалий йўналишдаги ҳаракат такомиллаштирилишидан тузилган кўшимча бўлимларни чақириққача ҳарбий таълим дастурига жорий қилиш тавсия қилинади. Ўқитишнинг янги педагогик технологияларини ўқув жараёнига жорий қилиш педагогик фаолиятнинг турли-туман соҳасидаги чуқур касбий билим, малака ва кўникмаларни такомиллаштириш билан педагогик вазифаларни ҳал қилишда чақириққача ҳарбий таълим ўқитувчисининг педагогик маҳоратини ўсишига ёрдам беради.

Бутун таълим цикли давомида амалга ошириладиган педагогик мониторинг ишлаб чиқилган баҳолаш градациясини ўз ичига олади.

Хулоса қиладиган бўлсак, чақириққача ҳарбий таълим ўқитувчиларининг касбий-педагогик маҳорати ва компетентлиги замон талаблари ва янги педагогик тажрибалар ҳамда технологиялар асосида шакллантирилиши мамлакат хавфсизлигини таъминлашга хизмат қиладиган кадрлар сафини тўлдиришга катта ҳисса қўшади.

АДАБИЁТЛАР:

1. Ochilova, B., & Saitqasimov, A. (2020). ФУҚАРОЛИК ЖАМИЯТИ ИНСТИТУТЛАРИ ВА УЛАРНИ РИВОЖЛАНТИРИШ МЕХАНИЗМЛАРИ. Архив Научных Публикаций JSPI.
2. Eshnazarova, M. Y. (2019). MOBILITY AS A PRINCIPLE OF MODERNIZATION OF HIGHER PEDAGOGICAL EDUCATION. Scientific Bulletin of Namangan State University, 1(12), 327-332.
3. Темиров, У. Х., & Сафоев, Х. А. (2019). Интеграция разных наук в допризывном военном образовании. Вестник магистратуры, (4-3), 78.
4. Khasanov, A. T., & Yusupov, T. T. (2019). ACTUAL PROBLEMS OF FORMING SPECIALISTS IN PREMILITARY EDUCATION. Scientific Bulletin of Namangan State University, 1(12), 323-327.

**ДИФФЕРЕНЦИРОВАННЫЙ ПОДХОД К ОБУЧЕНИЮ
РУССКОМУ ЯЗЫКУ КАК ИНОСТРАННОМУ****Турсунова Розия Хатамовна***Республиканский специализированный**академический лицей**музыки при Национальной гвардии Республики Узбекистан*

Сегодня существует большое количество методик, направлений, педагогических трудов, обобщающих опыт не одного поколения учителей, цель которых - помочь учителю в профессиональном росте. Современная школа сегодня ставит высокие цели и задачи, но не всегда учитывает способности и возможности общества (отдельной семьи, ученика). Способности и возможности каждого ученика необходимо изучать и знать современному учителю в конкретной школе, в конкретном классе. Именно такой подход позволит создать ситуацию успеха для каждого обучающегося, что является условием получения прочных знаний по каждому предмету, в том числе и по такому сложному как русский язык.

Дифференциация - это форма организации учебной деятельности школьников, при которой учитываются их склонности, интересы, проявившиеся способности.

Дифференциация в образовании - это создание различий между частями (школами, классами, группами) образовательной системы (общее образование, школа, класс, группа) с учетом одного или нескольких направлений.

Основная задача дифференцированного обучения - вовлечь в работу каждого ученика, помочь «слабому», развивать способности «сильных».

Дифференцированная работа требует предварительного деления учащихся на группы по уровню обучаемости.

Формы и методы работы на уроках русского языка с применением дифференцированного подхода включает в себя следующее:

1. Объяснение материала на повышенном уровне, затем на более доступном.
2. Дополнительные вопросы.
3. Задания на выбор.
4. Деление класса на подгруппы при выполнении анализа контрольной работы.
5. Подбор дифференцированных домашних заданий.
6. Работа по индивидуальным карточкам.

Для учащихся 8-классов можно предложить следующие варианты заданий по теме «Второстепенные члены предложения»:

1. Работа в парах. Деление слов на группы.

- Прочитайте слова в воскресенье, зимой, в лицее, здесь, поздно, под солнцем. – Что вы можете о них сказать? (Могут быть в предложении обстоятельством)

На какие группы можно поделить эти слова? (Обстоятельства места, времени, условия)

2. Синтаксический разбор предложений.**Уровень А.** Разбери предложения по членам, дай им характеристику

- Лес пахнет дубом и сосной.
- Ночью ветер злится да стучит в окно.
- Москва – столица России.

Уровень В. Разбери предложения уровня А.

- Белые цветочки вечером расцветают, а утром увядают.

Уровень С. Поставь пропущенные знаки препинания, разбери предложения, дай им характеристику.

- Высоко поднялся и белеет полумесяц в бледных небесах.
- Летний вечер тих и ясен.

Дифференцированные задания с использованием упражнений и заданий учебника.

Задания:

- Составьте предложения, употребив необходимые дополнения.
- Поставьте к ним вопросы.
- Спишите текст, вставляя на месте скобок подходящее по смыслу слова.

Подчеркните их как члены предложения.

- Словами какой части речи выражены эти члены предложения и почему?

2. Мы потренируемся в умении использовать обстоятельства в речи. Выполняем упр.76, стр.34. Измените предложение по образцу. Задайте вопрос к обстоятельству места.

Образец: Я живу (где?) в Хиве. Я поехал (куда?) в Хиву. Я вернулся (откуда?) из Хивы. При выполнении этих работ возрастает роль самого ученика в определении содержания работы, в выборе способов ее выполнения, возникает возможность сотрудничества учителя и ученика, особенно при выполнении учениками заданий творческого характера. В работе широко использую компьютерные технологии. Ребятам предлагаются разные задания по изучаемой теме, выполнять которые они могут, используя компьютерные программы.

1.Творческая работа.

2.Коллективно-индивидуальная работа по картине «Зимний лес».

3.Напишите, как можно больше слов по картине, которые будут являться в предложении обстоятельством, или словосочетания, в которых есть обстоятельства.

4.Назови слова или словосочетания, которые подходят к данной картине, отвечающие на вопросы: Где? Куда? Откуда?

Дифференцированный подход в обучении на уроках русского языка помогает формировать учебную деятельность детей. Овладев этой деятельностью, учащиеся сами начинают её совершенствовать, что приводит к развитию их интеллектуальных способностей. Дифференцированный подход в обучении, таким образом, ставит перед учителем учащихся задачу развивающего обучения. Дифференцированный подход к учащимся в процессе обучения способствует подготовке слабоуспевающих

к восприятию нового материала, шире использовать возможности учеников, особенно сильных, и постоянно поддерживать интерес к предмету.

ПЕДАГОГИК КОМПЕТЕНЦИЯВИЙЛИК (ИҚТИСОД ФАНИ ЎҚИТУВЧИЛАРИ МИСОЛИДА)

Фазилова Нилуфар Алижановна

*Андижон шаҳар 27- умумий ўрта таълим мактаби
иқтисод фани ўқитувчиси*

Аннотация: *Иқтисод фани ўқитувчиларининг ўқувчиларга таълим беришида муваффақиятини таъминлайдиган касбий - педагогик компетенциялар жихатлари ва муаммолари кўриб чиқилди.*

Калит сўзлар: *Педагогик технология, иқтисод, компетенция, касбий ва педагогик компетенция, инновацион педагогик технологиялар.*

Хар бир инсоннинг, хар бир оиланинг, жамиятимизнинг муқаддас вазифаси қобилиятли фарзандларни ўстириш, уларни жисмоний ва маънавий етук, ота-онасига, Ватанига содиқ инсонлар этиб тарбиялашдан иборат.

Тарбия воситалари ва усуллари келганда шуни алоҳида қайд этиш лозимки, бунда хар бир халқнинг шаклланган ҳаётий, тарихий тажрибалари, урф-одатлари, қадриятлари ва адабий, маданий мероси ва анъаналарига таянмоқ кўпроқ самара бериши мумкин. Бунинг боиси шуки, хар бир халқ, хар бир мустақил давлат маънавияти ва мафқурасининг шаклланиши ва қамоли ўша халқнинг ўтмишидаги анъаналарининг бор йўқлигига кўп жихатдан боғлиқ.

Жумладан, биз Ал-Бухорий, Ат-Термизий, Аҳмад Яссавий, Баҳоуддин Нақшбанд ва Нажмиддин Кубро қабиладарнинг маънавиятига таяниб янглишмадик. Халқимизнинг ана шу бой тарихий тажрибалари урф-одатлари маънавий тарбиямиз учун муҳим восита бўлиб хизмат этди ва этмоқда.

Бизнинг халқимизда бундай давр уйғониш даври ва унинг маданияти бўлди, мазкур даврда қарийб барча қомусий олимларнинг ҳулосасида «комил инсон» шахснинг шаклланиш факторларини асосан илмий билимлар мажмуасини эгаллашда деб қарадилар. Билим инсониятни ҳақиқатга етакловчи куч ва инсонпарварликка ундайди деб ҳисобладилар.

Мамлакатимизда таълим-тарбия соҳасига катта эътибор қаратилмоқда, иқтисод билим асослари фанидан ўқув машғулотларини олиб барадиган педагоглари, таълим ва тарбия жараёнида педагогик фаолиятни муваффақиятли амалга ошириш педагогик компетенциявийлиги катта аҳамиятга эгадир.

Иқтисод фани ўқитувчиларининг касбий-педагогик компетенциявийлиги муаммоси ҳозирги вақтда жуда долзарб муаммо бўлиб келмоқда. Ушбу муаммога бағишланган адабиётлар ва тадқиқотлар таҳлили, умумий таълим мактабларининг

иктисод фани ўқитувчилари касбий-педагогик компетенцияларининг назарий ва амалий жиҳатларини ривожлантириш зарурлигини кўрсатмоқда.

Биз томонимиздан олиб борилган кузатув ва ўрганишлар шуни кўрсатдики, хозирги вақтда иктисод фани ўқитувчилари томонидан таълим ва тарбия бериш жараёнида, ўқувчиларга қисқа вақт давомида катта хажмдаги маълумотларни етказиш, ҳамда ўқувчиларни дарс жараёнида фаол иштирокини таъминлаш қийинлашиб бораётганлигини кўрсатади. Ушбу қийинчиликнинг асосий сабаби, ўқитувчиларнинг касбий ва педагогик компетенцияларининг ривожланмаганлигидир.

Шундай қилиб, компетенцияга асосланган педагогик ёндашув асосида, таълим жараёнига янги инновацион педагогик технологияларга бўлган эҳтиёжнинг ортиб бориши ва ушбу технологияларни ўқувчиларга таълим бериш амалиётида етарли даражада қўлланилмаётгани билан боғлиқ деб ҳисоблаймиз.

Ушбу муаммони ҳал қилиш йўлларида бири сифатида, мактабларда “Устоз-шоғирд” анъаналарини ривожлантириш ҳамда ўқитувчиларни қайта тайёрлаш ва малакасини ошириш институтларида, барча иктисод фани ўқитувчиларини, янги инновацион педагогик технологиялари бўйича кўникма ва малакаларини ошириш мақсадга мувофиқдир.

Ўқитувчининг асосий мақсади - ўқувчиларга жисмоний, ақлий, ахлоқий, маънавий нуқтаи назардан таълим ва тарбия беришдан иборатдир.

Ўқитувчи ўқувчиларга меҳр қўя билиши керак, чунки ўқитувчилик касби инсоният тараққиётининг ва ривожланишининг асосий устунларидан биридир.

Ўқитувчилик касбида асосий нарса мол – дунё ва пул эмас, балки инсоният учун фидойилиқдир.

Таълим жараёнида иктисод фани ўқитувчиси ўзининг педагогик компетенцияларидан оқилона фойдалана билиши муҳим ва масъулиятли вазифадир.

Биз қуйидагиларни тавсия қиламиз: Иктисод фани ўқитувчиларининг компетенцияли фани ўқитувчиси, бу билим, кўникма, қобилият, шунингдек фаоллик, масъулият, кўп қирралик, вазиятни англаш, тушунча, мақсадга мувофиқлик ва иродали сифатлар мажмуига эга шахс бўлишини талаб этади.

Мустақил Ўзбекистоннинг келажаги бўлган ёшларнинг комил инсон бўлиб шаклланишини таъминлаш, ўз юртига муносиб ворислар юксак фазилатли, соғлом фикрловчи, миллий ва умуминсоний қадриятларини эъзозловчи этиб тарбиялаш, жамоатчиликнинг маъсулиятли, шарафли бурчи ҳисобланади.

Фойдаланилган адабиётлар рўйхати:

1.М.Mirsolieva., G.Ibragimova — Ta'lim texnologiyalari va pedagogik mahorat:2015.

2.Azizxo'jayeva N.N. Pedagogik texnologiya va pedagogik mahorat.-T:2003

3. Karimov I.A. Jamiyatimiz mafkurasi xalqni-xalq, millatni-millat qilishga xizmat etsin. – T.: O‘zbekiston, 1998.
4. Каримов И.А. Тарихий хотирасиз келажак йўқ.-Т.: Ўзбекистон, 1988.
5. Каримов И.А. Юксак маънавият – энгилмас куч.-Т.: Маънавият, 2008.

ПРАКТИЧЕСКОЙ ХАРАКТЕР ОБУЧЕНИЯ РУССКОМУ ЯЗЫКУ В УЗБЕКСКОЙ ШКОЛЕ

Хабибуллаева Гулифархон Хаётилло қизи
Студентка 2 курса факультета филологии АГУ

Аннотация: *В статье рассмотрены практические характеры обучения русскому языку в узбекской школе*

Ключевые слова: *Узбекская школа, русский язык, грамматика, учитель психология*

Основным звеном практического усвоения русского языка учащимися является начальная школа. Психологами доказано, что в младшем школьном возрасте неродным языком дети овладевают значительно быстрее и лучше, легче преодолевается языковой барьер.

Поскольку задача обучения русскому языку ложится на плечи учителя начальной школы, к нему предъявляются высокие требования. Во-первых, учитель начальной школы должен свободно владеть русским языком, в совершенстве знать его теоретически и практически. Во-вторых, учитель должен хорошо знать психологию освоения неродного языка, специфику той школы, в которой он работает, учитывать интерферирующее влияние родного языка учащихся. В практическом обучении русскому языку большое значение приобретает отбор необходимого речевого материала, его расположение, обеспечение, повторяемость слов, образцов предложений, грамматических форм. При этом ведущая роль принадлежит отбору предложений - основной единицы речевого общения, их использованию в контексте, так как все аспекты языка (лексика, фонетика, грамматика, правописание) практически повторяются в предложении. Таким образом, работа над предложением является основной формой усвоения языка. Однако, практическая направленность обучения не исключает изучения элементов грамматики, обобщающие те или иные языковые явления. Умело отобранные грамматические сведения, правила помогают учащимся в практическом овладении языком. Уроки русского языка должны способствовать формированию навыков рациональной организации самостоятельной работы, культуры умственного труда.

Образовательно-воспитательное значение изучения русского языка в узбекской школе. Основы образования и воспитания закладываются в начальной школе. Изучение грамматики, которая является результатом обобщения и осмысления языковых фактов и явлений, усвоение различных типов предложений способствует развитию мышления учащихся. И в этом большая роль принадлежит русскому языку. От уровня речевого развития ученика во многом зависит его успешная работа и по другим предметам (литература, история, география и др.) через русское слово.

Поэтому ориентация на национальное лицо школы не исключает, а, наоборот, открывает широкие возможности для межнационального общения, для интернационального воспитания, взаимообогащения национальных культур, гармоничного развития национально-русского и русско-национального двуязычия и многоязычия

О программе по русскому языку для 2-4 классов школ с узбекским языком обучения Русский язык изучается на всех трёх ступенях обучения, соответствующих основным этапам развития учащихся:

- 1 ступень - начальное образование (2-4 классы).
2. ступень - основное базовое образование (5-9 классы).
3. ступень - среднее образование (10-11-12 классы).

На первой ступени обучения учащихся готовят к пониманию и воспроизведению элементарной русской речи; у них формируют минимальную словарную и артикуляционную базу, вырабатывают первичные умения читать и писать по-русски, элементарные навыки диалогической и монологической речи, а также навыки общения на русском языке.

Вторая ступень обучения призвана заложить фундаменты знаний, речевых умений и навыков учащихся, сформировать базовые и коммуникативные умения.

При формировании учебных планов на современном этапе должен применяться новый подход, заключающийся в создании гибкого механизма их конструирования, позволяющего органично сочетать цели общества и государства в области образования, гуманистический и демократический характер обучения и воспитания, приобретать национально-культурные и общечеловеческие ценности, свободу выбора языка общения и обучения, единство, непрерывность и преемственность системы образования, учитывать познавательные потребности личности. Тенденция к значительному сокращению учебной нагрузки учащихся в средней школе - одно из важнейших направлений гуманизации образования, которое предполагает более пристальный интерес школы к личности ребёнка, более полный учёт его индивидуальных запросов, интересов, создание оптимальных условий для раскрытия и развития его способностей. Однако определённое сокращение часов в учебном плане вовсе не означает уменьшение объёма знаний, которые учащиеся должны получить или ограничение круга навыков и умений, которыми они должны овладеть.

Суть перестройки на этом этапе - рационализация учебного процесса, индивидуализация и дифференциация обучения. Результативность обучения

русскому языку в конечном итоге определяется эффективностью использования учебного времени, организацией внеклассной и внешкольной работы, а также целенаправленным развитием навыков самообразования.

ЛИТЕРАТУРА:

1. Андриянова В.и. Обучение русскому языку в школах Узбекистана на современном этапе. Т.: Укитувчи, 1997.
2. Баранников И.В. Методика начального обучения русскому языку в национальной школе. просвещение, 1989.

АМИР ТЕМУР – БУЮК ДАВЛАТ АРБОБИ ВА МАЪНАВИЯТ СОҲИБИ

Элбек Абдуллаев

ўқитувчи, Фаргона давлат университети

Аннотация: *Халқимиз маънавиятини янада юксалтиришга эътибор берилётган айни дамларда маънавий баркамоллик тимсоллари бўлган аждодларимизнинг қолдирган бой, маънавий меросларидан баҳраманд бўлиш жуда муҳимдир. Амир Темурнинг маънавий салоҳияти давлатни идора қилиш, унинг ички ва ташқи сиёсатини белгилаш билан изоҳланади. Мовароуннаҳрнинг қадимий иқтисодий, маданий шуҳратини тиклаш йилларида унинг маънавий салоҳияти янада камол топди ва ижтимоий ҳаётда тўлалигича намоён бўлди. Ушбу мақолада темурийлар даврида маънавиятнинг юксалиши илмий жиҳатдан тадқиқ этилган.*

Калит сўзлар: *темурийлар даври, маънавият, давлат, темурийлар даври маънавияти, “Темур тузуклари”, маънавий мерос.*

Темурийлар даври маънавияти юртимиз тарихидаги зарҳал ҳарфлар билан битилган улкан хазинадир. Бундай маънавий меросларни ўрганиш, уларнинг мислсиз маъноларидан маънавий озуқа олиш, ёш авлодни ҳам бундай маънавий озуқалардан баҳраманд этиб бориш ва шу йўл орқали халқ, миллат, Ватан, жамият тараққиётига ҳисса қўшиш – биз авлодларнинг муқаддас бурчларимиздандир.

Соҳибқирон Амир Темурнинг: “Ҳар неки деган бўлсам унга амал қилдим”, - деган сўзларида унинг комил инсон эканлигини кўришимиз мумкин. Амир Темур бобомиз ҳаёти, фаолияти ва салтанатида нимаики яхшиликка эришган бўлса, фақат ва фақат хулқидаги мана шу олийжаноб фазилати туфайлигина эришди. Шунинг орқасидангина қўшин ва халқнинг ҳурматини қозониб, уларни ўз ортидан эргаштира олди.

Амир Темур ўзи барпо этган буюк давлатни миллий ва ахлоқий қадриятларига таяниб идора қилди. Бу эса жамиятни адолат, инсонпарварлик мезонлари асосида бошқаришга, мамлакатда осойишталик, тинчлик, тотувлик сақланиб туришига олиб келди. Темур ўз қўли остидаги раҳбарлардан, саркардалардан ҳам ахлоқли, одобли, айниқса, адолатли бўлишни талаб қилди. У ўзининг “Тузук”ларида раҳбарларнинг ахлоқли, адолатли бўлиши жамият, давлат ва миллат учун қандай катта аҳамиятга эга эканини кўрсатиб берди.

Амир Темур буюк давлат арбоби ва юксак маънавиятга эга бўлган доно ҳукмдор бўлиб, ҳам сиёсий ҳам маънавий жиҳатдан жуда катта тарихий аҳамиятга эгадир. Булар:

1. Амир Темур XIV асрдаёқ мамлакат ва минтақалараро муносабатларни чуқурлаштириб иқтисодий маконга бирлаштиришга ҳаракат қилди. Интеграцияни ишлаб чиқиб Буюк ипак йўли ўтган мамлакатлар ўртасида маданиятлар мулоқотини бошлаб берди.

2. Амир Темур давлат тизими ва бошқарувни ташкил этишда ўзига хос мактаб яратди, адолатли жамият қарор топтиришда қонун устиворлигига риоя қилди.

3. Амир Темур давлатчилик тамойилларини ривожлантирди, уни ақл-идрок салоҳиятига, тактик ва стратегик асосида шакллантирди.

4. Амир Темур садтанати маънавий ва олий даражадаги маданиятга йўғирилган салтанат эди...

Амир Темур – буюк саркарда, йирик давлат арбоби, қонуншунос, маънавий-ахлоқий фазилатлар соҳиби, нотик, шу билан бирга эл-юртини, халқини севган ва уни жаҳонга машҳур қилган халқимиз фарзанди.

Амир Темурда Ватанни севиш, халқини улуғлаш, улардан фахрланиш ва гурурланиш сингари олий маънавий фазилатлар барқ уриб турган.

Амир Темур ўзи барпо этган буюк давлатни миллий ва ахлоқий қадриятларига таяниб идора қилди. Бу эса жамиятни адолат, инсонпарварлик мезонлари асосида бошқаришга, мамлакатда осойишталик, тинчлик, тотувлик сақланиб туришига олиб келди. Темур ўз қўли остидаги раҳбарлардан, саркардалардан ҳам ахлоқли, одобли, адолатли бўлишни талаб қилди. У ўзининг «Тузук»ларида раҳбарларнинг ахлоқли, адолатли бўлиши жамият, давлат ва миллат учун қандай катта аҳамиятга эга эканини кўрсатиб берди.

Амир Темур замонида ёзилган асарларни қунт билан ўқисак, ўргансак, унинг кўп яхши хислатлари: тўғрилиқ, мурувватлиқ, адолатпарварлик, эл-юртига меҳр-муҳаббат, бунёдкорлик ва бошқаларни билиб олишимиз мумкин. Темур тарихда қолдирган яхши ном, у таянган ва тарғиб этган маънавий – ахлоқий қоидалар, одоблиқ мезонлари биз авлодларга қолдирган буюк маънавий меросдир. Буюк бобомизнинг маънавий – ахлоқий ўғитлари ва меросларини асраб-авайлаш, кадрлаш бизнинг шарафли бурчимиздир.

Темур ва темурийлар даври Ўрта Осиё маданиятида алоҳида даврни ташкил қилади. Аввало, бу давр маданияти Темур асос солган кучли давлатчилик тамойиллари асосида шаклланган ижтимоий-иқтисодий тараққиёт билан боғлиқдир.

Амир Темур даврида Ўрта Осиёнинг мустақил бир давлат қилиб бирлаштирилиши мамлакатнинг иқтисодий-маданий тараққиётига ижобий таъсир кўрсатади. Илм-фан, адабиёт ва санъат, ҳунармандчилик ва меъморчилик равнақ топди. Мамлакат ва пойтахт Самарқанднинг ободончилиги йўлида маҳаллий ва чет мамлакатлардан кўплаб фан ва санъат аҳлларини, ҳунарманд меъморларни ва мусаввирларни тўплади.

Темур ва темурийлар даврида маънавий маданият соҳасида катта ишлар амалга оширилди. Амир Темурнинг ўзи жамиятнинг маънавий ҳаёти, дин, фалсафа, илму-фан ва бошқа соҳаларга катта эhtiбор берганлиги ҳақида юқорида айтиб ўтилди. Тарихчиларнинг ёзишича, темурийзодалар Улуғбек, Султон Ҳусайн, Бобур илм-фан ва маданий тараққиётга ҳомийлик қилиб қолмадилар, айна вақтда ўзларининг фаол шахсий илмий-фалсафий, бадиий-эстетик фаолиятлари билан унинг тараққиётига ҳисса қўшдилар.

Мовароуннаҳрда илм-фан ва маданият тараққиётига Мирзо Улуғбекнинг қўшган ҳиссаси айниқса каттадир. Улуғбек мамлакат равнақ топишида илмий ва бадиий тафаккурнинг кучига қаттиқ ишонган эди. Улуғбек дунёвий ва диний маданият тараққиётида маънавий меросни ўзлаштиришнинг аҳамиятини чуқур англаб етади, шу сабабли Аҳмад Фарғоний, Мусо Хоразмий, Беруний, Форобий ва Ибн Сино меросини чуқур ўрганади, бунинг натижасида қадимги юнон олимлари Афлотун, Арасту ва бошқаларнинг асарлари билан яқиндан танишади. Айни вақтда диний илмгоҳларнинг фаолиятини уюштиришда дунёвий илмларни ўқитиш масаласига ҳам ижобий ёндашади. Шу сабабли мадрасаларда нафақат Қуръони Карим, ҳадиси Шариф, фикҳ, тафсир каби ислом манбалари, балки риёзиёт, хандаса, тиббиёт, география, араб филологияси каби дунёвий илмларни ўрганишга ҳам алоҳида эътибор берилади.

Темурийзодаларнинг маданиятга эътибор билан қарашлари, фаол ижодий иш билан шуғулланишлари, юксак бадиий-эстетик қадриятлар яратишларига Ҳусайн Бойқаронинг фаолияти ҳам мисол бўла олади. Тарихий китобларда битилишича, Ҳусайн Бойқаро ҳукмронлиги даврида Ҳирот фан ва маданиятнинг марказларидан бирига айланди, олимлар, шоирлар, саноаткорлар ҳамиша унинг ҳомийлигида ижод этган. Албатта, буларнинг барчаси буюк мутафаккир Алишер Навоийнинг таъсирида бўлганлиги маълум.

Темур ва темурийзодалар яратган моддий ва маънавий мерос ҳозирги кунда ҳам ўз кадр-қимматини йўқотгани йўқ. Бу меросларни асраб-авайлаш ва ўрганиш биз, ёшларнинг фахрли бурчимиздир.

ALGEBRAIK MASALALAR YECHISH USULLARI

Xolbekova Shohida Agabekovna*Toshkent viloyati Quyichirchiq tumani
42- maktab matematika fani o'qituvchisi*

Annotasiya: *Ushbu maqolada matnli algebraik masalalarning xususiyatlari, ularni yechish bo'yicha foydali ko'rsatmalar beriladi.*

Kalit so'zlar: *matnli, algebraik masala, nazariya, amaliyot.*

Matnli algebraik masalalar yechish o'qitishning tatbiqiy yo'nalganligini kuchaytirish vositalaridan biri sifatida qarash mumkin. Matnli algebraik masalalar yechilishi nazariyani amaliyot bilan bog'lashning, matematika o'qitishning amaliy va tatbiqiy yo'nalganligini ko'chaytirishning tabiiy bir yo'lidir. Matematik amalning mazmunini, amallar orasidagi bog'lanishlarni, amal komponentlari bilan natijalari orasidagi bog'lanishlarni ochib berishda, har xil miqdorlar orasidagi bog'lanishlar bilan tanishishda matnli masalalardan o'rinli va unimli foydalanish zarur. Har qanday tatbiqiy (matnli) masalalarni yechish uch bosqichni o'z ichiga oladi:

Formallashtirish. Bu bosqichda masalaning modeli tuziladi, ya'ni so'zlar yordamidagi ifodalarni simvollar yordamida yozildi va matndagi kattaliklar ma'lum va noma'lumlar orasidagi munosabat(lar) o'rnatiladi.

Tuzilgan matematik model ichida masalani yechish. Bu bosqichda tuzilgan tenglama (yoki tengsizliklar sistemasi), shuningdek, tengsizlik, (yoki yoki tengsizliklar sistemasi) yechilib, ularning ildizlari topiladi.

Talqin qilish (interpretatsiya). Topilgan yechim dastlabki holatga tatbiq etiladi.

Tatbiqiy, ya'ni matnli algebraik masalaning formal matematik modelini ko'rish jarayoni qanday bo'ladi, ya'ni model yaratishda nimalarga e'tibor berish kerak degan savol tug'iladi.

Shuni aytish kerakki, har qanday tabiiy, jumladan matnli algebraik masala nafaqat biror real jarayonni, ob'yektni, shu bilan birga qaralayotgan jarayon, ob'yektga tegishli bo'lgan muammoni, real vaziyatni ham tasvirlaydi. Shuning uchun matematik model qurish jarayoni, ob'yekti deb masala shartiga mos keluvchi real vaziyatlar qabul qilinadi. Matematik model formal matematik masala bo'lib, u ham o'sha real vaziyatni tasvirlaydi, lekin bu tasvir so'zlar vositasi emas balki simbolik tilda (tenglama, tengsizlik, tenglamalar yoki tengsizliklar sistemasi va ho kazo) bayon etilgan bo'ladi. Masalan; "Matorli qayiq daryo oqimiga qarshi 16 km suzdi va orqasiga qaytib, qaytishdagi yo'lga oldingisiga qaraganda 40 minut kam vaqt sarfladi. Agar daryo oqimining tezligi 2 km/soat bo'lsa, qayiqning turg'un suvdagi tezligini toping" - bu masala matni, uning matematik modeli esa $+=$ kabi ko'rinishga ega bo'ladi. Modelni qurishdagi eng muhim tamonlardan biri, yuqori aytganimizdek, real vaziyatni hisobga olishdir. Keltirilgan masala mohiyatiga ko'ra

qayiqning tezligi 2 km/soatdan, ya'ni daryo oqimi tezligidan katta bo'lishi kerak, aks holda masala real ma'noga bo'lmay qoladi.

Shundan qilib, matnli algebraik masala matematik modelini qurishdagi chegaralarni aniqlash kiradi. Shuni alohida takidlash kerakki, o'quvchilarni matnli masalalarni tenglama (yoki tenglamalar sistemasi) tuzish yordamida yechishga o'rgatish jarayonidagi muhim bosqich so'zlar orqali ifodalangan masala matnini simvollar orqali ifodalashdir. Boshqacha aytganda, bu bosqichda oddiy tildan (ona tilidan) simvolik tilga (algebra tiliga) o'tiladi. O'qitishning dastlabki davrlarlarida matnli masalalarning so'zlar va simvollar yordamidagi yozuvlarini yonma-yon keltirish maqsadga muvofiqdir. Misol tariqasida quyidagi masalani olaylik:

« Bir oila pudratida ikkinchisidan uch marta kam ishchi bor edi. Birinchi pudratga 4 kishi kelib, ikkinchisidan 2 kishi ketgandan keyin birinchi pudratdagi ishchilar soni ikkinchisidagidan 2 marta kamayib ketdi. Dastlab har bir qaysi pudratda qanchdan ishchi bo'lgan? »

MASALANING IFODALANISHI

| | So'zlar yordamida | Simvollar yodamida |
|--|--|------------------------|
| | Birinchi pila pudratdagi ishchilar soni | X |
| | Ikkinchi pudratdagi ishchilar soni | 3 X |
| | Birinchi pudratga 4 kishi kelib qushilgandan keyingi ishchilar soni. | X +4 |
| | Ikkinchi pudratdagi 2 kishi ketgandan keyingi ishchilar soni. | 3 X - 2 |
| | Birinchi pudratga ikkinchisidagidan 2 marta kam ishchilar soni | $2 (x +4) = 3 x - 2$ |

Demak, masala yechilishining modeli bunday: $2 (x +4) = 3 x$

Ma'lumki, tatbiqiy masalalarni yechishdagi samadorlik har tamonlama so'zlar bilan ifodalangan masala matnini simvollar yordamida belgilashga- masalaning fomal matematik (simvolik) modelini yaratishga bog'liq. Masala shartiga mos modelni qurish va turli usullar bilan amalga oshirish mumkin. Masalan, aytaylik, bizga quyidagi matnli masalani yechish kerak bo'lsin:

«Brigada a'zolari 600 ta detal tayyorlashi kerak edi. Lekin 5 nafar ishchini boshqa ishga o'tkazilishi sababli qolgan ishchilarning har biri 10 tadan ortiq detal tayyorlashlari kerak to'g'ri keldi. Dastlab brigadada nechta ishchi bo'lgan?»

YECHILISHI 1 - Usul

1) dastlabki ishchilar soni - x

2) aslida ishlagan ishchilar soni – (x - 5)

3) dastlab har bir ishchi tayyorlash kerak bo'lgan detallar soni - ; 6 0 0 kasr chizig'i x

4) aslida har bir ishchi tayyorlagan detallar soni -; 6 0 0 kasr chizig'i x - 5

Masala shartiga ko`ra: 6 0 0 kasr chizig'i x - 5 - 6 0 0 kasr chizig'i x = 10; bundan x = 2 0

2 - usul (sxema tuzib yechish).

Dastlabki ishchilar sonini bilan belgilaymiz. U holda:

| | Detallar soni | Ishchilar soni | Bir ishchining normasi |
|---------|---------------|----------------|---------------------------|
| Dastlab | 600 | X | 6 0 0 kasr chizig'i x |
| Aslida | 600 | X - 5 | 6 0 0 kasr chizig'i x - 5 |

Shart bo`yicha bundan 6 0 0 kasr chizig'i x - 5 - 6 0 0 kasr chizig'i x = 1 0 x = 2 0

Agar bizdan brigadada aslida ishlagan ishchilar sonini topish talab qilinganida edi, u holda tenglamamiz quyidagi ko`rinishda bo`ladi;

6 0 0 kasr chizig'i x - 6 0 0 kasr chizig'i x - 5 = 1 0 , bundan x = 1 5

Garchi bu usul biroz qo`shimcha amallarni bajarishga olib kelsa ham, uni ko`zdan kechirish foydadan holi emas.

Masala yechilishi jarayonida o`qituvchi yo`naltiruvchi savollar tizimidan foydalanishi kerak. Buning uchun o`quvchilarga mo`ljallangan quyidagiga o`xshash maxsus eslatmalar katta yordam berishi mumkin: Masalani o`qib chiqing. Masalada nima haqida so`z ketayotganligini aniqlang. Masalada nimalar ma`lum va nimalar noma`lum ekanligini aniqlang. Agar masala matnini tushinib olish qiyin bo`lsa, uning sharti va xulosasini qisqacha yozib chiqing, zarur bo`lsa chizma tayyorlang. Qisqacha yozuvga asoslanib har bir kattalik nimani aniqlashini tushintiring va masala savolini takrorlang.

Masala savoliga birdaniga javob berish mumkinmi, agar mumkin bo`lsa, nega ekanligini aniqlang. Avval nimani, so`ngra nimani bilish mumkinligini oydinlashtiring. : 1 Masalani yechish rejasini tuzing. 2 Yechishni bajarang. 3 Yechimning to`g`riligini tekshiring.

Tajribaning tasdiqlashicha, o`quvchilarga matnli masalalar yechishni o`rgatishda bu ishni bosqichma-bosqich bajarish maqsadga muvofiq:

I. Masala o`qituvchining yo`naltiruvchi savollari yordamida yechiladi va yechish jarayoni o`quvchilarning daftarlarida va sinf doskasida bir vaqtda yonma-yon ravishda rasmiylashtirib boriladi.

II. Masala sharti o`qituvchi rahbarligida tahlil qilinadi va uni yechish rejasi tuziladi. Yechish jarayoni sinf doskasiga qayd qilinmaydi, o`quvchilar uni mustaqil ravishda daftarlarida bajaradilar.

III. Masala o`qituvchi rahbarligida tahlil qilinadi. Yechish rejasi va yechish jarayoni o`quvchilar tamonidan mustaqil ravishda bajariladi.

IV. Masala matnini o`quvchilar mustaqil ravishda tahlil qilib yechish rejasini tuzib, yechishni bajarib, yechimni tekshiriladilar.

FOYDALANILGAN ADABIYOTLAR RO'YXATI:

1. Y.M.Kolyagin «metodika prepodavaniya » 1977
2. Ж.Икромов « язык обучение математики » Т. 1989.
3. Tulaganov T., Narmanov A. «Matematikadan masalalar yechish bo`yicha praktikum

»

**MAKTABGACHA TALIM MUSSASASI TARBIYALANUVCHILARINING
MA'NAVIY – AHLOQIY SIFATLARINI SHAKLLANTIRISHNING
SAMARADORLIGI****Dehqonova Iroda Golibjonovna***Andijon viloyati maktabgacha ta'lim boshqarmasi
Izboskan tumani maktabgacha ta'lim bo'limiga qarashli
17- maktabgacha ta'lim tashkiloti direktori*

Maktabgacha yoshdagi bolalarni ma'naviy-axloqiy kamolotida oila va maktabgacha ta'lim tashkilotlarida o'rganiladigan topishmoq, topishmoqli ertaklarning ta'lim-tarbiyaviy ahamiyati, maktabgacha ta'lim tashkilotlarida xalq og'zaki ijodi namunalari vositasida maktabgacha yoshdagi bolalarni ma'naviyaxloqiy tarbiyalashning samarali shakl va metodlari, maktabgacha yoshdagi bolalarni ma'naviy-axloqiy tarbiyalashda oila va maktabgacha ta'lim tashkilotining hamkorligi yoritib beriladi. Maktabgacha ta'lim sohasi uzluksiz ta'lim tizimining birlamchi bo'g'ini hisoblanib, u har tomonlama sog'lom va barkamol bola shaxsini tarbiyalash va maktabga tayyorlashda g'oyat muhim ahamiyat kasb etadi.

Bugungi kunda Maktabgacha ta'lim muassasalari tarbiyalanuvchilarining ta'lim-tarbiyasi masalasi davlatimiz, hamda yurtboshimiz Sh.M. Mirziyoyev e'tiborida turgan dolzarb masalalaridan biridir. Har qanday taraqqiyotning asosi axloqdir. Har qanday tanazzulning sababi esa axloqsizlik, ma'naviy qadriyatlarning unutilishi va oyoq-osti qilinishidir. Axloqiy me'yorlar, ma'naviy chegaralar, inson xatti-harakatini tartibga solib turadigan talablar buzilgan, uning o'rnida cheksiz erkinlik berilgan joyda parokandalik yuzaga kelaveradi. Bugungi kunda ta'lim tizimining har bir bo'g'inida ta'lim muassasalarini rivojlantirish strategiyalari ishlab chiqilib, hayotga tadbiiq etilayotgan bir davrda intellektual jihatdan raqobatbardosh kadrlarni yetishtirishga katta e'tibor qaratilmoqda. Bu borada Maktabgacha tarbiya muassasalari xalqimizning milliy qadriyatlari, ularning urf-odat va an'analarini o'rganish muhim ta'lim-tarbiyaviy ahamiyatga ega. Maktabgacha tarbiya yoshidagi bolada axloqiy sifatlarni va madaniyatni shakllantirish vazifasi va mazmuni uning ma'naviy dunyosini, ongini, axloqiy xislatlarini, shaxsiy sifatlarini tarbiyalashni taqozo etadi. Afsuski, axloqiy sifatlarni va madaniyatni tarkib toptirish uchun an'analarimiz, udumlarimiz, urf -odatlarimizni bolalar ongiga singdirishda hali to'liq tasavvurlarga ega emasmiz. Chunki asrlar davomida rivojlanib kelayotgan milliy qadriyatlarga, an'ana, udum va urf-odatlariga, xulq madaniyati haqidagi g'oyalarga haligacha to'liq e'tibor berilmayapti. Kuzatishlar, ilmiy izlanishlar shuni ko'rsatadiki, bolalarimiz milliy qadriyatlarimiz bo'lgan an'analar, udumlar va urf-odatlarimiz haqida to'liq tasavvur va tushunchaga ega emaslar. Maktabgacha tarbiya muassasalarida milliy qadriyatlar vositasida xalq madaniyatini shakllantirishning asosiy maqsadi yosh avlodda milliy qadriyatlarga sodiq bo'lish, xalqimizning ma'naviy merosini o'rganish, mustaqil O'zbekistonning barcha udumlarini, urf-odatlarini, tarixini asrovchi fuqarosi

bo'lish, butun jahonga tariximiz va millatimizning qudratini namoyon etuvchi shaxsni tarbiyalashdir. Axloq-odob o'zbek xalqi hayotining mag'zi hisoblanadi. Insonning insoniyligi birinchi navbatda uning ma'naviy-axloqiy jihatdan barkamolligi, pokligi, xulq-atvori bilan belgilanadi. Ma'naviy-axloqiy barkamol inson ota-onasi, farzandlari, qarindoshlari, mahalla-ko'yi, qishloqdoshlari va butun mamlakat farovonligi haqida qayg'uradi.

Maktabgacha yoshdagi bolalar rang barang harakatli, didaktik, syujetli – rolli o'yinlarni o'ynaydilar. Chunki syujetli – rolli o'yinlarda bolalar o'zlarini xuddi o'sha muhitda his qiladilar. Masalan, “Ona – qiz”, “Xola – xola”, “Doktor – doktor”, “Maktab – maktab”, “Bog'cha – bog'cha” va hokazolar. Tanlangan rolli o'yin bolani butunlay chulg'ab oladi, uning aqlli hissiyotlariga ta'sir ko'rsatadi. Agar bola rollardan qaysi birini tanlasa, u o'shaning mag'zini chaqib va obrazga kirishib uni chuqur his qilgan holda, shunga muvofiq o'zini tutadi. O'yin jarayonida bolalar o'zaro munosabatda bir – birlarini tushunishga, hurmat qilishga, mehr – shafqat ko'rsatishga harakat qiladilar. Aks holda o'yin buziladi. Uning barcha qatnashchilarini uyushgan holda harakat qilishga majbur etadi. Shu tariqa bola ham o'zi sezmaganda tengdoshlari, jamoasi orasida o'zini qanday tutish lozimligini o'rganib oladi. Sheriklari bilan birgalikda harakat qilishda uyushqoqlik talab etadigan individual va hamkorlikdagi o'yinlar jarayonida bola uyushqoq intizomli bo'lishni o'rganadi.

Maktabgacha yoshdagi bolalarda bu xislatlarni shakllantirish avvalo oilaga, qolaversa atrof muhit, do'stlar, maktabgacha tarbiya muassasasi tarbiyachilariga bog'liq, ular orasidagi munosabatga bog'liq, ular orasidagi munosabatga bog'liq. Chunki, maktabgacha yoshdagi bolalar taqlidchan bo'ladilar. Kattalar tomonidan berilayotgan mehr – shafqat albatta kichiklarda o'z aksini topadi. Bundan tashqari mahoratli tarbiyachi katta maktabgacha tarbiya yoshdagi bolalarda mehr – shafqat hislarini shakllantirishda o'yin faoliyatidan foydalanish mumkin.

Tarbiyachining hikoyasi. Hikoyaning qimmatini shu bilan aniqlanadiki, u ma'lum ta'limiy vazifani hal etar ekan, maktabgacha yoshdagi bolalarning tajriba va qiziqishlarini nazarda tutgan holda tuziladi hamda ma'lum yoshdagi gruppaga bolalariga muljallanadi. Uning badiiy adabiyotni o'qishga nisbatan afzalligi ana shundadir. Bola kattalarning nutqini yoshitishi va tinglay olishi, hikoya davomida uni anglab olishi, og'zaki tasvir asosida etarlicha jonli obrazlarni aktiv tasavvur qilishi, tarbiyachi hikoyasidagi voqea – hodisalarning bir – biriga bog'liqligi hamda munosabatlarni aniqlashi hamda tushunishi, hikoya mazmunidagi yangilikni o'zining avvalgi bilimi bilan qiyoslab ko'rishi lozim. Bularning hammasi tarbiyachining tabiat haqidagi hikoyasiga bo'lgan talablarni belgilaydi. Hikoyada ma'lum qilinayotgan bilimlar ishonchlilik, ilmiylik talablariga javob berishi lozim. Tarbiyachi biror narsani bolalarga aytishdan oldin faktlarning to'g'riligini tekshiradi.

Hikoya qiziqarli, mazmunli, maqsadli bo'lishi lozim. Mazmunsiz hikoyalar, ortiqcha tasvirlashlar bolalarning e'tiborini jalb qilmaydi, esda qolmaydi. Maktabgacha ta'lim muassasalari tarbiyalanuvchilarida buyuk siymolar, ertaklar, dostonlar, afsonalar,

hadislar, maxsus risolalar, bukletlar tarzida taqdim etish maqsadga muvofiqdir. Tarixga nazar solar ekanmiz, xalk baxt-saodati, tinchligi, ozodligi yo'lida o'z hayotini bahshida etgan vatandoshlarimiz ko'rsatgan qahramonlik, insonparvarlikni ko'ramiz, u bilan faxrlanamiz.

**BO`LAJAK TARBİYACHILARDA INNOVATSION FIKRLASHNI
SHAKLLANTIRISH AHAMIYATI****Odilova Dilorom Uskanovna**

*Andijon viloyati maktabgacha ta'lim boshqarmasi
Izboskan tumani maktabgacha ta'lim bo'limiga qarashli
23- maktabgacha ta'lim tashkiloti direktori*

Ta'limga e'tibor – kelajakka e'tibor. Ta'lim – taraqqiyot bosqichidagi eng muhim tizimdir. Jamiki o'zgarishlar, yangilanishlar bevosita ta'lim rivoji bilan bog'liq. Prezidentimiz Shavkat Mirziyoyev iborasi bilan aytganda, «Biz ta'lim va tarbiya tizimining barcha bo'g'inlari faoliyatini bugungi zamon talablari asosida takomillashtirishni o'zimizning birinchi darajali vazifamiz deb bilamiz», deya ta'kidlab o'tgan. Bugungi kunda biz bo'lajak tarbiyachilarda innovatsion fikrlash ko'nikmalarini shakllantirishimiz lozim. Bo'lajak tarbiyachilarda innovatsion fikrlash ko'nikmalarni shakllantirishdagi o'ziga xos xususiyatlaridan biri uning novator, sermahsul ijodiy shaxs, keng qamrovli qiziqish, ichki dunyosi boy, pedagogik yangilikka o'ch bo'lishi lozimligidadir. Shuningdek, bo'lajak tarbiyachilarda innovatsion fikrlash ko'nikmalarni shakllantirishda motivatsion, texnologik va reflektiv yondashuvlar o'ziga xos ahamiyat kasb etadi. Bo'lajak tarbiyachilarni bu faoliyatga tayyorlash ikki yo'nalishda amalga oshiriladi: yangilikni idrok qilishga innovatsion tayorgarlikni shakllantirish, yangicha yondashuv va harakat qilishga o'rgatish muhim sanaladi. Innovatsion fikrlash ko'nikmasini shakllantirishda ijodiy individuallik muhim sanalib unga quyidagilar kiradi:

- intellektual - ijodiy tashabbus;
- bilimlar kengligi va chuqurligi intellektual qobiliyati;
- ziddiyatlarga nisbatan xushyorlik, ijodga tanqidiy yondashuv;
- axborotlarga tashnalik, intiluvchanlik;
- muammolardagi g'ayriodatiylikka va yangilikka bo'lgan his-tuyg'u, bilishga bo'lgan chanqoqlik, tashabbuskorlik, tolerantlik kabilar.

Shu tariqa bo'lajak tarbiyachilarning ijodiy individualligini shakllantirish shaxs rivojlanishi va yangilanishining dinamik innovatsion jarayoni sifatida tushuniladi. Ijodiy individuallikni xarakterlaydigan samarali o'z-o'zini anglash quyidagilarni qamrab oladi: o'zini boshqalarga qiyos qilish asosida o'z shaxsining betakror ekanligini angelay olishi; o'zi to'g'risidagi kreativ ko'rinishlar va tasavvurlari to'plami; individual kreativ o'ziga xosliklarning bir butunligi va uyg'unligi, ichki birligi; shaxsning o'z rivojlanishidagi dinamiklik va doimiylik jarayoni va uning ijodkor sifatida shakllanishi; shaxs o'zini namoyon qila olishi va o'zining muayyan ishlarni amalga oshirishga hozir turganligi; ijodkor sifatida o'zini baxshida qila olishi va shahsiy hamda ijtimoiy vaziyatlarda o'zining o'rnini angelay olishi (V.A. Slastenin). Innovatsion fikrlash tuzilmasi tahlilida bo'lajak tarbiyachining kasbiy malakalarini shakllantirish va

mahoratni tarkib toptirish, yuqori cho'qqilariga erishuvida uning shaxsi rivojlanish qonuniyatlarini ochish imkonini beradi. Bo'lajak tarbiyachilarda innovatsion fikrlash ko'nikmalarini shakllantirish va rivojlantirishning eng muhim tavsifi kompetentlik va kreativlikdir.

Bo'lajak tarbiyachilarda g'oyaviy - mafkuraviy kompetentlikni, intellektual salohiyatli kadrlarni tarbiyalab jamiyatga bilim, ko'nikma va malakaga ega yosh kadrlarni yetkazib berish nazarda tutiladi.

Ijtimoiy gumanitar fanlarning bo'lajak tarbiyachi -yoshlarda g'oyaviy-mafkuraviy kompetentlikni rivojlantirishda, jamiyatga munosib intellektual salohiyatli kadrlar qilib tarbiyalashda ham muhim o'rin tutadi. O'zbekiston tarixi, Madaniyatshunoslik, Siyosatshunoslik, Dinshunoslik, Falsafa, Huquqshunoslik, Ma'naviyat asoslari, Psixologiya va boshqa fanlarning o'ri va ahamiyati katta ekanligini ta'kidlab o'tish mumkin. Ushbu fanlar misolida innovatsion fikrlovchi, intellektual yoshlar mamlakatimizning milliy mafkurasida aks etgan tamoyillarning mazmun – mohiyatini ham chuqur anglagan holda yurt tinchligi, vatan ravnaqi, xalq farovonligi, komil inson, millatlararo totuvlik, dinlararo bag'rikenglik, ijtimoiy hamkorlik g'oyalarning mazmun-mohiyatini to'laqonli tushunishi lozim.

Bugungi kunda mamlakatimizda yoshlar tarbiyasi davlat siyosati darajasiga ko'tarilgan ekan, buning negizida kelajagimiz bunyodkorlari bo'lgan bo'lajak tarbiyachilarni har tamonlama innovatsion, bilimli, intellektual salohiyatga ega, mamlakatimizda olib orilayotgan ijtimoiy, iqtisodiy, siyosiy va ma'naviy sohalaridagi islohotlarga dahldorlik hissi bilan yashaydigan barkamol shaxs qilib tarbiyalash maqsad qilib qo'yilgan.

Prezidentimiz Sh.Mirziyoyev ta'kidlab o'tganidek, Yoshlarimizning mustaqil fikrlaydigan, yuksak intellektual va ma'naviy salohiyatga ega bo'lib, dunyo miqyosida o'z tengdoshlariga hech qaysi sohada bo'sh kelmaydigan insonlar bo'lib kamol topishi, baxtli bo'lishi uchun davlatimiz va jamiyatimizning bor kuch va imkoniyatlarini safabar etamiz. Darxaqiqat, farzandlarimizni ma'naviyatli qilib tarbiyalash tinimsiz mehnat va mashaqqatni talab qiladi. Bugungi kunda XXI asr bolalarini tarbiyalash jarayonida nafaqat insonlar, balki qo'shimcha tarbiya vositalari – kitob, gazeta va jurnallar, informatsion texnologiya vositalari va virtual o'yinlar, turli ko'rinishdagi moddiy jismlar ya'ni o'yinchoqlarning ham roli ortib bormoqda. Har bir ko'rinishdagi tarbiya vositalari o'zining muhim ajralmas o'rniga ega bo'lib, bolalarning shaxsiy sifatlarini shakllanishida, ularning ongli va zexnli, aql-idrokli, mustaqil va tez fikrlovchi bo'lishida, dunyo xaqidagi tasavvurlarini boyitishda o'zining samarali natijalarini ko'rsatmoqda.

Xulosa qilib aytganda, innovatsion fikrlovchi bo'lajak tarbiyachilar-mamlakatimizda amalga oshirilayotgan islohotlarga o'zining ilmi, bilimi, aqli va idroki bilan qonunlarimizga hurmat ruhida tarbiyalanganligi, jamiyatimizdagi olib borilayotgan islohotlarga befarq bo'lmasdan tashabbuskor g'oyalari bilan jamiyat taraqqiyotiga ta'sir e'tuvchi yoshlar nazarda tutiladi. Ular mamlakat hayotini takomillashtirishda, sog'lom

turmush tarzini qaror toptirishda, tarbiyalanuvchilarda yangicha innovatsion g'oyaviy-mafkuraviy dunyoqarashni, yuksak ma'naviyat va intellektual salohiyatni shakllantirish, ularni Vatanga sadoqat, siyosiy hushyorlik, buzg'unchi g'oyalarga qarshi jaholatga qarshi ma'rifat bilan javob bera oladigan yoshlarni tarbiyalashi nazarda tutiladi.

**MAKTABGACHA TA'LIM MUASSASALARI TARBIYALANUVCHILARIDA
MILLIY G'URUR, VATANPARVARLIK HISSINI SHAKLLANTIRISHNING
SAMARADORLIGI****Hasanova Dildora Rahmatullayevna***Andijon viloyati maktabgacha ta'lim boshqarmasi
Izboskan tumani maktabgacha ta'lim bo'limiga qarashli
18- maktabgacha ta'lim tashkiloti metodisti*

Maktabgacha ta'lim sohasi uzluksiz ta'lim tizimining birlamchi bo'g'ini hisoblanib, u har tomonlama sog'lom va barkamol bola shaxsini tarbiyalash va maktabga tayyorlashda g'oyat muhim ahamiyat kasb etadi. Bugungi kunda

Maktabgacha ta'lim tashkiloti tarbiyalanuvchilarining ta'lim-tarbiyasi masalasi davlatimiz, hamda yurtboshimiz Sh.M.Mirziyoyev e'tiborida turgan dolzarb masalalaridan biridir. O'zbekiston Respublikasi Prezidenti Shavkat Mirziyoyev rahbarligida 2017 yil 16-avgust kuni bo'lib o'tgan yig'ilishda maktabgacha ta'lim tizimini tarkibiy jihatdan tubdan isloh qilish, mazkur muassasalarga bolalarni to'la qamrab olish bo'yicha muhim vazifalar qo'yilgan edi. Bu boradagi tahlillar natijasida qisqa vaqtda uchta yirik hujjat — O'zbekiston Respublikasi Prezidentining 9-sentabrdagi "Maktabgacha ta'lim tizimini tubdan takomillashtirish chora-tadbirlari to'g'risida"gi PQ-3261-sonli Qarori, 30-sentabrdagi "Maktabgacha ta'lim tizimi boshqaruvini tubdan takomillashtirish chora-tadbirlari to'g'risida"gi PF-5198-sonli Farmoni hamda "O'zbekiston Respublikasi Maktabgacha ta'lim vazirligi – faoliyatini tashkil etish to'g'risida"gi PQ-3305-sonli Qarori imzolangan. Mazkur sohani takomillashtirish maqsadida qabul qilingan dasturda maktabgacha ta'lim sohasi uzluksiz ta'lim tizimining birlamchi bo'g'ini sifatida, bu jarayonda maktabgacha ta'lim tashkilotining bolalar huquqiy savodxonligini shakllantirishdagi o'rni hamda, respublikada ta'lim-tarbiya tizimi va barkamol avlodni tarbiyalash davlat siyosatining asosiy ustuvor yo'nalishi ekanligi ta'kidlangan. Bugungi kunda maktabgacha ta'lim tizimini tubdan takomillashtirish, ta'lim jarayoniga innovatsiyalarni olib kirish masalasi davr talabiga aylanib bormoqda.

Milliy g'urur, milliy qadriyat, birdamlik va hamjihatlik tuyg'usi zaminida shakllangan vatanparvarlikni ham o'z ichiga oladi. Yosh avlodlarda ona zaminga bo'lgan muhabbat, u bilan faxrlanish qanchalik kuchli bo'lsa, Vatanni sevish, yuksak darajada e'zozlash kuchaysa, har bir inson o'z vatani tarixi, milliy qadriyatlari, o'zining ona tilisi, madaniyati, milliy urf-odatlarini, an'analarni mukammal bilsa, millat taqdiri va istiqboli haqida chuqur tasavvurga ega bo'lsa, mustaqillik shunchalik mustahkam va barqaror bo'ladi.

Milliy g'urur - muayyan millatga mansublik va ushbu millat tomonidan jahon madaniyatiga qo'shilgan hissadan faxrlanish, shuningdek, o'zi mansub bo'lgan millatga sadoqatli bo'lish hissini tuyish va bu yo'lda amaliy faoliyat ko'rsatishdan iboratdir.

Milliy g'ururni xususan yosh avlodlar qalbi va ongiga singdirishda jamiyat hayotining barcha sohalarini qamrab olish, ta'lim-tarbiya, targ'ibot va tashviqotning samarali shakl va vositalaridan oqilona foydalanish taqazo e'tiladi. Shu bois vatan tuyg'usi, vatanparvarlik hislari, milliy g'urur, mustaqillik g'oyasi hamda mehr va sadoqatli bolani yoshiga mos ravishda shakllantirish maktabgacha ta'lim tashkiloti vazifalarining asosini tashkil etadi.

Bunda esa maktabgacha ta'lim tashkilotida, asosiy faoliyat sifatida milliy g'ururni shakllantirish jarayoni yuzaga chikddi. Mazkur holat esa, maktabgacha ta'lim tashkiloti tarbiyalanuvchilarida milliy g'ururni shakllantirishni tashkil etish jarayonini samarali boshqarishni shart qilib qo'yadi. To'g'ri va oqilona rejalashtirilmagan, tashkil etilmagan va tartibga solinmagan tarbiyaviy jarayon kutilgan samarani bermaydi.

Milliy g'urur - muayyan millatning tarixiy o'tmishidan, milliy qadriyatlardan, jahon miqyosida asrlar osha tan olinib kelinayotgan fan, din, adabiyot, san'at va madaniyat yutuklari va ularni yaratgan daxolardan tarixiy obida va yodgorliklardan milliy urf-odatlaridan faxrlana olish hissidir.

Milliy tuyg'u shaxsda quyidagi shakllarda namoyon bo'ladi:

- ❖ millatning yutuqlar, obru-e'tibori bilan faxrlanish, ularning
- ❖ muammolariga befarq qarab turmaslik;
- ❖ o'z eli, millatiga jon kuydirish;
- ❖ o'z millatining moddiy-ma'naviy me'rosini asrab-avaylash;
- ❖ xalq odatlari, an'analari, qadriyatlarini hurmat qilish, ularni boyitish va takomillashtirish;

- ❖ o'z millatiga mehr muhabbatini amaliy faoliyatda namoyon qilish;

Maktabgacha ta'lim tashkiloti tarbiyalanuvchilarida milliy tuyg'ularni shakllantirishning shakl va metodlari sifatida quyidagilarni ifodalash mumkin:

1. Bolalarni xalq og'zaki ijodi bilan tanishtirish orqali Vatan tuyg'usini bolalarga ona allasi, bobolar o'giti oila tarbiyasi bilan singdirish.
2. Buyuk siymolar bilan tanishtirish orqali bolalarga ota-bobolarini tanisinlar, ulardan qolgan merosdan bahramand bo'lsinlar, ota-bobolardan faxrlansinlar. Bolalarga vatan tuyg'usini ota-bobolarimiz ibrati bilan singdirish.
3. Konstitutsiya saboqlari bilan tanishtirish orqali bolalarda huquqiy tushunchalarining uzviy birligini anglashlik, odob-ahloq, meyorlariga qat'iy amal qilish ko'nikmasini hosil qilishdir.

Demak, tarbiyachilar axloqiy sifatlarni shakllantirish borasida milliy qadriyatlardan foydalanadilar.

“Jamiyat hayotining tanasi iqtisodiyot bo'lsa, uning joni va ruhi ma'naviyatdir”, – dedi davlatimiz rahbari. Shu ma'noda, tana hech qachon jon va ruhsiz bir butun bo'lolmaganidek, ma'naviyatsiz, ta'lim-tarbiyasiz ham iqtisodiy rivojlanishga erishib bo'lmaydi. Mustaqil teran fikrga ega, o'tmishga yuksak e'tiqodi bor millatgina ezgulik, taraqqiyot yo'lida g'oyalari mushtarak holda rivojlana oladi. Ma'naviy birlashuvi bilan yuksalgan xalqni esa hech qanday yot g'oya o'z domiga torta olmaydi, yo'lidan

og'dirolmaydi. Tarbiyada tanaffus bo'lmasligi kerak. Oila, bog'cha, maktab, oliy ta'limda bu jarayon bir-birini to'ldirgan holda, uyg'unlikda davom etishi lozim. Ana o'shanda kuchli ma'naviyatga ega, dunyoqarashi keng, bilimli avlodni tarbiyalay olamiz. Albatta, farzandlar tarbiyasida jamiyat, mahalla yoki maktab emas, eng avvalo ota-ona mas'ul. Ya ni, har bir ota-ona o'z farzandi uchun javobgar bo'lishi, mas'uliyatni his qilishi maqsadga muvofiq".

COMMUNICATIVE COMPETENCY BASED SYLLABUS

Ergasheva Fotima Isabekovna

O'R QK "Tinchlik Yo'lida Hamkorlik"

Dasturi Tayyorlash Markazi,

ingliz tili kafedrasi katta o'qituvchisi

Abstract: *The conference paper focuses on the criteria and requirements to be carried out and the role of participants when establishing language learning on communicative competency based syllabus.*

Annotatstiya: *Mazkur konferensiya ishida kommunikativ kompetensiyaga asoslangan o'quv dasturida til o'rganishni tashkil qilishda ishtirik etuvchilarning bajarilishi kerak bo'lgan mezon va talablatga e'tibor qaratiladi.*

Аннотация: *Предметом тезиса является рассмотрение критериев и требований, а также роль участников при организации изучения языка в рамках учебной программы, основанной на развитии коммуникативной компетенции.*

Key words: *Communicative competence, communicative language teaching, needs analysis, grammatical forms, socio-cultural norms.*

Kalit so'zlar: *Kommunikativ kompetensiya, tilni kommunikativ o'qitish, til o'rganish talablar tahlili, grammatik shakllar, sotsiolingvistik normalar.*

Ключевые слова: *Коммуникативная компетенция, коммуникативное обучение языку, анализ потребностей, грамматические формы, социокультурные нормы.*

In the field of SLA (second language acquisition), the communicative methods in teaching were already described in books the previous century. The language scholars searching the more efficient ways to enhance the students' abilities to communicate freely in a foreign language found it necessary to change the traditional approach that was mostly based on studying the grammar for the communicative based syllabuses. However, as it usually happens, something new cannot easily enter the life routine because of some reasons. Therefore, for many teachers a new communicative approach in teaching is not an easy task to be fulfilled at their lessons.

It is quite a tough challenge to acknowledge and use the philosophy of communicative competence in teaching, it will take a lot of efforts to get used to it and freely apply it in teaching process. Many things need careful attention, for example, level of the lecturers' knowledge, the students' participation, equipment and appliances in classrooms. Consequently, it is of high importance to improve English language teaching, i.e. the curriculum, syllabus, course material, and assessment of the course based on empirical findings. A communicative attitude to create a syllabus is a wide way to language teaching that looks on communication as the organizing principle for teaching and not on mastering the grammatical system of the language (Richards, 2001: 36). The appearance of ESP with

its accent on needs study as an initial point for the development of language programs is an important factor in the development of this current approach to curriculum development.

Communicative language teaching is a feedback to the alterations in the sphere of linguistics in the 1970s, and an offer for the request for new language teaching methods. The theory of linguistics changes its focus from the grammar as the main constituent of language proficiency to a speculation over the language use in various contexts of communication. The communicative method is closed to communicative competence that refers to the capability to apply language properly in communication based on the setting, the roles of the participants, and the nature of the transaction. Today communicative competence without knowing cultural peculiarities in language use is not full. Knowing the differences in L1 and target language cultures, recognizing them and reacting properly, in dialogue and behavior treating people without offending them are all referred as intercultural competence.

The communicative approach is considered to be advanced and up-to-date language teaching. Hymes (1971) looks at the communicative approach as at the union of communication and culture, where members of the society will act and understand the action of others in frames of the communicative system they adhere to.

There are at minimum two things for English teachers to think about-‘what to teach’ (syllabus) and ‘how to teach’ (methodology). These theories are connected to different design features of language teaching that may have stated goals, syllabus terms, different kinds of activities, roles of learners, and teacher materials. Those peculiarities are later connected to real teaching and learning practices (Rodgers, 2001). Classroom tasks for the Competency-Based Syllabus need to include competencies that are expected to be as an essential component of students learning at the end of the program. The stress here is on the realistic tasks concerning the area of life or regarding to the usual sphere of work the students will do.

S. L. Robertson (2005) believes that in the society where knowledge is essential the objective of education is not simply to teach professionals for a definite field but it should help students to learn cultural values, shape human mutual relationship, be open, collaborate, adjust to the new condition, creatively state their ideas, recognize challenge and responsibility.

Capability in practice employ new competences may be widened by applying a competence-based learning method which benefit is a systemic approach in producing an integrated curriculum which includes wide fields of education, and a student-centered curriculum based on the outcome of a needs analysis (Chishimba, 2001). In addition, this approach is a means to get a situation when academic knowledge and lasting employability become compatible objective of higher education.

This model can be employed in different subject studies as its objective is to teach knowledgeable, creative specialists with a good command of foreign languages, who can make decisions and know traditions of different cultures. Specialists of different spheres must have good communication skills and a high level of

intercultural competence as they must use language in various socio-cultural situations during international training or cooperation. Therefore, with the increase in requirements for language competence, the language-learning model changes, as well.

Any course design begins with needs analysis, which is carried out on numerous levels: students, group, institutional, educational, administrative, political and cultural levels. Needs analysis is an element of a system approach and it may be described as procedures that are performed to get information about students' needs (Richards, 2001).

Relying on the principles mentioned above, we can conclude that the Competency-Based Syllabus should be designed by addressing to any syllabus that has equivalent approaches. For instance, such syllabuses as a Skill-Based Syllabus, a Task-Based Syllabus, and a Notional-Functional are partially employed to support the Competency-Based Syllabus. Thus, the Competency-Based Syllabus are not supposed to adhere to a definite syllabus.

REFERENCES:

1. Chishimba, C.P. (2001). Content-based Teacher Education on Approach versus Competence-based Teacher Education Approach. *Prospects. Quarterly review of comparative education*, XXXI (2), 229-238.
2. Hymes, D. (1971). "On Communicative Competence", in J. B. Pride and J. Holmes, (eds.): *Sociolinguistics*. Harmondsworth, Middlesex: Penguin Education, 269-93.
3. Richards, J.C. (2001). *Curriculum Development in Language Teaching*. Cambridge: Cambridge University Press, 36-37.
4. Robertson, S.L. (2005). Re-imagining and rescripting the future of education: global knowledge economy discourses and the challenge to education systems. *Comparative Education*, 41 (2), 151-170.
5. Rodgers, T.S. (2001). *Language Teaching Methodology*. ERIC Digest (<http://www.cal.org/erieel/digest/rodgers.html>).

**TEACHING STUDENTS SOFTWARE FOR INFORMATION SYSTEMS IN AN
INFORMATION LEARNING ENVIRONMENT****Ganieva O.S.***Chief Specialist of the Center for Electronic Learning
in Educational Institutions of the Ministry of Higher Education*

Annotations: *This article provides students with information about the system, the elements that make up the system, the purpose of systems, types and forms of structures, software systems, the ability to work with software in information systems and how to organize them.*

Keywords: *information technology, information system, database, program, programming languages, transaction, atomicity, web application, web system, Apache server, MySQL, PHP.*

**AXBOROT TA'LIM MUHITIDA TALABALARGA AXBOROT
TIZIMLARINING DASTURIY TA'MINOTI HAQIDA O'QITISH****G'aniyeva O. S.***Oliy Ta'lim Vazirligi huzuridagi Ta'lim muassasalarida
elektron ta'limni joriy etish markazi bosh mutaxassisi*

Annotatsiya: *Ushbu maqolada talabalarga tizim, tizim tarkibiga kiruvchi elementlar, tizimlarning maqsadi, tuzilmalar turi va shakllari, tizimlarning dasturiy ta'minoti, axborot tizimlarida dasturiy vositalari bilan ishlay olish, ularni tashkil eta olish qulayliklari haqida ma'lumotlar yoritilgan.*

Kalit so'zlar: *axborot texnologiyalar, axborot tizimi, berilganlar bazasi, dastur, dasturlash tillari, Tranzaktsiya, atomar, web dastur, web tizim, Apache server, MySQL, PHP.*

We must not forget that we live in an age of modern high technology, information and computer systems, which is rapidly evolving and constantly updated. Therefore, the pedagogical conditions for the introduction of information and communication technologies in education and increase its effectiveness, the development of e-learning, opportunities for the creation and application of e-learning resources and software shells, informatization of education, creation of a single information space, development of resource and hybrid, expert-training systems, intellectual systems are important tasks. These tasks are an important factor in shaping the learning and practical skills of today's learners. The main purpose of the educational process is not only the acquisition of knowledge, but also the development of students' cognitive abilities and creative potential. Radical improvement of the education system, identification of target areas for the training of highly educated

specialists, in particular, continuous improvement of professional skills and knowledge of teachers are among the most pressing issues. Inoyatov UI defines his views on the basis of social and pedagogical necessity as follows. Pedagogical innovation is a process that prepares future professionals to work in a new environment, which is based on previous knowledge, a qualitative change in education and a new approach to achieving high efficiency [1].

Information is divided into two categories when studying the nature and content of the environment. These are: objective and subjective. The subjects of the information educational environment are students and teachers. Objects include teaching aids and teaching instruments, methods, material base, individual areas of management of pedagogical skills in software, methods of communication (organizational-managerial, explanatory-motivational, response-technical, emotional). If the objects are the carriers of this information and learning activities, the subjects assimilate and process this information in their minds and change it in the process of learning activities to the worldview, value system and content, beliefs, potential and converts to other personal qualities.

An information system is an interconnected set of methods, tools, and individuals used to collect, store, process, and transmit information to achieve a specific goal. Information systems not only process and store information, automate writing, but also increase the efficiency of the management facility through decision-making, the use of modern telecommunications, public and local area networks and new management methods, and are widely used for this purpose. The extent to which software, hardware, legal, information, organizational, mathematical, and linguistic resources are used in the operation of information systems is important.

An information system is an information-computer system for processing information. An information system is a set of computers, computer networks, information and software, and the process by which people interact with each other to produce information for the consumer. The main task of information systems is to create the ability to manage events and processes. It also has a targeted impact on the managed process in which an information-based goal is predetermined and a program to achieve that goal is developed [4].

Information systems software is a set of software tools for creating and using computer-assisted data processing systems. The software includes basic and practical software components.

Basic software tools are used to automate human-computer interactions, to process data, to organize sample procedures, to monitor and diagnose the operation of technical means of data processing systems.

A database is the name of a specially structured set of data that belongs to a specific subject area; an interconnected data set that runs under a database management system that makes optimal use of one or more applications; The structure of the data does not depend on the programs that use it; the data will be structured in such a way that they can be expanded, modified, removed, selected, and so on.

The database is an important component of the system. Defects such as corruption or loss of information can occur. However, improvements in operating systems and the emergence of new versions of software require an improvement in the database [2].

An application software information system is a set of software products designed to automate the solution of functional tasks. They can be developed as universal tools and special tools - various objects that implement functional subsystems.

Web programming in information systems is a branch of programming that focuses on the development of Web applications. The web application provides the functionality of dynamic sites around the world. Web programming languages are mainly defined languages for working with Web technologies [3].

In the information system software, the programmer selects Web technology, programming languages, database management systems and determines its position in the system, as well as creates software modules based on the instructions in the system view.

What technologies are currently used to create information systems, selection and installation of Web servers, work with Web programming languages, database design, access to databases using Web technologies, user interface design, Web technologies and databases integration, the formation of knowledge, skills and competencies to work with different queries.

In teaching an information system, the teacher's task is to develop and place various learning materials for the system, taking into account the capabilities, abilities and talents of the learner.

REFERENCES:

1. Inoyatov U.I. Zamonaviy elektron didaktik vositalarni yaratish. // Zamonaviy uzluksiz ta'lim muammolari: innovatsiya va istiqbollari// Xalqaro ilmiy konferensiya T.: 27-aprel, 2018-yil.
2. M.X.Hakimov, S.M. Gaynazarov. "Berilganlar bazasini boshqarish tizimlari" T.: 2013;
3. Aripov M., Fayzieva M., Dottoev S. Web texnologiyalari / O'quv qo'llanma. – T.: O'zbekiston faylasuflari milliy jamiyati, 2013.
4. Knuhts D. The art of computer programming // <http://higherorderfun.com/blog/2011/02/16/programming-is-art/>
5. <http://pedagogika.tdpu.uz/>

**BOSHLANG'ICH SINIF O'QUVCHILARINING NUTQIDAGI MUAMMOLARNI
BARTARAF ETISH USULLARI****Hamidjonova Irodaxon Hamidjonovna***Namangan viloyati, Norin tumani**2-umumiy o'rta ta'lim maktabi defektologi*

Annotatsiya: *Maqolada boshlang'ich sinf o'quvchilari nutqida duch keladigan muammolarni bartaraf etish usullari haqida ma'lumotlar keltirilgan.*

Kalit so'zlar: *nutq, talaffuz, logoped, daktiologiya, nutq o'stirish.*

Ba'zi bolalar tovushlarni noto'g'ri talaffuz qilibgina qolmay, ularni bir-biridan farqlay hamvolmaydilar. Nutqdagi bunday kamchiliklar darslarni o'zlashtirishda bolalar uchun sezilarli qiyinchiliklarni tug'diradi. Bunday hollarda logoped mashg'ulotlar yordamiga muxtoj bo'ladilar.

Ma'lumki, boshlang'ich sinf oquvchilarining nutqlaridagi nuqsonlarni bartaraf etish o'quvchilar va logopedlar zimmasiga yuklanadi. Talaffuzdagi kamchiliklarni aniqlashda bolaning nutqini tekshirib ko'rish, nutq buzulish sabablarini o'rganish lozim. Buning uchun har bir bola nutqini tekshirish varaqasi to'ldirilib, qaysi tovushlar to'g'ri yoki noto'g'ri talaffuz qilayotgani belgilab boriladi. Nutq ostirish-ongli o'qishni, so'zlash va yozishga o'rgatishni, til haqida o'quvchilarning yoshi va tushunchasiga mos bo'lgan bilim berishni, ularning lug'at boyligini oshirishni, boshqalarning nutqiga e'tibor va qiziqishni o'stirish, kitob o'qishga muhabbat uyg'otishni ko'zda tutadi.

Og'zaki nutiqqa o'rgatishning ilk davrida daktiologiya (qo'l alifbosi) dan foydalaniladi. Bu narsa bolalarning tovushlarni talaffuz qilib, o'zlashtirib borganlari sari faqat yordamchi vosita bo'lib xizmat qiladi.

Boshlang'ich sinf, ona tili darslarida olib boriladigan barcha mashg'ulotlarning yetakchi o'rni nutq o'stirish bo'lib, u savod o'rgatish, chiroyli yozish ko'nikmalarini shakllantirish va fikrlash doirasini kengaytirish vazifalarini o'z ichiga oladi. Bu darslarda ko'proq amaliy maqsadlarni ko'zlash, til boyliklaridan nutqda foydalanish malakalarini shakllantirish, ijodiy fikrlash, o'quvchilarning til sezgirligini tarbiyalash lozim. Ularning og'zaki nutqini muntazam o'stirib boorish bog'anishli nutq, matn tuzishlarda amaliy yordam beradi. Ma'lumki, bu vazifalarni amalga oshirish yo'llari xilma-xildir.

Savod o'rgatish darslarida amaliy mashg'ulatlarga keng o'rin berish va malakalarni singdirishda qiziqarli va jonli narsalardan, texnika vositalaridan, turli o'yin va o'yin turidagi mashqlardan foydalanish samarali natijalar beradi. Darslikka doir hikoyalar, ertaklar, she'r va maqollardagi notanish so'zlar o'qib yoki eshittirib tushuntiriladi. Masalan, "Kim sezgir", "Bu nima", "Nomini ayt" o'yinlari.

Mashqning bu turlari o'quvchilarga yangi harf o'rgatilgandan keyin uni qay darajada o'zlashtirilganliklarini sinash va mustahkamlash maqsadida o'tkaziladi.

O'qituvchi doskaga o'rnatilgan harflarni ma'lum bir tartibda teradi va uni o'qigach, oquvchilarga ham navbat bilan o'qitadi. So'ngra bolalarga sezdirmay ayrum harflar almashtirib qo'yiladi. Bunda o'quvchilarning sezgirligi, topgirligi baholanib, rag'batlantiriladi.

Mehnat ta'limi darslarida ham o'quvchilarning nutqini o'stirishga katta e'tibor berilib, o'rgatuvchi xarakterdagi o'yinlardan foydalanish yaxshi samara beradi.

Masalan: "Mehmon kutamiz", "sabzavotlar va me'valar do'koni", "Shar shaklidan kim ko'p narsa yasaydi?".

O'yinlar orqali milliy qadriyatlarimizdan, o'zbekona foydalanib, qadr-qimmat, mehriqibat, odob-axloq, ota-ona va kattalarni hurmat qilish kabi xislatlarni bola qalbiga singdirish mumkin.

Bu xildagi dars-o'yin turdagi mashg'ulotlar bolalarni mehnatsevarlikka tayyorlaydi, ularning mustaqil, ijodiy faoliyatini, lug'at boyligini oshirib, nutqini rivojlantirishga yordam beradi va darslarning uzviy bog'liqligini mustahkamlaydi.

Shunday qilib, har bir darsda, u qaysi predmet bo'lishidan qat'iy – nazar, birinchi galdagi vazifamiz o'quvchilarning ongli, ravon, to'g'ri va ifodali o'qishiga erishishimiz, nutqini o'stirishga harakat qilmog'imiz lozim.

Bu tadbirlar o'quvchilarning yil davomida olgan bilimlarini namoyish qilishga, tahlil etishga va mustahkamlashga, og'zaki nutqini o'stirishga, eslash qobiliyatini rivojlantirishga yordam beradi.

Nutq o'stirish mashg'ulotlarida, ayniqsa, bolalarning badiiy asarlarni o'qib, hikoya qilib berishlariga katta ahamiyat beriladi. Badiiy asarlarni qayta hikoya qilib berishga o'rgatish va ularni sahnalashtirish, she'rni yod oldirish o'qituvchiga katta mahorat va mas'uliyat yuklaydi. Muallif tomonidan badiiy asar mazmuni qanchalik yorqin ifodalangan bo'lsa, unda ishtirok etuvchilarning nutqlari (gaplari) bolalarga ifodali, mazmunli yetkazilsa, u bolalarni hayajonlantiradi, his-tuyg'ularining rivojlanishiga, asar qahramonlari bilan bo'ladigan voqealarning uzoq esda saqlanishiga, lug'atining boyishiga hamda nutqining grammatik jihatdan to'g'ri shakllanib borishiga ijobiy ta'sir ko'rsatadi. Bolalar hech qanday qiyinchiliksiz o'qituvchining asar yuzasidan bergan savollariga javob bera oladilar, ayrim so'zlarni, jummalarni takrorlaydilar, qahramonlarning ijobiy va salbiy tomonlarini xarakterlab beradilar, o'qituvchiga taqlid qilib, ularning ovozini o'xshatishga harakat qiladilar.

Yuqori saviyada yozilgan badiiy asarlar bolalarning nutq normalarini (me'yorlarini) muvaffaqiyatli o'zlashtirishlariga hamda tilning emotsional tomonlarini his etish qobiliyati rivojlanishiga, og'zaki nutqning intonatsion ifodaliligi shakllanishiga ta'sir etadi.

Mashg'ulot rejasi o'qituvchiga butun bir mashg'ulotni hamda uning har bir qismi tuzilishini aniq belgilashga, bir ish turidan ikkinchisiga o'tish vaqtini aniq belgilashga, bolalarning emotsional reaksiyalariga, nutqiy holatlariga e'tibor berishga, mashg'ulot vaqtida yuzaga kelgan holatlarni va vaziyatlarni hal qilishga yordam beradi.

FOYDALANILGAN ADABIYOTLAR RO'YXATI:

1. Karimov I.A. «Barkamol avlod - O'zbekiston taraqqiyotining poydevori», T., 1998-yil.
2. Sh.Rahmatullayev, A.Xojiyev. O'zbek tilining imlo lug'ati, 1995-yil
3. G'afforova T. G'ulomova X. 1-sinfda o'qish dastlari (O'qituvchi kitobi.) Toshkent. Sharq. 2003 -yil.
4. Shojalilov A. va boshqalar.«O'qish kitobi»,«O'qituvchi», 2004-yil.
5. Umarova M. «O'qish kitobi» 3- sinf uchun. T., «O'qituvchi» 2003- yil.

BIOLOGIYA DARSLARIDA LABORATORIYA MASHG'ULOTLARINING AHAMIYATI.**Ishanova Barno Baxadirovna**

*Toshkent shahar Olmazor tumani
15-umumiy o'rta ta'lim maktabining
biologiya fani o'qituvchisi*

Annontatsiya: *Ushbu maqolada biologiya darslarida laboratoriya mashg'ulotlarining ahamiyati hamda dars jarayoniga o'quvchilarni qiziqtirish haqida fikr yuritilgan.*

Kalit so'zlar: *Biologiya, dars, laboratoriya mashg'uloti, o'qituvchi, o'quvchi..*

Biologiya fanini chuqur o'rganishda laboratoriya ishlarini olib borishi muhim ahamiyatga ega. Yangi bilim va amaliy ko'nikmalarni shakllantirish, amaliy o'qitish usullaridan foydalanish laboratoriya ishining asosiy mohiyati hisoblanadi. O'quv jarayoniga qo'yiladigan zamonaviy talablar o'qituvchilarni o'quvchilar faoliyatini tashkil etish orqali bilim, ko'nikmalarni shakllantirishga yo'naltiradi.

Laboratoriya ishini biologik ob'ektlardan, ko'rgazmali qurollardan, biologik moslamalar va materiallardan mustaqil foydalanish kabi zarur ko'nikmalarni shakllantirish bilan birgalikda nazariy bilimlarni qo'llash, chuqurlashtirish va rivojlantirishga qaratilgan faoliyat deb ta'riflash mumkin.

Laboratoriya ishlarining aksariyati tadqiqotchilik faoliyatini olib borishga asoslangan bo'ladi. Laboratoriya ishi bu – laboratoriya jihozlari va boshqa texnik moslamalardan foydalangan holda tajribalar o'tkazish, biologik jarayonlarni maxsus jihozlar yordamida o'rganishdir.

Laboratoriya ishlarini tashkil etish asosan quyidagi bosqichlarda olib boriladi:

1. Laboratoriya ishi yuzasidan vazifalarni belgilash;
2. O'rganilayotgan material yoki ob'yekt tuzilishi va xususiyatlari haqida ma'lumot berish va suhbat o'tkazish;
3. Tajribalarni kichik guruhlarda yoki mustaqil bajarishga kirishish;
4. Tajriba yuzasidan olingan natijalar xulosalarni shakllantirish ;
5. Olib borilgan tajriba yuzasidan yakuniy suhbat o'tkazish hamda keyingi laboratoriya ishi yuzasidan vazifa berish.

Biologiyani fanlarini o'qitishda laboratoriya mashg'ulotlari ta'lim-tarbiya berishning omili sifatida asosiy darslardan biri hisoblanadi jumladan:

1. Tabiiy ob'ektlarni o'rganish bilan o'rganilayotgan material haqida aniq tushunchaga ega bo'ladilar hamda ma'lumotlar uzoq vaqt xotirada saqlaydilar;
2. Laboratoriya mashg'ulotlarida o'quvchilar mustaqil ravishda bilim olishga o'rganadilar;
3. Laboratoriya mashg'ulotlari jarayonida o'quvchilar bir qator amaliy ko'nikmalarni egallaydilar;

4. Laboratoriya mashg'ulotlari o'quvchilar biologiya fanlarini o'rganishga bo'lgan qiziqishini rivojlantiradi;

5. Laboratoriya mashg'ulotlari oddiy darslardan farqli ravishda talabalarda mehnat madaniyatini, ongli intizomini tarbiyalaydi, talabalarga mehnatni muayyan natijaga olib kelishini ko'rsatadi.

Laboratoriya mashg'ulotlari ikki shaklda o'tkazilishi mumkin: frontal (o'qituvchining ko'rsatmasi bilan) va oldindan tayyorlangan topshiriq bo'yicha.

Frontal laboratoriya mashg'ulotlarida ish qismlarga bo'linadi, har bir qism uchun o'qituvchi va o'quvchilar bir vaqtning o'zida bajaradigan alohida ko'rsatmalarni beradi. Ish bir vaqtning o'zida, o'z vaqtida yakunlanadi. O'quvchilar materialni osongina o'rganadilar; o'qituvchi ishning qanday bajarilishini baholab boradi.

Bunday darslar qat'iy tartib – intizom hamda xavfsizlik qoidalariga amal qilgan holda o'qituvchining nazorati va kuzatuv ostida olib boriladi.

Oldindan tayinlangan topshiriq bo'yicha olib boriladigan laboratoriya mashg'ulotida o'quvchilar bajarish kerak bo'lgan barcha ishlarni darhol ish davomida oladilar. Bunda o'quvchilarga tashabbuskorlik bilan mustaqil ish olib borishga imkoniyat beriladi.

Laboratoriya mashg'ulotlarini tashkil etishda o'qituvchi quyidagilarni bajarishi kerak:

1. O'quvchilar bajarishi kerak bo'lgan ishning maqsadi va mazmunini aniq belgilab uni amalda sinab ko'rgan bo'lishi.

2. Laboratoriya ishini olib borish rejasini tuzib, ishning ketma-ketligini, kirish suhbatining mazmunini, mustaqil ish uchun topshirishga ko'rsatmalar va tarqatma materiallarini tayyorlagan bo'lishi (bugungi kunda laboratoriya darslarida “STEAM” texnologiyalarini qo'llash samarali natija bermoqda).

3. Laboratoriya mashg'ulotlari uchun zarur bo'lgan barcha jihozlarni oldindan tayyorlagan bo'lishi

4. Dars boshida laboratoriya ishining topshiriqlari doskaga joylashtirilgan bo'lishi (AKT dan foydalanib ekranda ko'rsatish, virtual laboratoriyalardan foydalanish ham mumkin).

Laboratoriya ishlari daftarda rasmiylashtirib borilishiga o'qituvchi tomonidan ko'rsatma beriladi hamda muntazam nazorat qilib boriladi. O'quvchilar ushbu daftarga laboratoriya ishining mavzusi va maqsadini, kerakli jihozlarning nomini, bajarilgan ishlarning tartibi, laboratoriya ishi yuzasidan mustaqil ish vazifalarini bajarish, tajriba yuzasidan olingan xulosalarni yozishlari kerak .

Bundan tashqari biologiya fanida o'tkazilgan tajribalarning borish sxemasi, ob'yektlarning rasmlarini rasm albomga chizib borilishi ham bilim olishning samarali usullaridan hisoblanadi. O'rganilayotgan o'simliklar, hayvonlarning tashqi va ichki tuzilishi tasviri chizib borilsa, tasviriy xotira orqali bilimlar mustahkamlanishiga olib keladi.

Laboratoriya ishlarida biologik materiallardan foydalanish o'quvchilarda: tahlil qilish, taqqoslash, qiyoslash, baho berish, xulosa chiqarish, o'z fikrini bildirish va uni asoslash, ma'lumotni yig'ish, ish natijalarini turli shakllarda (xulosalar, tezislar, mantiqiy jadvallar va boshqalar) taqdim etish kabi o'quv ko'nikmalarini rivojlantiradi.

Shunday ekan biologiya fanlarini o`qitishda laboratoriya mashg`ulotlarini olib borish muhim ahamiyat kasb etadi.

FOYDALANILGAN ADABIYOTLAR RO'YXATI:

1. “Биологическое и экологическое образование в школе и вузе: теория, методика, практика” Сборник статей. Санкт-петербург 2017
2. J.O. Tolipova “Biologiyani o`qitishda innovatsionntexnologiyalar” T.2013

CREATIVE WAYS TO USE AUTHENTIC MATERIALS IN ESL CLASSROOM**Jarilkasinova Gulnaz Hodjabayevna***The University of Public Safety of the Republic of Uzbekistan*

Using authentic materials is that it increases learners' motivation and reflects positively on the learning process. Make authentic materials fun and interesting by seasoning our classroom activities with a dash of creativity. Here are some great ideas to integrate authentic materials into our ESL classroom.

Activity 1. (45-60 min.) Weather Report: There Is a Blizzard on the Way!

Familiarize your students with the U.K. or the U.S. and any other English speaking countries climate by exposing them to weather reports. While you can definitely do your search of “weather reports” on Google, www.weather.com is the perfect place to go.

As a national and local weather forecast, Weather.com features a wide range of weather reports as well as some interesting aftermath disaster analysis. Another great feature of Weather.com is that not only does it provide short weather write-ups, but also mini-clips to brush up your students’ listening comprehension. Read a weather report or watch a video from Weather.com in class. Feel free to ask your students to do further research on the subject and make a mini-lesson/presentation that:

- summarizes key points in the weather report
- teaches 2-3 vocabulary related to the weather condition
- gives practical tips on how to prepare for this kind of catastrophe

Is there a blizzard on the way? Your students can tell you all about it!

Activity 2. (45-50 min.) Menus: Order Your Favorite Dish

Food plays an important role in our students’ lives. Introduce them to some of the common dishes in England or America so they can order their meals with confidence.

Many restaurants have their menus online so you can easily download them without driving around the neighborhood. Do try to use local restaurants, though, as this will make it more meaningful for your students.

For this activity, you will need several copies of restaurant menus. Each station should have a set of different menus to represent: Drinks/Appetizers, Salad/Soups, Meals/Entrees, and Dessert.

- Give students a worksheet where they can write down what they order at each station. Include a section for price.

- Divide students into teams so they will need to move together from one station to another.

- At each station, a team member should be the waiter/waitress and use the back of his/her worksheet to take orders.

Students can take a dictionary with them to look up food terms. If needed, students can call the manager (you, the teacher) for help. Have the students calculate their spending at the

end and learn to figure out how to tip their waiter/waitress for a complete restaurant experience.

Activity 3. (60 min.) Job Opening: 1-2-3 I Need a Job!

This is by far the most popular activity. After all, who doesn't want to find a good job and live a comfortable life? Give your students the full experience of job hunt by directing them to the easy-to-use site indeed.com. All they have to do is to fill out the "What" and "Where" sections and Indeed will immediately generate a list of job openings. Have your students look through the job descriptions and bring three of them to class for discussion.

While in Class...

Form a small group and have each person present his/her job search process. Some questions students should be answering include:

- ✓ What keywords did you use in your "What" section to find the jobs you really want?
- ✓ What is the job, and what are your duties?
- ✓ Why did you pick this job? Discuss your decision-making process to help other students to find their dream jobs too.

Accommodations...

Depending on the level of your student, you might want to model the process and go through the steps of filtering through a job openings list in class. If you like, you could pick a job, print out its description and hand it out for a lively in-class discussion. Make the exercise fun and applicable to help your students think ahead and prepare themselves for future careers. Questions such as, "What are some qualifications for this job?" and what can you do to prepare for it?" are particularly practical and thought-provoking. They inspire students to dream and overcome learning challenges for a greater purpose.

Job Application

Because many companies use an online application form to screen their candidates, you can have a class lesson set aside to have students fill out online job searcher profiles. Websites like CareerBuilder.com and Monster.com are great places to start.

Both websites give job searchers the option to create an online profile. The process emulates that of an online job application because students will be asked to fill out basic information about them, upload a resume and even submit a profile photo. There is also a section for students to briefly introduce themselves to the hiring world.

In conclusion, give your students some weather reports and ask them to apply for a few jobs on the web to make learning a part of their everyday life. Your students will appreciate the lessons and remember new words much better when they need to use them for survival.

USED LITERATURE:

1. Bernard, S. A. . The use of authentic materials in the teaching of reading. The reading Matrix, 6. 2018. p 80-87.
2. Gilmore, A. Authentic materials and authenticity in foreign language learning. Language Teaching, 50, 2009. 77-85
3. <http://iteslj.org/Techniques/Kelly-Authentic.html>.
4. <http://www.fluentu.com/english/educator/blog/authentic-materials-for-teaching>

**YOSH AVLODNI MA'NAVIY-AXLOQIY TARBIYALASH MASALALARIGA
ALLOMALARNING FALSAFIY QARASHLARI****Jo'rayeva Aziza Turdimurodovna***Surxondaryo viloyati Muzrabot tumani**1-toifali, ona tili va adabiyot fani o'qituvchisi*

Annotatsiya: *Maqolada yosh avlodni ma'naviy-axloqiy tarbiyalash masalalariga allomalarning falsafiy qarashlari yoritilgan.*

Kalit so'zlar: *Tarbiya, ma'naviy-axloqiy fazilatlar, mutafakkirlar, ijtimoiy tajriba, bilim, turli munosabatlar, axloqiy-ma'naviy meyorlar, hayot go'zal.*

Agar inson yaxshi tarbiya topib, yomon xulqlardan saqlansa, go'zal xulqlarga odatlanib, voyaga yetsa, u barchaning hurmati va e'tiboriga sazovor bo'ladi. Aksincha bo'lsa, har qanday buzuvchi ishlarni qiladigan, nodon, johil, yovuz bir odam bo'lib yetishadi.

Hayot go'zaldir, - deydilar shoir va mutafakkirlar, lekin hayot inson bilan go'zaldir.

Inson go'zalligini belgilovchi asosiy mezon uning ma'naviyligi, ya'ni axloq va odobi hisoblanadi. O'zbek xalqining —Inson odobi bilan go'zal degan maqolining mohiyatida chuqur falsafiy ma'no yotadi.

Konfusiy insonni o'z mohiyatini ma'naviy-axloqiy fazilatlar va kamoloti orqali namoyon etadigan jonzot sifatida talqin etadi. U insonning insonligi o'zidagi har qanday tabiiy ehtiyoj, his va tuyg'uni ma'naviylikka bo'ysundira olishidir.

Faqat insondagi ma'naviy mas'ullik ularga nima qilish keragu, nima qilish kerakmasligini o'rgatadi. Shu jihatdan qaraganda insondagi ma'naviylik inson va insonlar faoliyatiga maqsad, yo'nalish va mazmun beradigan omildir.

Garb ilmida esa insonga, asosan biologik mavjudot, tabiatdagi evolyutsion o'zgarishlarning mahsuli deb qaraldi.

Inson tushunchasiga aniq ta'rif berish uchun uni boshqa biologik mavjudotlardan ajratib turuvchi eng muhim xususiyatlarini aniqlash zarur. Bular qatoriga quyidagilar kiradi. Inson eng avvalo boshqa mavjudotlardan o'zining xotirasi, tafakkuri, tili borligi bilan ajralib turadi. Boshqa mavjudotlardan insonning tub sifatli farqini ifodalovchi xususiyatlardan yana biri uning o'z amaliy faoliyatini tartibga sola bilishidir.

Shuningdek, inson o'z turmushi uchun zarur bo'lgan moddiy va ma'naviy boyliklarni ishlab chiqarish, yaratish malakasiga ega ekanligi ham ana shunday xususiyatlardan biri hisoblanadi. Inson hayotida mehnat asosiy rol o'ynaydi.

Mehnat tufayli inson o'zi yashayotgan tabiatga ta'sir etadi, uni o'zgartiradi, moddiy va ma'naviy boyliklarni yaratadi. Amerikalik olim B.Franklin —Inson mehnat qurollarini yaratuvchi jonzotdir, deb ta'riflagan.

Inson ta'lim-tarbiya, mehnat, o'zaro muloqot jarayonida ijtimoiy tajriba, bilim, turli munosabatlar, axloqiy-ma'naviy meyorlar, siyosiy qarashlar ta'siri ostida faoliyat yuritadi, ularni o'zlashtiradi va shu jarayonda asta-sekin ijtimoiylashib boradi, ya'ni shaxs bo'lib

shakllanadi. Natijada insonda irsiy bo'lmagan yangicha fazilatlar paydo bo'ladi. U yaratuvchan mavjudot sifatida faoliyat ko'rsata boshlaydi.

Alisher Navoiy asarlarida komil inson muammosi markaziy o'rinni egallaydi va o'z orzusidagi yetuk shaxsni asarlarining qahramonlari timsolida gavdalandirishga urinadi.

U komil inson aqlli, axloqli, bilimli, ijodkor, qobiliyatli, dono, kamtar, insonparvar, saxovatli, sabr-qanoatli, adolatli, muruvvatli, sog'lom, jismonan baquvvat, mard va jasur bo'lishi lozimligini ta'kidlaydi.

Shuningdek, ilm o'rganish mashaqqatli yumush bo'lib, uni o'rganishda ayrim qiyinchiliklarni yengib o'tishga to'g'ri kelishi, bu yo'lda chidamli, qanoatli, bardoshli bo'lish orqaligina mukammal bilimga ega bo'lish mumkinligini uqtiradi.

Husain Voiz Koshifiyning uqtirishicha, insonni ta'lim-tarbiya orqali qayta tarbiyalash, aqliy qobiliyatini o'stirish mumkin. U o'zining pedagogik qarashlarida bolalarda mustaqil fikrlash qobiliyatini o'stirish masalasiga alohida e'tibor beradi.

Ota-onalar, muallimlardan bu masalaga jiddiy yondashishlarini talab etadi. Bunda oilaviy hamda tashqi muhit muhim o'rin tutadi. Bolaning to'g'ri so'zli, va'daga vafodor, yaxshi xulqli bo'lib tarbiyalanishida ichki va tashqi muhitning ahamiyati katta.

Mirzo Ulug'bek Markaziy Osiyo xalqlari ilm-fani va madaniyatini jahon miqyosiga olib chiqqan, pedagogik fikr taraqqiyotiga munosib hissa qo'shgan ulug' siymolardan biri. U avvalo yosh avlodning aqliy va ma'rifiy tarbiyasiga katta ahamiyat berib, ularni dunyoviy bilimlarni egallashga da'vat etadi.

Faqat rivojlangan fan va madaniyat inson tafakkurining kamol topishini ta'minlashiga ishonadi. Allomaning uqtirishicha, bolaning bilim olishga bo'lgan qiziqishi, havasini oshirishda u tarbiyalanayotgan muhit muhim o'rin egallaydi. Oilada ota-ona ayniqsa, o'qimishli ota-ona o'z farzandlarining haqiqiy inson bo'lib kamol topishiga alohida e'tibor berishi lozim.

FOYDALANILGAN ADABIYOTLAR:

1. Shodiyev N. O'rta Osiyo mutafakkirlarining pedagogik merosi xorij zamonaviy ta'lim texnologiyasida. «Xorijiy ta'limning dolzarb muammolari» mavzusidagi xalqaro konferensiya materiallari. - Samarqand, 1999
2. Ta'lim tizimida talaba-yoshlarning g'oyaviy-mafkuraviy tarbiyasi va ularning uyg'unligini ta'minlashning dolzarb muammolari mavzusida Respublika ilmiy-amaliy konferensiya materiallari. Samarqand sh., 2007 y.
3. Ma'naviyat, mafkura va milliy qadriyatlarning kishilar istiqlool ongi va dunyoqarashini shakllantirishdagi roli mavzusidagi Respublika ilmiy-amaliy anjumani materiallari. – Samarqand: SamDU, 1999.

**KIMYO FANIDAN DARS O'TISH JARAYONIDA ILG'OR PEDAGOGIK
VOSITALARDAN FOYDALANISH****Madiyorova Shahnoza Abdulolimovna***Namangan viloyati Kosonsoy tumani**35-umumiy o'rta ta'lim maktabining kimyo fani o'qituvchisi*

Annontatsiya: *Ushbu maqolada kimyo fanidan dars o'tish jarayonida ilg'or pedagogik vositalardan foydalanish hamda o'quvchilarni darsga bo'lgan qiziqishini oshirish to'g'risida fikr yuritilgan.*

Kalit so'zlar: *Kimyo, dars, pedagogik, texnologiya, o'quvchi, ilg'or.*

Hozirgi zamon mutaxassislari, faoliyat doiralari qanday bo'lishidan qat'iy nazar yangi pedagogik texnologiyalar bo'yicha keng ko'lamdagi bilimlarga, zamonaviy hisoblash texnikasi informatsion aloqa va kommunikatsiya tizimlari, texnika vositalari va ulardan foydalanish borasida yetarli malakalarga ega bo'lishi kerak. Ayniqsa kimyo fanini o'qitishda amaliy mashg'ulotlar va laboratoriya jihozlari o'rni beqiyos bo'lib, shu darslarni olib borishda yangi metodlar o'qituvchiga qo'l keladi.

Yangi pedagogik texnologiyalar bilan o'tkazilgan darslar o'quvchini mustaqil fikrlashga, nutqi rivojlanishiga, o'zaro bir-biri bilan muloqatga va xatto o'zi xulosa chiqarishga o'rgatadi. Qo'llanmada keltirilgan interfaol dars usullar kimyo darslarini yanada qiziqarli o'kazishga va barcha o'quvchilarni dars davomida faol qatnashishiga undaydi.

Bu usullar bilan dars olib borgan o'qituvchi sinflarda yuqori sifat ko'rsatgichiga erishadi. Bundan tashqari kimyo darslarida nafaqat didaktik materiallardan, balki axborot kommunikatsion texnologiya(AKT)laridan foydalanilsa maqsadga muvofiq bo'lar edi. Biz AKT dan o'qituvchilar va o'quvchilar o'rtasidagi kimyoning dunyoviy muammolari bilan bog'liq bo'lgan munozara yig'ilishladagi aloqalarga ko'maklashish maqsadida foydalanishimiz kerak. Huddi shunday laboratoriya tajribalarini modellashtirish o'quvchilarimizga real maktab laboratoriyasida o'tkazilishi muammo bo'ladigan murakkab tajribalarni boshqarish imkonini beradi va moddalarni tejaydi. Darslarda elektron darsliklardan foydalanishimiz, kimyodagi qiyin atom (molekular) jarayonlarni, elektron bulut va elektronlar qo'zg'alishi, struktur izomeriya, gibrid orbitallar tushunchalarini osonlashtiradi. Shunday ekan, biz o'quvchilarning fikrlash qobiliyati va fanning rivojlanishini ta'minlashimiz kerak.

Ta'limning barcha bosqichlariga oid umumiy pedagogik va didaktik talab o'quvchining dasturiy bilim, tasavvur va ko'nikmalari asosida mustaqil ishlash samaradorligini takomillashtirish, ilmiy fikrlashga, o'quv faniga qiziqishini kuchaytirish, kasbiy bilimlarini chuqurlashtirish, nazariy va amaliy mashg'ulot mobaynida ularning faolligini oshirishdan iboratdir. Jahon pedagogik tajribasi, zamonaviy pedagogik texnologiyalarining o'quvchilarni fanlarga qiziqtirishga, ularning mustaqil ishlashda faolliklarini oshirishga imkoniyati cheksiz ekanligini tasdiqlamoqda.

Ta'limning bugungi vazifasi o'quvchilarni kun sayin oshib borayotgan axborot – ta'lim muhiti sharoitida mustaqil ravishda faoliyat ko'rsata olishga, axborot oqimidan oqilona foydalanishga o'rgatishdan iboratdir. Buning uchun uzluksiz ravishda mustaqil ishlash imkoniyati va sharoitini yaratib berish zarur.

Didaktik o'yinlar texnologiyalari o'quvchi faoliyatining faollashtirish va jadallashtirishga asoslangan. Ular o'quvchiga ijobiy imkoniyatlarni ro'yobga chiqarish va rivojlantirishning amaliy yechimlarini aniqlash va amalga oshirishda katta ahamiyatga ega. Didaktik o'yinlar o'quvchilarda tahlil qilish, mantiqiy fikrlash, tatqiq qilish hisoblash, o'lchash, yasash, sinash, kuzatish, solishtirish, xulosa chiqarish, mustaqil qaror qabul qilish, guruh yoki jamoa tarkibida ishlash axloq – odob o'rgatish, nutq o'stirish til o'rgatish, yangi bilimlar o'rgatish va boshqa faoliyat turlarini rivojlantirishga yordam beradi.

Didaktik o'yinlarning asosiy turlari intellektual (aqliy) va harakatli hamda aralash o'yinlardan iborat. Bu o'yinlar ishtirokchilarda aqliy – jismoniy, axloqiy, psixologik, estetik, badiiy tadbirkorlik, mehnat va boshqa ko'nikmalarni rivojlantirishga yordam beradi. Bularning orasida didaktik o'yinlar ta'lim – tarbiya vazifalarini amalga oshirish imkoniyatini oshirib borishi bilan alohida o'ringa ega.

Maktablarda kimyo fanlarini o'qitishga qo'yiladigan asosiy talab - o'quvchilarning kimyoviy bilimlarni chuqur egallashlariga erishishdir. Kimyoviy bilimlarni egallashning eng muhim vositasi - o'qitilayotgan mavzuni tushuntirishda kimyoviy tajribalardan foydalanishdir. Lekin kimyoviy tajribalar va boshqa an'anaviy o'qitish vositalari bilan ko'rsatib bo'lmaydigan atomdagi yadroviy jarayonlar, elektronlarning to'lqinsimon harakatida vujudga keladigan fazoviy shakllar, elektrolitik dissotsiatsiyalanish mexanizmi, elektroliz jarayoni, galvanik elementlarda elektr tokining vujudga kelishi, elektrokimyoviy korroziya jarayonlari, reaksiya mexanizmlari, kompleks birikmalar hosil bo'lishidagi kovalent bog'lanishning donor-akseptor mexanizmi, kompleks birikmalar izomerlarining vujudga kelishi, oqsil molekulasining birlamchi, ikkilamchi, uchlamchi va to'rtlamchi strukturalarining vujudga kelishi kabi jarayonlarning dinamik modellarini kompyuterda animatsiya qilinib, multimediya mahsulotlari yaratildi.

Yaratilgan kompyuter darsini istalgan vaqtda axborot texnologiyasi vositasida qayta ko'rsatib, undagi jarayonlar multiplikatsiyasini takroran namoyish etish mumkin. Bunda har bir o'quvchi o'z bilim va ko'nikmalarini kompyuterdagi test topshiriqlari orqali tekshirib ko'rish imkoniyatiga ega bo'ladi. Eng muhimi, turli mavzular uchun yoritilgan elektron qo'llallmadan o'quvchilarning mustaqil ta'limini amalga oshirishda to'liq foydalanishlari mumkin.

Bulardan foydalanishning metodik usullarini ma'lum darslikda atroflicha yoritishga harakat qilindi. Shuningdek, innovatsion texnologiyalarning «Muammoli o'qitish», «Klasted», «Aqliy hujum», «Pinbord», «Loyihalash» texnologiyalarini kimyo fanlarini o'qitish jarayonlariga tatbiq etishga oid dastlabki tadqiqotlar ilatijabri dars samaradorligining oshishida va mustaqil ta'limli amalga oshirishda muhim omil ekanligi ko'rsatildi. Misol uchun «Muammoli o'qitish» texnologiyasidan kimyo fanlarining deyarli hamma mavzularini o'qitishda foydalanish mumkin. O'quvchilar diqqatiga havola qilinadigan mavzuga oid

muammoli savollar dars jarayonida muammoli vaziyatni vujudga keltirgandagina mazkur texnologiya yuqori samara beradi.

Shuning uchun muammoli savollarni tuzishda respublikadagi tabiiy kirnyoviy zaxiralar va ulardan mahsulotlar ishlab chiqarish, qiziqarli fan yangiliklari va kirnyo tarixiga oid materiallar, mashhur kirnyogar olimlarning kashfiyotlari, kimyoviy elementlar va ularning organizmdagi faoliyati kabi qo'shirmacha materiallardan foydalanish tavsiya etiladi. «Klaster» texnologiyasida yangi mavzu haqida bayon qilingandan so'ng o'tilgan mavzuni mustahkamlashda foydalanish mumkin. «Klaster» texnologiyasi o'quvchilarning mavzuni chuqur o'rganishlariga yordam beradi, o'quvchilarni mavzuga taalluqli tushunchalar yoki g'oyalli ketma-ketlik bilan uzviy bog'langan holda tarmoqlashlarga o'rgatadi, ularning fikrlash doirasini kengaytiradi.

Kimyo o'qitish metodikasi pedagogika fani bilan chambarchas bog'liq. Chunki uning ta'limiy funksiyasi pedagogika qonuniyatlariga asoslanadi. Uning metodologik asosi esa milliy istiqloq g'oyasidir. Kimyo metodikasining ta'sir etish obyekti har xil saviyadagi, turli xarakter va qiziqish xususiyatlari turlicha bo'lgan har xil yoshdagi o'quvchilardir. Maktab uchun yoziladigan kimyo fanlari darsliklari o'quvchilarning yosh xususiyatlari va bilim darajalariga asoslanishi kerak.

O'quvchilarning yoshi bilan bog'liq bo'lgan xususiyatlarni esa fiziologiya hamda psixologiya fanlari o'rganadi. O'quvchilarga ta'lim berish va ularni tarbiyalash jarayonlari muammolarini hal qilish uchun bo'lajak ilmiy o'qituvchilari yoshlar fiziologiyasi va psixologiya fanlarini yaxshi bilishi kerak. Kimyoni o'qitish jarayonlariga zamonaviy texnologiyalarning joriy etilishi munosabati bilan informatika, ya'ni kompyuter yordamida amalga oshiriladi.

O'qituvchilik - bu kasb, kimyo fani o'qituvchisi kimyo fanlari bo'yicha yetuk mutaxassis bo'lishi kerak. Lekin boshqa kimyogar mutaxassislar kabi faqat kimyoviy bilimlar va malaka-konikmalariga ega bo'lishning o'zi bu kasbni belgilab bera olmaydi. Kimyoni yaxshi bilgan holda ham yomon o'qituvchi bo'lish mumkin. O'quvchilarga bilim berish va tarbiyalash uchun o'qituvchi bolalarni ayniqsa, ularning o'sish davridagi psixologik xususiyatlarini yaxshi bilishi, o'qitish usullarini to'liq egallashi zarur.

O'qituvchi doimo o'z bilimini to'ldirib borishi, o'qitishning yangi usullarni izlashi, o'quv jarayonini takomillashtirishi lozim. O'qituvchining ishdagi va hayotdagi shaxsiy sifatlari, uning egallashi lozim bo'lgan bilim va konikmalari, kimyo o'qituvchisi tayyorlash ta'lim standartlarida berilgan bo'lib, pedagogika universiteti va institutlari o'qituvchilari ularga erishish uchun tinmay ijodiy izlanishda bo'lishlari kerak.

FOYDALANILGAN ADABIYOTLAR RO'YXATI:

1 <https://lib.jspi.uz/>

2 www.hozir.org

3 Fayllar.org

4 <https://www.conferences.uz/>

[5https://uz.denemetr.com/](https://uz.denemetr.com/)

ZOOLOGIYADAN “BUTLI O’RGIMCHAKNING TUZILISHI VA HAYOT KECHIRISHI” MAVZUSINI O’QITISHDA RIVOJLANTIRUVCHI TA’LIM TEXNOLOGIYASIDAN FOYDALANISH

Ozodova Zarnigor

*Ajiniyoz nomidagi NDPI Tabiiy fanlar
fakulteti 4-bosqich talabasi*

Saparbayeva Nigora

*Ajiniyoz nomidagi NDPI Tabiiy fanlar
fakulteti 4-bosqich talabasi*

Annotatsiya: *Zoologiyada dars jarayonini tashkil qilishda o’quvchilarning fikrlash doirasini yanada rivojlantirish uchun rivojlantiruvchi ta’lim texnologiyasidan foydalanish to’g’risida bayon qilingan.*

Kalit so’zlar: *rivojlantiruvchi ta’lim texnologiyasi, tahliliy va mustaqil fikrlash, assotsiativ fikr yuritish, taqqoslash, tahlil qilish.*

Fikr inson faoliyati, uning o'z kuchi, qudrati va bilimni tashkil etuvchi ma'naviy-insoniy sifatidir. Fikr rivoji ijtimoiy-iqtisodiy taraqqiyotning asosiy harakatlantiruvchi kuchi bo'lganligi uchun, o'qitish jarayonida o'quvchilarning ijodiy va mustaqil fikr yuritish ko'nikmalarini rivojlantirish zarur. Ta'lim-tarbiya jarayonida mazkur vazifalarni amalga oshirish uchun rivojlantiruvchi ta'lim texnologiyasini qo'llash zarur.

Rivojlantiruvchi ta'lim texnologiyasining asosiy g'oyasi o'quvchilarni har tomonlama rivojlantirish sanaladi. Mazkur texnologiyaning asosiy xususiyatlari:

- o'quvchilarni o'z bilish faoliyatining sub'ektiga aylantirib, fikr yuritish mexanizmini shakllantiradi, rivojlantiradi;
- o'quvchilarning bilish faoliyati emperik va nazariy bilish yaxlitligida tashkil etilib, o'qitish jarayonida bilimlarni deduktiv usulda o'rganish ustuvor bo'ladi;
- o'qitish jarayonining asosini o'quvchilarning o'quv topshiriqlarini bajarish orqali vujudga keltiriladigan mustaqil faoliyati tashkil etadi;
- o'quvchilarning aqliy rivojlanishiga zamin tayyorlab, bu jarayonda tanqidiy va ijodiy fikr yuritishni shakllantirish ustuvor yo'nalish sanaladi. Fikr yuritishning bu ikki tipi bir-birini to'ldiradi va taqozo etadi.

Tanqidiy fikr yuritish shaxsning voqea va hodisalar haqida munosabati va fikrini vujudga keltirib, uning tarkibiga quyidagilar kiradi: axborotni tahlil qilish, zarur faktlarni tanlash, taqqoslash, faktlar va hodisalarni birlashtirish.

O'quvchilarda tahliliy fikr yuritishni shakllantirish uchun har bir biologiya o'qituvchisi har darsda avval o'tilgan mavzuni keyingisi bilan bog'laydigan topshiriqlarni o'quvchilarga berishi kerak. Ya'ni, berilgan topshiriq orqali o'quvchilar beixtiyor o'tilgan mavzularni ham takrorlashi kerak. Masalan, “Butli o’rgimchakning tuzilishi va hayot

kechirishi" mavzusini o'rganishda o'quvchilar kichik guruhlariga ajratilib, ularga o'quv topshiriqlari bilan bir qatorda quyidagi jadvalni to'ldirishlari kerakligi aytiladi:

| Organlar sistemasi | Oq planariya | Yomg'ir chuvalchangi | Suv shilliq qurti | Daryo qisqichbaqasi | Butli o'rgimchak |
|---------------------------|---------------------|-----------------------------|--------------------------|----------------------------|-------------------------|
| Muskul va tana bo'shlig'i | | | | | |
| Hazm qilish sistemasi | | | | | |
| Qon aylanishi | | | | | |
| Nafas olishi | | | | | |
| Ayirishi | | | | | |
| Nerv sistemasi | | | | | |
| Ko'payishi | | | | | |

Bunda o'quvchilar o'tilgan mavzularni eslab, ularni tahlil qilib, organlar sistemasi haqidagi faktlarni tanlab, ularni oldingilari bilan taqqoslaydi va xulosa qiladi. Demak, butli o'rgimchakning ichki tuzilishi (nafas olish, qon aylanish, ko'payish, ayirish, nerv sistemasi)ni tahlil qilib, uni avval o'rganilgan oq planariya, yomg'ir chuvalchangi, suv shilliq qurti va daryo qisqichbaqasi bilan taqqoslab, birma-bir o'tilganlarni takrorlaydi va taqqoslaydi. Darsning bunday tashkil qilinishi o'quvchilarda tahliliy fikr yuritishni shakllantirishga zamin tayyorlaydi. Shuningdek, o'tilgan ma'lumotlarni yaxshiroq eslab qolish va adashtirib yubormaslik imkonini beradi.

Mustaqil fikr yuritish shaxs hayotida, o'quvchilar hayotida muhim ahamiyat kasb etadi. Shu sababli biologiyani o'qitishning barcha shakllarida, o'quvchilarda mustaqil fikr yuritish ko'nikmalarini rivojlantirishga ahamiyat berish zarur.

Mustaqil fikr yuritish quyidagi bosqichlarda amalga oshiriladi: muammoli vaziyatni tahlil qilish; farazlarni ilgari surish; avval o'zlashtirgan bilim, ko'nikma va malakalarni yangi vaziyatlarda qo'llab, yangi bilim, ko'nikma va malakalarni egallash; o'z fikrini dalillash; javobning to'g'riligini tekshirib ko'rish.

O'quvchilarda mustaqil fikr yuritishni rivojlantirish uchun o'qituvchi har bir mavzuni o'rganishda muammoli vaziyatlarni vujudga keltirib, o'quvchilarning bilish faoliyatini muammoli vaziyatlarni hal qilishga yo'llashi lozim. Masalan, o'rgimchaksimonlar sinfi mavzularida o'rgangan ma'lumotlarni kutilmagan vaziyatlarda qo'llash lozim.

| O'quvchilar o'zlashtirishi lozim bo'lgan materiallar yuzasidan o'quv topshiriqlar | Topshiriqni bajarish bo'yicha ko'rsatmalar |
|--|---|
| Darslik matnini diqqat bilan o'qib savollarga javob berib va topshiriqlarni bajaring | O'quvchilar guruhi bilan hamkorlikda ishlang |
| O'rgimchaksimonlarning boshqa guruh | |

| | | |
|--|--|--|
| | vakillaridan farqli tomonini aniqlang | |
| | O'rgimchaksimonlar sinfi vakillaridan foydali turlarini aniqlang | |

Bu kabi topshiriqlardan foydalanish orqali o'quvchilarning fikrlash doirasini yanada rivojlantirish imkoniga ega bo'lamiz. Ular o'z fikrlarini aniq va to'liq yetkazib bera olishi, har bir faktlarni tahlil qila olish qobiliyatiga ega bo'ladilar. Shuningdek, hayvonot olami bir-biriga juda o'shashligi bilan bir qatorda bir-birini takrorlamaydigan jihatlari bilan ham ajralib turadilar.

Aynan shu jihatlarni yuqoridagi topshiriqlardan foydalanib dars jarayonini tashkil qilish orqali yaxshiroq eslab qolish va turli vaziyatlarda qo'llay olish imonini beradi. Dars jarayonida faqat bitta texnologiyadan foydalanib qolmasdan, 2 yoki undan ortiq texnologiyalardan foydalanish muhimdir. Bu dars jarayonining qiziqarli va ko'tarinki kayfiyatda o'tishini ta'minlaydi. Rivojlantiruvchi ta'lim texnologiyasidan, asosan, o'tilganlarni takrorlashda foydalanish maqsadga muvofiqdir.

FOYDALANILGAN ADABIYOTLAR RO'YXATI:

1. Tolipova J.O. Biologiyani o'qitishda pedagogik texnologiyalar. Cho'lpon nomidagi nashriyot-matbaa ijodiy uyi, Toshkent 2011
2. Biologiyani o'qitishda innovatsion texnologiyalar (Darslik) Toshkent 2014
3. G'ofurov A.T., Tolipova J.O., Fayzullayev S.S., Azimov I.T., Ahmadaliyeva B.Sh. Biologiyani o'qitish metodikasi (Darslik) Toshkent, TDPU nashriyoti 2012
4. Tolipova J.O., G'ofurov A.T. Biologiya o'qitish metodikasi. Toshkent -2004.

BIOLOGIK TA'LIMNING ROLI VA INSON HAYOTIDAGI AHAMIYATI

Qurbonboyeva Dilnoza Maqsadovna*Nukus Davlat Pedagogika instituti**Tabiiy fanlar fakulteti „Biologiya o'qitish metodikasi“ yo'nalishi**4-kurs talabasi*

Annotatsiya: *Ushbu maqolada biologiya fani, uning o'qitish uslublari, metodlari, biologiyaning inson hayotidagi ahamiyati va uning rivojlanishi haqida so'z yuritilgan.*

Kalit so'zlar: *Bionika, o'qitish metodikasi, innovatsion ta'lim, o'quv fani, hujayra va organoidlar.*

Har qanday fan insonning tadqiqot faoliyati bo'lib, u narsa va hodisalar to'g'risida bilimlar to'plashga yo'nalgan, hamda tadqiqot qilinayotgan narsa hodisalar to'g'risida to'liq va chuqur bilim olishga qaratilgan. Fanning asosiy funksiyasi tadqiqot hisoblanadi.

Biologiya o'qitish metodikasi fan sifatida mazkur fan bilan bog'liq o'quvchilarning bilim olish, tarbiyalanish va rivojlanishini nazariy va amaliy jihatidan tadqiq qilishni maqsad qilib qo'yadi. Fanning asosiy belgisi bo'lib, maqsadning aniqligi, o'rganish predmeti, bilimlarni bilish usullari va shakllari hisoblanadi. Shu bilan birga fanning rivojlanish tarixi, uning boyishiga sababchi bo'lgan kashfiyotlarni bilish ham muhim sanaladi. Biologiya o'qitish metodikasi barcha o'quv fanlariga taalluqli bo'lgan pedagogik qoidalarni, biologik o'quv materialini tadbiiq etishga yo'nalgan. Shu bilan bir qatorda biologik ta'lim tabiiy, ilmiy, biologik, psixologik, pedagogik bilimlarni o'zida mujassamlashtiradi.

Biologik ta'limning vazifalari quyidagilardan iborat:

6. O'quvchilarni o'qitish va tarbiyalash, kamolga yetkazishda o'quv fanining o'rnini aniqlash;
7. Maktab o'quv dasturlari va darsliklarni takomillashtirish bo'yicha tavsiyalar ishlab chiqish va uni maktab amaliyotiga tadbiiq etish;
8. O'quvchilarning yoshiga mos ravishda o'quv fanlarining mazmuni, undagi mavzularning o'rganish izchilligini belgilash;
9. Biologik o'quv fanlarining o'ziga xos tomonlarini e'tiborga olgan holda, o'qitish usullarini, tashkiliy shakllarini ishlab chiqish kabilardir.

Misol tariqasida biologik ta'limni o'simliklarda, hayvonlarda, insonlarda ko'rishimiz mumkin ya'ni o'simliklarning o'sishi, rivojlanishi, uning o'sish jarayonidagi turli xil jarayonlarni, hayvonlardagi yashash sharoitlarini, o'ziga xosliklarni, insonning paydo bo'lishidan tortib rivojlanish ketma-ketliklarini barcha-barchasini biologik ta'lim orqali o'rganishimiz mumkin.



O'SIMLIKLAR



HAYVONLAR



INSONLAR

Biologiya o'qitish metodikasining ilmiy tadqiqot metodlari:

- Maktab o'qituvchilarining ish tajribasini kuzatish va faoliyatdagi ijobiy, salbiy tomonlarini aniqlash;
- Bu sohada to'plangan ma'lumotlarni tahlil qilish, umumlashtirish va hal etilmagan muammolarni aniqlashtirish, ularni hal etish uchun zarur ishchi farazlarni ilgari surish;
- Ilgari surilgan farazlarning qanchalik haqiqatga yaqin ekanliklarini aniqlash maqsadida maktablarda pedagogik tajribalar o'tkazish hamda, nazorat sinflardan olingan ma'lumotlarni o'zaro taqqoslash;
- Kuzatish va pedagogik eksperimentlardan olingan ma'lumotlarni tahlil qilish, umumlashtirish va xulosalash;
- Olingan ma'lumotlarga asoslanib, metodik maqolalar, qo'llanmalar yaratish va ishlab chiqilgan fikr mulohazalarning ommaviy maktablarda tekshirishdan o'tkazish va tasdig'ini olish

Olimlarning diqqat-e'tibori hayot hodisalarining mohiyatini aniqlashga, moddalar almashinuvi, irsiyat va o'zgaruvchanlikni boshqarishning turli usullarini ishlab chiqarishga qaratilgan. Hujayra va uning organoidlarida boradigan ko'p jarayonlarining fizik, kimyoviy va biologik mohiyatini ochib bergan fan yutuqlari hayotiy jarayonlari borishiga aktiv aralashishi imkoniyatlarini bermoqda.

Xulosa sifatida shuni aytish mumkinki, biologik ta'lim inson hayotida juda muhim rol o'ynaydi. Biologiya orqali biz o'simliklarning, hayvonlarning hayot kechirish usullarini, undagi o'zgarishlarni, insondagi irsiyat, o'zgaruvchanlik, gen, moddalar almashinuvi kabi turli jarayonlarni; barcha-barchasini aynan biologik ta'lim orqali o'rganishimiz, bilishimiz mumkin bo'ladi.

FOYDALANILGAN ADABIYOTLAR:

1. Tolipova J, A.T.G'ofurov. BIOLOGIYA O'QITISH METODIKASI. Toshkent. Bilim. 2004
2. Verzilin N.M, V.M. Korsunskaya. Biologiya o'qitishning umumiy metodikasi. Toshj. O'qit. 1983.
3. J.G'. Yo'ldoshev, S.A.Usmonov. Pedagogik texnologiya asoslari. Tosh. O'qit. 2004.

THE BENEFITS OF USING GAMES IN TEACHING ENGLISH**Kurbanova Munisa Akbaraliyevna***The University of Public Safety of the Republic of Uzbekistan*

Games can function as reinforcement, review and enrichment. They involve equal participation from both slow and fast learners and also contribute to an atmosphere of healthy competition, providing an outlet for the creative use of natural language in a non-stressful situation.

There are many benefits of using games. "Games can lower anxiety, thus making the acquisition of input more likely". They are highly motivating and entertaining, and they can give shy students more opportunity to express their opinions and feelings.

Language learning is a hard task which can sometimes be frustrating. Constant effort is required to understand, produce and manipulate the target language. Well-chosen games are invaluable as they give students a break and at the same time allow students to practice language skills. Games are highly motivating since they are amusing and at the same time challenging. Furthermore, they employ meaningful and useful language in real contexts. They also encourage and increase cooperation.'

Games are highly motivating because they are amusing and interesting. They can be used to give practice in all language skills and be used to practice many types of communication.'

In Korea a noted teacher Lee Su Kim distinguished games as follows:

There is a common perception that all learning should be serious and solemn in nature, and that if one is having fun and there is hilarity and laughter, then it is not really learning. This is a misconception. It is possible to learn a language as well as enjoy oneself at the same time. One of the best ways of doing this is through games.'

There are many benefits of using games in the classroom:

1. Games are a welcome break from the usual routine of the language class.
2. They are motivating and challenging.
3. Learning a language requires a great deal of effort. Games help students to make and sustain the effort of learning.
4. Games provide language practice in the various skills- speaking, writing, listening and reading.
5. They encourage students to interact and communicate.
6. They create a meaningful context for language use.'

A great Polish educator the opinions of whom we mentioned within one of our chapters said, many experienced textbook and methodology manuals writers have argued that games are not just time-filling activities but have a great educational value. W. R. Lee holds that most language games make learners use the language instead of thinking about learning the correct forms (1979).\

'In an effort to supplement lesson plans in the ESL classroom, teachers often turn to games. The justification for using games in the classroom has been well demonstrated as benefiting students in a variety of ways. These benefits range from cognitive aspects of language learning to more co-operative group dynamics.'

General Benefits of Games Affective:

- lowers affective filter
- encourages creative and spontaneous use of language
- promotes communicative competence
- motivates
- fun

Cognitive:

- reinforces
- reviews and extends
- focuses on grammar communicatively

Class Dynamics:

- student centered
- teacher acts only as facilitator
- builds class cohesion
- fosters whole class participation
- promotes healthy competition

Adaptability:

- easily adjusted for age, level, and interests
- utilizes all four skills
- requires minimum preparation after development

So language learning is a hard task which can sometimes be frustrating. Constant effort is required to understand, produce and manipulate the target language. Well-chosen games are invaluable as they give students a break and at the same time allow students to practice language skills. Games are highly motivating since they are amusing and at the same time challenging. Furthermore, they employ meaningful and useful language in real contexts. They also encourage and increase cooperation.

In conclusion, games are highly motivating and it is important to use them in teaching English, because they are amusing and interesting. They can be used to give practice in all language skills and be used to practice many types of communication.

USED LITERATURE:

1. Rixon, S. How to use games in language teaching. London: Macmillan Publishers Ltd. 1981
2. Lee Su Kim. Creative Games for the Language. Class Forum Vol. 33 No 1, January - March 2015

3. Rinvoluceri Mario and Paul Davis. More grammar games. Cambridge University Press. 1992
4. <http://www.homeenglish.com>

YANGI ÒZBEKISTON YANGI QÒSHNICHILIK.

Jòrayeva Ozoda Karim qizi
Buxoro viloyati Jondor tumani

Annotatsiya: *Ushbu maqola yangi O'zbekistonning yuksalib borayotgan taraqqiyoti haqida bo'lib, undagi yutuqlar, qo'shni davlatlar bilan do'stona munosabatlari, savdo sotiq sharuklik tamoyillari keng yoritilgan.*

Kalit so'zlar: *Òzbekiston, Markaziy Osiyo, asrlar, 2017-2021yillar, Qurolli Kuchlar.*

Òzbekiston diyorida qadimdan turli sivilizatsiya vakillari, madaniy qatlamlar, xilma-xil e'tiqod va dunyoqarashlar yonimda-yon yashab kelgan. Bu yerda yashovchi xalq boshqa joydan kòchib kelib, òrnashib qolgan emas. Bu zamin ota-bobolarimiz yashab òtgan azaliy va muqaddas makondir. Bu zamin sharq va g'arbning, shimol va Janubning, qadim-qadim òtmish va buyuk kelajakning tutashgan joyi, Markaziy Osiyoning yuragi insoniyat tafakkuri, fan va madaniyatining eng kòhna òchoqlaridan biridir. Bu tuproqda jahonni hayratga solgan sivilizatsiyaning ildizlari jvujudga kelgan, insoniyat tarixining eng qadimgi davrlariga mansub diniy va falsafiy an'nalar shakllangan. Uch ming yillik tariximiz shundan guvohlik bermoqdaki, oliyjanoblik va insonvarvarlik, millatlararo totuvlikka intilish xalqimizning, eng yuksak fazilatlaridan hisoblanadi. Bu boradagi an'analar, avloddan- avlodga òtib kelmoqda. Òzbekiston mystaqillikni qòlga kiritgandan sòng nafaqat mamlakatga nom bergan òzbek xalqi, balki shu muqaddas zaminda istiqomat qilayotgan turli millat vakillarining ham millati sifatida saqlanib qolishi va rivojlanishi uchun keng sharoit va imkoniyat yaratish masalasiga alohida e'tibor qaratdi. Jumladan kòp millatli diyorumizda tinchlik va osoyishtalikni saqlash va yanada mustahkamlashning muhim omili bòlgan millatlararo totuvlik va hamjihatlikni ta'minlashga ham e'tibor berdi.

Asrlar mobaynida òlkamizning shahar-u qishloqlarida masjidlarning erkin faoliyat kòrsatib turli millat va dinga mansub qavmlar hamjihatlikda òz diniy marosimlarini ado etib kelganlar. Tariximizning eng murakkab o'g'ir davrlarida ham ular òrtasida diniy asosda mojarolar bòlmagan. Prezidentimiz Sh.M. "Yangi Òzbekistonda erkin va farovon yashaylik" degan g'oya asosida amal qilamiz. Hozirgi vaqtda dunyoning boshqa mintaqalarida kuzatilayotgan "pandemiyaning navbatdagi tòlqini" va u bilan bog'liq xavf-xatarlar hammamizni yanada hushyor va ogoh bòlishga undamoqda. Mamlakatimizda olib borilayotgan keng kòlamli islohotlar markazida, avvalo, inson manfaati, uning huquq va erkinliklarini ta'minlash maqsadi turadi. Fuqarolar manfaatlarini faqatgina tinchlik va osoyishtalik òzaro hurmat, mehr-oqibat va hamjihatlik muhitini yaratish orqali ta'minlash mumkin mumkin. Òzbekiston Respublikasining millatlararo va konfessiyalararo totuvlikni

òrnatish siyosati inson huquqlari umumjahon deklaratsiyasi va boshqa xalqaro huquqiy-me'yoriy hujatlarga tòla mos keladi. Millatlararo totuvlik va diniy bağrikenglikni ta'minlash Òzbekistonning zamonaviy davlat sifatida rivojlanish strategiyasining ajralmas qismi hisoblanadi. 2017-2021yillarda Òzbekiston Respublikasini rivojlanishning beshta ustuvor yònalishi bòyicha harakatlar strategiyasiga muvofiq, mazkur sohaga alohida e'tibor qaratilmoqda. Mamlakatimiz hududida yashayotgan millatlar urf-odati hamda islom dining madaniy va sivilizatsion merosi, ma'naviy va falsafiy ahamiyatini chuqur òrganish bòyicha ishlar sifat jihatidan yangi bosqichga kòtarildi. Bundan kòzlangan asosiy maqsad-fundamental ilmiy tadqiqotlar natijalari asosida diniy bağrikenglik, millatlararo munosabatlarning tarixiy ildizlarini chuqur òrganish va uni bugungi kun sharoitida rivojlantirishdan iborat. Imom Moturudiy hazratlarining "Tiriklik hikmatini soğlikda deb bil" degan chuqur ma'noli sòzlari naqadar tògri ekanini hayotning òzi bugun qayta-qayta isbotlamoqda. El yurtimiz hozirgi oğir sharoitda barcha sinov va qiyinchiliklardan yanada kuchli va irodali bòlib chiqmoqda, va albatta òzining hayoti va taqdiri, kelajagi Vatanimizning taqdiri va kelajagi bilan chambarchas boğliq ekanini chuqur his etmoqda.

Qurolli Kuchlarimiz qudratini qòshinlarning professional va jismoniy salohiyatini yuksaltirish, harbiy xizmatchilar va ularning oilalarini ijtimoiy qòllab-quvvatlash hamda yoshlarimizni vatanparvarlik ruhida tarbiyalash ishlariga alohida e'tibor qaratamiz.

XULOSA

Xulosa òrnida, qayd etish mumkinki Òzbekiston yuritayotgan ochiq va òzaro manfaatli hamkorlik siyosati Markaziy Osiyo mamlakatlarida qòllab -quvvatlanmoqda. Qòshma davlatlar Òzbekiston ishonch va yaqin qòshnichilik muhitini yaratishga qaratilgan sa'y -harakatlarini yuqori baholamoqda Markaziy Osiyo davlatlari mintaqani barqaror, xavfsiz hamkorlikda gullab-yashnagan makonga aylantirishga tayyorliklarini izhor qilmoqda. Bu esa, mintaqada davlatlari, iqtisodiyotning tezkor taraqqiyotiga yordam beradi. Buyuk yozuvchi Chingiz Aytmatov ta'kidlaganidek: "Tarixiy hamjamiyat, lingvistik òxshashlik umumiy an'ana va urf odatlarning mavjudligi bizga birgalikda yashash va birdamlikda yangi dunyoni yagona va birdamlikda yagona dunyoni sivilizatsion jamiyatni qurishda son-sanoqsiz imkoniyatlar beradi". Vaqt uchib borayotgan òqdir, uni hech kim tòxtatib qololmaydi. Biz yoshlarning bugun qilgan ishlarimiz kelajakda Òzbekistonning shuhratiga qòshuvchi avlodlarimizga muqaddas beshik bòlajak.

FOYDALANILGAN ADABIYOTLAR RO`YHATI:

1. <https://daryo.uz/>
2. <https://sputniknews-uz.com/>
3. <https://www.youtube.com/>
4. <https://uz.wer.wiki/>

TUPROQ UNUMDORLIGI VA KUZGI BUG'DOY HOSILDORLIGINI OSHIRUVCHI O'TMISHDOSH EKINLARNI TANLASHNI ASOSLASH**Qutlimuratovna Dilfuza Baltabayevna***Qoraqalpog'iston qishloq xo'jaligi va agrotexnologiyalar insituti
dehqonchilik qishloq xo'jaligi ekinlari seleksiyasi va urug'chiligi
kafedrasining 2-kurs doktoranti*

Annontatsiya: *Ushbu maqolada tuproqunumdorligida bo'layotgan muammolar hamda tuproq unumdorligini samarali tarzda oshirish yo'llari bu bilan birga bug'doy hosilini oshirish to'g'risida fikr yuritilgan.*

Kalit so'zlar: *Tuproq, unumdorlik, tog' jinslari, muammo, natija.*

Tuproq unumdorligi tuproqning suv, oziq moddalar va boshqa bilan ta'minlash xususiyati. Tuproq tog' jinslaridan unumdorligi bilan farq qiladi. Unumdor tuproqlarda insonga asosiy oziqovqat mahsulotlarini beruvchi qishloq xo'jaligi. o'simliklari o'stiriladi. Yer faqat unumdorlik xususiyati tufayli qishloq xo'jaligida ishlab chiqarish vositasiga aylangan. Tuproq unumdorligi tuproq hosil qiluvchi omillar: iqlim, relyef, tuproq hosil qiluvchi jinslar, tabiiy va madaniy o'simliklar bilan uzviy bog'liq, ammo unumdorlik darajasida, ayniqsa, yerdan foydalanish harakteri katta ahamiyatga ega.

Tuproq unumdorligining eng muhim omillar: o'simlik rivojlanishi uchun zarur oziq moddalar va ular turining yetarli miqdorda bo'lishi; o'simlik o'zlashtirishi mumkin bo'lgan namning mavjudligi; yaxshi tuproq, aeratsiyasi; tuproqning granulometrik tarkibi, struktura holati va tuzilishi; zaharli moddalar (kislota, ishqor, tuz va boshqalar) miqdori; tuproq reaksiyasi va boshqalardan iborat

Bu xususiyatlar yig'indisi tuproqning madaniylashganlik holati darajasini belgilaydi. Unumdorlikning barcha elementlari bir-biri bilan chambarchas bog'liq. Bu elementlardan birortasining o'zgarishi boshqalariga ham ta'sir ko'rsatadi. Har xil o'simliklarning Tuproq unumdorligiga talabi turlicha bo'lganligi sababli va o'simlik biologiyasiga bog'liq holda bir tur o'simlik uchun unumdor hisoblangan tuproq boshqa tur uchun unumdor bo'lmasligi mumkin.

Unumdorlik, asosan, tabiiy va samarali turlarga bo'linadi. Tabiiy unumdorlik tuproqdagi oziq moddalar umumiy zaxirasi bilan harakterlanadi; uning shakllanishi esa tuproq hosil bo'lish sharoitlari va omillari hamda genezisiga bog'liq. Samarali (sun'iy) unumdorlikning inson mehnat faoliyati bilan, ya'ni yerga ishlov berish, sug'orish, o'g'itlash, sho'rini yuvish kabi agrokomples tadbirlar bilan boshqaradi. Sun'iy yo'l bilan qumlik, toshloq, botqoqlik kabi unumsiz yerlarda unumdor tuproqlar paydo qilish mumkin.

Tabiiy unumdor tuproqlar ba'zan kam samaraga ega bo'lishi mumkin va aksincha yuqori agrotexnika tadbirlarini qo'llash natijasida unumsiz tuproqlarda yuqori unumdorlikka erishish mumkin. Tuproqdagi oziq moddalar miqdori (azot, fosfor, kaliy, kaltsiy, magniy, oltingugurt, temir, bor, marganets va boshqa mikroelementlar) tuprok, hosil qiluvchi jinslar

va uning tagidagi yotqizilgan (tagzamini) tarkibiga hamda tuproq hosil qiluvchi jarayonlarga bog'liq. O'simliklarning mikroelementlarni o'zlashtirishiga tuproq reaksiyasi katta ta'sir ko'rsatadi.

Tuproqdagi oziq moddalar zaxirasi mineral va organik o'g'itlar solish bilan boshqarib turiladi. Tuproqda suvda oson eruvchi tuzlar, asosan, natriy, shuningdek, magniy, kaltsiy va boshqa kationlarining ortiqcha miqdorda bo'lmasligi unumdorlikning muhim shartidir. Tuproqda tuzlar miqdorining me'yordan oshib ketishi — tuproqning sho'rlanishi, asosan, noto'g'ri sug'orishdan vujudga keladi, natijada unumdorlik keskin pasayib ketadi.

Tuproq qatlamidagi zararli tuzlarni yo'qotish uchun sho'r yerlar yuviladi. Sho'rlanishning oldini olish uchun esa tuproq xususiyati va tarkibiga qarab suyurish rejimi belgilanadi. Qurg'oqchilik yerlarida, jumladan, sug'orma dehqonchilik zonalarida suyurish Tuproq unumdorligini tubdan oshiradi.

Tuproq unumdorligining past bo'lishi, ko'pincha patogen organizmlar mavjudligiga ham bog'liq. Ularni kimyoviy (xasharotlarni bepust qilish, fungitsidlar sepish va boshqalar) va agrotexnik tadbirlar (almashlab ekish, tuproqqa ishlov berish) yordamida yo'q qilish tuproqning samarali unumdorligini keskin oshiradi. Tuproq unumdorligini saqlash uchun tuproqqa eroziyaga yo'l ko'ymaydigan usullarda ishlov beriladi, dala ihota o'rmonzorlari barpo qilinadi, daryo va kanallar qirgog'i mustahkamlanadi.

Qishloq xo'jaligi ekinlarini o'stirish jarayonda tuproqdagi elementlarini o'simliklar o'zlashtiradi va tuproqda ozuqa elementlar miqdori kamayib tuproq kambag'allashaveradi. Shuning uchun albatta tuproqqa o'git kiritish lozim bo'ladi. O'git ishlab chiqarish va uni tuproqqa kiritish albatta ko'p xarajat talab etadi. Agar yerga har yili bir xildagi o'simlik ekilaversa (monokultura) yerning kambag'allashuvi yanada kuchayadi. Shuning uchun qishloq xo'jalik ekinlarini navbatma-navbat almashlab ekib turish lozim.

Ba'zi o'simliklar tuproqni bir tomonlama kambag'allashtiradi, shuningdek, ketma-ket kasallik qo'zgatuvchilari va ildizdan chiqazadigan moddalar bir xil bo'lgan o'simliklarni ekish ham samarasizdir. Almashlab ekishda albatta shunga rioya qilish lozim. Ammo, ba'zi o'simliklar ildizidan chiqqan modda ikkinchisiga ta'sir qiladi buni «allelotsatiya» (kimyoviy ta'sir etish) deyiladi.

Masalan: suli ildizi (skopolotin, kumarin), zigir ildizi (aromatik moddalar), beda (alkoloid), kand lavlagi (siklik birikmalarni) ajratib chiqaradi va bular mikroblarga ham ta'sir etadi. Shuning uchun almashlab ekishda har xil usullar qo'llaniladi. Almashlab ekishda dukkaklilardan foydalanish, ularni keyingi, ekilgan o'simliklarga ijobiy ta'sir etishligini ko'rsatgan, chunki tuproqda qolgan mikroorganizmlar keyingi o'simlik uchun ham moddalarni o'zlashtirib berish qobiliyatini yo'qotmagan.

Dukkakdoshlar tuproqni azotga boyitishini azotfiksatsiya jarayonidan bilasiz. Dukkakdoshlar boshqa yana ba'zi o't o'simliklari ildizi va barglarida ham azot o'zlashtiruvchi mikroorganizmlar mavjud bo'lib, bulardan ham dehqonchilikda foydalanish mumkin.

Organik o'git tayyorlashdagi biotexnologik jarayonlar. Tuproq unumdorligi oshirishda atrof muhit tozaligini organik o'gitlarni tuproqqa kiritish ahamiyati kattadir.

Ammo go'ng tarkibidagi foydali elementlarni ko'p yo'qotmaslik choralarini ham ko'rish lozim. Organik o'gitlarga go'ng, kompost, shaxar chiqindilari kirib tarkibida 20-24% organik modda, azot, fosfor, kaliy va suv mavjud bo'ladi. Go'ngni saqlash D.P.Pryanishnikov tavsiyasi bo'yicha.

O'simlikning jadal o'sib rivojlanishi, hosil elementlarining maqbul shakllanishi uchun kuzgi bug'doyning Chillaki va Kroshka navlarida yirik 3,0 mm urug'lar, qattiq bug'doyning Qaxrabo navida o'rtacha 2,5 o'lchamdagi urug'lar ekilishi maqsadga muvofiq. Tajriba natijalari urug' sifati kuzgi bug'doydan hosildorligiga ijobiy ta'sir etishini ko'rsatdi. Kuzgi bug'doy don hosildorligi bo'yicha nisbatan yuqori ko'rsatkichlar o'rtacha 2,5 mm va yirik 3,0 mm fraksiyali urug'lar ekilgan variantlarda qayd etildi. Eng yuqori don hosili 70,3 s/ga kuzgi bug'doyning Kroshka navida yirik 3,0 mm o'lchamli urug'lar ekilgan sharoitda kuzatildi. Urug' sifatini hisobiga yetishtirilgan qo'shimcha don hosili 18,1-48,7 s/gani tashkil etdi.

FOYDALANILGAN ADABIYOTLAR RO'YXATI:

1 <https://cyberleninka.ru/>

2 <https://uz.wikipedia.org/>

3 <http://www.uzdon.uz/ne>

4 fayllar.org

5 hozir.org

OPERATORLAR NAZARIYASIDA SPEKTR TUSHUNCHASINING O'RNI

Sanjar Bakirov Davlatovich

*Mirzo Ulug'bek nomidagi**O'zbekiston milliy universiteti**Matematika yo'nalishi magisteranti*

Annotasiya: *Spektr tushunchasini chekli o'lchamli fazolardagi chiziqli operatorlar uchun qo'llanilish o'rni.*

Kalit so'zlar: *spektr, chiziqli operator, xos qiymat, xos vektor, regulyar nuqta, rezolventa.*

Kirish:

So'nggi yillarda differensial tenglamalar, hisoblash usullari, matematik dasturlashning talab va ehtiyojlariga javoban funksional analizning yangi chiziqli bo'lmagan tarmog'i paydo bo'ldi. Zamonaviy matematikaning bu yo'nalishi amaliyotchilar va muhandislarning o'sib kelayotgan ehtiyojlarining bir qismini qondiradi.

O'qituvchi va talabalar operatorlar nazariyasida spektr tushunchasi haqida ko'proq ma'lumot o'rganadilar.

Cheksiz o'lchamli funksional fazolarni o'rganish jarayonida o'quvchilar funksional analizning kuchli va nozik usullarini tushunishga biroz qiynaladilar, lekin tushunib yetganlaridan keyin o'zlarida ilmga undovchi qandaydir ichki kuch sezadilar

Funksional analiz - matematik analiz, geometriya va chiziqli algebraning g'oya va usullarini cheksiz o'lchamli fazolar uchun umumlashtiruvchi fan hisoblanadi. Hozirgi kunda funksional analizning g'oya, konsepsiya, usul va tushunchalari matematikaning barcha sohalari tomonidan tan olingan. [J.I.Abdullayev, R.N.G'anixo'jayev, M.H.Shermatov, O.I.Egamberdiyev "Funksional analiz va integral tenglamalar", b5-6]

Asosiy qism:

Aytaylik, $A: C^n \rightarrow C^n$ chiziqli operator berilgan bo'lsin. Agar biror $\lambda \in C$ son uchun

$$Ax = \lambda x$$

tenglama nolmas $x \in C^n$ yechimga ega bo'lsa, u holda, λ son A operatorning *xos qiymati* deyiladi, unga mos keluvchi nolmas x yechim esa *xos vektor* deyiladi.

Chekli o'lchamli fazolardagi chiziqli operatorlar uchun quyidagi ikki holat sodir bo'lishi mumkin:

1) λ son uchun $Ax = \lambda x$ tenglama nolmas yechimga ega, ya'ni λ son A operator uchun xos qiymat, bu holda $A - \lambda I$ ga teskari operator mavjud emas;

2) λ son uchun C^n fazoning hamma yerida aniqlangan $(A - \lambda I)^{-1}$ operator mavjud va demak, chegaralangan.

Chekli o'lchamli fazolarda chiziqli operatorning xos qiymatlari to'plami operatorning *spektri* deyiladi. Agar $\lambda \in C$ son A operator uchun xos qiymat bo'lmasa, u A operatorning *regulyar nuqtasi* deyiladi.

Agar A operator cheksiz o'lchamli X fazoda berilgan bo'lsa, u holda yuqorida keltirilgan 1 va 2 holatlardan farqli bo'lgan uchinchi holat ham bo'ladi, ya'ni:

3) $(A - \lambda I)^{-1}$ operator mavjud, ya'ni $Ax = \lambda x$ tenglama faqat nol yechimga ega, lekin $(A - \lambda I)^{-1}$ operator X ning hamma yerida aniqlanmagan yoki $\overline{\text{Im}(A - \lambda I)} \neq X$.

1-ta'rif. Agar $\lambda \in C$ son uchun $A - \lambda I$ ga teskari operator mavjud bo'lib, u X ning hamma yerida aniqlangan bo'lsa, λ soni A operatorning *regulyar nuqtasi* deyiladi,

$$R_\lambda(A) = (A - \lambda I)^{-1}$$

operator esa A operatorning, nuqtadagi rezolventasi deyiladi. Barcha regulyar nuqtalar to'plami $\rho(A)$ orqali belgilanadi.

2-ta'rif. A operatorning regulyar bo'lmagan barcha nuqtalari to'plami A operatorning *spektri* deyiladi va u $\sigma(A)$ orqali belgilanadi.

3-ta'rif. Agar biror $\lambda \in C$ son uchun $(A - \lambda I)x = 0$ tenglama nolmas ($x \neq 0$) yechimga ega bo'lsa, λ son A operatorning xos qiymati deyiladi, nolmas yechim x esa xos vektor deyiladi. Ko'rinib turibdiki, barcha xos qiymatlar to'plami spektrda yotadi, chunki λ xos qiymat bo'lsa, $A - \lambda I$ operatorning teskarisi mavjud emas.

ADABIYOTLAR:

1. J.I.Abdullayev, R.N.G'anixo'jayev, M.H.Shermatov, O.I.Egamberdiyev "Funksional analiz va integral tenglamalar" – Toshkent. "EL PRESS", 2013. 458 b.

2. Н. И. Ахиезер И. М. Глазман «Теория линейных операторов в гильбертовом пространстве», Том 1 [Издание третье, исправленное и дополненное] «Вища школа», 1977

3. И. М. Глазман «Прямые методы качественного спектрального анализа сингулярных дифференциальных операторов», «Москва» 1963.

4. www.ziyonet.uz

5. www.fayllar.org

XORAZM VILOYATIDAGI FITOTOPONIMLAR.

Karimova Shaxnoza Axmed qizi
Xushnudova Go`zalxon Alisher qizi
Baxtiyorova Maftuna Maqsud qizi
Urganch davlat universiteti talabalari

Annotatsiya: *Hududning joy nomlari Toponimika fani nazariyalari va tadqiqot metodlariga ko`ra Geografik, Tarixiy, va Lingvistik yondashuv asosida o`rganiladi. Hudud yoki obekt nomining etimologiyasi shu joyning geografik xususiyati, tarixiy voqealar bilan bog`liq holatda shakllanadi. Shuningdek, nomlarni yozilishini Lingvistika qoidalari orqali o`rganish mumkin.*

Kalit so`zlar: *Lingvistik, fitotoponim, oykonim, gidronim.*

Kirish. Xorazm viloyatining umumiy maydoni 6300 kv.km bo`lib, ma`muriy bo`linishiga ko`ra 11 tuman, 3 shahar ([Urganch](#), [Xiva](#), [Pitnak](#)), 7 shaharcha (Gurlan, Xonqa, Cholish, Shovot, Yangibozor, Qo`shko`pir, Hazorasp), va 100 qishloq fuqarolar yig`inidan iborat. Iqlimi kontinental, qishi sovuq va yoz fasli quruq issiq bo`ladi. Viloyat aholisi 1893,1 ming kishi, taxminan 80 foizi qishloq joylarda yashaydi. Viloyat shimoliy va shimoli-sharqdan [Qoraqalpog`iston Respublikasi](#), janub va janubi-g`arbdan Turkmaniston, janubi-sharqdan Buxoro viloyati bilan chegaradosh.

Xorazm nomi (toponimi) Avestoda Xvairizem, qadim forsiychada Uvarazmis, lotinchada Chorasmia va yunonchada Xorazmiya deb yuritilgan. Arabcha yozma manbalarda bu hudud Xvorazm talaffuzida tilga olinadi. "Xorazm" nomining semantikasi haqida bir qancha fikrlar mavjud. Quyida Xorazm viloyatidagi fitotoponimlarni ko`rib chiqamiz. Fitotoponim nima avval ushbu atamaga to`xtalib o`tamiz.

Fitotoponim (yunoncha "fitos"-o`simlik) o`simliklar turi xolatini anglatuvchi toponimlar, Olmazor O`rikzor, Pistali va h.k. ushbu toponimik atamalar eng asosiy xisoblangan tushunchalargina bo`lib ularning ro`yxatini davomli tarzda rivojlantirish mumkin.

Bog`ot tumani. Bog`ot - so`zining manosi va kelib chiqishi negizi Bog`-fitonimidan tashkil topgan bo`lib Xiva xonligi davrida Xiva - Xozarasp yo`li atrofida bog`lar tashkil qilingan. Bog`lar tashkil qilinganiga sabab xududning geologik va topografik tuzilishi shuningdek tuman viloyatning janubi-sharqiy qismida, dengiz satxidan mutlaq balandligi boshqa tumanlarga nisbatan baland xamda, yer osti suvlari sathi pastroq bo`lganligi uchun mevali daraxtlar yaxshi rivojlangan va bog`lar tashkil qilingan. Ot so`z yasovchi qo`shimcha bo`lib, Bog`-ot so`zi shakllangan va Bog`ot tumani nomi shundan kelib chiqqan.

Qulanqorabog` - Qadimda Xiva xoni o`tayotgan vaqtda uzoqdan qorong`u bir joy ko`rinadi, Xon bu nima qora ko`rinib turibdi deydi, Shunda xonga bu uzoqdan qora ko`rinib turgan joy bog` u yerda odam yashamaydi, shuning uchun keng dala, yer qora ko`rinib

turibdi deyдилar. Xon kelib qarasa xaqiqatdan ham bu yerda yer qora bo`lib ko`ringan ekan. Xon yana yo`lini davom ettiribdi. Keyin uzoqdan yovvoyi otlar ko`rinadi, shu vaqtda xon yana so`raydi bular nima deb yovvoyi otlar deyishadi. Xon kulib demak bu yer faqat qorabog' emas Qulan - qorabog' ekanda deydi.

Qulanqorabog' xaqida 2 – rivoyat.

Xonqa tumanida Qulon qishlog'ining bir qismi bilan Qorabog' qishlog'i qo'shilishi natijasida Qulanqorabog' so'zi kelib chiqqan degan taxmin xam bor, Qorabog' so'zining kelib chiqishi bu qishloqda baland bo'lib o'suvchi daraxtlar, mevali daraxtlar ko'p bo'lgan, bu daraxtlarning o'rtasida kesib o'tuvchi yo'l xam bo'lgan, shu yo'lga daraxtlarning soyalari qorong'ulik berib turganligi uchun Qorabog' deyilgan degan tahminlar ham bor.

Urganch tumani Chotko`pir qishlog'i. Chotko`pir so`zining kelib chiqish tarixiga nazar soladigan bo`lsak xozirgidek qurilish materiallari bo`lmagan zamonlarda

kanal ustida yontoq, daraxt shox – shabbalaridan (Xorazmda shox – shabbani “ chot ” deyishadi.) ko`prik qurishgan. Bu ko`prik chap soxilni o`ng soxil bilan bog`lagan. Keyinchalik qishloq nomi “ Chotko`pir ” deb nomlangan.

Xonqa tumani Qoromon qishlog'i.

Qoromon so`zining manosi bu so`z qoromon daraxti nomiga nisbatan aytilgan, degan taxminlar mavjud. Bu daraxt juda mustaxkam bo`lishi bilan eman daraxtidan qolishmaydi. Agar unga Sadaqayrag'och (gujum) daraxtini payvand qilsak Sadaqayrag'och uzoq umr ko`radi va mustaxkam bo`ladi.

Yangiariq tumani. Gullanbog' qishlog'i. Bu qishloq avval Quybishoq nomi bilan atalgan. Gullanbog' bu gullayotgan bog' manosini beradi. Qishloq rivojlanib ketgandan keyin bu yerlarni shu nom bilan atay boshlaganlar.

“HINDISTON SUVI TO'G'RISIDAGI SHARTNOMA” VA UNI AMALGA OSHIRISH BILAN BOG'LIQ MUAMMOLAR

To'ychiyeva Ra'no Almatovna,
*O'zbekiston Davlat Jahon Tillari Universiteti,
Ijtimoiy fanlar kafedrasini,
tayanch doktoranti,*

Hindiston suvi to'g'risidagi Shartnoma (HSTSh) Hindiston va Pokiston o'rtasidagi ishonchni mustahkamlovchi eng muhim choralardan biri hisoblanadi. O'zaro nizolarga qaramay, ushbu Shartnoma imzolanganidan beri o'z kuchini saqlab kelmoqda. Biroq, kelgusida ikki mamlakat o'rtasida toza suv ta'minoti bo'yicha yuzaga kelishi mumkin bo'lgan muammolarni e'tiborsiz qoldirib bo'lmaydi.

1960 yil, to'qqiz yillik qizg'in muzokaralardan so'ng Jahon banki boshchiligida Hindiston va Pokiston o'rtasida “Hindiston suvi to'g'risidagi shartnoma” imzolandi. Pokiston muzokaralar chog'ida Shartnomaning unga nisbatan adolatsiz tuzilganidan norozi bo'ldi. Biroq, Jahon banki Pokistonga Shartnomani imzolashga rozi bo'lmasa hech qanday moliyaviy yordamlar ko'rsatmasligi bilan tahdid qilgach, mamlakat uning shartlarini qabul qilishga majbur bo'ldi.

Shartnoma Hindistonga "Sharqiy daryolar" deb nomlanuvchi Ravi, Beas va Sutlej daryolaridan foydalanishning cheklanmagan huquqlarini berdi. Pokiston esa, "G'arbiy daryolar", ya'ni Hind, Chenab va Jelumdan foydalanishning cheklovli huquqlariga ega bo'ldi. Bu esa mavjud suvlardan qishloq xo'jaligi va ichimlik suvi maqsadlarida foydalanishga, shuningdek, Jammu va Kashmirda cheklangan omborxonalar qurishgagina imkon berdi.

Mazkur Shartnoma keyinchalik ikki mamlakat o'rtasidagi bir necha urushlarga va takrorlanib turadigan ziddiyatlarga sabab bo'lganiga qaramay, hozirgacha o'z kuchida qolmoqda. Shartnoma asosida tuzilgan doimiy komissiya muntazam ravishda yig'ilib, Shartnomani amalga oshirishga oid texnik masalalarni muhokama qilib boradi. Komissiyaning so'nggi yig'ilishi 2018 yilda bo'lib o'tdi. Koronavirus inqirozi davom etayotganligi sababli 2019-2020 yilgi yig'ilishlari o'zaro kelishuv asosida qoldirildi.

Pokiston Hindistonning Kishenganga va Ratle loyihalari bo'yicha Jahon bankiga o'z e'tirozlarini bildirdi va bunga nisbatan Arbitraj sudi tuzilishini talab qilmoqda. Hindiston bunga javoban qat'iy noroziligini ko'rsatdi va Arbitraj sudiga murojaat qilishidan oldin bitimga binoan betaraf ekspert tashkil etilishini so'radi. Ikki tomonning bosimi ostida Jahon banki ikkala jarayonni bir vaqtning o'zida boshlashga intilishi Hindistonning e'tiroziga sabab bo'ldi. Vaziyatning og'irligini anglagan Jahon banki 2017 yilda bu jarayonni to'xtatib qo'ydi. 2020 yil avgustida paydo bo'lgan ommaviy axborot vositalarining xabarlariga ko'ra, Jahon Banki muzokaralarni hal qilishda qaysi mexanizmni tanlashga kelishib olishni ikki tomonga topshirdi. Lekin Hindiston va Pokiston o'rtasidagi mazkur Shartnoma ijrosi bo'yicha mavjud nizolarni hal qilish mexanizmi falajligicha qolmoqda.

Pokiston Hindistonning shartnoma qoidalariga zid ravishda G'arbiy daryolardagi har bir loyahasiga e'tiroz bildirdi va ularni bekor qildirish uchun shartnoma qoidalaridan foydalanib keldi. Pokiston tomonidan nizolarni hal qilish mexanizmiga tez-tez murojaat qilish uning hind loyihalarini kechiktirish taktikasining bir qismiga aylandi. Agarda bu mexanizm obro'sizlantirilsa, shartnoma o'z ma'nosini yo'qotadi. Shuningdek, boshqa siyosiy omillar ham Shartnomaga tahdid solib turadi.

Pokistonda va Hindiston shartnomani buzgan holda G'arbiy daryolarda yuzlab to'g'onlarni qurishni rejalashtirmoqdalar. Pokistonning Strategik rejalar bo'limi agar Hindiston Pokistonga suv oqimini to'xtatsa, yadro qurolidan foydalanish bilan tahdid qilgan. Buning ustiga Lashkar-e-Taiba va Jaish-e-Muhammad kabi global terroristik guruhlar Pokistonning suvini "olib qo'ysa", Hindistonni dahshatli oqibatlar kutishi bilan ogohlantirgan.

Pokiston homiyliги ostidagi terroristik guruhlarining 2001 yilda Hindiston parlamentida, 2008 yilda Mumbayda, 2016 yilda Patankotda, 2017 yilda Urida sodir etgan terror hujumlari va Balakot havo hujumlaridan so'ng Hindistonda jamoatchilik fikri keskinlashdi. Bu voqealardan so'ng Hindiston hukumati Shartnomani bekor qilishni talab qila boshladi.

Hindiston hukumati ehtiyotkorlik bilan harakat qilgan holda, terrorizmni qo'llab-quvvatlayotgan raqib davlatning mas'uliyatsiz xatti-harakatlariga asoslanib, shartnomalar to'g'risidagi Vena konvensiyasiga binoan tuzishi mumkin bo'lgan shartnomadan voz kechdi. Buning o'rniga u Shartnoma bo'yicha ruxsat etilgan daryolar ustidan o'z huquqlarini mustahkamlash yo'lini tutdi.

Pokiston suv xo'jaligi vaziri janob Muhammad Faysal Vavda 2019 yilda Pokiston milliy assambleyasiga ba'zi raqamlarni taqdim etdi. Hindiston havzasidagi suv oqimlari haqidagi savolga javoban Pokiston vaziri, "Shuni ta'kidlash kerakki, Sharqiy daryolar Hindistonga 1960 yilda Hind suvlari to'g'risidagi Shartnoma qoidalariga muvofiq ajratilgan, ammo Hindiston tomonidan oqimning nazorat qilina olinmayotgani tufayli muqarrar ravishda Pokiston Sharqiy daryolar suvidan foydalanmoqda" deb tan oldi.

Pokiston Kashmir muammosini xalqaro darajaga ko'tarish bo'yicha harakatlarini kuchaytirdi. Hindiston Xitoy Pokiston Iqtisodiy Yo'lagi ustidagi Gilgit Baltistonda xitoyliklarning ko'payib borayotganidan qattiq havotirda. Hindistonda davom etayotgan Xitoy harbiy qarama-qarshiliklari Pokiston chegarasida Hindiston tomonining xavotirini kuchaytiradi. Mavjud vaziyatda Hindiston-Pokiston aloqalari yanada yomonlashishi va Hindiston hukumati shartnomani bekor qilishda yana bosim ostida qolishi ehtimoli yuqori.

Shartnoma 60 yil oldin imzolangan va uning texnik qoidalari eskirgan. Bugungi kungacha to'siqni yanada samarali qurish uchun yangi texnologiyalar paydo bo'ldi. Shuningdek, Shartnomada iqlim o'zgarishi, suvdan samarali foydalanish, suvni to'g'ri boshqarish, ifloslanish, havzani rivojlantirish va boshqa masalalar hisobga olinmagan. Qolaversa, bu Shartnoma Hindistonning Hind daryosi havzasining atigi 20 foiziga, Pokistonning esa 80 foiziga egalik qilish huquqini berishi bilan ham juda adolatsiz tuzilgan, deb hisoblanadi.

FOYDALANILGAN ADABIYOTLAR:

1. Arvind Gupta, “ Pakistani Estimates of the Eastern River Water Flows”, at <https://www.vifindia.org/2019/april/04/pakistani-estimates-of-the-eastern-river-water-flows%20>, accessed on 19.9.2020.
2. Arvind Gupta. The Indus Water Treaty Director, Director VIF. September 19, 2020. <https://www.vifindia.org/print/8075>
3. Arvind Gupta. Indus Water Treaty: Zardari ups the ante on Water Issues. 2009. https://idsa.in/idsastrategiccomments/IndusWaterTreaty_AGupta
4. [Uttam Kumar Sinha](#). Will the Indus Water Treaty Survive? The Manohar Parrikar Institute for Defense Studies and Analyses (MP-IDSA). 2012. https://idsa.in/strategicanalysis/36_5/WilltheIndusWaterTreatySurvive
5. <https://www.mea.gov.in/lok-sabha.htm?dtl/27775/question+no3673+indus+water+treaty>. 19.9.2020.
6. http://www.na.gov.pk/uploads/documents/questions/1550722725_143.pdf, accessed on April 01, 2019.

**BOSHLANG'ICH SINFLARDA TABIATSHUNOSLIK FANINI
O'QITISHNING AHAMIYATI****Xalikova Gulsara Shernazarovna***Navoiy viloyati Navoiy shahar**4-sonli ayrim fanlar chuqur o'rganiladigan**ixtisoslashtirilgan maktabi**Boshlang'ich sinf o'qituvchisi*

Annotatsiya: *Ushbu maqolada boshlang'ich sinflarda tabiatshunoslik fanini o'qitishning ahamiyati haqida so'z yuritilgan.* Tabiatshunoslik o'qitish shakllari turli-tuman mazmunda qo'llanib, ular o'quvchilarning bilimlarni oson o'zlashtirishni ta'minlaydi hamda bilimlarni ongli, mustaqil o'rganish – eng maqbul yo'llarini belgilab boradi, bu esa bolalar bilimlarini chuqurlashtirishni ta'minlaydi.

Kalit so'zlar: *tabiatshunoslik, atrof olam, sayohat, tasavvur, dunyoqarash, tabiat, metod, bilim, ko'nikma, malaka.*

Boshlang'ich sinflarda bolalarni o'qitishning qulay sharoitlaridan foydalanib, fanlararo bog'lanishni to'la darajada amalga oshirish zarur. Atrof olam bilan tanishtirish bo'yicha mashg'ulotlarda shakllantiriladigan aniq tasavvurlar boshqa predmetlar bo'yicha vazifalarni hal qilishga yordam beradi va aksincha. Fanlararo aloqa nutqni rivojlantirish kabi vazifalarni hal qilishda amalga oshiriladi. "Atrof olam bilan tanishtirish" kursi o'quv materialining o'zi, foydalaniladigan ish uslublari va metodlari bola nutqini rivojlantirish uchun qulay sharoitlar yaratadi. Bu mashg'ulotlarda bolalar bir - birlari bilan bevosita muloqotda bo'lalilar, taassurotlari bilan o'rtoqlashadilar, o'zlarining sevgan ishqibozliklari haqida hikoya qiladilar va hokazo. Syujetli rolli o'yinlarda bolalar tasavvurlar qilib, o'z qahramonlari uchun matn yaratadilar. Mehnat ta'limi, o'qish, atrof olam bilan tanishish kabi fanlar bilan bog'lanish tabiatga va ishlab chiqarishga kompleks ekskursiyalar o'tkazishda amalga oshirilishi mumkin.

O'qituvchi faoliyati va o'tkazish usuliga ko'ra belgilangan ishlar uch yo'nalishda – yakka tartibda, guruh holida va jamoa holida olib boriladi. Ta'limning mavjud shakllari o'zaro bog'liqdir. Ular tabiatshunoslik o'qitish tizimini hosil qiladi. Tizim esa bolalarga beriladigan bilimlar majmuasi va kompleks tarbiyani amalga oshirilishini ta'minlaydi.

Tabiatshunoslik darslari tabiatni o'rganish uchun katta ahamiyatga ega. Ijodiy ishlaydigan o'qituvchilar bunday darslarni ko'proq o'tkazadilar va o'quvchilarning tabiatshunoslikka bo'lgan qiziqishlarini oshiradilar. Fan darslarining odatdagi darslardan farqi bitta yoki bir nechta fanlar guruhining xususiyatlarini chuqurroq o'rganishga mo'ljallangan.

Darslar o'quvchilarni mavzularni chuqurroq va mustaqil o'rganishlarini faollashtirishni ko'zda tutadi. O'quvchilar 1-3 sinflarda dars tayyorlashga o'rgansalarda, lekin amaliy ishlar, kuzatishlar o'tkazish uchun o'qituvchi ko'rsatmalari zarurdir. Bunda

o'quvchilar darslarni qanday tayyorlash, amaliyot joyini qanday tashkil qilish, kuzatishlarni ketma-ket bajarish, belgilash va xulosalar chiqarishga o'rganadilar.

O'quvchilar ba'zi amaliy ishlarni, yuqorida aytilganidek, darslikda berilgan ko'rsatmalarga suyangan holda ham bajaradilar. O'qituvchi tabiatshunoslik darslari mazmunini, uning ta'limiy va tarbiyaviy ahamiyatini gapirib berishi lozim.

Tabiatshunoslikning dunyoqarashni shakllantirishdagi ahamiyati shundan iboratki, u avvalo hayotning paydo bo'lishi va rivojlanishining moddiy asoslarini ochib beradi. Shu sababi ham boshlang'ich sinflar o'qituvchisi oldida tabiatshunoslik darslari uchun material mazmunini tanlash vazifasi turadi. Maktab bolalariga ilmiy-texnika taraqqiyoti, O'zbekiston Respublikasi Hukumatining qarorlari, qishloq xo'jaligi hayvonlari va o'simliklari, ularning yangi mahsuldor zot hamda navlarining iqtisodiy-ekologik samaradorligini oshirish to'g'risida hikoya qilish muhimdir. O'quv materiallariga biologiya fani yutuqlarining qishloq xo'jaligida tadbiiq qilinishi (g'o'za, pomidor, poliz ekinlari) to'g'risidagi ma'lumotlarni kiritish kerak. Tabiatshunoslik asoslarini o'rganishni ishlab chiqarish brigadalaridagi ijtimoiy-foydali mehnat bilan bog'lash katta ahamiyat kasb etadi. O'qituvchilarni Prezident Sh.M.Mirziyoyevning tabiat va ekologiyada qarorlari, farmonlari va qarashlari bilan tanishtirib borish maqsadga muvofiqdir.

Dars bilan birga hozirgi sharoitda o'quvchilarning tabiat jismlari va hodisalarini tabiiy sharoitda amaliy jihatdan o'rganish asosiy vazifalaridan biri deb qaraladi. Shuning uchun sayohatlar o'tkazishga katta e'tibor berilishi lozim. Sayohatlar jarayonida o'quvchilar atrof-tabiatni kuzatadilar, yilning turli mavsumlarida kishilar mehnati bilan tanishadilar. Sayohatdan asosiy maqsad – tabiat jism va hodisalarining real holati haqida bolalarda jonli tasavurlar hosil qilishdir.

Agar sayohat mavzu o'rganilishidan oldin o'tkazilgan bo'lsa, olingan taassurotlar keyingi darslar jarayonida o'simlik va hayvonlarning tuzulishi va ichki hususiyatlari haqida aniq tushunchalar hosil qilishda foydalaniladi. Shuningdek, o'quvchilarning tabiat predmetlari, hodisalari va ularning o'zaro bog'liqligi haqidagi bilimlarini aniqlash maqsadida ham sayohat o'tkaziladi. Bu mavzuni o'rganayotgan paytda ko'pincha dars jarayonida o'rganilgan tabiatshunoslik tushunchalarini mustahkamlash va oydinlashtirish maqsadida mavzu o'rganilgach umumlashtiruvchi mazmunda sayohat o'tkaziladi.

Xulosa qilib aytganda, tabiatshunoslik o'qitish shakllari turli-tuman mazmunda qo'llanib, ular o'quvchilarning bilimlarni oson o'zlashtirishni ta'minlaydi hamda bilimlarni ongli, mustaqil o'rganish – eng maqbul yo'llarini belgilab boradi, bu esa bolalar bilimlarini chuqurlashtirishni ta'minlaydi.

FOYDALANILGAN ADABIYOTLAR:

1. Nuriddinova M.I. Tabiatshunoslikni o'qitish metodikasi. O'quv qo'llanma. T., 2005.
2. Bahramov A., "Tabiatshunoslik." Darsligi 3-4-sinf. T.: "Cho'lpon" nashriyoti. 2014.
3. Grigoryans A.G. Tabiatshunoslikni o'qitish. T. 1992.

ЖАМИЯТДА ҲУҚУҚИЙ БИЛИМЛАРНИНГ АҲАМИЯТИ**Анорбоев Фаррух Рустамович***Ўзбекистон Республикаси Миллий гвардиясиси Жиззах минтақавий ўқув
маркази “Ҳуқуқий фанлар” цикли бошлиғи*

Аннотация: *Мақолада жамиятда ҳуқуқий билимларнинг аҳамияти, ҳуқуқий билимларнинг амалда қўлланилиши, хорижий олий таълим муассасаларида ҳуқуқий таълимга бўлган талаб, фуқароларнинг ҳақ ҳуқуқларини амалга оширишда ҳуқуқий билимларнинг долзарблигини ёритишга бағишланган.*

Калит сўзлар: *Ҳуқуқ, ҳуқуқий билимлар, ҳуқуқий онг, ҳуқуқий маданият, юрист, фуқаролик жамияти.*

Ўзбекистон Республикаси Президенти Шавкат Мирзиёев 2020 йилнинг 24 январь куни Олий Мажлисга қилган мурожаатида 2020 йилга “**Илм, маърифат ва рақамли иқтисодиётни ривожлантириш йили**” деб ном беришни таклиф этгани бежиз эмас. Зеро, мамлакатимизда илм - фанни янада раванқ топтириш, рақобатбардош иқтисодиётни шакллантириш борасидаги ишларимизни янги босқичга кўтариш ҳаётий заруратга айланиб бормоқда. Бу борада албатта, фуқароларимизнинг ҳуқуқий маданиятини, ҳуқуқий онгини юксалтирмасдан туриб, бирор бир натижага эришиб бўлмайди.

Ўзбекистон Республикаси Президентининг 2019 йил 9 январдаги “Жамиятда ҳуқуқий онг ва ҳуқуқий маданиятни юксалтириш тизимини тубдан такомиллаштириш тўғрисида”ги ПФ-5618 – сон Фармони жамиятда ҳуқуқий маданиятни юксалтириш, фуқароларнинг ҳуқуқий онгини ривожлантириш учун дастурил амал бўлди десак, муболаға бўлмайди. Жамиятда ҳуқуқий онг ва ҳуқуқий маданиятни юксалтириб бориш қонун устуворлигини таъминлаш ва қонунийликни мустаҳкамлашнинг энг муҳим шартларидан бири ҳисобланади. [1] Мазкур фармон 19 банд, иккита иловадан иборат бўлиб, ушбу фармон билан “Жамиятда ҳуқуқий маданиятни юксалтириш **концепцияси**” тасдиқланди. Мазкур концепциянинг асосий мақсади аҳолининг барча қатламлари ҳуқуқий саводхонликка эришиши, мустаҳкам иродали, ўз ҳуқуқларини биладиган ва қонунларни ҳурмат қиладиган, ҳуқуқий билимларини кундалик ҳаётда қўллай оладиган, фаол фуқаролик позициясига эга бўлган ва ҳуқуқбузарликка нисбатан муросасиз муносабатда бўладиган фуқароларни тарбиялашнинг кенг қамровли мунтазам тизимини яратишдан иборатдир.

Дарҳақиқат, бугунги кунда ҳуқуқий билимларни оширмасдан, ҳуқуқий онг ва маданиятни шакллантирмасдан, бирор бир ижобий натижага эришиб бўлмайди. Чунки бугунги ривожланиб бораётган жамиятда иқтисодиёт, сиёсат, ижтимоий ишлар барча барчаси бевосита ҳуқуқ билан боғлиқ ҳисобланади. Шу ўринда таъкидлаш лозимки, ҳуқуқий саводхонликни, ҳуқуқий маданиятни таълим жараёнидан, таълим

тизимидан бошлаш мақсадга мувофиқ ҳисобланади бироқ, таълим жараёнида ҳуқуқий билимларни ўқитиш айтарли ахволда эмас. Юқоридаги фармонда айнан мана шу жиҳатлар инобатга олинган. Чунки Ўзбекистон Республикаси мактабларидаги таълим жараёнида ҳуқуқий билимлар амалиётдан йироқ холда фақат назария билан чегараланиб қолмоқда. Аслида эса ҳуқуқий билимлар амалиёт билан бирга, бошқа давлатлар билан, хусусан чет давлатларнинг ҳуқуқи билан, халқаро ҳуқуқ билан солиштириб ўрганилса мақсадга мувофиқ бўлади. Бошқа мамлакатларда ҳуқуқий таълим яъни ҳуқуқшунослик фанлари жуда юқори нуфузга эга ҳисобланади. Масалан Францияда, ҳуқуқшунослик йўналишида ишга жойлашиш учун кенг имкониятлар очганлиги сабабли, ҳуқуқшунослик француз талабалари танлаган энг машҳур фанлардан бири. Бир миллион нафар биринчи курс француз талабарнинг 155 мингга яқини ҳуқуқшунослик ва сиёсатшунослик бўйича таҳсил олади. Буюк Британияда эса фуқаролар ҳуқуқшунослик фанларини яъни, юридик соҳани танлашига сабаб **биринчидан**, инглиз ҳуқуқи кўплаб халқаро ва Европа ҳуқуқи актларининг маркази ҳисобланади. **Иккинчидан**, инглиз университетлари келгусидаги юридик амалиёт учун идеал, юқори малакали инглиз тилини тақдим этади. **Учинчидан**, бутун ўқув жараёни амалий машғулотлар, турли ҳуқуқ соҳаларидан мисоллар, амалиётчи судьялар ва ҳуқуқшунос-ларнинг маърузалари билан бирга келади. **Тўртинчидан**, инглиз ихтисослаштирилган университетларида ўқиганидан сўнг, битирувчи ҳар қандай халқаро корпорацияда ишлашга ҳуқуқли ва тайёр бўлади. **Бешинчидан**, Буюк Британияда халқаро юриспруденцияда ўқитиш жараёни энг яхши йўлга қўйилган. Америка Қўшма Штатларида эса юридик таълимга жуда катта эътибор берилади. Қўшма Штатларда юридик таълим юридик мактабларда (коллежлар, юридик мактаблар) тўпланган бўлиб, улар ташкилий тузилиши, молиялаштириш манбалари ва бошқа таълим муассасалари билан муносабатларида фарқ қилиши мумкин. АҚШда ҳаммаси бўлиб 200 га яқин юридик мактаблар мавжуд.

Ўзбекистон Республикасида эса фақатгина Юридик университет

ва юридик коллежлар фаолият юритади. Бу эса Европа мамлакатларига нисбатан анча паст кўрсаткич ҳисобланади.

Жамиятда ҳуқуқий билимларнинг ролини кучайтириш, фуқароларнинг ҳуқуқий онги ва маданиятини юксалтириш, уларнинг ўз ҳақ-ҳуқуқларини билишларига ўргатиш учун ҳам таълим муассасаларида ҳуқуқий билимларга, ҳуқуқий фанларга кенг йўл очиш лозим бўлади. Ҳуқуқий билимларни ривожлантиришнинг аҳамияти шундаки, фуқароларда ҳар қандай вазиятга нисбатан ўз фикрини баён қила олиш, дунёда бўлаётган ўзгаришларга оқилона баҳо бериш, иқтисодиёт тармоқларини ҳуқуқий билиш, шартномавий-ҳуқуқий муносабатларда фаол бўлиш, сайлаш ва сайлов жараёнлари тўғрисида тўлиқ тушунчага эга бўлиш, шахс ва унинг кадр-қимматини ҳурмат қилиш, фуқаролар билан муносабатларда уларнинг ҳуқуқ ва манфаатларига зарар етказмаслик, сиёсий жараёнларни кузатиб бориш ва таҳлил қилиш, дунёда бўлаётган турли хил вазиятларга баҳо бера олиш қобилиятини

шакллантиради. Шу ўринда айтиб ўтиш керакки, ҳуқуқий билимларни ўқитишни мактаб давридан бошлаш мақсадга мувофиқ бўлади.

Хулоса ўрнида шуни айтиш мумкинки, мамлакатимиз аҳолисининг ҳуқуқий маданиятини шакллантириш, жамият ривожини учун улкан ўзгаришлар базаси бўлади. Чунки эркин, демократик давлатда ҳар қандай шахс ўз ҳуқуқлари билан дунёга келади ва бутун умри давомида бир қанча ҳуқуқлардан фойдаланади. Шу боисдан ҳам мактабларда оила ҳуқуқи, фуқаролик ҳуқуқи, Ер ҳуқуқи, уй-жой ҳуқуқи ва шу каби фанларни ўқитиш мақсадга мувофиқ бўлади. Зеро жамиятимизда бўлаётган ҳуқуқбузарликлар, қонунбузарликлар, ёш оилаларнинг бузилиб кетиши, ажралишлар сонининг кўпайиши, суицид, ахлоқсизлик ва шу қабиларнинг туб моҳияти фуқаролар, ўзларининг ҳуқуқ ва эркинликларини билмасликларида, ҳуқуқий онг ва ҳуқуқий маданиятнинг етарли даражада эмаслигидадир.

Фойдаланилган адабиётлар:

1. Ўзбекистон Республикаси Президентининг Фармони нинг “Жамиятда ҳуқуқий онг ва ҳуқуқий маданиятни юксалтириш тизимини тубдан такомиллаштириш тўғрисида” ПФ-5618. 09.01.2019.

2. М.М.Мамасиддиқов, “Юридик соҳада илмий кадрларни тайёрлаш: ҳолати, таҳлили ва ривожлантириш масалалари” юридик фан ва ҳуқуқни қўллаш амалиётининг долзарб муаммолари мавзусидаги илмий-амалий конференция материаллари. I жилд. 2020.

3. www.uzmarkaz.uz сайти.

4. www:online.zakon.kz сайти.

INGLIZ TILIDAGI "THE" ARTIKLINING ISHLATILISHI VA QO'LLANILISHIDAGI MUAMMOLAR

Azizova Saltanat va Mamataliyeva Sokina

Termiz davlat universiteti

Xorijiy filologiya fakulteti 3 -bosqich talabalari

Annotatsiya: *Mazkur maqolada ingliz tilidagi artikllar haqida qisqacha ma'lumot,*

Kalit so'zlar: *Aniq artikl, noaniq artikl, otlar, ko'rsatish olmoshlari, egalik olmoshlari.*

Ingliz tilida ko'plab otlar oldidan maxsus so'zlar keladi biz ularni ko'rsatkich deb ataymiz. Ingliz tilida eng ko'p tarqalgan ko'rsatkichlar bu –artikllardir. U birlik va ko'plikda donalab sanaladigan va donalab sanalmaydigan otlar oldidan ishlatiladi.

Artikllar 2 ga bo'linadi

Aniq artikl -the

Noaniq artikllar- a va an

Noaniq artikl biror turga mansub bo'lgan birlikdagi shaxs yoki buyum oldida ishlatiladi, va qandaydir bir degan ma'noni bildiradi.

Aniq artikl haqida gapiradigan bo'lsak 'the' aniq artikli 'that' 'o'sha' so'zidan kelib chiqqan. Aniq artikl quyidagi vaziyatlarda ishlatiladi.

Gapda otning aniqlovchisi bo'lsa:

The book which I am reading is very interesting

Vaziyat yoki matn mazmunidan ma'lum bo'lgan shaxs yoki buyum oldidan ham aniq artikl ishlatiladi.

Pass me apple, please

Dunyoda yagona bo'lgan shaxs yoki narsalar oldidan

The moon goes around the earth

Orttirma darajadagi sifat bilan kelgan otlar oldidan

The longest river is Nile

Ba'zi mamlakatlar oldidan ham aniq artikl ishlatiladi

The Ukrain, The Crimea, The Congo

Fasllar nomi ko'pincha aniq artikl bilan ishlatiladi

In the summer children go to the different, entertaining places

Ammo ko'pchilik aniq artiklni qo'llashda xato qilishadi

Aniq artikl qo'llab bo'lmaydigan vaziyatlar ham mavjud

Atoqli otlar oldidan aniq artikl ishlatib bo'lmaydi.

Tashkent, Asia,

Geografik nom aniqlovchi li atoqli otdan yasalgan bo'lsa, artiklsiz ishlatiladi.

Eastern Europe, Central Asia, South America

Park nomlari artiklsiz ishlatiladi

Hyde Park Central Park

Ammo mustasno holatlar ham mavjud

The Gorky Park

Universitetlar ,kollejlilar ,kun qismlari oldidan the artikli ishlatilmaydi

Ammo: the University of London

Ko'pchilik insonlar the artiklini gazetalar nomlari bilan birgalikda ishlatishadi lekin ,gazetalar ,jurnallar artikli bilan ishlatilmaydi .

Ammo: the Times gazetasi bundan mustasno.

I read useful advices in the times newspaper yesterday.

The artikli bilan qotib ajralmas holga kelgan iboralar ham mavjuddir.

On the whole -umuman

To tell the truth –haqiqatni aytmoq

To tell the time –vaqtni aytmoq

To pass the time-vaqtni o'tkazmoq

On the right –o'nga

On the left -chapga

Familiyalar ko'plikda ishlatilib ,butun bir oilani ifodalaganda aniq artikl bilan ishlatiladi.

The James

The Mikes

'The 'artikli o'zbek tiliga tarjima qilinmaydi ,ammo ularning ingliz tilida o'rni juda muhimdir.

FOYDALANILGAN ADABIYOTLAR:

- 1.Raymond Murphy
- 2.G'afforov.M Qosimov a.R Ingliz tili grammatikasi "Turon Iqbol" 2008
- 3.Azar.A.S Understanding and using english grammar .
- 4.Kaushanskaya V.L.A grammar of English language .1965

**ТЕАТР ТОМОШАЛАРИДА ТАЪСИРЧАН ВОСИТАЛАРДАН
Фойдаланиш усуллари****Абатбаева Шахноза**

*Ўзбекистон давлат санъат ва маданият институти Нукус филиалы
Маданият ва санъат муассасаларини ташкил этиши ва бошқариши соҳасы
талабасы*

Худойбергенова Шахноза

Саҳна ва экран санъаты драматургиясы талабасы

Файзуллаева Елизавета

Кино телевидение ва радио овоз режиссёрлиги талабасы

Аннотация: *Мазкур мақолада театр томошаларида таъсирчан воситалардан фойдаланиш усуллари ёритилган бўлиб, сўз, мусиқа, шовқин, декорация, грим, либос ва актёрлик ижроси асосий таъсирчан восита сифатида ўрганилган.*

Калит сўзлар: *Театр, саҳна, режиссёр, актёр, актёрлик маҳорати, сўз, мусиқа, декорация, грим, либос.*

«Театр – бу бирорта нарсани акс этирувчи кўзгу эмас, балки катталаштириб кўрсатадиган шишадир» – деб ёзади В.Маяковский. Демак, бундай катталаштириб кўрсатиш учун албатта қандайдир восита керак бўлади. Декорация, реквизит, бутафор, сўз, мусиқа, қўшиқ, грим, либос, ҳаракат, ёритувчи чироқ ва турли шовқинлар эса театр санъатининг шундай таъсирчан воситалари ҳисобланади.

Театр ҳақида Х.Т.Мирпўлатов «Театр санъати инсонларни маънавий жиҳатдан тарбиялайди. Улар саҳна орқали эзгулик ва яхшилиқнинг, ҳақиқатнинг тантанасини, разолат, қабоҳат, хиёнатнинг инқирозини гувоҳи бўладилар. Театр барча ёшдаги кишилар учун қизиқарли ва зарурдир» – деб ёзади. Г.Кристи эса «Театр – бу хавфли қуролдир, у билан эҳтиёткорлик билан муносабатда бўлиш керак. Билиб билмай туриб қилинган ҳар бир хато жароҳат етказиши мумкин» – деб таърифлайди

Бундан кўриниб турибтики Ш.Минаваровнинг «Театр – санъат ва тарбия маскани» деган сўзи ўзини оқламоқда. Шундай экан, томошабинни тарбиялаш учун албатта таъсирчан воситалардан унумли фойдаланиш керак.

Сўз. Театр санъатида сўз жуда катта таъсир кучига эгаки, рақс, мусиқа, грим, либос ва декорациялар ҳеч қачон спектаклнинг сўзчалик таъсир кучини ошира олмайди. Масалан, рақс, декорация, мусиқа ва шовқин, грим ва либослар томошабинни тарбиялай олмайди, сўз эса томошабинни тарбиялашдек қудратли кучга эга. Актёрлар саҳнадан туриб ўз монолог ва диалоглари билан томошабинга ҳаракат орқали етказишнинг иложи йўқ бўлган таъсир кучини, сўз ёрдамида етказиш имконига эгадирлар. «Театрга мен туб маъно (подтекст) учунгина бораман, матнни уйда ўқиб ҳам олишим мумкин» – дейди К.С.Станиславский.

Сўз қайси тилда гапирилмасин ўз таъсир кучини сақлаб қола олади. «Режиссёр Баҳодир Йўлдошев тавсиясига кўра, Франсуани «Искандар» спектаклида Алишер Навоий образида ўзбек актёрлари билан биргаликда ўйнашга ҳар жиҳатдан тайёрладик. Баҳодир Йўлдошев ўз табиатиغا хос яна бир ҳайратомуз тажриба қилиб кўраётган эди.

Франсуа Навоий ва Арасту сиймосида француз тилида, Искандар – Элёр

Носиров ва қолган актёрлар ўзбек тилида спектаклни ўйнашлари керак эди. Франсуа шундай баланд бир мақомда, образ ва спектакль моҳиятини ич-ичидан ҳис қилиб ўйнади-ки, сахнада на икки тил, на икки актёрлик ижро мактаблари мавжудлиги асло сезилмади» [2, 7] – деб ёзади Шухрат Ризаев. Рухшунос врач В.Леви: «Фақат ўзига хос муносабат шакли орқали театр мени сеҳрлайди. Бевосита алоқа жараёнидан инсон 30 фоиз маълумотларни сўз ёрдамида олади, қолганлари театрда символ даражасига кўтарилувчи ҳаракатлар, имо-ишоралар, қараш ёки нигоҳ, интонация(гап, нутқ оҳанг)ларидир» – деб ёзади.

Муסיқа. Замонавий театрда асосий таъсирчан воситалардан биримусикадир. Муסיқа жўр бўлмаган спектакллар камдан-кам. Чунки унинг ёрдамида режиссёр эпизод мухитини яратади.

Рус режиссёри Н.М.Горчаков театрдаги муסיқа вақтнинг ҳар бир

сониясини шунчалик тўлдирадики, муסיқа билан етарли даражада таъминланган беш дақиқа ҳақиқий ёки сахнавий ҳаётнинг 25-30 дақиқаларига тўғри келади деб айтганган эди. Муסיқа (албатта, пластика, нур ва бошқа таъсирчан воситалар билан қўшилган ҳолда) бадий образни яратишда энг таъсирли ва ҳаракатчан усуллардан биридир.

«Муסיқадаги ҳаракатни эшита билиш, уни сахналаштира олишрежиссёрнинг вазифасидир, шундагина муסיқа бўлажак спектаклда фақатгина тўлдирувчи сифатда эмас балки, энг асосий хатти-ҳаракатларни келтириб чиқарувчи бўла олади» [6, 185] – деб ёзади И.Г.Шароев. Шовқинлар. Театрда шовқинлар (уруш овози, қушлар овози ва оёқ товушлари, ҳаво тревогаси, машиналар овози ваҳоказолар) кенг ишлатилади. Айниқса, театрда шовқинларнинг ўрни эпизодларнинг образли ечимида жуда маҳимдир.

Декорация. Театрларда декорация спектаклнинг таъсирини оширишга ва образли ечимни топишга жуда катта ёрдам беради. Масалан, В.Шекспирнинг «Ҳамлет» спектаклидаги баҳайбат «дарвоза», Ўлмас Умарбековнинг қаламига мансуб «Фотима ва Зухра» спектаклидаги «мажнунтол» (режиссёр Рустам

Маъдиев) ва бошқа кўплаб мисоллар келтириш мумкин. Спектаклнинг ташқи сахнавий манзаралари: безаклар, лойиҳалар, матолар ёки пардалар, либослар, ижрочиларнинг юз бўяшлари-ю, ясама сочлари, мебеллар, ясама жиҳозлари (бутафориялар) томошабин зехнига ҳаддан ташқари кучли таъсир қилишини режиссёр чуқур ҳис этади [5, 42]. Муаллиф бу китобида режиссёрнинг рассом билан ишлаш жараёнига катта эътибор бериб, асарни сахналаштиришдаги энг муҳим жараёнлардан бири деб ҳисоблайди ва рассомлик ижодидаги ифода воситалари деб,

ранг танлаш, образли ечим топиш, сахнани безашга оид жиҳозлар билан тўлдириш, либосларни танлаш ва бошқа жиҳатларда намоён бўлиши ҳақида ёзади.

Театр санъати асосчиси К.С.Станиславский ўзининг —Санъатдаги ҳаётим китобида бир атоқли рассом ижоди ҳақида шундай дейди: —Артистларнинг ўз хоҳишлари билан қиладиган, бутун постановка ва у ёки бу ролнинг маънавий вазифалари тақозо этадиган сахнавий жиҳозларнинг муваффақиятли чиқишини, эътироф этишини англадим. Бу нарса менга театрда оддий живопись – рассом эмас, балки озгина бўлсада режиссёрлик ишларидан хабардор ҳамда санъатимиз ва техникамизнинг асосларини, вазифаларини тушунадиган рассом лозимлигини яна бир карра тушунтирди [4, 323].

Ҳар қандай театр рассоми сахнанинг тузилиши, қурилмалари ва уларни қўллаш технологиясини яхши билиши шарт. Саҳна тузилишини яхши билиш ҳар қандай режиссёрнинг ишини осонлаштиради.

Театрда юқорида қайд этилган таъсирчан воситаларданда кўпроқ ва аҳамиятли воситалар борки, бу воситалардан унумли фойдалана олиш натижасида томошабинга таъсир этиш бу – режиссёрнинг маҳоратига ва фантазиясига боғлиқдир.

АДАБИЁТЛАР РЎЙХАТИ:

1. Исмоилов М. Саҳна пардози. – Тошкент: Тафаккур, 2004.
2. Ризаев Ш. Саҳна маънавияти. – Тошкент: Маънавият, 2000.
3. Станиславский К.С. Актёрнинг ўз устида ишлаши. – М.: Искусства. 1965.
4. Станиславский К.С. Санъатдаги ҳаётим. Ж.Обидов таржимаси. – М.: Искусства, 1975.
5. Хўжаев Қ. Саҳнага йўлдош. – Тошкент: Ўқитувчи, 1982.
6. Шароев И.Г. Режиссура эстрады и массовых представлений. – М.: Искусства, 1985.

УНДАШ КАТЕГОРИЯСИДА ЭТИКЕТ ТУШУНЧАСИ

Азиза Арслоновна Муминова

*Филология фанлари бўйича фалсафа доктори (PhD)**Ўзбекистон давлат жаҳон тиллари университети*

Нутқий этикет ўз миллий ифодасига эга. Мурожаат нутқ этикетининг асосий жараёни, шунинг учун улар бир-бирига боғлиқ ва бир-бирини тўлдириб туради. Нутқ этикети инсон ва тилни ташқи ҳамда ички томондан миллийлик билан уйғунлашган ҳолда кўрсатиб беради. Нутқ этикети миллийликдан келиб чиқиб ўз шаклларини танлайди. Нутқ маданияти ўз ичига *саломлашиш, ташаккур билдириш, илтимос қилиш* ва шу кабиларни олади. Улар доирасида мулоқот маданияти, мурожаат шакли мукаммаллашади [2, 20]. ва турли тилларда турлича хусусиятга эга бўлади.

Мулоқот жараёнида ҳар бир инсон нутқий этикетнинг “сеҳрли сўзлари”дан: *салом, раҳмат, кечирасиз, илтимос* кабилардан фойдаланади ва булар мулоқотдаги хушмуомалаликни таъминлайди.

Д.М.Тешабаеванинг фикрича, этикет сўзловчининг мақсадига йўналтирилган бўлиб, субъектив ҳолатдан келиб чиққан ҳолда ундаш характериға эга ёки ундаш характериға эга бўлмаслиги мумкин [5, 16].

Нутқ этикетининг меъёрлари турли хил. Ундаш жараёнида нутқ этикетидан фойдаланилар экан, ҳар бир вазият ўзининг миллий-маданий кўриниши туфайли, яъни унга боғлиқ ҳолда натижага эришади. Масалан:

Синанг, ўргилай, обдон синанг. Қуш уясида кўргандини қилади. Кейин куйиб, алангасига исиниб ўтирманг, овсинпошиша! [7, 98].

Шундай қилиб, нутқий этикетнинг мақсади хушмуомалали мулоқот жараёнини шакллантиришдан иборатдир. Қайси миллатда бўлмасин, нутқ этикети меъёрлари – инсонларга ёшлиқдан сингдирилиб бориладиган тушунча. Ота-оналар болага *салом бериш, кечирим сўраш, раҳматнома билдириш, рухсат олиш* тартиб-қоидаларини ўргатиб, уларга ёшлигидан сингдириб боришади. Вақт ўтиб, инсон кўпроқ маълумотга эга бўлган сари бу меъёрлар хулқ-атворга ўз таъсирини кўрсата бошлайди.

Нутқ этикети формуллари жамиятнинг, менталитетнинг, қолаверса, маданиятнинг инъикосида ўз таъсир кучини ошириб, тўла-тўқис шаклланади. Суҳбатдошни бирор-бир ҳаракатга ундаш вазиятни тўғри баҳолай олиш, ўз фикрини тўғри баён этиш, у ёки бу ундалмани маданиятга таянган ҳолда амалга оширишни такозо этади. Шундай экан, нутқ омиллари, нутқ этикети меъёрларини билиш, уларга риоя қилиш, миллийликдан келиб чиқиб ундашни амалга ошириш мулоқотнинг самарали яқунланишига олиб келади.

Нутқ мулоқотининг асосини диалог ташкил этади. Диалогда нутқий этикет унинг муҳим томонидир, чунки у:

- 1) коммуникантлик;

- 2) нутқ мулоқотига кириша олиш;
- 3) фаол субъект сифатида иштирок этиш;
- 4) муҳим қарорни вақтида қабул қила олиш;
- 5) маълумот билан ишлай олиш;
- 6) масала ечимини топа олиш;
- 7) бошқаларга яхшилик исташ, яъни хайрихоҳлик;
- 8) одоб-ахлоқ меъёрларига риоя қилиш;
- 9) масаланинг ечимини топишда суҳбатдошнинг фикрини инобатга олиш

каби вазифаларни самарали ечишга ёрдам беради.

И.А.Соляр фикрича, нутқий этикетда заррадек қилинган хато – бу хоҳ нигоҳнинг ўзгаришида, хоҳ интонацияда, хоҳ имо-ишорада ва, айниқса, этикет формулаларига риоя қилмасликда бўлсин – мулоқотнинг натижасиз яқун топишига олиб келади, [4, 5]. чунки хушмуомалаликка путур етади.

Нутқий жанр остида социал нутқий ҳолатларда инсонлар муносабати тушунилади. Уларни ифодалашда қуйидагиларга эътибор қаратиш лозим:

- 1) нутқий мулоқот пайтида нутқ тактикаси;
- 2) адресат ва адресантнинг муносабати;
- 3) муаллиф маъқуллаган специфика;
- 4) мулоқотнинг эмоционал экспрессивлиги [6, 115].

Ҳар бир инсон турли хил. У мулоқотга ўз психологияси асосида ёндашади, хушмуомалалик қоидаларига риоя қилиши эса қайси ҳолатда ва қайси муҳитда ўтирганлигига боғлиқ; буни амалга оширишда унга, албатта, нутқий этикет формулалари ёрдам беради.

Адресант ўз амрини ифода этар экан, нутқини адресатга тўғри етказиш билан бирга қуйидагиларни инобатга олиши шарт:

- 1) жинси, ёши, маданияти ва келиб чиқиш шароити;
- 2) психологияси, характери, темпераменти;
- 3) вақт, жой ҳамда расмий ё норасмийлиги [1, 19].

Мурожаат ҳақида сўз борса, тингловчининг роли биринчи эмас, аксинча, иккинчи планга тушади. Сўзловчи асосий объект ҳисобланади: “сўзловчи ҳар қандай фикр билдириш, хабар-маълумот узатиш олдидан ўзига-ўзи мурожаат қилади, буйруқ беради, маълум хабарни бериш ёки бермаслик, сўраш ёки сўрамаслик ҳақида муайян тўхтамга келиб ҳукм чиқаради” [1, 16]. Шахс мулоқотни бошлар экан, саломлашишдан бошлаб хайрлашув билан яқунлайди. Бу хушмуомалаликнинг илк қадами ҳисобланади. Этикет билан бир қаторда *маслаҳат, илтимос, тилак, таклиф* семаларини қўллади [2, 29].

Шундай қилиб, ундаш инсоннинг ташқи олам билан муносабати натижаси бўлиб, кишининг ҳис-ҳаяжони, қувонч ва қайғуси, азоб ва нафрати, хоҳиш ва истаги, талаб ва буйруғи сингари ҳолатларини модаллик категорияси каби ифода этади, бирор бир ҳаракатга ундаш, ҳаракатни бажаришга чақириш, таклиф қилиш, буйруқ бериш, даъват этиш, амр чиқариш кабилар учун хизмат қилади. Сўзловчи адресатга

ундаш орқали бирор бир ишни бошлашга, тўхтатишга ёки давом эттиришга амр қилади.

Фойдаланилган адабиётлар:

1. Акбарова З.А. Ўзбек тилида мурожаат шакллари ва унинг лисоний тадқиқи: филол. фанл. номз. ... дисс. – Тошкент, 2007. – Б. 16.
2. Камалова М.Н. Обучение узбекскому речевому этикету русскоязычных учащихся академических лицеев: дисс. ...канд. пед. наук. – Ташкент, 2006. – С. 29.
3. Маслова А.Ю., Кадыркова Ю.В. Прагматическая функция эмотивного компонента в коммуникативном поле побуждения // Филология, 2009. – С. 19.
4. Соляр И.А. Русский речевой этикет в лингвистических курсах национальных педвузов: автореф. дисс. ...канд. пед. наук. – М., 1992. – С. 5.
5. Тешабаева Д.М. Речевой этикет делового письма: автореф. дисс. ...канд. филол. наук. – Т., 2000. – С. 16.
6. Формановская Н. И. Употребление русского речевого этикета. – М.: Русский язык, 1984. – С. 115.
7. Ҳошимов Ў. Дафтар ҳошиясида битиклар. – Т., 1998. – Б. 98.

ИМОМ МОТУРИДИЙНИНГ ТАФСИР УСЛУБИ

Содиқов Жўрабек Собирбоевич,

Ўзбекистон халқаро ислом академияси

Исломишунослик ва ислом цивилизациясини ўрганиши

ISESCO кафедраси таянч докторанти,

Мотуридийлик таълимотининг кенг тарқалиши ва ислом оламида тан олиншида аллома томонидан Қурони каримнинг тўлиқ тафсир қилиниши ҳам катта аҳамият эга бўлган. “Таъвилот аҳли-с-сунна” тафсирини Абу Мансур Мотуридий ҳақида ўз асарларида сўз юритган барча муаллифлар алоҳида эътибор ва ҳурмат билан эслаб ўтишади. Бунинг боиси мазкур асар мотуридия таълимотида ҳар доим бебаҳо саналиб келган. Асарга ўтмиш ва бугунги куннинг таниқли олимлари томонидан берилган таърифларда буни яққол кўриш мумкин.

Жумладан, Абул Муъин Насафий “Табсират ул-адилла”да асарида уни қуйидагича тарифлайди: “Унинг Қуръон таъвиллари борасида ёзилган китоби фикҳда беназир асардир ва ушбу соҳада ўзидан олдин ёзилган китоблар ичида тенги бўлмаган асардир”.

Насафий бу таърифидаги “фикҳ” сўзи орқали Абу Ҳанифа назарда тутган “катта фикҳ”, яъни ақидани назарда тутган. Чунки, Мотуридийгача бўлган бирор аҳли сунна олимининг тафсирида ақидавий масалалар таҳлилига “Таъвилот аҳли-с-сунна”даги Даражада чуқур кириб борилмайди.

Абдулқодир Қураший ҳам ўз табақотида “Таъвилот аҳли-с-сунна”га Мотуридийнинг ушбу таниқли издоши томонидан берилган таърифни келтирган ва бу баҳо кейинчалик ҳам кўплаб табақотларда такрорланган.

Яқин даврда яшаган таниқли мотуридийшунос олимлардан бири Бақр Тўпал ўғли (1936-2016 йиллар) ушбу тафсир ҳақида шундай деган: “Унинг (Мотуридийнинг) тафсири ўз давридаги ва ундан кейинги тафсирлардан фикрлашга чорлаш хусусияти ҳамда масалаларга мантиқий ва илмий услубда ёндошиши билан ажралиб туради. Шу билан бирга “Таъвилот ал-Қуръон” бизнинг исломий меросимиздаги дириятга асосланган илк тафсир бўлишига қарамай, унда кўплаб мавзулардаги ривоятларга қабул ва радд жиҳатдан катта эътибор қаратилганлигини кўрамай. Лекин, Табарий тафсиридан фарқли равишда унда санадларни учратмаймиз”.

Милодий X аср тафсир илми ривожда алоҳида ўрин тутди. Ушбу даврда тафсир илми тараққий этиб, алоҳида тўлиқ тафсир асарларининг юзага келиш даври бўлди. Олимлар ақида ва фикҳ масалаларида бу заминда тарқалган ҳанафий мазҳабини ҳимоя этишга киришдилар. Натижада, бу мазҳабга қарши турган турли диний ақидавий оқимлар таъсири сусайиб борди.

“Таъвилот аҳли-с-сунна” тафсирининг номига эътибор қаратилса, уни тафсир эмас, балки таъвил, яъни “Аҳли сунна жамоасига тегишли таъвиллар” деб

аталганлигини кўриш мумкин. Бунинг сабабини тушунишлик учун ушбу икки тушунчага қисқача тўхталиб ўтиш лозим.

Тафсир сўзи луғатда “изоҳ”, “шарҳ” маъноларини англатади. У тушуниш қийин бўлган сўздан кўзланган мақсадни очиб беришликдир. Қуръонда ҳам “тафсир” – “шарҳ” мазмунида қўлланилган.

Тафсирга берилган таърифларни умумлаштириб шундай дейиш мумкин: “Тафсир араб тилини мукамал билган ҳолда Қуръон, ҳадис, саҳобий ва тобеинлар ривоятларига таянган ҳолда, инсон қудрати доирасида Қуръон оятларини шарҳлаш ва изоҳлашдир”.

Тафсир сўзи билан боғлиқ шунингдек, яна бир ибора “таъвил” сўзи ҳам мавжуд бўлиб, у ҳам тафсир қилиш, шарҳлаш маъноларини билдиради.

“Таъвилот аҳли-с-сунна” аввалида тафсир ва таъвилнинг ўзаро фарқи ҳақида Абу Мансур Мотуридий шундай деган: “Таъвил ва тафсир ўртасидаги фарқ ҳақида шундай дейилган: тафсир саҳобаларники, таъвил эса фақиҳларникидир. Бунинг маъноси шуки саҳобалар барча нарсаларга гувоҳ бўлганлар, Қуръон нозил бўлган ҳолатларни яхши билганлар. Оятлар тафсирини (унинг нозил бўлиш ҳолатлари ва сабаблари)ни кўрган ва гувоҳи бўлганларнинг қилишлиги жуда муҳимдир. Чунки, тафсирдан кўзланган нарса ҳақиқатдир. У гувоҳлик бериш кабидир, эшитганини айтиш эмас. Фақат аниқ билсагина бундан мустасно. Бу ҳақда (ҳадисда) шундай дейилган: “Ким Қуръонни ўз раъйи билан тафсир қилса жаҳаннамдан ўзига жой ҳозирлабди”. Чунки, у тафсир қилган нарсасини Аллоҳ айтган деб гувоҳлик беради.

Таъвилга келсак, у охириги тўхталинган фикр бўлиб, “آل يؤول” яъни, “қайтмоқ” феълидан олинган... У сўзни ўзи йўналган тарафга буришдир. Унда тафсирдаги каби катъийлик, яъни Аллоҳга нисбат беришда ишончли далил йўқ. Чунки, у мурод қилинган нарса ҳақида хабар бермайди ҳамда “Аллоҳ шуни истаган ва назарда тутган” дейилмайди. Балки, “Шу, шу маънони англатиши мумкин”, – деб бир қанча қанча нарсалар назарда тугилади. Бу (яъни, таъвил) инсон сўзи бўлиб, Аллоҳ у (оят) замиридаги маъно ва ҳикматни яхшироқ билади”.

Юқоридаги таърифлардан тушуниш мумкинки, асар номи унинг мазмунидан келиб чиққан. Яъни, асардаги Қурқонга берилган шарҳлар асосан таъвиллардан иборат. Лекин, бу нарса унда тафсир йўқлигини англатмайди. Балки, оятлар шарҳидаги таъвиллар тафсирга нисбатан кўплигини ифодалайди.

BOLALARDA O'ZIGA ISHONCHNI SHAKLLANTIRISH YOXUD ICHKI OVOZNING UYG'ONISHI**Maxkamova E'zozxon Xikmatullayevna***(Farg'ona shahar Rishton tumani Navbahor qishlog'i
24-umumiy o'rta ta'lim maktabi o'qituvchisi)*

Annotatsiya: *Ushbu tezis orqali bolalarda va o'smirlarda o'ziga ishonchni shakllantirish, ong osti bloklarini ochish uchun kerakli maslahatlarni keltirdim. Aksariyat yoshlarda buyuk rejalar va yorqin kelajak uchun ulkan maqsadlar qo'yishda "ularni bajara olamanmi?" degan qo'rquv halaqit beradi. Quyidagi tezisda ularga yechim va kerakli motivatsiyalar joy olgan.*

Kalit so'zlar: *Fikr, ishonch, ong, ong osti, to'g'ri ta'kidlash.*

Qanday qilib kuchli va o'ziga ishongan inson bo'lish mumkin? Bu savol hozirgi kunda har bir insonni bir marotaba bo'lsa ham o'ylashga majbur qilgan savoldir. Ba'zan bizning eng shaxsiy munosabatimiz – bu o'zimizga bo'lgan munosabat ekanligini unitamiz. Ko'p holatlarda inson o'ziga o'ta talabchan va beshavqat bo'ladi va atrofdagilarning muvaffaqiyati bilan o'zini taqqoslaydi. Bu esa eng birinchi insonning o'ziga bo'lgan ishonchiga salbiy ta'sir ko'rsatadi. Aksariyat bolalarimizning yoshligidan yutuqlarini to'g'ri baholay olmaganligimiz uchun, qobiliyatlarini to'g'ri yo'naltirmaganimiz uchun ularning psixologiyasida ishonch va ishonchsizlik orasida mutanosibliklar vujudga keladi. Bolalar va o'smirlarda bunday vaziyatni yengish uchun eng kuchli yordamchi bu ularning o'zlari, onglari, va fikrlaridir.

Ong qudratli kuch. Uning ta'sirini hayotning har bir sohasida sezishimiz mumkin. Bizning omadli yoki omadsiz bo'lishimiz fikrlarimizga bog'liq. Har bitta zarra o'zining kuch quvvatiga ega ekan, fikrlayotib ulkan quvvatni fikr ko'rinishida oson va tez boshqarayotganingizni tasavvur qilib ko'ring-a! Fikr doim o'z isbotini topishga harakat qiladi.[2]

Ong hayotni, siz esa ongingizni yaratasiz. Uilyam Jeyms aytganidek "Ongda dunyoni alg'ov-dalg'ov qila oladigan kuch bor. Inson miyyasi ikkiyuzlamachi. Ba'zan inson biron maqsadni bajarishga astoydil kirishsa biroz vaqt o'tgandan so'ng esa u ishtiyoq so'nib qo'ladi. Bu esa sizni maqsadlaringizdan uzoqlashtiradi. Bunday holatlarda inson ong va ong osti fikrlarini uyg'unlashtira olishi kerak. O'zingizga kuch beruvchi jummalarni takrorlang:

- Men bunga erisha olaman;
- Men buni qila olaman;
- Barchasining iloji bor;
- Muvaffaqiyat qozonaman;
- Odamlar bilan gaplasha olaman;
- Albatta yutaman.

O'zingiz haqingizda qanday o'ylasangiz shunday bo'lib chiqadi. Jur'atsiz fikrlar odamni qo'rqoq qilib tarbiyalaydi.

Ishonchli fikrlar – ishonchlilarni;

Kuchsizlari – irodasizlarni;

Kuchlilari – qat'iyatli insonlarni;

Maqsadga yo'naltirilgani – maqsadga intiluvchanlarni;

Xom hayollar – harakati zoye ketadigan odamlarni keltirib chiqaradi.[2]

Shoir Duglas Mellok o'z sherida shunday yozgan ekan:

G'olibmi yo mag'lub – farqi ne, faqat

Sen kimsan hayotda o'zingni ko'rsat!

Siz hayotga munosabatingizni yaxshilashga intilar ekansiz, o'zingiz uchun farovonlik va osoyishtalik yaratishingizni yodingizda tuting, boshqalarga taqlid qilmang. O'ZINGIZNI TOPIB, O'ZINGIZ BILAN QOLING! [1]

O'zingizni yaxshi ko'ring, o'zingizga ishonning maqsadlaringizni jiddiy qabul qiling va ular sari bor kuchingiz bilan harakat qiling. Inson nimanidir chin dildan maqsad qilsa butun koinot buni unga yetishtirish harakatida bo'ladi. Ko'rinmas kuch ham siz uchun harakat qiladi. Erishgan har qanday kichik yutuqlaringizni ham yondaftarchangizga yozib boring. Chunki o'z kuchingiz bilan muvaffaqiyatga erishgan paytingizdagi ishonchni hech narsa bilan yengib bo'lmaydi. Qachondir yutqazgan vaqtingizda ham siz o'zingizga ishonasiz sababi sizga o'tmishdagi yutuqlar kuch beradi.

Muvaffaqiyatlaringizga, yutuqlaringizga, sizda mavjud bo'lgan hamma narsaga shukronalik keltiring. Sababi, boriga beriladi, yo'g'idan bori ham olib qo'yiladi. Bu jumla bir qarashda adolatsizlikday tuyulishi ham mumkin. Lekin siz ongingiz va kayfiyatingiz faqat muvaffaqiyat, farovonlik haqidagi fikrlar bilan band bo'lsa va yutuqlaringizga shukronalik keltirsangiz reja va maqsadlaringiz ham siz tomonga intiladi.

Fikrlaringizni o'zgartirishingiz bilanoq darrov hayotingiz boshqacha bo'lib qolmaydi. Yangi fikrlash tarzini shakllantirguningizcha, o'tmishda yashashda davom etadigan oraliq vaqt bor. Aynan “nimanidir kutish” jarayoni o'ta muhimdir. Siz yuz berayotgan o'zgarishni sezmasligingiz, shubhalanishingiz mumkin. Vaqtni bekor boy beryabman deb afsuslanishingiz ham mumkin. Bularga ahamiyat bermay, boshlagan ishingizni davom ettirib, sabr qiling, Unutmang vaqelik – bu turg'un va o'zgarmas emas, to'xtovsiz jarayondir.

Miyyamda hech qanday fikr yo'q, lekin ongim necha
yuz mingta tushunchalarni dunyoga keltirishga qodir.

Ralf Uoldo Emerson

ADABIYOTLAR:

1. Deyl Korneegi. “Qalb halovat topmasa...”- Toshkent: 2013.
2. Jon Kexo. “G'ayriixtiyoriy ong mo'jizalari” – Toshkent “Muharrir nashriyoti”: 2009.

3. Li Myon Bak. "Mo'jiza sodir bo'lmaydi" – O'zbekiston nashriyoti: 2009.

УДК 631.811.

ПОЛУЧЕНИЕ ЖИДКОГО УДОБРЕНИЯ СЛОЖНОГО СОСТАВА**Сайдуллаева Г.А.Тиркашова.Г.А.Уралова Л.Ш***Институт общей и неорганической химии АН РУз, г.Ташкент**Сергелийский район г.Ташкент, №6**общеобразовательная специализированная средняя школа*

Для нормального роста, развития и создания высоких урожаев растений, наряду с азотно-фосфорными, необходимы калийные удобрения, способствующие нормальному течению жизненноважных процессов в растительном организме. Недостаток подвижных форм калия в почве снижет урожайность, ухудшает усвоение азотных и фосфорных удобрений. Среди бесхлорных форм калийных удобрений наибольшие перспективы производства и использования имеет сульфат калия, питающий растения-калием и серой.

Одним из эффективных способов производства минеральных удобрений является получение их в жидком виде. Производство таких удобрений приводит к сокращению ряда процессов и по сравнению с твердыми удобрениями к заметному снижению затрат.

На сегодняшний день одной из важных задач является разработка и совершенствование технологий получения новых удобрений комплексного действия на основе местного сырья. Для решения данной задачи актуальным является использование в качестве исходного сырья сульфата калия, выпускаемого в АО «Максам-Чирчик», с последующим обогащением раствора сульфата калия компонентами азотных удобрений, физиологически активными веществами и микроэлементами.

С целью обоснования процесса получения жидкого удобрения на основе раствора сульфата калия и нитрата аммония изучена зависимость изменения физико-химических свойств растворов от состава компонентов в системе $[10\% \text{K}_2\text{SO}_4 + 90\% \text{H}_2\text{O}] - \text{NH}_4\text{NO}_3$. На основе полученных данных построена диаграмма «состав-свойства» системы. Согласно полученным данным для обогащения раствора сульфата калия нитратом аммония необходимо растворять его в растворе сульфата калия при массовом соотношении 1,0:0,68. При этом соотношении компонентов образуется раствор с удовлетворительными физико-химическими свойствами: температура кристаллизации $-9,0^\circ\text{C}$, плотность $1,2200 \text{ г/см}^3$, вязкость $1,2680 \text{ мм}^2/\text{с}$ и рН 4,24.

Для получения высоких урожаев с хорошими качествами в настоящее время широко применяются физиологически активные вещества. Они могут усиливать рост клеток, стимулировать клеточное деление, а также способствовать синтезу белка и нуклеиновых кислот. Наиболее эффективным, экономически и агрохимически

целесообразным приемом использования физиологически активных веществ является совместное применение их с основными удобрениями.

На основе данных растворимости бинарных систем и внутренних разрезов построена политермическая диаграмма растворимости системы сульфат калия-сульфат моноэтанол-аммония-вода от эвтектической точки замерзания ($-15,2^{\circ}\text{C}$) до $45,5^{\circ}\text{C}$. На диаграмме растворимости изученной системы разграничены поля кристаллизации: льда, моногидрата и безводного сульфата калия, сульфата моноэтаноламмония. То есть в системе не происходит образование новых химических соединений.

Таким образом, изучение взаимного влияния компонентов в системе $\text{K}_2\text{SO}_4\text{-H}_2\text{SO}_4\cdot\text{NH}_2\text{C}_2\text{H}_4\text{OH-H}_2\text{O}$ показало, что компоненты системы в изученном интервале температур при совместном присутствии сохраняют свою индивидуальность, а значит и свою физиологическую активность.

Кроме этого были изучены физико-химические свойства растворов в системе $\{60\%[10\%\text{K}_2\text{SO}_4+90\%\text{H}_2\text{O}]+40\%\text{NH}_4\text{NO}_3\}\text{-H}_2\text{SO}_4\cdot\text{NH}_2\text{C}_2\text{H}_4\text{OH}$.

На основе полученных данных построена диаграмма «состав-свойства» системы. Полученные результаты исследования данной системы свидетельствуют о возможности получения жидкого удобрения, содержащего ФАВ путем растворения сульфата моноэтаноламмония в исходном растворе на основе сульфата калия и нитрата аммония при массовом соотношении $1,0:0,002\div 0,003$. Полученный раствор имеет температур кристаллизации $-11,0\div 11,5^{\circ}\text{C}$, плотность $1,2244\div 1,2252\text{ г/см}^3$, вязкость $1,283\div 1,287\text{ мм}^2/\text{с}$ и $\text{pH } 5,0\div 5,1$.

Неразрывной составной частью мероприятий по повышению урожайности сельскохозяйственных культур является применение микроэлементов, поскольку для нормального развития растений применение только минеральных и органоминеральных удобрений недостаточно. Роль микроэлементов в питании растений многогранна.

С целью введения в состав полученного удобрения микроэлемента была изучена зависимость изменения реологических свойств растворов в системе $\{59,7\%[10\%\text{K}_2\text{SO}_4+90\%\text{H}_2\text{O}]+40\%\text{NH}_4\text{NO}_3+0,3\%\text{H}_2\text{SO}_4\cdot\text{NH}_2\text{C}_2\text{H}_4\text{OH}\}\text{-CuSO}_4\cdot 5\text{H}_2\text{O}$ методом измерения температуры кристаллизации, плотности, вязкости и pH среды растворов. На основе полученных данных построена диаграмма «состав-свойства» системы.

Из диаграммы изученной системы следует, что для получения жидкого удобрения комплексного действия, содержащего микроэлемент (Cu) необходимо в исходном растворе, на основе сульфата калия, нитрата аммония, сульфата моноэтаноламмония, растворять сульфат меди при массовом соотношении $1,0:0,001\div 0,002$. Полученный раствор удобрения обладает следующими физико-химическими свойствами: раствор голубого цвета, $t_{\text{кр}}=-12^{\circ}\text{C}$, $d=1,2300\text{ г/см}^3$, $\eta=1,317\text{ мм}^2/\text{с}$, $\text{pH}=4,58$ и содержит мас. %: $\text{N}=14,07$; $\text{K}_2\text{O}=3,21$; $\text{S}=1,84$; $\text{ФАВ}=0,3$; $\text{Cu}=0,02$.

MUSTAQILLIK - KENG IMKONIYATLAR ESHIGI**Turg'unboyeva Maxliyo Ikrom qizi***Jizzax viloyati Sharof Rashidov tumani**3-umumiy o'rta ta'lim maktabi yoshlar yetakchisi***Turg'unboyeva Umida Ikrom qizi***Jizzax viloyati Sharof Rashidov tumani**3-umumiy o'rta ta'lim maktabi tarix fani o'qituvchisi***Abdumurodov Asrorjon O'ral o'g'li***Jizzax viloyati Sharof Rashidov tumani**3-umumiy o'rta ta'lim maktabi ona tili va adabiyot fani o'qituvchisi*

1991-yil 31- avgustda mamlakatimiz hayoti va taqdirida burilish nuqtasi bo'lgan buyuk tarixiy voqea yuz berdi. Asrlar mobaynida kelajakka katta umid va ishonch bilan qaragan va har doim sabr-toqat bilan yashab kelgan xalqimiz mustaqil davlatini barpo etish bilan eng buyuk orzusini amalga oshirdi.

O'zbekiston Respublikasi Prezidentining O'zbekiston Respublikasi davlat mustaqilligining o'ttiz yillik bayramiga tayyorgarlik ko'rish va uni o'tkazish to'g'risidagi qarorida ham istiqlol yillarida, tarixan qisqa davrda amalga oshirilgan keng ko'lamli islohotlarimizni aniq misollar asosida ko'rsatib berish ta'kidlangan. Barcha sohalarda beqiyos yutuqlarga erishildi, bunyodkorlik bobida amalga oshirilgan buyuk ishlar iqtisodiy salohiyatimiz, kuch-qudratimiz, yuksak madaniyatimizni dunyoga namoyon etib turibdi. Kecha qarovsiz yotgan hududda, ko'rimsiz, nochor binolar o'rnida bugun qad rostlagan muhtasham uylar, sport va san'at saroylari, o'quv yurtlarining zamonaviy binolari kishiga g'urur bag'ishlaydi.

Bugun O'zbekiston Respublikasi hayotning barcha jabhalarida dadil taraqqiyot etmoqda va ravnaq topmoqda. Mamlakatimiz qutlug' ayyomni ijtimoiy-iqtisodiy rivojlanishda, xalq farovonligini oshirishda, xalqaro maydondagi nufuzni mustahkamlashdagi chinakam ulkan muvaffaqiyatlar bilan qarshi olmoqda.

Mustaqillik yillarida ko'p millatli O'zbekiston xalqi o'zining buyuk salohiyati, mustahkam irodasi va matonatini namoyon etdi, og'ir sinov va mashaqqatlarni mardona yengib, katta taraqqiyot yo'lini bosib o'tdi.

Yurtimiz ilgari iqtisodiyoti bir tomonlama shakllangan, qoloq respublikadan barcha sohalarda jadal rivojlanib, fuqarolarning hayot darajasi, siyosiy-ijtimoiy faolligi, ongu tafakkuri tobora yuksalib borayotgan, jahon hamjamiyatining teng huquqli a'zosi sifatida uzoq-yaqindagi barcha mamlakatlar bilan do'stlik va hamkorlik munosabatlarini keng miqyosda olib borayotgan zamonaviy, ochiq va demokratik davlatga aylandi.

So'nggi yillarda amalga oshirilgan islohotlarimiz natijasida, ayniqsa, 2017-2021 yillarda O'zbekiston Respublikasini rivojlantirishning beshta ustuvor yo'nalishi bo'yicha Harakatlar strategiyasini hayotga joriy etish asosida mamlakatimizning siyosiy, huquqiy,

ijtimoiy-iqtisodiy, ma'naviy-ma'rifiy hayotini tubdan yangilash, "**Milliy tiklanishdan – milliy yuksalish sari**" g'oyasini real voqelikka aylantirish borasida salmoqli yutuqlar qo'lga kiritilmoqda.

Jahon miqyosida davom etayotgan koronavirus pandemiyasi va iqtisodiy inqirozga, shuningdek, boshqa turli tahdid va xatarlarga qaramasdan, xalqimizning mustaqil taraqqiyot yo'lidagi amaliy harakatlari izchil davom ettirilmoqda.

Jamiyatimizda tinchlik va barqarorlik, fuqarolar va millatlararo hamjihatlik muhiti mustahkamlanmoqda. Yangi O'zbekistonni barpo etish maqsadida keng ko'lamli islohotlar, hayotimizning barcha jabhalarini erkinlashtirish, iqtisodiyot va uning tarmoqlarini, xususiyl tadbirkorlikni jadal rivojlantirish borasida katta o'zgarishlar amalga oshirilmoqda. Jumladan, aholining ijtimoiy himoyaga muhtoj qatlamini har tomonlama qo'llab-quvvatlash, kambag'allikni qisqartirish, yangi ish o'rinlari va daromad manbalarini yaratishga alohida e'tibor qaratilmoqda.

O'zbekiston Respublikasi davlat mustaqilligining o'ttiz yilligi bosib o'tgan rivojlanish yo'limizni sarhisob qilish, mamlakatimizda amalga oshirilayotgan yangilanish jarayonlarini chuqur tahlil qilish orqali oldimizda turgan ustuvor vazifa – O'zbekistonning yangi taraqqiyot davri uchun poydevor yaratishga qaratilgan sa'y-harakatlarimizni yanada kuchaytirishda g'oyat muhim ahamiyat kasb etadi.

**MUSTAQILLIK YILLARIDA ABDULLA QODIRIY IJODINING
O'RGANILISHI****Abdullaev Vohidxo'ja Saidali o'g'li***Namangan viloyati Yangiyo'rg'on tumanidagi**13-sonli umumiy o'rta ta'lim maktabining**ona tili va adabiyot fani o'qituvchisi*

Mamlakatimiz o'z mustaqilligini qo'lga kiritgandan keyin, barcha sohalarga jiddiy e'tibor berildi. Shu bilan bir qatorda, o'zbek adabiyotida o'chmas iz qoldirgan adiblarimizning buyuk nomlariga, o'lmas adabiy meroslariga ham alohida diqqat qaratildi. Birinchi Prezidentimiz I.Karimov ta'kidlaganlaridek insonni, uning ma'naviy olamini kashf etadigan yana bir qudratli vosita borki, u ham bo'lsa, so'z san'ati, badiiy adabiyotdir. Adabiyotning insonshunoslik deb shoir va yozuvchilarning esa inson ruhining muhandislari, deb ta'riflanishi bejiz emas. Buyuk iste'dod sohibi, go'zal romanlar muallifi Abdulla Qodiriy haqida o'nlab kitoblar, yuzlab adabiy-tanqidiy maqolalar yozilgan. Ularda adib ijodi, hayotiga tegishli ma'lumotlar turlicha talqin qilingan. Abdulla Qodiriyning badiiy olami, adabiy-estetik ideali bilan talqinchining ilmiy qarashlari orasidagi munosabat, hukmron siyosatining adabiy talqinga ta'siri, va boshqa qator masalalarni yangicha ilmiy asosda o'rganish muhim. Shuningdek, masalaning yangicha estetik qarashlar asosida o'rganish, bu nihoyatda dolzarb ekanligi bilan farqlanadi.

20-yillarning murakkab ma'naviy muhitiga shakllangan zamonaviy adabiyotshunoslik va adabiy tanqidchilik matbuotda ko'zga ko'rina boshlagan yosh ijodkorlarga, shuningdek, alohida nashrdan chiqqan badiiy asarlarga e'tibor berdi. Abdulla Qodiriy toifasidagi 20-30-yillarning murakkab ma'naviy muhitida qalam tebratgan yozuvchilarni ham shaxs, ham ijodkor sifatida goh u, goh bu qirg'oqqa uloqtirmasdan, fikrni jamlab, eng muhimi, barcha asarlarini jiddiy o'rganish lozim. Chunki ularning milliy ma'daniyatimiz xazinasiga qo'shgan ulushlari katta. Abdulla Qodiriy ijodini 30-yillarda M.Sheverdin, Sotti Husayn, Miyon Buzruk kabi adabiyotshunoslar biryoqlama talqin qildilar.

Jumladan, yuksak iste'dod sohibi Abdulla Qodiriy haqida dastlab Mixail Sheverdin chiqdi. Uning 1928 yili yozilgan "Birinchi o'zbek romani" maqolasida jiddiy ilmiy talqindan ko'ra ijtimoiy-siyosiy yondashuv va maslahat ohangi kuchli edi. Qanday bo'lmasin romanni zamonaviy siyosatga moslash, bepoyon badiiyat dengizini tor bir ko'lmakka aylantirishga urinishi seziladi. Bundan ko'rinadiki, adabiyot siyosat yo'rig'i bilan harakat qilgan, bu holat esa, talqinchilarga asarni dastlab zamonaviy siyosat talablariga javob beradimi – yo'qmi manna shu jihati muhimdir. 20-30-yillarda ma'lum bir adibning ijodini talqin etuvchi maqolalarni ham, alohida olingan badiiy asa ryoki lirik to'plamga tegishli taqriz xarakteridagi chiqishlar, bahs-munozara va umumtavsifiy maqolalarni ham uchratish mumkin. Ular jiddiy tekshirilsa, adabiy jarayon holati, nisbatan erkin ijodiy muhit va beg'araz dastlabki taliinlar holati namoyon bo'ladi.

«Abdulla Qodiriyning ijodiy yo'li» risolasiga qadar va undan keyin ham uzoq yillar hech kim Qodiriyning san'atkorligini Oybek darajasida nozik his etgan, teran ochib bergan emas. Oybek bu risolasida, ulug' adib romanlaridagi bosh qahramonlar tasviri, talqini xususida ayrim tanqidiy mulohazalar bildirgani holda, yondosh personajlar ifodasiga juda yuksak baho beradi. Chunonchi, «O'tkan kunlar»dagi O'zbek oyimni «eng jonli, realistik chiziqlar bilan ko'rsatilgan shaxs» deb ataydi; «Mehrobdan chayon»dagi Solix maxdum obrazini ta'riflab «asardagi hamma personajlar orasida eng jonli, eng yorqin, eng tipik figura» deb yozadi. Nihoyat, «Obid ketmon»ga kelganda undagi Xatib domla bilan mulla Muhsin adibning mana bunday tahsiniga sazovor bo'ladilar: «Domlarning obrazini chizishga yozuvchi – sa'atkor. Domlarning yurish-turishi, so'zlari, fikr yuritishi, xalqni aldash va hakazo butun sifatlari o'quvchining ko'z oldida jonlanadi. Asarda domlarni yozuvchi yetaklamaydi, ular o'z so'zlarini tiqmaydi, ular o'zlaricha so'zlaydilar...» deya ijobiy fikrlar bildiradi.

Abdulla Qodiriy romanlarida kuchli ta'sirlar hayajonli o'rinlar talaygina. Shu sabab «O'tkan kunlar»ning ayrim sahifalari «adabiy – badiiy suratga kishiga ta'sir qilarlik» tarzda berilganini, hamda yozuvchining mohirligini, jummalarni hayajonli tuza olishini, romanda o'xshatish, mubolag'a va qarama – qarshi qo'yish kabi badiiy tasvir vositalaridan foydalanilganligini S.Husayn o'z risolasida tan oladi. Risola ana shunday og'macha kayfiyat uslubiga yozilganini ko'rish mumkin.

XX asr o'zbek adabiyotshunosligida yangicha talqinlar 80-yillar oxiri va 90-yillarda maydonga keldi. Bu davrda chinakam san'at asarining turlicha bir-birin takrorlamaydigan talqinlari ham ko'zga tashlanadi. Istiqlol yillariga kelib esa, Abdulla Qodiriy ijodiga bo'lgan e'tibor yuqorida keltirilgan davrlarga nisbatan haqqoniy baholandi. O'zbek adabiyotshunoslaridan U.Normatov, A.Rasulov, M.Qarshiboy, A.Rahimov, Y.Shonazarov, X.Lutfiddinovlar adib ijodiga, asarlariga alohida to'xtalib, fikrlarini aniq dalillar bilan isbotladilar. Zero har bir talqinchi o'z estetik did, nazariy bilimlari, tayanch dunyoqarashlriga tayanib biro adib to'g'risida fikr yuritmog'i darkor.

Abdulla Qodiriy ijodi bu davrda ham ko'pincha mavjud ijtimoiy –siyosiy tuzumga moslab talqin qilindi. Adibni sotsialistik jamiyat xizmatkori ekanligiga, ba'zan uni asrab – avaylash uchun ataylab urg'u kuchaytirilishini tadqiqotchilar tahlilida o'rgandik. Adabiyot va san'at ustidagi mustabid tuzumning siyosiy hukmronligi san'atkor-ijodkorlar asarlar estetik mohiyatining to'liq namoyon bo'lishiga yo'l qo'ymadi.

Abdulla Qodiriy ijodi juda ko'p nazariy fikr-mulohazalar uchun maba bo'ldi. Ayniqsa, uning romanlari mazkur yirik janr xususida o'zbekona fikrlash, romanga xos tafakkur ko'lamlarini chamalash uchun imkon berdi. Shuningdek, 70-yillar adabiy-ilmiiy jarayonidagi ijodiy metodga oid shiddatli bahslari ham qodiriyshunoslik doirasida kechdi.

**INFORMATIKA VA AXBOROT TEXNOLOGIYALARI FANINI
O`QITISHDA SAMARALI DARS TASHKIL ETISH****Sapayev Shavkat Rustamovich**

*O`zbekiston Respublikasi Milliy gvardiyasi
Toshkent "Temurbeklar maktabi" harbiy akademik litseyi
to`garak rahbari*

Annontatsiya: *Ushbu maqola informatika va axborot texnologiyalari fanini o`qitishda elektron dars ishlanmalarini tayyorlash va ular yordamida darsni olib borishning ahamiyati haqida yozilgan.*

Kalit so`zlar: *AutoPlay Media Studio dasturi, elektron dars ishlanma, Borland Delphi7 dasturlash tili, metodlar, dars turi, amaliy mashg`ulot .*

Har bir pedagog dars jarayoniga tayyorgarlik ko`rar ekan, uning asosiy maqsadi, o`quvchilar bilan ta`limiy-tarbiyaviy jarayonni olib borish jarayonida samarali bilim berish hisoblanadi, bu borada o`quvchining o`zlashtirish layoqatini, ta`lim samaradorligini, darsning texnologik xaritasini to`g`ri tuzishni, dars mashg`ulotida qo`llash mumkin bo`lgan turli metodlardan oqilona foydalanishni e`tiborga oladi. Pedagoglar uchun har bir dars yangi tajriba va sinov maydoni bo`lib, o`quvchi–yoshlar bilan muloqot usullari va ularning psixologiyasini, mavzularni yaxshi tushintirish yo`llari va qanday samaradorlikka erishish usullarini qo`llash orqali o`quvchilarga bilim berish jarayonida yangi malaka va ko`nikmalarga erishib boradi.

“Dars muqaddas” deb aytilgan gapning zamirida, har bir o`tilgan dars, yangi o`rganilgan bilim, kelajakka qo`yilgan poydevor kabi ekanligini bilamiz. Shunday ekan, yoshlarimizning kelajagi uchun pedagog jamoasi astoydil bilim berishga harakat qilmog`imiz va uni albatta ustidan chiqmog`imiz darkor. Bilamizki, o`quvchilar qiziquvchan, bu borada ularni qiziqishlarini o`z fanimizga qarata olishimiz, bu borada bir emas, ko`plab qiziqarli darslarni tashkil etishda o`z ustimizda ishlamog`imiz zarur. Har kuni bir xil usulda olib boriladigan darslar o`quvchilarni bir xillikdan zerikishiga va charchashiga olib keladi, shunday ekan bunday holatga hech qachon tushmaslik uchun doim harakatda bo`lishimiz, yangiliklarni izlashimiz, darslarimizda kerakli va foydali maqsadda o`rgata olishimiz, eng yaxshi pedagog bo`lib bormog`imiz shart. Dars jarayonida turli ta`lim, interaktiv metodlarni qo`llash bilan birga elektron dars ishlanmalari, qo`llanmalar, videodarslar, test dasturi va boshqa dasturlar yordamida darslarni a`lo darajada tayyorlab, o`quvchilar bilan birgalikda yaxshi natijalarga erishishimiz mumkin. Bunday izlanishlarimiz natijasida o`quvchilarni faollikka, o`z ustida ishlaydigan, yangiliklardan foydalanishga urinadigan qilib boramiz. Ayniqsa, har bir dars uchun yaratilgan alohida elektron dars ishlanmalarining o`rni beqiyos.

Dars mavzusi texnologik xaritasini tuzishda darsni to`g`ri qismlarga ajratish va uni to`g`ri olib borish zarur. Masalan: mashg`uloti davomiyligi 80 minut informatika va axborot

texnologiyalari fanini o`qitishda darsning asosiy ta`limiy maqsadi, mavzu bo`yicha tushunchalar berish, tasavvur hosil qilishga erishish, tarbiyaviy maqsadi esa o`quvchilarni estetik didini rivojlantirish, ishni tartib bilan bajarishga, milliy urf-odatlarini, qadriyatlarini unutmagan holda, adolatli ish yuritishga o`rgatish, turli axborotlar bilan ishlaganda axborotlar bilan ishlash madaniyatini shakllantirishga erishish, rivojlantiruvchi maqsadga o`quvchilarning ilmiy dunyo qarashlarini shakllantirish, fan va texnikaga bo`lgan havas va qiziqishlarini orttirish, o`quv materialidan foydalana olish ko`nikmasini hosil qilish, muammoli masala va topshiriqlarni yechish, mashqlarni mustaqil ravishda bajarishlarini oldimizga qo`yamiz. Bu maqsadlarga erishish uchun, albatta, darsga astoydil tayyorgarlik ko`rishimiz darkor. Bir amaliy dars mashg`uloti namunasida Auto Play Media Studio dasturida yaratilgan elektron dars ishlanmasidan foydalanib, ta`lim samaradorligiga erishishimiz mumkinligi haqida fikrlarimni darsning uslubiy ko`rinishida ishlatilishi orqali sizlarga ko`rsatib o`tmoqchiman.

Demak, elektron dars ishlanma yordamida darsning uslubiy ko`rinishi quyidagicha bo`ladi:

1. Tashkiliy qism, Kirish (5 minut):

O`quvchilar bilan salomlashiladi. Ularning kayfiyati va ruhiy holatiga nazar solinadi. Dars sanasidan kelib chiqib, ijtimoiy hayotimizdagi o`zgarishlar, yangiliklar, muhim voqealar haqida qisqacha aytib o`tiladi. Axborot texnologiyalari olamida yangiliklar, innovatsiyalar haqida o`quvchilarni fikr bildirishga undaydi. O`qituvchi bugungi darsni va uning maqsadini bayon qiladi. O`quvchilar davomati tekshiriladi. Navbatchi o`quvchi bayonoti tinglanadi. Darsga kelmagan o`quvchilar haqida darsga kelmaganlik sabablari o`rganiladi.

2. O`tilgan mavzuni takrorlash (20 minut):

O`qituvchi tomonidan tayyorlangan elektron dars ishlanmadan foydalanish yordamida o`tilgan dars mavzusi bo`yicha o`quvchilardan o`zlariga yoqqan ta`lim metodlaridan birini tanlash so`raladi, hamda darslarda olingan bilimlari ekranda tasvirlangan metodlardan birini tanlash orqali bajariladi.

O`quvchilar savollarni tanlanganda, elektron darslikda ketma-ket o`tish tugmasi



yordamida savollar va berilgan vaqt ichida javoblar ekranda hosil bo`ladi. O`quvchilarning javoblari tahlil qilib boriladi.

1-SAVOL. BORLAND DELPHI 7 DASTURLASH TILIDA...

- BU OPERATOR DASTURNING ASOSIY QISMI BOSHLANGANLIGINI BILDIRADI
- ODATDA BU OPERATOR "VAR" OPERATORIDAN KEYIN YOZILADI
- BU OPERATOR DAN KEYIN HECH QANDAY BELGI QO'YILMAYDI
- DASTURDA BU OPERATOR NECHTA YOZILSA, "END" OPERATORI HAM SHUNCHAY YOZILADI

BU QAYSI OPERATOR ?

DARS MENYUSI KEYINGI

1-SAVOL JAVOBI

BEGIN OPERATORI

DARS MENYUSI KEYINGI

Beriladigan savollar soni o'quvchilar o'zlashtirish darajasi hamda ishlab chiqilgan texnologik xarita, darsga ajratilgan vaqtni inobatga olgan holda olib boriladi. Ushbu metodni qo'llash orqali o'quvchilar uy vazifasi bo'yicha baholadilar.

Rasmda tasvirlangan metodlarda aqliy hujum, xatolar ustida ishlash, test, tanlov metodlarini birgalikda qo'llash ko'rsatib o'tilgan. Demak, elektron dars ishanmasidan foydalanganda bir emas, bir necha interaktiv metodlardan foydalanib bu jarayonni olib borish imkoniyatiga ega bo'lamiz.

2-SAVOL. BORLAND DELPHI 7 DASTURLASH TILIDA...

- BU OPERATOR DASTUR YAKUNLANGANLIGINI BILDIRADI
- BU OPERATOR NOMI UCH HARFDAN IBORAT

BU QAYSI OPERATOR ?

DARS MENYUSI KEYINGI

5-SAVOL. DELPHI 7 DASTURLASH TILIDA TUZILGAN QUYIDAGI DASTUR NIMA VAZIFANI BAJARADI ?

```
VAR A,B,C:REAL;
BEGIN
A:=STRTOFLOAT(EDIT1.TEXT);
B:=SRTTOFLOAT(EDIT2.TEXT);
C:=SQR(A)+SQR(B);
LABEL4.CAPTION:=FLOATTOSTR
END;
```

DARS MENYUSI KEYINGI

7-SAVOL. DELPHI 7 DASTURLASH TILIDA QUYIDAGI DASTUR KODINI KIRITISHDA NECHTA XATOLIK MAVJUD ?

```
VAR A,B,C:INTEGER;
BEGIN
A:=STRTOFLOAT(EDIT1.TEXT);
B:=STRTOFLOAT(EDIT1.TEXT);
C:=STRTOFLAOAT(EDIT3.CAPTION);
S:=KOREN(P*(P-A)*(P-B)*(P-C));
EDIT4.CAPTION:='JAVOB'+FLOATTOSTR(S);
END;
```

DARS MENYUSI KEYINGI

7-SAVOL. DELPHI 7 DASTURLASH TILIDA QUYIDAGI DASTUR KODINI KIRITISHDA NECHTA XATOLIK MAVJUD ?

```
VAR A,B,C:INTEGER;
BEGIN
A:=STRTOFLOAT(EDIT1.TEXT);
B:=STRTOFLAOAT(EDIT1.TEXT);
C:=STRTOFLAOAT(EDIT3.CAPTION);
S:=KOREN(P*(P-A)*(P-B)*(P-C));
EDIT4.CAPTION:='JAVOB'+FLOATTOSTR
END;
```

TIP NOTO'GRI KIRITILGAN
EDIT KOMPONENTI MANZILI XATO
OPERATOR XATO YOZILGAN
FUNKSIYA NOMI XATO - "SQRT" YOZILSA TO'GRI BO'LADI
"CAPTION" EMAS "TEXT" YOZILSA TO'GRI BO'LADI

DARS MENYUSI KEYINGI

3. **Yangi mavzuni tushuntirish (20 minut):** O'quvchilar diqqati yangi mavzuga qaratiladi. Buning uchun mavzu atrofida qiziqarli ma'lumotlar, o'quvchilar bu mavzuni nega o'zlashtirishi kerakligi haqida gapiriladi. Mavzuga doir yoki o'quvchilarni mavzu



atrofida qiziqishini oshishiga xizmat qiluvchi video yoki audio lavhalar taqdim etiladi yoki proyektor yordamida o'quvchilar uchun qiziqarli bo'lgan slaydlar ham ko'rsatilishi mumkin. Ko'rsatilgan ma'lumotlar asosida o'quvchilar faolligini oshirishga harakat qilinadi. Ko'rsatilgan

ma'lumotlar haqida fikringiz qanday? Siz bu haqida qanday maslahatlar bera olasiz? O'quvchilarni fikr bildirishi uchun navbatma-navbat turg'iziladi, bildirilgan fikrlar haqida munosabatlar eshitiladi. Yangi dars mavzusi bo'yicha tushunchalar va kalit so'zlar aytib o'tiladi. Yangi dars mavzusiga doir dastlabki tushunchalar berilgandan so'ng, ishlash uchun amaliy vazifa masalasi qo'yiladi, qanday yechilishi, yo'l –yo'riqlari, qay holatda qo'llanilishi tushuntiriladi. Elektron dars ishlanma orqali bu jarayonni ortiqcha vaqt sarflamasdan ko'rgazmali tarzda o'quvchilarga tushunarli holatda olib borish imkoniyati mavjud.



Yangi mavzuni mustahkamlash (30 minut): Mavzu bo'yicha birinchi amaliy vazifa tushuntirilib o'quvchilar bilan ishlangandan so'ng, ikkinchi vazifada fanlararo bog'liqlikni inobatga olib ba'zi fizik, matematik, kimyoviy masalalarni hal qilishda informatika va axborot texnologiyalari fani yordamida masala hal qilinadi. Dars mavzusi dasturlash bo'lgani bois, qo'yilgan masala shartining dastur kodi, forma oynasi hosil qilinadi hamda o'zlariga yoqqan fandan berilgan masalani amaliy mashg'ulot vazifasida tuzish imkoniyati bo'ladi. Bu bosqichda o'quvchilarga tanlash ixtiyori beriladi, dars davomida o'quvchilarni ishi kuzatilib, xato va kamchiliklar tushuntirilib, tuzatib boriladi. O'quvchilarda yangi bilim va ko'nikmalar shakllantirilib boriladi.



Darsning yakuniy qismi (5 munit):

Dars bosqichlari amalga oshirilib borish jarayoni yakunlanar ekan o`quvchilarning baholari

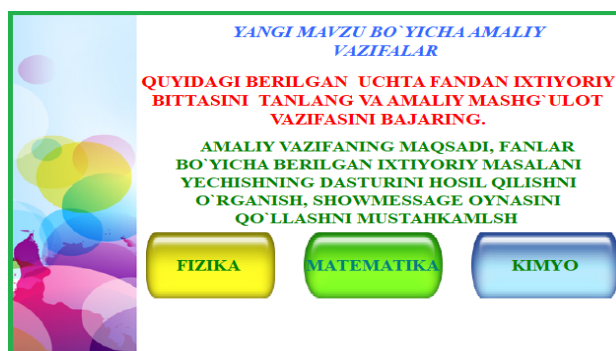

UYGA VAZIFA

Borland Delphi dasturida "SHOWMESSAGE" OYNASIDAN FOYDALANIB, INGLIZCHA-O`ZBEKCHA LUGAT YARATING. (SO`ZLAR BAZASI 100 TA SO`ZNI TASHKIL QILSIN)

e`lon qilinadi, ularning kamchilik-yutuqlari e`tirof etiladi. Uy vazifa e`lon qilinib, maxsus ko`rsatmalar beriladi. Bu jarayonda o`quvchilarga uy vazifasi kartochkalari tarqatilishi ham mumkin.

Xulosa o`rnida shuni aytish mumkinki, Auto Play Media Studio dasturi yordamida yaratilgan bunday elektron darsliklardan foydalanish orqali darsni sifatli o`tishiga erishamiz, chunki dars tashkil etilishi kerak bo`lgan reja asosida olib boriladi, barcha dars qismlari ketma – ket amalga oshiriladi, vaqt tejaladi, kerakli fayllarni yuklashga ketadigan vaqtlar tugmalarni tanlash orqali amalga oshadi. Natijada dars qiziqarli va o`quvchilarni texnikalar va dasturlashga bo`lgan qiziqishini orttirishiga olib keladi.

FOYDALANILGAN ADABIYOTLAR:

1. 10-sinf Informatika va axborot texnologiyalari fani darsligi, “EXTREMUM-PRESS” nashriyoti 2016
2. 11-sinf Informatika va axborot texnologiyalari fani darsligi “EXTREMUM-PRESS” nashriyoti 2017
3. “Informatika va axborot texnologiyalari” Akademik litsey va kollejlari uchun o`quv qo`llanma Yuldashev U.Yu., Boqiev R.R., Zokirova F.M. 2012 y.
4. “Informatika o`qitish metodikasi” Boqiyev R.R. Yuldashev U.Yu Talqin 2005

ADABIYOT DARSLARIDA KO'RGAZMALI METOD O'YINLARIDAN FOYDALANISHNING ILMIY - NAZARIY ASOSLARI.

Abdullayeva Havoxon Sobirovna
Surxondaryo viloyati, Termiz tumani
31- umumiy o'rta ta'lim maktabining
Ona tili va adabiyot fani o'qituvchisi.

Annotatsiya: *Adabiyot darslaridagi ko'rgazmalilikning bosh vazifasi, o'quvchilarga adabiy asarni idrok etishda ko'maklashish, yozuvchi ijodini to'laroq tasavvur etishga yordam berishdan iboratdir.*

Kalit so'zlar: *eshitish, adabiyot, ko'rgazmalilik, o'quvchi, o'zlashtirish, idrok etmoq, obrazlar orqali aks ettiradi.*

Tabiatiga ko'ra adabiyotning o'zi borliqning ko'rgazmali tasviridan iborat. Ammo adabiyot darslarida san'atning boshqa turlari: Texnika vositalaridan kompyuter, ideoproektor, kino, televideniya, musiqa, tasviriy san'at ham yordamga kelishi mumkin. Bular adabiyot darslariga qo'shimcha axborot manbasi bo'lib xizmat qiladi, o'quvchilarda estetik tuyg'ularning shakllaniishi va rivojiga imkon beradi. Shuningdek, adib yaratgan obrazlarning o'quvchi ongida yanada puxtaroq muhrlanishiga yordam beradi. Hozirgi paytda turli kinoapparatlar, televizor, epidiaskop, kompyutep va.b. har bir maktabda ham, har bir xonadonda ham deyarli mavjud. Bularning hisobiga ko'rgazmali qurollar doirasi yanada kengayadi. Shuni alohida ta'kidlash joizki, ko'rgazmalilikdan darsda va sinfdan tashqari ishlarda foydalanish, bir-biridan o'z xarakteriga ko'ra jiddiy farq qiladi hamda boshqaboshqa maqsadlarni ko'zda tutadi. To'garak ishlarda, fakultativ mashg'ulotlarda olib borish mumkin.

Darsda esa ko'rgazmalilik, o'quvchilarning aksari o'zlashtirishiga yordam bera oladigan darajadagina qo'llanishi mumkin. Aks holda u birinchi rejaga chiqib, asosiy mavzu orqa rejada qolishi mumkin.

Adabiyot darslaridagi ko'rgazmalilikning bosh vazifasi, o'quvchilarga adabiy asarni idrok etishda ko'maklashish, yozuvchi ijodini to'laroq tasavvur etishga yordamlashish adabiy-nazariy tushunchalarni egallashga qo'shimcha imkon yaratish, o'quvchilar nutqini o'stirishni ta'minlashdan, bir so'z bilan aytganda adabiyot o'qituvchisi oldida turgan barcha vazifalarni hal qilishga yordam berishdan iborat. Bu xususiyat har bir aniq holatda turli xususiyatlarga ega bo'lishi mumkin. Ko'rgazmalilikdan foydalangandagina darslarda shartli ravishda o'quvchining passiv yoki faol ishtiroki haqida gapirish mumkin.

Agar ko'rgazmali qurol o'quvchi faolligini ijobiy ta'sir ko'rsatmasa, undan foydalanmagan ma'qul. Demak, ko'rgazmalilikning vazifalari nihoyatda xilma-xil bo'lishi mumkin. Hozirgi paytda ko'rgazmalilikning turlari nihoyatda xilma-xildir: illyustrativ-badiiy hamda grafik (chizma) materiallar, gramofon yozuvi va radioeshittirishlar, kinofilm

va o`quv filmlar, televizion darslar, slaydlar v.h. Ularning har biri ko`rish, eshitish, sintetik shakldosh ko`rgazmalilikka tegishli bo`lishi mumkin. Ayniqsa ko`rish bilan bog`liq bo`lgan ko`rgazmalilikning ahamiyati kattadir. Bunga yozuvchi va shoirlarning portretlari, asarlarga illyustratsiyalar, yozuvchi (adib) hayoti va ijodiga aloqador bo`lgan joylar fotografiyasi, yoki yozuvchiinng hayoti bilan bog`liq fotosuratlar, v.b. kirishi mumkin.

Har holda eng kamida darslik va darslik majmualardagii rasm namunalari shu vazifani bajarishi mumkin.

Otkritka ko`rinishidagi rasmlardan tarqatma material sifatida foylalanish mumkin. Uning qulayligi shundaki, bu holda har bir o`quvchining qobiliyati va imkoniyatini ham nazarda tutish mumkin bo`ladi. Yozuvchi hayoti va ijodini o`rganishga doir albomlarda tasviriy san'at asarlaridan namunalargina emas, yozuvchining o`zi va zamondoshlari aytgan fikrlar, xatlardan namunalar bo`lishi mumkin. Tinglash bilan aloqador ko`rgazmalilik ham alohida mavqega ega.

Asarni, xususan she'riy asarlarni to`liq tushunish va hazm qilish uchun adib yaratgan tovushni obrazlarni eshitish, his qilish va baholash ham nihoyatda beqiyos ahamiyatga molik. Oybek, H.Olimjon, E.Vohidov, A.Ori povlarning tovushlari yozilgan disklar, A.Navoiy, Bobur, Ogahiy, Muqimiy, Furqat she'rlari bilan aytiladigan qo`shiqdar plastinka va disklar butun o`rgatuvchilarimiz ko`p qiyinchiliksiz topishi mumkin bo`lgan va amaliyotga ko`p qo`llaydigan manbalardir. Musiqa va badiiy-ifodali o`qish, adabiyot o`qitish jarayonida o`quvchilar faolligini oshirishda katta ijobiy rol o`ynaydi. Disklarning adabiyot darslaridagi zaruriyati ba'zan nihoyatda ochiq seziladi.

O`quvchilarni kitob o`qishga qiziqtirishda ko`rgazmali qurollar muhim didaktik vosita sanaladi. Agar ko`rgazmalilikning didaktik funksiyasi oldindan puxta o`ylab ko`rilmasa, dars samaradorligi bir qadar susayishi, ayrim holatlarda esa unga mutlaqo salbiy ta'sir ko`rsatishi mumkin. Adabiyot darslaridagi ko`rgazmalilik oxirgi maqsad emas, balki vositadir. Shunga ko`ra o`quvchi filmni yoki rasmni ko`rib, kuy yoki qo`shiqni tinglab bo`lganidan keyin unga shunday savollar berilishi lozimki, bu topshiriq va savollar o`quvchini badiiy asar ichiga olib kirishga, badiiy obraz yoki tasvir mohiyatini chuqurroq anglashga, so`zning ta'sir kuchini yaqqolroq his etishga yordam bersin. Yana bir muhim holat shundaki, ko`rgazmali qurollarni yaratishga o`quvchilarning o`zlarini jalb etish ham muhimdir. Bunda faqat nusxa ko`chirish emas, balki jiddiy ijodiy mehnatni talab qiladigan ko`rgazmalar yasash, o`quvchining umumiy badiiy estetik tayyorgarligiga ham jiddiy ijobiy ta'sir ko`rsatadi.

FOYDALANILGAN ADABIYOTLAR:

- 1.Zunnunov A. va boshq. Adabiyot o`qitish metodikasi. -T.: O`qituvchi. 1992.
- 2.G`ulomova N. O`quvchilarning badiiy adabiyotga bo`lgan qiziqishlarini orttirish. Til va adabiyoti ta'limi. 1992.