

SO'NGI ILMIY TADQIQOTLAR NAZARIYASI

RESPUBLIKA ILMIY-USLUBIY JURNALI





«BEST PUBLICATION»

Ilmiy-tadqiqotlar markazi ©

**“SO‘NGI ILMIY TADQIQOTLAR NAZARIYASI”
ILMIY-USLUBIY JURNALI**

MATERIALLARI TO‘PLAMI

13-IYUL, 2018-YIL

1-JILD, 3-SON

O‘ZBEKISTON

2018

"SO'NGI ILMIY TADQIQOTLAR NAZARIYASI" mualliflar va o'qituvchilarga o'quv amaliyoti va boshqa sohalarda o'z ilmiy maqolalarini nashr etish imkoniyatini beradi. "SO'NGI ILMIY TADQIQOTLAR NAZARIYASI" jurnali uch oyda bir marta ko'rib chiqiladigan ochiq kirish jurnalidir. Jurnal axloqiy ochiq nashr etikasi va amaliyotiga amal qiladi. Nashr qilish uchun qabul qilingan barcha maqolalar, uslubiy qo'llanmalar va metodik tavsiyalar ikki tomonlama ko'rib chiqish jarayonidan o'tadi. Jurnal konstruktivizm, hamkorlik, yaxlitlik, aks ettirish va so'rovga asoslangan o'qitish hamda o'qitishning ko'p tarmoqli sohalarini o'z ichiga qamrab oladi.

Eslatma! Jurnal materiallari to'plamiga kiritilgan maqolalardagi raqamlar, ma'lumotlar haqqoniyligiga va keltirilgan iqtiboslar to'g'riligiga mualliflar shaxsan javobgardirlar.

MUNDARIJA / TABLE OF CONTENTS / СОДЕРЖАНИЕ	
SO'Z BOSHI	
FILOLOGIYA	
<i>Sanarova Harzusa Ergashevna</i> ОБЫЧНАЯ ЭФФЕКТИВНАЯ СТРАТЕГИЯ ПОДХОДОВ	9
<i>Ruzimuratova Muhabbat</i> <i>Alaudinova Dilnoza Rustamovna</i> SOME ISSUES OF FORMATION OF MORAL COMPETENCE OF STUDENTS	11
<i>Yazxanova Farida Ruzimuratovna</i> INNOVATIVE WAYS OF TEACHING RESEARCH FOR STUDENTS	14
<i>Choriev Shavkat Ro`zmatat o`g`li</i> DEVELOPMENT OF LINGUISTIC CAPABILITIES IN LANGUAGE TEACHING TO STUDENTS	16
<i>Normurodova Durdona Asqar qizi</i> SURDO TARJIMANING O'ZBEKISTONDAGI RIVOJI	18
<i>Ashurova Nozima Samiyevna</i> ZAMONAVIY TIL TA'LIMINING PRAGMATIK MOTIVLARI	20
<i>Xudoymurotova Qurbonoy</i> THE IMPORTANCE OF MODERN EDUCATIONAL TECHNOLOGIES	24
<i>Zibinov Mirjalol Sheraliyevich</i> ADABIYOT FANINING BOSHQA FANLAR ORASIDAGI TUTGAN O'RNI VA AHAMIYATI	26
<i>Abdullayeva Nafisa Meliqulovna</i> ARTICLE ON "THE ROLE OF LISTENING AND SPEAKING SKILLS IN TEACHING THE ENGLISH LANGUAGE " BY	28
<i>Azimova Nigora Ahmad qizi</i> <i>Kim T.S</i> DISKURS, DISKURSIV TAHLIL VA UNING XUSUSIYATLARI (ZAMONAVIY KOREYS YOZUVCHISI LI O RENNING 뜻으로 읽는 한국어 사전 ESSESI ASOSIDA)	30
<i>Ismoilov Asliddin Hasanovich</i> FE'L NISBATLARI HAQIDA UMUMIY TUSHUNCHA VA ULARNING GAPDAGI AHAMIYATI	33
<i>Rustamova Shahnoza Nosirjonovna</i> <i>Raximova Dilnoza Abdullayevna</i> WHY DO WE NEED TO USE ACTIVITIES DURING THE ENGLISH LESSON?	36
<i>Boltayeva Durdona Tulkinovna</i> <i>Sadiyeva Nasiba Alimjanovna</i> INGLIZ VA RUS FRAZELOGIK BIRLIKLARNING MAZMUN SIFATLARI BILAN TARKIBIY-SEMANTIK TAHLILI	39
<i>Nazarova Gulbahor Azimjon kizi</i> LINGUOCULTUROLOGY AS A MAIN FIELD OF LINGUISTICS	43
<i>Karimova Sabrina Karimovna</i> <i>Panjiyeva N.N</i> MAIN CONCEPTS AND FEATURES OF COGNITIVE LINGUISTICS AND LINGUOCULTUROLOGY	46
<i>Mukhiddinova Omina Sharofiddin qizi</i> MOTURIDIYLIKKA OID BUGUNGI KUNIMIZGACHA OLIB BORILGAN INGLIZ TILIDAGI TADQIQOTLAR	49
<i>Nazarova Madina Komiljon qizi</i> “ <i>일/OG'IZ</i> ” LEKSEMALI KOREYS FRAZELOGIK BIRLIKLARINING MORFOLOGIK TAHLILI	52
<i>Ollamova Hayotxon Ulug'bekovna</i> USE OF VOCABULARY AND METHODOLOGICAL WORKS IN "HARRY POTTER"	56
<i>Xo'jaqulova Farog'at Xolmirzayevna</i> ONA TILI - XALQ MA'NAVIYATINING KO'ZGUSI	58
<i>Qahharova Nilufar</i> ONA TILI O'QITISH METODIKASINING ILMIY ASOSLARI VA TAMOYILLARI	60
<i>Qambarova Nasiba Artikovna</i> BOSHLANG'ICH SINIF ONA TILI DARSLARINI TASHKIL ETISH METODLARI	63
<i>Maxkamova Zarifa Fazlitdinovna</i> <i>Ziyatova Hilola Sharibjanovna</i> RUS TILI FANI DARSLARIDA YANGI PEDTEXNOLOGIYALARDAN FOYDALANISH USULLARI	66
<i>Muxayyo Qo'chqarova Abduvaxob qizi</i>	68

<i>Xayrullayev Xurshid Zayniddinovich</i> TARJIMADA YOZUVCHI USLUBIYATI SAQLANISH TAMOYILLARI XUSUSIDA	
<i>Yuldasheva Akmaral</i> TEACHING SPEAKING SKILLS THROUGH ROLE PLAY.	72
<i>Темурова Феруза Симабой қизи</i> ТУРКИЙЗАБОН МИЛЛАТЛАР ВА ДАВЛАТЛАР УЧУН ПАНТУРКИЗМ ҲОЯСИ ВА МАФКУРАСИНИНГ ТАЪСИРИ	74
<i>To'laganova Nilufar Nigmat qizi</i> "YAKKA AHMAD" VA "ERNAZARXON" DOSTONLARIDA OBRAZLARNING XARAKTER XUSUSIYATLARI MASALASI	77
<i>Ibragimova Farangizxon Muhammadxon qizi</i> O'ZBEK VA INGLIZ TILLARIDA KESIM MUAMMOSI	80
<i>Xaytbayeva Gulxonim Torayevna</i> BOSHLANG'ICH SINIF O'QUVCHILARNI INSHO MAVZUSI VA UNI YORITISHGA O'RGATISH	83
<i>Hojimatova Gulshanoy Najmiddin qizi</i> O'QITUVCHI MULOQOTIDA MUOMALA MADANIYATINING SHAKLLANISHI	86
<i>Mirzaqahhorova Mahliyo</i> YOSHLARDA IJTIMOYIY ADOLAT MEZONLARINI SHAKLLANTIRISHDA ALISHER NAVOIY ASARLARINING O'RNI	90
<i>Zaripov Feruz Husan o'g'li</i> IDENTITY CRISIS IN THE NARRATIVE STRUCTURE OF KAZUO ISHIGURO'S "THE REMAINS OF THE DAY"	92
<i>Абдужабборовва Дилдора Комиловна</i> АКТИВНЫЕ МЕТОДЫ ОБУЧЕНИЯ НА УРОКАХ РУССКОГО ЯЗЫКА В НАЧАЛЬНОЙ ШКОЛЕ	94
<i>Qalandarova Dilafro'z Abdujamilovna</i> No'monjonova Mubinaxon Qahramonjon qizi SINOVLAR SOYASIDAGI INSON...	96
<i>Шимчук Алёна Олеговна</i> МОДУЛЬНОЕ ОБУЧЕНИЕ В СИСТЕМЕ ИНОЯЗЫЧНОЙ ПОДГОТОВКИ СТУДЕНТОВ	99
PEDAGOGIKA VA PSIXOLOGIYA	
<i>Абировва Умида Назаровна</i> ЁШЛАР ТАРБИЯСИДА "ОИЛА, МАҲАЛЛА ВА ТАЪЛИМ МУАССАСАСИ ИЖТИМОИЙ ҲАМКОРЛИГИ"НИНГ ДОЛЗАРБ ВАЗИФАЛАРИ	103
<i>Хайрулла Ғулумқодирович Ҳоҗиев</i> ТЕХНИКА ОЛИЙ ТАЪЛИМ МУАССАСАЛАРИДА МУАММОЛИ МОДУЛЛИ ТЕХНОЛОГИЯЛАР АСОСИДА ЎҚУВ ЖАРАЁНИНИ ЛОЙИҲАЛАШ.	106
<i>Muxtarova Saboxat Axrorovna</i> BOSHLANG'ICH SINFLARDA MEHNAT DARSLARINI TASHKIL ETISHNING QULAYLIKLARI	110
<i>Jalolova Muattar Mamatxonovna</i> PEDAGOGIK QOBILIYAT – PEDAGOGIK FAOLIYATNING ASOSIY TARKIBIY QISMI SIFATIDA	113
<i>Yoldasheva Maftunaxon</i> <i>Raxmatjonova Shohistaxon</i> МАКТАБГАЧА YOSHDAGI BOLALARDA EMOTSIONAL BUZILISHLARNING PSIXOKOREKSIYASI	116
<i>Egamberganova Zaxro Allaberganovna</i> AMALIY FAN DARSLARIDA PEDAGOGIK TEXNOLOGIYALAR YORDAMIDA TA'LIM SAMARADORLIGINI OSHIRISH YO'LLARI	118
<i>Egamberdiyev Ilxomjon Yigitaliyevich</i> CHAQIRIQQACHA HARBIY TA'LIM YO'NALISHI TALABALARINING AXBOROT KOMMUNIKASIYA TEXNOLOGIYALARI ASOSIDA KASBIY KOMPETENSIYALARINI RIVOJLANTIRISH	121
<i>Ochilova Yulduz Nematovna</i> <i>Axatova Gullola Toshboyevna</i> INNOVATSION TA'LIM TEXNOLOGIYALARINI PEDAGOGLARNING KASBIY MAHORATLARINI TAKOMILLASHTIRISHDA FOYDALANISH	123
<i>Sabirova Sharofat Sadullayevna</i> TARBIYA JARAYONI. TARBIYA TURLARI VA METODLARI	125
<i>Sanakulova Adolat Davurovna</i> <i>Rustamova Iroda Axtamovna</i> AQLIY TARBIYA VA TA'LIM	128
<i>Kamalova Saïda Maxamatibraximovna</i>	130

<i>THE USE OF AUTHENTIC MATERIALS IN CLASSROOMS.</i>	
Ravshanova Dilbar Rajabovna ZAMONAVIY TA'LIM-TARBIYA JARAYONINING PSIXOLOGIK-PEDAGOGIK MASALALARI	132
Абдумаликова Мафтуна Эрмухаммад кизи Аширалиева Дилором Дилиодбек кизи БОЛАНИНГ ПСИХИК ЎСИШИДА ЎЙИНИНГ АҲАМИЯТИ	135
Бегматова Махфора Жамолдиновна БОШЛАНГИЧ СИНФ ДАРС ЖАРАЁНИДА ҚўЛЛАНИЛАДИГАН ПЕДАГОГИК ТЕХНОЛОГИЯЛАР	139
Qurbonova Iqbol Usmonovna Nasriddinova Gulsanam МАКТАБЛАРДА ДАРSLARNING O'TILISHIDA SAMARADORLIKNI OSHIRISH USULLARI	141
Холбоев Руслан ПРОФИЛАКТИКА ИНСПЕКТОРИНИНГ ХУҚУҚБУЗАРЛИКЛАРНИНГ ЯККА ТАРТИБДАГИ ПРОФИЛАКТИКАСИ БЎЙИЧА ФАОЛИЯТИ	143
Рахмонқулов Абдулазиз АФФЕКТ ҲОЛАТИНИНГ СУД-ПСИХОЛОГИК ЭКСПЕРТИЗАСИ	146
Фаррух Рахмонов СУИЦИД ҲОЛАТЛАРНИНГ ОЛДИНИ ОЛИШ ПРОФИЛАКТИКАСИ	149
Н.Абдулазизова Ўқувчиларда зарарли одатлага қарши иммунитетни шакллантиришда маънавий – ахлоқий тарбиялаш омиллари	152
Tursunova Gulnoza Orifjon qizi Nematova Zulhumor Tursunboy qizi СНЕТ TILLARINI O'QITISH METODLARI	154
Durdona Tosharova ABDULLA ORIPOV IJODIDA DINIY- AXLOQIY QARASHLAR	156
Берикбаев Алишер Аликулович ТАЪЛИМ ЖАРАЁНИДА ОПТИМАЛ УСУЛЛАРНИНГ ҚўЛЛАНИЛИШИ ВА МЕЗОНЛАРИ	158
Мирзаев Шавкат Турдибаевич УМУМИЙ ЎРТА ТАЪЛИМ МАКТАБЛАРИ ЮҚОРИ СИНФ Ўқувчиларини ҳарбий хизматга тайёрлашнинг педогогик асослари	161
F.A.Mustafaqulova O.U.Turg'umboyev, M.I.Mamedova BAKTERRIAL ENTOMOPATOGEN PREPARATLARNI AJRATIB OLISH TEXNOLOGIYASI	163
Abdusattorov Ilhom Bahriddinovich YAXSHILIK VA YOVUZLIKNING ASOTIRLARDA IFODALANISHI	165
Adilova Muattar Abdusalilovna BOSHLANG'ICH SINF DARS JARAYONLARINI INNOVATSION METODLAR ORQALI TASHKIL ETISH SAMARALARI	169
Aminjonov Firdavs Abdulahatovich TASHKILOTDA KORPORATIV MADANIYAT TUSHUNCHASI, MOHIYATI VA ROLI	172
Murodova Sevara Zoir qizi Salimova Nozima Mirsobitovna THE IMPORTANCE OF VIDEOS AS ICT TOOL IN LANGUAGE LEARNING FOR DEVELOPING LISTENING SKILL	174
Aslonova Sarvinoz Orif qizi BIOLOGIYANI O'QITISHDA O'QUVCHILARNING BILISH FAOLIYATINI TASHKIL ETISH VA BOSHQARISH YO'LLARI.	177
Atajanova Umida BOSHLANG'ICH TA'LIMDA ZAMONAVIY INNOVATSION TA'LIM TEXNOLOGIYALARIDAN FOYDALANISH AFZALLIKLARI	179
Aybergenova Biybixatsha Abilbaevna BOSHLANG'ICH TA'LIMDA O'QUVCHILAR FAOLLIGINI OSHIRISH ASOSLARI	182
Baylepesova Gu'Ishad BILIMLILIKTEN MILLIARDERLIKKE...	184
Gadoyev Sherzod Ilhomiddinovich INFORMATIKA VA AXBOROT TEXNOLOGIYALARI FANI DARS MASHG'ULOTLARINI ZAMONAVIY METODLARDAN FOYDALANIB TASHKIL ETISH AFZALLIKLARI	187

Baratova Gulhayo Farhod qizi WAYS TO OVERCOME LANGUAGE INTERFERENCE WHEN TEACHING ENGLISH PRONUNCIATION IN B1 STAGE.	189
Haitova Shamsiya Boltayevna BOSHLANG'ICH TA'LIMNI INNOVATSION YONDASHUVLAR ASOSIDA TASHKIL ETISH TAMOIYILLARI	191
Ibragimova Dilrabo Abdug'aniyevna TEXNOLOGIYA DARSLARIDA AKTDAN FOYDALANISH AFZALLIKLARI	193
Abdiraxmonova Hilola Olim qizi INGLIZ SO'Z BIRIKMALARINI O'RGANISHNING MUAMMOLI MASALALARI	196
Murtazoyeva Nasiba Axtam qizi FIZIKA DARSLARINI INNOVATSION TEXNOLOGIYALAR ORQALI O'QITISHNING SAMARALARI	198
Numanov Ziyodbek Baxodirjonovich MARKAZIY OSIYODA TAFSIR ILMI TARAQQIYOTI	200
Qudaybergenova Gauxar Xalmuratovna BOSHLANG'ICH TA'LIMDA FANLARARO O'ZARO BOG'LIQLIK	203
Sayramova Xurshidaxon BOSHLANG'ICH SINIF O'QUVCHILARINING NUTQINI O'STIRISHDA XALQ OG'ZAKI IJODINING AHAMIYATI	206
Berdikulova Munira Azizovna Rakhmanova Makhfuza Saparaliyevna DEVELOPING STUDENTS' VOCABULARY BY USING DIFFERENT LANGUAGE STRATEGIES	209
Xamrayeva Feruza Yezilovna BOSHLANG'ICH SINIFDA O'QUVCHILAR IJODIY QOBILİYATLARINI RIVOJLANTIRISH TAMOIYILLARI	212
Xo'jayeva Gulrux Nosirovna BOSHLANG'ICH SINIF O'QUVCHILAR NUTQIDAGI NUQSONLARNI BARTARAF ETISH AFZALLIKLARI	215
Зафарали Ниёзмуродов ЎЗБЕКИСТОНДА ДАВЛАТ ХИЗМАТЧИЛАРИНИ ЎРНИ ВА АҲАМИЯТИ	217

FILOLOGIYA

ОБЫЧНАЯ ЭФФЕКТИВНАЯ СТРАТЕГИЯ ПОДХОДОВ

Сапарова Наргиса Эргашевна

Преподаватель Термезского Государственного Университета

Аннотация: В данной статье рассматриваются стратегии подходов. Существует два типа подходов: индуктивный подход и дедуктивный подход. Я обобщаю разницу между ними.

Ключевые слова: грамматика, подход, дискуссия, разное, общее

Обучение эффективному письму является одним из самых важных навыков, которые педагоги прививают своим ученикам на протяжении всей жизни. При обучении навыкам учителя должны быть уверены в том, что они выбирают ресурсы и вспомогательные материалы, которые не только помогают им в обучении письму, но и будут наиболее эффективными в том, чтобы помочь своим ученикам научиться учиться. Когда дело доходит до творческого мышления, ученики могут столкнуться с нехваткой идей или иметь их так много, что они не могут сузить их. Творческое мышление по педагогическим подсказкам, таким как странные ситуации или предложения необычного характера, часто запускает поток идей. Может потребоваться толчок, чтобы привести воображение в движение, но как только оно активируется, ученики и идеи творческого мышления взлетают, и их невозможно остановить. Само обучение является целью образования. Работая над этим исследованием, мы стремились узнать все обо всех навыках, а также о том, как обучать учеников, используя различные типы методов в процессе обучения. Затем эти области знаний должны быть надлежащим образом активированы, чтобы быть доступными для использования в регулярной практике устной речи в классе и за его пределами. Важно отметить, что в том, что касается стадий ментальной обработки, участвующих в разговоре, нет большой разницы между родным и целевым языками. И то и другое объединяет процессы концептуализации, формулирования, артикуляции, самоконтроля и переговоров. Однако умение говорить не может быть автоматически перенесено с первого языка говорящего на второй. Даже обширные знания грамматики и лексики изучаемого языка, часто представленные продвинутыми студентами факультетов иностранных языков, не гарантируют успеха в устном общении, когда эти знания не интегрированы должным образом или не доступны. Проблемы в разговорной речи могут дополнительно усугубляться чрезмерным использованием процессов самоконтроля и тенденцией формулировать высказывания в первую очередь на родном языке. Эти мыслительные операции создают очевидные издержки в плане беглости и могут привести к созданию искусственного дискурса. Другие проблемы, которые обычно наблюдаются в

языковых классах, связаны с личностью отдельных учащихся и их отношением к процессу обучения и, в частности, к обучению разговорной речи. Их можно определить следующим образом:

- * заторможенность-боязнь ошибиться, потерять лицо, критика; застенчивость;
- * нечего сказать – учащиеся испытывают проблемы с поиском мотивов для выступления, формулированием мнений или релевантных комментариев;
- * низкое или неравномерное участие-часто вызванное тенденцией некоторых учащихся доминировать в группе;

использование родного языка-особенно часто в менее дисциплинированных или менее мотивированных классах учащиеся находят более легким или естественным выразить себя на своем родном языке. Во-вторых, необходимо выбрать подход, который определяет процедуру обучения. Выбор между подходом, основанным на задачах, жанровым подходом или комбинацией обоих типов является наиболее важным шагом в определении курса, поскольку он влияет на все элементы процесса обучения. Тем не менее, современная многоуровневая учебная программа должна определять целевые аспекты изучаемого навыка говорения, а также грамматические и лексические компоненты. Жанровый подход фокусируется на понятии коммуникативной ситуации, которая складывается вокруг определенного речевого жанра или жанров. Без надобности говорить, что разнообразие типов коммуникативных ситуаций практически не ограничено. Как следствие, учитель сталкивается с необходимостью решить, какие ситуации должны быть включены в языковой курс, который он координирует. Этот выбор, каким бы хорошо продуманным он ни был, всегда связан

устраняя или игнорируя ряд относительно значимых ситуаций и концентрируясь на тех, которые кажутся наиболее релевантными для конкретного контекста обучения. Следующим шагом является определение наиболее важных параметров выбранных ситуаций, таких как темы, цели, жанры дискурса, социальные и культурные нормы. Собственно педагогическая процедура начинается с установления социальной цели и культурного контекста данного жанра, затем приводится и анализируется типичный пример, в конечном итоге учащиеся создают собственные образцы соответствующих коммуникативных событий.

РЕКОМЕНДАЦИИ:

1. Адамсон, Р. (2009). Извлечено 12 Июля 2014 Года,
2. Al-Mekhlafi, A. M., & Nagaratnam, R. P. (2011). Трудности в преподавании и изучении грамматики в контексте EFL. *International Journal of Instruction*, IV (2), 69-92.
- Браун, Д. (2006). Обучение по принципам. 3. Иглвуд Клифс, Нью-Джерси: Прентис-Холл. 4.
4. Brown, H. D. (1987). Принципы изучения и преподавания иностранных языков. Энглвудские Утесы: Прентис-Холл.

SOME ISSUES OF FORMATION OF MORAL COMPETENCE OF STUDENTS

Ruzimuratova Muhabbat

Teacher, Termez state university

Alaudinova Dilnoza Rustamovna

Teacher, Termez state university

Issues of formation, development and change of pedagogical and psychological values of a person are in the center of attention of philosophers, sociologists, political scientists, economists, psychophysicologists, pedagogues and psychologists. The C. Tulenov, E. Yusupov, S. Komilova, I. Karimov, S. Valieva, K. Tulenova and others first covered various aspects of the axiological problem as a separate line of philosophy. The C. Yoldoshev, F. Yuzlikaev, R. Zire "Lost In Test Match Report This Website Ibrahimov, Sh. Mardonov, T. Toshlanov, N. Egamberdieva [1] tried to enlighten values from a pedagogical-psychological point of view in his research. The transition to competency-oriented education in the Russian Federation was carried out from 2001 year. Social competence this is the equality of the qualifications required to carry out these tasks with the tasks corresponding to the age that each person faces in everyday life (V. Slot Machine X.Spaniard). The history of the developed countries of the world shows that purposeful, continuous spiritual education serves as the human capital of development. That is, the commonality in educational values becomes the driving force of the people's spirituality and prepares to serve as a single goal. When deciding on the qualities that correspond to the modern requirements of citizens, what status a person in the upbringing of a citizen in the US achieves, it is achieved not only by his own mind and talent, but also by his own strength to rely on someone and something, we see that such qualities as confidence in the "American Dream" are In Japan, the system of "moral education" serves as a system of "education aimed at the formation of character", "activity aimed at the upbringing of acceptable moral qualities for the state", "education of the foundations of civil morality".

Special attention will be paid to the upbringing of the group in schools. The main thing is that the child is required to clearly know his role in the general work and, accordingly, to feel responsibility. Such an educated citizen perceives the problems of the community as his personal problems.

It is known to us that scientific knowledge, therefore, is accompanied by pedagogical knowledge, fulfills not only creativity, but also the goal of full satisfaction of social needs. The "bridge" between theoretical and practical cognition performs the function of an axiological or value-quality approach.

Axiology (Yun. "Axio" – value and "logos" – science, doctrine) – quot; value science;

science about values. In the second half of the XIX century, the German valuer E.Gartman and the French scientist P.Lapis included in science by.

The axiological approach is an inalienable peculiarity of human pedagogy, in which the whole person is regarded as the goal of collective development and the highest value of society. Therefore, Axiology (philosophical theories about natural values (theory)) is viewed as a new philosophy of education and in harmony with modern pedagogical methodology.[2]

Having studied various approaches to improving psychological and pedagogical education in the university, we came to the conclusion that the formation of the student's moral (or spiritual) dignity is carried out on the account of the popularity of general and comprehensive (educational-analytical, value-oriented and reflexive-activity) psychological and pedagogical disciplines, the activity of students ' methods of educational activity and the improvement At the same time, this potential of psychological and Pedagogical Sciences can be applied only in the quality of the system, which provides for the unity of the components listed above. In this way, the experimental-experimental work was based on the separation of three mutually complementary directions of the implementation of the axiological potential of psychological and Pedagogical Sciences. The first direction – popularization of the valuable composition of psychological and Pedagogical Sciences; the second-activation of students ' educational activities with information of a moral nature; the third – improvement of the teacher's managerial activity on the implementation of the previous two stages. Each direction of the section and their pedagogical supply is covered in a row.

The first direction of the implementation of the axiological potential of psychological and Pedagogical Sciences is associated with the popularization of the valuable composition of these sciences. When we say popularization, we mean the assimilation of the spiritual essence of these sciences by the student for the purpose of their application in the activities of the future life, that is, the transition of the text in it from the state of opportunity to the state of truth, which means the “transition”of the object of moral knowledge to a hidden, but

On the basis of an axiological approach to pedagogical processes and the development of scientific literature covering the pedagogical reflex aimed at determining the anthropocentric functions of psychological and Pedagogical Sciences, we have identified the principles of separation of the composition of the values of the disciplines of this field: compliance with Universal and spiritual values; the importance of spiritual knowledge in modern understanding of the essence, openness of information); phenomenological reduction (to distinguish a certain value and concentrate attention on it, to put phenomenals that are open to filling in the study material, not having a single interpretation, appealing to the creativity of the content of demand).

In order to draw the attention of students to the axiological potential of a certain psycho – pedagogical course, department, specific composition of the subject, we have prepared materials of a spiritual nature, consisting of Proverbs, Proverbs, special questions, pieces of pedagogical and artistic works, images, video-audio materials.

We carried out the research process, consisting of psychological and pedagogical disciplines, proceeding from two-stage enrichment (replenishment): the first stage – “horizontal enrichment”, the second – “vertical enrichment”.

USED LITERATURE:

1. Khodjaev B. Pedagogical Axiology. - Tashkent: Science and technology, 2011.
2. Khodjaev B. Pedagogical Axiology. - Tashkent: Science and technology, 2011.
3. www.ziyonet.uz

INNOVATIVE WAYS OF TEACHING RESEARCH FOR STUDENTS

Yazxanova Farida Ruzimuratovna*Teacher, Surkhandarya region Termez district school №3*

Abstract: *The task of the teacher is to reinforce the work of each student in the learning process and to come up with a situation for their creativity. There are many non-standard forms of work of the teacher activating attention and increasing the students' interest in learning foreign languages. The main purpose of teaching foreign language is communicative activity of students or working knowledge of foreign language.*

Key words: *communication, innovation, modern technologies, computerization, knowledge.*

Scientists, however, give direction to the teacher for communication. In particular, the Russian pedagogue V.A.Kan-Kalik believes that the teacher the structure of pedagogical communication is carried out in the following directions:

1. Prognostic stage (modeling): class by teacher modeling future dialogue with the team.

2. Communicative communication: initial interaction with the reader achieve the organization of direct communication in the process.

3. Pedagogical process: the behavior of the teacher, pedagogical skills should be directed to direct communication.

4. Analysis of results: analysis of the communication carried out, achievement and modelling for future activities with an unbiased assessment of the shortcoming. These lines of communication based on the opinions of the scientist it can be described as follows. At the modeling stage, the audience's response to all andoses, the study of the psychological characteristics of each student, it is difficult that you may encounter in the educational ability to see and overcome dynamics in advance, interaction of communication build on the basis of cooperation, that is, communication is not to the person of the teacher, but also it is necessary to ensure that it is suitable for the personality of the reader. Innovative forms of education are characterized by a high communicative ability and active involvement of students in educational activities, activate the potential of knowledge and skills of speaking and listening skills, effectively develop communicative competence skills. Teacher creativity in terms of the structure of pedagogical communication is a unique example. Pedagogical scientists with the teacher's pupils many descriptions of the dialogue in their scientific works, the dialogue first of all, it manifests itself as a personal psychological feature of the teacher will be.

At the stage of communicative communication, the class community is quick to interact to be able to thoroughly understand the techniques of engaging conversation, to be able to respond to all their interests, to be able to freely express their views and the application of various methods of positive influence on the minds of students techniques

should be mastered. At the stage of the pedagogical process, the teacher's activities are directly education is the transfer of educational work in a certain direction, students support the initiative, the official and informal of the class community establish a fair dialogue with leaders. Communication in pedagogy teacher and the team of students its essence, mutual Informatics, representing the qualifications, method and system of influence in change, educational and educational interaction, interaction between each other it is manifested in their achievement of understanding and the following: has features;

* communication is the most important profession in the pedagogical activity of the teacher the weapon is;

* to carry out its intended implementation in the process of Capricorn social control and social legalities are important to ensure; the most important component of teacher and student relationship what role does Motivation play in part communication, it plays an equally important role;

* communication in pedagogy - the active organization of the teacher's interaction on the basis of interaction with the students, the planned function of the implementation of a particular goal on the basis of the program performance; *

communication is a multifaceted process of developing an individual's attitude, which arises from the need for cooperation activities is;

* fear in students from incorrect pedagogical communication, insecurity in their own power arises, their attention, diligence movement slows down, speech dynamics breaks down, independent and free thinking ability decreases.

Pedagogical communication - this is a lesson with actions students and Teacher Olean Psychological for himself in extracurricular activities come with the environment an opportunity for a spiritual climate variant the employer is a professional relationship. Key to interpersonal close communication with interpersonal objective:

* negativity I end all the processes that cause the body action of going;

- ensure that the piping is maintained independent figure;

- give readers an active, free-thinking, self-expression

try to stick to it as explained without chopping;

* develop the skills of apprentices;

* joy and joy in lesson and extracurricular processes to emerge mood.

A.S.Makarenko believes that teacher communication is how to manage and it should be in the form of a demanding attitude.

List of references

1. Borzova E.V. Paired and group work in foreign language lessons in high school / E.V. Borzova // Language. Speech. Communication. - 2000. - Issue 4. - P.4-15.
2. Laudis V. Ya. Innovative teaching and science. - M., 1992.

**DEVELOPMENT OF LINGUISTIC CAPABILITIES IN LANGUAGE
TEACHING TO STUDENTS****Choriev Shavkat Ro`zmat o`g`li***Teacher, Surkhandarya region, Muzrabat district school №7*

Annotation: *This article deals with the one of the most important part of teaching language. We know that 4 skills are important while learning language I try to explain the easiest way to teach writing.*

Key words: *perfect, useful, different, aid, type, facilities*

Though we have intentionally put the terms of the relation in this order it is obvious that we are in front of a reciprocal learning situation, as these two particular skills are so much interconnected and they serve each others' interest in the most perfect way. It is advisable that at any grade/ level the reading listening activities be accompanied by visual aids of any type, as they facilitate the strong relation between two human perceptive senses: sight and hearing. It was scientifically proved that a better comprehension of what we read/learn through reading is enhanced by audio supplementary input. Some classroom activities by means of which we can reinforce listening through reading are listed below:

– Reading aloud in the classroom is an activity which can demonstrate its benefits at every grade level, being an efficient tool for vocabulary expansion, improvement of reading comprehension, as well as self confidence. The activities can undertake different forms from:

- the model reading done by the teacher with the students following in their books;
- students taking turns in reading aloud parts of a text or passages of a book;
- students reading aloud a written assignment.

– Listening to recorded texts while reading the script, which is a slightly more solicitating task as the speech rhythm is more alert; aspects such as intonation, dialect or accent of the speaker on the recorded material can influence understanding. Nevertheless, it has been noted that students are more likely to comprehend a text if this one is accompanied by a listening material. Handouts to check comprehension through both skills can be included.

– Storytelling/reading in the classroom which is in fact a lengthier, more complex variant of the teacher modelled reading, but which also brings the benefits of introducing the students to cultural or affective issues Shared reading is an enjoyable, interactive activity stemming from the model of the bedtime reading. Teachers usually use the so-called “big books”, with vivid, clear illustration which enable asking and answering questions, making prediction on what is going to happen and checking predictions through listening.

– Watching movies with English subtitles facilitates learning the spelling and pronunciation at the same time, enhances a better comprehension of both the movie and the text/script. A suggested variant could be to watch the movie for two time, first with the

subtitles and second without them to enable students to become more independent in listening comprehension.

– Associating graded readers with audio aids (CDs or cassettes) which can be very useful if reading/ listening activities are done either simultaneously or alternatively.

– Listening to a specific recorded text and then read to check –an activity that can be adapted to most of the lessons in the students' textbooks; the reading comprehension of the tape script is reinforced by the prior listening activity.

– Listening to songs accompanied by different possible tasks: completing the lyrics, matching them with images, rearranging the lines etc.

Reading is a remarkably useful resource for speaking activities which accompany the reading itself. The aim of integrating the two skills is that of creating on a long term basis the students' ability for spontaneous speech, which is characteristic of everyday life. Over the years there has been a lot of complaint regarding the low level of oral communicative competence of secondary level graduates, i.e. the so often used excuse "I understand a lot of what I hear, but I cannot express myself". One explanation could be that all too often in the classroom practice we stress upon the language input rather than on the output. This is why reading – speaking activities should gain a larger focus within an integrating class. Special attention should be paid to the type of speaking tasks that we design to back up reading. They must parallel the students' proficiency level, also trying to keep a balance between tasks that are too demanding on the learners and thus inhibitant and much too easy tasks that could cast away their interest and initiative. When regarded in connection with reading tasks, speaking activities can be included at any stage of the lesson pre/while/post reading and they can also be carried out either as a whole class approach or in groups/pairs.

REFERENCES:

1. Collins Cobuild, "Usage English", Birmingham" 1987
2. Safarov Sh.O. "Kognitiv tilshunoslik", Toshkent, 2000
3. Ceplair. L. Linking up (combining) words: Phrasal verbs usage. The Unpublished Manuscripts of Larry Ceplair. №9, 2008
4. Claridge, C. Multi-Word Verbs in Early Modern English: A Corpus Based Study. Amsterdam/Atlanta: Rodopi, № 3, 2000
5. Collins Cobuild, English Grammar, London- Harper Collins Publishers, № 4, 1995
6. Saidova S.E "Произведение великих поэтов в инновационном развитии студентов" Достижения науки и образования №9, (63), 2020
7. Alaudinova D.R "New methods of teaching languages", International Journal EPRA, 2020, february
8. Gurevich S. M. Newspaper: yesterday, today, tomorrow / Textbook for universities. M.: Aspect Press, 2004 .;

9. Dobrosklonskaya T.G. Medialinguistics: a systematic approach to the study of the language of the media, M., 2008;

SURDO TARJIMANING O'ZBEKISTONDAGI RIVOJI

Normurodova Durdona Asqar qizi

SamDCHTI, Tarjima nazariyasi va amaliyoti

Fakulteti stajyor o'qituvchisi va magistranti

Annotatsiya: *Ushbu maqola Surdo tarjima haqida bo'lib, uning O'zbekistondagi rivojlanish bosqichlari yoritilgan. Shuningdek, O'zbekistonda surdo tarjimaning o'rni va uning kamchiliklari, kar - soqov bolalar milliy assotsiatsiyasining tashkil etilishi haqida ma'lumotlar berilgan.*

Kalit so'zlar: *Surdo tarjima, Daktilalefbo, surdotarjimon, xalqaro imo - ishoratili, O'zbekistonkarlar jamiyati.*

Surdo tarjima bu zaif eshituvchi va kar - soqov bolalar tili hisoblanib, butun dunyo bo'ylab bunday insonlar juda ko'plab mavjuddir. Bunday insonlarning muloqot vositasi imo-ishoratili hisoblanadi. Bu tilga Daktilalefbo ishlab chiqilgan. Har bir harflar uchun alohida qo'l harakatlari ya'ni imo - ishoralar mavjud. Imo-ishoralar noverbal muloqot usullaridan biri hisoblanadi. Ma'lum bo'lishicha, imo-ishoralar insonning og'zaki nutqidan ham ko'proq ma'lumotlarni berar ekan. Ilmiy nuqtaiy nazardan qaraganda, imo - ishora - bosh, qo'l, tana orqali bajariladigan, biror ma'lumot beruvchi yoki his - tuyg'u, ichki kechinmani ifodalovchi har qanday belgidir.

2003 - yilda Jahon imo-ishora Tarjimonlari Assotsiatsiyasi tashkil etildi, uning eng muhim maqsadlaridan biri ishora tarjimonlari o'rtasidagi hamkorlikni qo'llab - quvvatlash va rivojlantirish, shuningdek, eng yaxshi surdo tarjima amaliyotlari bilan almashishdir. Dunyoda 300 dan ortiq turli xilimo - ishora tillari mavjud va ularning aksariyati to'liq tabiiy tillar sifatida tan olingan. Shuningdek, xalqaro imo - ishoratili (International sign language, ISL) ham mavjud bo'lib, u turli mamlakatlardagi kar va eshitish qobiliyati zaif odamlar tomonidan karlar o'rtasidagi xalqaro tadbirlarda va muloqotda qo'llaniladi[3, 1b.].

«O'zbekiston Respublikasida nogironlarni ijtimoiy himoya qilish to'g'risida»gi qonunning 22-moddasida imo-ishoratilining cheklangan huquqiy maqomi «shaxslar aro aloqa vositasi» sifatida tan olingan. Afsuski, mamlakatimizda imo - ishoratili ma'lumot olish va sifatli ta'lim olish uchun to'laqonli til sifatida emas, balki faqatgina kar va zaif eshituvchi insonlarning o'rtasidagi aloqa vositasi bo'lib qolmoqda. 2017 yildan boshlab O'zbekistonkarlar jamiyati butun dunyo bo'ylab karlarning 135 ga yaqin milliy assotsiatsiyalarini birlashtirgan, Butun jahon karlar federatsiyasiga a'zolicini to'xtatdi. O'zbekiston 2009 yil 27 fevralda imzolagan va hozirgacha ratifikatsiya qilmagan BMT nogironlar huquqlari to'g'risidagi konvensiyasi davlatlarni imo - ishoratillarini tan olish, qabul qilish va foydalanishni rag'batlantirishga chaqiradi[3, 2b.].

O'zbek imo - ishoratili maqomini ko'tarish va zaif eshituvchi fuqarolarning axborot va kommunikatsiyalardan to'liq foydalanish huquqlarini amalga oshirish uchun va Surdo

tarjimon xizmatlarini davlatimizda ham yaxshi yo'lga qo'yish maqsadida tegishli tashkilotlar quyidagi choralarni qo'llashni va unga qonuniy amal qilib, Surdo tarjimaning ham nufuzini ko'tarish maqsadida quyidagi takliflarni bermoqda:

- o'zbek imo - ishoratilining nafaqat «shaxslar o'rtasidagi muloqot vositasi» sifatida, balki qonuniy ravishda davlat tili maqomini belgilash;

- surdo tarjimonlarining kasbiy tayyorgarligini tashkil etish, ularning mehnat sharoitlarini va ushbu kasbning jozibadorligini yaxshilash. Ularning ishini rag'batlantirish va ijtimoiy mavqeyini ko'tarish uchun biz O'zbekistonda imo-ishora tarjimonlari kunini belgilashni taklif qilamiz;

- eshitish qobiliyati cheklangan bolalar uchun ixtisoslashtirilgan maktab-internatlarda imo - ishoratilini rivojlantirishga ko'maklashish va kar zaif eshituvchi bolalar va kattalar o'quv jarayonida ulardan foydalanishni cheklamaslik;

- malakali imo-ishora o'qituvchilarini tayyorlash va eshitish qobiliyati cheklangan bolalar uchun ixtisoslashtirilgan maktab - internatlar o'qituvchilari uchun imo - ishoratilini majburiy qilish;

- davlat byudjeti mablag'lari hisobidan ko'rsatiladigan reabilitatsiya xizmatlari ro'yxatidagi surdo tarjima xizmatlarining minimal soatlarini qonuniy ravishda belgilab, surdo tarjima xizmatlaridan foydalanish imkoniyatlarini kengaytirish;

- kar va zaif eshituvchi abonentlar uchun arzon mobil aloqa xizmatlari va chegirmali tariflar yaratish, shuningdek, surdo tarjimasi xizmatlarini ko'rsatishda davlat va xususiy hamkorligini o'rnatish;

- keyinchalik milliy telekanallarda subtitrlar va harakatlanuvchi yozuvlarni kiritish uchun og'zaki o'zbek nutqini avtomatik ravishda aniqlash uchun mahalliy texnologiyalarni ishlab chiqishdan iborat.

Xulosa so'ngida shuni ta'kidlash joizki, Surdo tarjima tarjimaning bir turi sifatida butun jahon bo'ylab yuksak televizion mavqega ega. Jahon televideniylari da xususan, Rossiya, Angliya, AQSH, Germaniya kabi rivojlangan mamlakatlarda, ko'rsatuv va davlat xabarlarini Surdo tarjimonlar orqali ham sharhlanadi. Ammo, O'zbekiston hududida tarjimaning bu turi hali keng miqyosda tanilmagan. Zaif va kar eshituvchi bolalar bilan Surdo pedagogika fani va Logopediya fanlari keng yoyilgan bo'lib, uning o'zining dars metodlari mavjuddir. Lekin, tarjimonlik sohasida esa hali keng ko'lamli ishlar olib borilgan.

FOYDALANILGAN ADABIYOTLAR RO'YXATI:

1. Вадим Петрович Глухов “Дефектология. Специальная педагогика и специальная психология. Курс лекций” – Москва, 2017.
2. Головчиц Л.А. “Дошкольная сурдо педагогика”.
3. Wikipediya.uz.wikipedia.org - Surdo pedagogika.

ZAMONAVIY TIL TA'LIMINING PRAGMATIK MOTIVLARI

Ashurova Nozima Samiyevna

Samarqand davlat chet tillar instituti magistranti

Annotatsiya: *Pragmatika yo'nalishida olib borilgan tadqiqotlardan kelib chiqib mazkur maqolada asoslanganki, pragmatika tilshunoslikning alohida sohasi bo'lib, uning tadqiqot doirasida muloqot jarayonida lisoniy birliklarni tanlab olish, ularni qo'llash hamda ushbu qo'llanishdagi birliklarning muloqot ishtirokchilariga ta'siri masalasi o'rganiladi. Ushbu qoidalar kommunikatsiya shart - sharoitlariga nisbatan keng ma'nodagi kontekst sifatida o'rganiladi. Lisoniy hodisalarning bu yo'sindagi tahlili ularning qo'llanishidagi u yoki bu muhitda mavjud bo'lgan to'siqlar, chegaralanishlarni ham aniqlashga imkon beradi.*

Kalit so'zlar: *postindustrial jamiyat, pragmalingvistika, sotsiolingvistika, etnolingvistika, psixolingvistika, lingvokulturologiya, neyrolingvistika, kompyuter lingvistikasi, informema, pragemema.*

Til jamiyatda muhim aloqa vositasi bo'lib, uning amaliy faoliyati ham shu til yordamida aloqa qiluvchilar hayotida asosiy o'rinni egallaydi. Tilning amaliy faoliyati inson nutqiy faoliyatida alohidalik sifatida yuzaga chiqadi. Shuning uchun so'zlovchining nutqida lisoniy bilim zahirasidan foydalanish qobiliyati, tafakkuri, milliy madaniyati, milliy qadriyatlari va ruhiy olami ifodalanadi. Shu jarayon bilan bog'liq tilning amaliy faoliyatini tahlil qilish zamonaviy tilshunoslik fani uchun dolzarbdir. Chunki axborotga bo'lgan ehtiyoj kuchayib borayotgan postindustrial jamiyatda tilning shaxs hayotidagi o'rni, ahamiyati masalasiga yangicha yondashuvlar vujudga keladi. Bu yondashuvlar markazida til insonlarning nutqiy muloqot jarayonini shakllantiruvchi vosita sifatida o'rganiladi. Shuningdek, hozirgi davrda yuksalib borayotgan jamiyat va uning a'zolari dunyoqarashida milliy ong va madaniyat, milliy o'zlik va mafkura tushunchalarining mohiyatini ochish uchun xizmat qiladi. Shuning uchun inson ijtimoiy faoliyatini o'zida mujassamlashtirgan "harakatdagi" nutq – muloqotni tadqiq etish pragmalingvistika, sotsiolingvistika, etnolingvistika, psixolingvistika, lingvokulturologiya, neyrolingvistika, kompyuter lingvistikasi kabi lingvistik tarmoqlar uchun dolzarb sanaladi.

Shaxsning obyektiv olamdagi barcha ijtimoiy harakatlari nutqiy faoliyatida o'z ifodasini topadi. Shu bois pragmatik lingvistika fanning nazariy va amaliy tarmog'i sifatida insonning ijtimoiy faoliyatini o'zida mujassamlashtirgan nutqiy muloqot, muloqot sistemasi, nutqiy vaziyat, nutqiy muloqot ishtirokchilariga xos xatti-harakat, kommunikativ maqsad bilan aloqador masalalarni o'rganadi. Pragmatik lingvistika tilshunoslikning yangi sohalaridan biridir. Uning shakllanishi Ch.Pirs, U.Djeyms, Ch.Morris singari olimlarning xizmati bilan bog'liq. Pragmatika grekcha "pragmos" so'zidan olingan bo'lib, "ish", "harakat" ma'nolarini bildiradi. Pragmatika atamasi fanga XX asrning 30-yillarida

Ch.Morris tomonidan kiritilgan. U semiotikani semantika, sintaktika, pragmatika kabi tarkibiy qismlarga ajratdi.

Tilshunoslikda pragmatikaning yangi tadqiqot obyekti sifatida yuzaga kelishi va ajratilishi Ch.Pirsning g'oyalari, Dj.Ostin va Dj.Syorlning mantiqiy-falsafiy qarashlari, P.Graysning pragmatik nazariyasi, L.Linskiy va P.Stronsonning referensiya nazariyasi bilan uzviy aloqador. Pragmatik lingvistika ilmiy manbalarda pragmatik tilshunoslik yoki lingvistik pragmatika nomlari bilan yuritiladi. Bu tarmoq qanday atalishidan qat'iy-nazar, so'zlovchi ijtimoiy faoliyatining nutqdagi real ifodasini qamrab oladi.

Pragmalingvistikani tilshunoslikning mustaqil sohasi sifatida ajratish va uning o'zgarish ob'ekti, predmetini aniqlash uchun lisoniy birliklardan turli kommunikativ muhitda pragmatik qiymati, "bahosi", mundarijasining namoyon bo'lishini taminlovchi omillarni izlamoq darkor. Lisoniy birliklardan har qanday sharoitda namoyon bo'ladigan belgilari ularning ontologik vazifaviy xususiyatlari na'munasidir.

Shunday qilib, pragmatikaning umumiy ta'rifini quyidagicha tasavvur qilish mumkin: pragmatika tilshunoslikning alohida sohasi bo'lib uning tadqiqot doirasida muloqot jarayonida lisoniy birliklarni tanlab olish, ularni qo'llash hamda ushbu qo'llanishdagi birliklarning muloqot ishtirokchilariga ta'siri masalalari o'rganiladi. Ushbu qoidalar kommunikatsiya shart - sharoitlariga nisbatan, keng ma'nodagi kontekst sifatida o'rganiladi. Lisoniy hodisalarning bu yo'sindagi tahlili ularning qo'llanishidagi u yoki bu muhitda mavjud bo'lgan to'siqlar, chegaralanishlarni ham aniqlashga imkon beradi.

Lingvistik tahlilning asosiy g'oyasi ham lisonning tabiatini uning amaliy faoliyatda qo'llanishiga nisbatan yoki boshqacha aytganda, bajarayotgan vazifasi doirasida aniqlashdir. Aynan vazifa tushunchasi lison tahliliga pragmalingvistik yondashuvning poydevoridir. Aminmizki, pragmalingvistikaning xuddi shu yo'nalishdagi taraqqiyoti nazariy tilshunoslik va amaliy kommunikatsiya o'rtasida mavjud bo'lib turgan "uzilish"larni bir oz toraytiradi.

Pragmalingvistika tadqiqot predmetining keng miqyosda tasavvur etilishi ushbu sohaning turli yo'nalishlarda taraqqiy etishini taqozo etadi. Natijada, pragmalingvistikaning nutqiy akt nazariyasi, deysis nazariyasi, diskurs nazariyasi, pragmasemantika, pragmastilistika kabi o'z "ichki" sohalari yuzaga keldi. Bu sohalarning farqi, birinchi navbatda, pragmalingvistikaning umumiy predmetini alohida qismlarga ajratish va har bir qismning batafsil yoritilishi, o'rganilishida namoyon bo'ladi.

Pragmatik lingvistika o'z-o'zidan paydo bo'lmagan. Tadqiqotchilarning semantikaga qiziqishi natijasida lingvistik nazariyalar rivojiga ta'sir etgan bir qator omillar pragmatik lingvistikani mustaqil sohaga aylantirdi. Chunonchi, lingvistikaning gap mazmuni – propozitsiyaga alohida diqqat qiluvchi mantiq bilan munosabatining yangi pog'onaga ko'tarilishi, til va nutqning mazmun tomoniga umumiy burilishi, nutq faoliyatining pragmatik komponentiga e'tiborning kuchayishi, gapga maxsus ma'nosiga ega til belgisi sifatida qarashning paydo bo'lishi va sintaktik transformatsiya nazariyasining vujudga kelishi singari omillar turtki bo'ldi.

Ma'noli birliklar onomasiologik va semasiologik nuqtayi nazardan o'rganilgan. Onomasiologik yo'nalishda obyektiv olamdagi makro va mikro olamlarning tilda qanday

ifoda etilishi va har qaysi tilning o'ziga xos ifoda imkoniyatlari o'rganiladi. Shuni hisobga olib, tilni maydon sifatida o'rganishga e'tibor qilinadi. O'zbek tili pragmatikasi obyektiv olamdagi voqe'liklarni aks ettiruvchi elementlardan tashkil topib, funksional maydon sifatida ma'lum sistemaga birlashadi. Demak, til elementlari xususiy munosabatni ifodalash vazifasiga ko'ra pragmatik maydonni hosil qiladi. O'zbek tilshunosligida pragmatik lingvistika bo'yicha ba'zi tadqiqotlar amalga oshirilgan. Biroq muloqotda shaxs omili bilan bog'liq masalalar, jumladan, kommunikantlarning madaniy kompetensiyasi, nutqiy akt ishtirokchilarining o'zaro munosabati va axloqiy masalalarga ta'siri hamda muloqotni boshqarishi kabilar lingvistik pragmatikada yechimini kutayotgan muammolardir. Shuningdek, pragmalingvistik birliklar, tilning pragmatik modellari xususida o'zbek pragmatik tilshunosligida fikr bildirilmagan.

Shu ma'noda, pragmatik lingvistika ham o'z birliklariga ega bo'lib, til modelini hosil qiladi. Buning uchun tilning ta'sir etish va boshqarish vazifalari orqali so'zlovchi maqsadi asosida birlashuvchi, ya'ni pragmatik xususiyatlarini aks ettiruvchi maxsus pragmalingvistik birliklar sistemasini ajratish lozim.

Nutqiy ta'sir etish va nutqiy kommunikatsiya nazariyasiga ko'ra, sintaktik birliklardagi axborot tarkibi til birligi sifatida ikkiga ajratiladi:

1) informema; 2) pragmemema.

Bular pragmalingvistik birliklar sanaladi. Pragmalingvistik birliklar til birliklari bilan funksional til maydonida to'g'ridan to'g'ri zidlanadi. Matn yoki nutq vositasida bayon qilingan har qanday axborot so'zlovchining ma'lum ichki maqsadini ifoda etish uchun xizmat qiladi. Shu ma'noda matn tarkibidagi axborot ko'rinishi ikki guruhga ajratiladi. Informema matn yoki nutqda faqat so'zlovchi nazarda tutgan neytral vazifaga ega bo'lgan oddiy axborot ko'rinishidir yoki so'zlovchi xususiy munosabatidan xoli bo'lgan propositiv mazmundir.

Informema – tilning turli sathiga oid birliklar bo'lib, ular faqat ratsional, intellektual axborot tashuvchi belgilarga ega bo'ladi. Informemalar o'zida faqat ratsional, intellektual axborot ko'rinishlarini ifodalashi bilan pragmemalardan farq qiladi. Informemalar bajarayotgan vazifasiga ko'ra, intellektual-informativ til maydonining qurilish unsuri sifatida namoyon bo'ladi.

Pragmemalar esa inson axloqiga ta'sir etish vazifasiga ko'ra informemalar bilan ziddiyatga kirishadi. Agar informema faqat intellektual-informativ belgisi bilan namoyon bo'lsa, pragmemalar so'zlashuvchilar o'rtasidagi munosabatda inson axloqini aks ettirish xususiyatiga ko'ra ajralib turadi va shu belgisi asosida ziddiyat hosil qiladi.

Lingvistik tahlilning asosiy g'oyasi ham lisoning tabiatini uning amaliy faoliyatda qo'llanishiga nisbatan yoki boshqacha aytganda, bajarayotgan vazifasi doirasida aniqlashdir. Har qanday nutqning yozma shakli matn tushunchasini bildirar ekan, har qanday matnda lisoniy birliklarni muloqot jarayonida to'g'ri, o'rinli qo'llash va ushbu qo'llanilgan lisoniy birliklar muloqot ishtirokchilariga ta'sir etishi matnning pragmatik xususiyatlarini ko'rsatadi. Shu jihatdan matn tahlilida pragmatikaning o'rni beqiyosdir.

FOYDALANILGAN ADABIYOTLAR:

1. Shahriyor Safarov. "Pragmalingvistika". "Toshkent", 2008.
2. Marufjon Yo'ldoshev. "Badiiy matn lingvopoetikasi". "Toshkent", 2008.
3. Mamajonov A. Abdupattoev M. "Matn sintaksisi". "Farg'ona", 2002.
4. Hakimov M. K. "O'zbek tilida vaqt ma'noli lug'aviy birliklar va ularning matn shakllantirish imkoniyatlari". "Farg'ona", 2004.
5. Qo'ng'urov R. Begmatov E. Tojiyev Y. "Nutq madaniyati uslubiyat asoslari". "Toshkent", 1992.
6. Nurmonov A. Mahmudov N. Ahmedova A. So'lixojayeva S. "O'zbek tilining mazmuniy sintaksisi". "Toshkent", 1992.
7. Nurmonov A. Hakimov M. "Lingvistik pragmatikaning nazariy shakllanishi". O'zbek tili va adabiyoti. "Toshkent", 2001.
8. Abduraxmonov X. Mahmudov N. "So'z estetikasi". "Toshkent", 1981.
9. O'rinboyev B. Qo'ng'urov R. Lapasov J. "Badiiy matnning lingvistik tahlili". "Toshkent", 1990.
10. Lapasov J. "Badiiy matn va lisoniy tahlil". "Toshkent", 1995.

THE IMPORTANCE OF MODERN EDUCATIONAL TECHNOLOGIES**Xudoymurotova Qurbonoy***Teacher, Termez State University*

Abstract: *The article reveals the importance of studying foreign experience in the field of education, as well as teaching methods and evaluation criteria used in developed countries. Below I generalize my thoughts about it.*

Keywords: *International experience, computer science and information technology.*

In our country, it is the issue of introducing positive, developing aspects of international experience into the educational process. Diplomatic meetings and international conferences are organized to study the experience of developed countries. In the twenty-first century, fundamental changes are taking place in our state. As an example, we can witness the improvement of the teacher's activities and the teaching process itself, the systematic formation of freedom of love among students, a thirst for knowledge, love for the homeland and humanity.

In this regard, attention is drawn to foreign experience for the development of the education system and for the introduction of information and communication technologies in the educational process, which is common knowledge [1].

Let us look at developed countries such as Germany, Japan, Korea, India and Switzerland to study international experience in improving education and training. Let's start with learning from international experience in the system of continuous learning from preschool education. Preschool education in Germany has a long tradition. A beautiful kindergarten, or German kindergarten, was developed almost two hundred years ago by German educator Friedrich Frebel. The first kindergartens were opened in Germany and the name of the kindergarten was introduced in other languages, such as English-language kindergarten. The first school for young children opened in 1840 on the initiative of the German teacher F. Frebel (1782-1852). The concept of pedagogical basics of playing with children in such places was initially considered by F. Frebel as a model for mothers and did not involve the creation of a special kindergarten. However, the ideas of the mind and body, freedom and amateur alignment soon turned out to be very attractive, as in the 19th century, kindergartens appeared in Germany and abroad [2]. Since 1996, under the Child and Youth Assistance Act, pre-school institutions in the Federal Republic of Germany have been working to develop, serve, educate and educate children on their independence and responsibility for society. He has set himself a goal. Pre-school should address the disadvantages of family education and provide children with the best conditions for their development. Thanks to games and other activities with children, they enter the world of group activities to prepare for school. German teachers guide their ideological, spiritual, religious, and pedagogical orientation in terms of professional freedom and organize work with children and their parents. At the request of the parents, preparatory classes

(Vorklassen) will be opened at the request of parents to prepare five-year-olds for school. Classes are held in games voluntarily and do not duplicate the curriculum of the first year of primary school. Five-year classes for preparing children for the first time associated with elementary school [3]. The main goal of preparing a kindergarten for six-year-old children is to create the necessary conditions for the healthy and normal development of mental abilities, will and emotions of students. This goal is achieved through individual work on the development of abilities, physical education, adaptation and the development of voluntary attention of these children.

In addition to general kindergartens, Germany has special forest kindergartens. In Germany there are about seven hundred “forest kindergartens”, and their number is growing. The Germans believe that children should spend as much time as possible in the fresh air. They find it helpful for children to be closer to nature. Preschoolers not only walk in the fresh air all day, but also learn to control their body, discover opportunities for themselves, and no one sets an artificial schedule for them. Comparing German students from “forest kindergartens” with urban kindergartens, professionals are more cautious and hardworking than their predecessors, communicate more easily with friends, are usually more calm and less emotional. they discovered this feeling. One reason for this behavior is that they spend less time in limited areas. As a result, their creative abilities develop.

In Korea, special attention is paid to preschool education and the wishes of parents, says Oh Kyung-mi. - For example, the classroom consists of different angles (designers, books, soft toys, etc.), where the child spends time in the right direction. In addition, after lunch, the children go to bed at the request of their parents. If the parent does not want this, the child engages in passive activity [4]. The Japanese government also uses various games to improve the creative abilities of preschoolers. For example, children can play sand and clay or make a game. But in fact, the child measures how much water and clay can be used to make clay and sand harder in making the body out of clay and sand. This process may not be understood by adults, but such games can encourage children to think independently and develop their creative abilities.

We know that the current 21st century is the century of information communications. The role of information technology in the development of any country is significant. Today, information is the most valuable and dangerous concept. Developed countries spend billions on billions of dollars to create the latest technology to ensure their information security. The creation of these technologies requires a strong staff. Each strong state has a strong education system and strong cadres. That is why many countries are now focused on strengthening the education system. Currently, a number of countries occupy leading positions in the teaching of information technology in education.

In our general secondary education, information technology is taught in the name of computer science. In foreign countries, computer science is mainly called computer science and information technology.

**ADABIYOT FANINING BOSHQA FANLAR ORASIDAGI TUTGAN O'RNI
VA AHAMIYATI****Zibinov Mirjalol Sheraliyevich***Samarqand viloyati Narpay tumani**58-maktab ona tili va adabiyot fani o'qituvchisi*

Annotatsiya: *ushbu maqolada adabiyot fanining olam hodisalari haqida bilim va ma'lumot berishi jihatidan boshqa fanlarga o'xshashligi, ammo usuliga ko'ra farqlanishi, badiiy adabiyotni o'rganish boshqa fanlar kabi kishilarning yoshi va jinsi, kasbi va lavozimiga bog'liq emasligi, adabiyotning xalq, jamiyat hayotida nihoyatda katta ahamiyat kasb etishi va badiiy asarlar inson kechinmalari bilan bog'liq bo'lishi haqida so'z boradi.*

Kalit so'zlar: *adabiyot, fan, badiiy asarlar, badiiy ifoda, olam hodisalari, qadimgi yunon adabiyoti.*

Fan – jamiyatning muayyan qismi shug'ullanadigan soha. Masalan, kimyo fani bilan hamma shug'ullanmaydi, buning uchun muayyan qiziqish, malaka va tajriba, jiddiy ilmiy tayyorgarlik kerak. Fizika, matematika, botanika, tabiatshunoslik haqida ham shunday deyish mumkin. Badiiy adabiyot esa kishilarning yoshi va jinsi, kasbi va lavozimiga bog'liq emas. Uni hamma o'qishi mumkin va unga har bir inson qiziqadi. Boshqa yurt va mamlakatlarda yaratilgan badiiy asarlar ham sevib o'qilishi mumkin. Qadimgi yunon adabiyoti (“Odissey” va boshqalar), O'rxun – Enasoy obidalarini, Firdavsiyning “Shohnoma”si, Navoiyning “Xamsa”si jahon xalqlari uchun go'zal ma'naviy mulkdir. Demak, adabiyot ko'pchilik uchun, xalq uchun xizmat qiladi. Adabiyotning ommaviyligi uning asosiy xususiyatlaridan biridir.

Adabiyot ham olam hodisalari haqida bilim va ma'lumot beradi. Bu jihatdan u fanga, fanning turli tarmoqlari: falsafa, tabiatshunoslik, kimyo, fizika, tarix va boshqalarga o'xshaydi. Ammo ular hayot hodisalarini aks ettirish usuliga ko'ra o'zaro farqlanadi. Zero, fan ilmiy umumlashmalarga tayansa, adabiyot badiiy obrazlarga suyanadi.

Adabiyotning og'zaki turi ko'pchilik tomonidan, xalq tomonidan ijod etiladi. Yozma adabiyot ma'lum shaxslar, alohida qobiliyat va iste'dod egalari tomonidan yaratiladi. Ammo asar bitilganidan keyin u xalq mulkiga aylanadi. Shuning uchun ham ayrim adiblar nomi xalq nomi bilan chambarchas bog'liq bo'ladi. Masalan, fors – tojik adabiyoti deganda, Ro'dakiy, Firdavsiy, Hofiz, Sa'diy, Jomiy; qozoq adabiyoti deganda, Abay, Muxtor Avezovlar; qirg'iz adabiyoti deganda, Chingiz Aytmatovlar esga olinadi. Yoki Navoiy, Bobur, Ogahiy, Mashrab, Muqimiy deganda, jahon ahli o'zbek xalqini eslaydi.

Biz yuqorida badiiy adabiyot ham olam hodisalarini anglashga yordam berishini aytib o'tdik. Ammo bu uning yagona asosiy xususiyati emas. Adabiyot xalq, jamiyat hayotida nihoyatda katta ahamiyat kasb etadi. Adabiyotni hayot oynasi deyish mumkin. Unda jamiyat hayotining eng muhim qirralari aks etadi. Jumladan, O'rxun – Enasoy obidalarida qadim ajdodlarimizning mustaqillik, erk, ozodlik yo'lidagi shijoatli kurashlari ifodalangan bo'lsa,

“Shiroq”, “To’maris” kabi afsonalarda qadimgi ajdodlarimizning yovuz bosqinchilarga qarshi mardonavor kurashi hamda ona yurt himoyasi yo’lidagi jangovar qahramonliklari ifodalangan. Bular tarix haqiqatiga ham mosdir. Yoki mo’g’ul istilochilariga qarshi kurash bir qator asarlarda o’z badiiy ifodasini topgan. Shulardan biri “Guldursun” afsonasi.

Demak, adabiyot tarix bilan yonma – yon yashaydi. Ammo ularning tasvir obyektlari ham, vositalari ham boshqa boshqadir. Tarix kishilik jamiyatining taraqqiyot bosqichlarini o’rganuvchi fandır. Badiiy adabiyot esa, turli davrlardagi xalq hayotini, inson ruhiyatining o’ziga xos qirralarini kashf etuvchi san’atdir.

Misol uchun, Mahmud Koshg’ariyning “Devon – u lug’otit – turk” asarida qadimgi qabilaviy hayot, ovchilik, dehqonchilik, chorvachilik bilan bog’lanib ketadigan lavhalar ko’p uchraydi.

Badiiy asarlar inson kechinmalari bilan bog’liq. Ularda insoniy huzur va alam, shodlik va qayg’u, baxt va kulfat, iftixor va afsus, kuyunchaklik va loqaydlik kabi xilma – xil tuyg’ular tasvir etiladi. Shuning uchun ham insoniyat adabiyotga befarq, loqayd qaray olmaydi. Undan o’z ko’ngil mulkini – manaviyatini boyitish uchun foydalanadi. Yosh avlod vakillarining muayyan asar qahramonlariga taqlid qilishlari bejiz emas.

Adabiyot hayotning in’ikosi sifatida har qanday hodisani aks ettirishi mumkin. Badiiy asarlarda urush va tinchlik, tog’ va daryolar, shahar va qishloq, inson va hayvonot dunyosi, o’simliklar olami, hatto sukunat ham qalamga olinaveradi. Ammo bularning barchasi inson qalbi, uning ruhiyati, ma’naviyati bilan bog’liq bo’ladi.

Demak, adabiyotning markazida har doim inson turadi. Ammo bu har bir asarda inson obrazining qatnashuvini shart qilib qo’ymaydi. Masalan, gul, bahor, qush, tosh, ot, it tasviriga bag’ishlangan asarlar bo’lishi mumkin (bunday asarlar ko’p). Biroq bu asarlarda ham insonning borliqqa bo’lgan munosabati aks etadi. Aslida bular insonning go’zallikka bo’lgan intilishi bilan bog’liq. Shu ma’noda adabiyotni estetik tarbiya vositasi ham deyiladi. Zero, u inson qalbining go’zallikdan zavq va bahra olishiga yana bir imkon beradi. Qabohat, razolat, yovuzlik tasvirida esa insonning ularga nisbatan nafrati ifodalangan bo’ladi.

FOYDALANILGAN ADABIYOTLAR RO’YXATI:

1. Boltaboev H., Mahmudov M. Adabiy-estetik tafakkur tarixi. (I jild: Qadimgi davr). – T.: 2015.
2. Boltaboyev H. Fitrat — adabiyotshunos.-T.:Yozuvchi,1998
3. Valixo`jayev B. O`zbek adabiyotshunosligi tarixi.-T.: O`zbekiston, 1995
4. www.o`zbek adabiyoti.com

ARTICLE ON "THE ROLE OF LISTENING AND SPEAKING SKILLS IN TEACHING THE ENGLISH LANGUAGE " BY**Abdullayeva Nafisa Meliqulovna,***English teacher of 18 school, Samarkand region Urgut District*

Annotation: *This article deals with the importance of listening and speaking skills in teaching the English language. Both listening and speaking processes plays a very important role in pupils' success of learning language skills. So, this article shows that how is important to teach pupils with the help of these two skills.*

Key words: *Listening, speaking, skill, process*

Nowadays the role of the English language, being one of the world languages, is increasing markedly in both international relationships and within the country in Uzbekistan, especially, after the declaration of the Presidential decree that approves the enhancement of the English language in education and sets professionals and educational institutions and work on the interactive and up-to-date methods, which could encompass all language areas including listening, speaking, reading, writing, grammar and vocabulary. Because of these reasons teachers also sets the basic rules for their teaching programmes and processes. Today every teacher should involve its learners in the lessons actively and teach the language completely. In this article it is discussed about the important role of listening and speaking skills in teaching English language in the lessons for teachers.

Language skill separates into two kinds that are receptive and productive. Receptive consists of listening and reading skills. Productive consists of speaking and writing skills. It is said above, we have discussed about listening and speaking skills. These two skills are connected each- other inseparably. If there is listening, there are speaking or vice versa. The goal of English teaching is to make students able to communicate well.

The importance of listening skills in communication cannot be understated. Great listening skills will allow you to perform better, communicate more effectively, understand more, and feel like a part of the team. Listening is a very important skill and it is important to prepare appropriate and effective listening activities for your classes. There are tons of listening activities to choose from whether they are information gaps, listening for details/main ideas, role plays, simulations, debates, or a host of other activities. The choice of the activity will depend on the objective of the activity (are the learners' listening for comprehension/ fluency or listening for accuracy?) as well as the level of the students. The most important thing to remember is that listening should be an integral part of English lessons. Pupil's need to be provided with sample opportunities to practice their listening skills. If the pupils watch English films, moves and TV shows which are scripted, so listen to talk radio or chat shows which can be a bit more challenging, It will be all good practise. For instance, listening to popular music is a great way of learning some new vocabulary and expressions. So the teachers should use these kind of listening sources.

Speaking skill is an interactive process of constricting meaning that involves producing and processing information. The speaking skill involves a communicative ability to use language to chat and transmit messages in different and appropriate situations. That is to say speaking is an important skill which deserves more attention in both first and second language because it reflects people's thoughts and personalities.

Teaching speaking is a very important part of second language learning. The ability to communicate in a second language clearly and efficiently contributes to the success of the learner in school and success later in every phase of life. Because of these reasons, English teachers should provide learners with the opportunities to communicate in English at the lesson. Classroom activities should be designed to promote oral fluency. It is necessary for language teachers to implement some natural strategies such as: role plays, group work, projects, etc. to avoid shyness and unwillingness to speak English.

To conclude, it can be said, without listening and speaking skills, language learning is impossible. This is because there is no communication where there is no human interaction. So, during the lessons teachers should use appropriate listening and speaking sources for their learners to enhance their ability and knowledge in English language learning.

REFERENCES :

1. BROWN, G.; YULE, G. Teaching the spoken language: an approach based on the analysis of conversational English. Cambridge: Cambridge University Press, 1983.
2. BROWN, S. Teaching listening. New York: Cambridge University Press, 2006.
3. HARMER, J. How to teach English: an introduction to the practice of English language teaching. England: Pearson Education. 1998.

DISKURS, DISKURSIV TAHLIL VA UNING XUSUSIYATLARI
(ZAMONAVIY KOREYS YOZUVCHISI LI O RENNING 뜻으로 읽는 한국어
사전 ESSESI ASOSIDA)

Azimova Nigora Ahmad qizi

Ilmiy rahbar: Kim T.S.

Toshkent Davlat sharqshunoslik universiteti

Toshkent, O'zbekiston

Quyidagi diskursiv tahlil va uning xususiyatlari, o'ziga xosligi, lingvistikada diskursiv tahlilning o'z rni va qanday ma'nolarni kasb etishi xosligi, ahamiyati va dolzarbligi haqida so'z ketgan. Shuningdek, koreys yozuvchisi Li O Renning esselari misolida ma'lumot keltirilgan.

Kalit so'zlar: *diskurs, diskursiv tahlil, esse, lingvistikada diskursning xususiyatlari.*

XX asrning so'nggi choragidan jahon tilshunosligida lisoniy faoliyat mahsuli bo'lgan har qanday nutqiy tuzilmani uni yaratuvchi va idrok etuvchi shaxs – muallif va retsipient muloqoti nuqtai nazaridan tadqiq etishga katta e'tibor qaratila boshlandi. Nutqiy tuzilmani muloqot jarayoni sifatida o'rganish *diskurs* tushunchasining yuzaga kelishiga sabab bo'ldi. O'tgan asrning 50-yillarida amerikalik tilshunos Zellig Xarris tomonidan birinchi marta qo'llangan *diskurs* so'zi bugungi kunda tilshunoslikning markaziy masalalaridan birini ifodalovchi hodisani anglatmoqda.

Diskurs tushunchasi hozirgi davrda o'ta jadallik bilan sodir bo'layotgan fanlar integratsiyasini o'zida yaqqol namoyon etadi. U adabiyotshunoslik, tilshunoslik, falsafa, tarix, sotsiologiya, antropologiya, pedagogika, siyosatshunoslik kabi fan sohalarining har birida maxsus definitsiyaga ega bo'lishi bilan birga, bugungi kunda yangi yo'nalishlardan biri hisoblangan diskursiv tahlilning ham markaziy muammolaridan biriga aylandi. Ma'lumki, *diskurs* (fr. Diskours – nutq, harakat) termini dunyo tilshunosligida bir necha ma'noda talqin qilinadi. Bu termin dastlab *bog'lanma matn* tushunchasini ifodalagan bo'lsa, keyinchalik *suhbat, dialog* tushunchalariga nisbatan ham qo'llanila boshlandi.¹ Diskursiv tahlil, obrazli qilib aytganda, bir necha lingvistik tahlil yo'nalishlarining kesishgan chorrahasidir. Chunki diskursiv faoliyat, ya'ni ongli tarzda nutq yaratish va uni idrok etish² jarayoni shaxs omilini o'rganishni taqozo etadi. Zero, har qanday nutq ko'rinishi bu – o'zida muayyan ijtimoiy-madaniy muhitga mansub, psixologik va kognitiv jihatdan o'ziga xos xususiyatlarga ega bo'lgan shaxs faoliyatining natijasidir. Ayon bo'ladiki, diskursiv tahlil nutqni shaxs faoliyati sifatida o'rganishni taqozo etadi. Bu jarayon esa lisoniy faoliyatga bir vaqtning o'zida bir necha nuqtai nazardan yondashish kerakligini bildiradi. Ko'rinadiki, nutqiy tuzilmani bu tarzda o'rganish tadqiqotchiga juda katta imkoniyatlar eshigini ochib

¹ Новое в зарубежной лингвистике. Выпуск VIII. Лингвистика текста. – М.: Прогресс, 1978. – С. 467-468.

² Седов К.Ф. Дискурс и личность. – М.: Лабиринт, 2004.– С. 7-8.

berish bilan birga, uning *diskursiv tahlil* deb nomlanayotgan “chorraha”dan o'tishini ham taqozo qiladi.

Li O Renning ijodini kuzatar ekanman shunga amin bo'ldimki u haqiqatdan ham buyuk esseshunos ijodkor shaxs. U o'z esselarida oddiy sodda va kamtarin xalq kechinmalarini, so'z iboralarini, kundalik hayotda ko'p eshitganmizu lekin ularning asl mohiyati qanday va qanday vaziyatlarda ishlatilish o'rni va roli haqida to'liq bilmaydigan biz kabi chet el fuqoralari uchun ajoyib asar namunalari yaratgan. Yuqoridagi gaplarimning yaqqol isboti sifatida tepada nomi keltirilgan 뜻으로 읽는 한국어 사전 (ya'ni asl ma'nosidek o'qiladigan koreys tili lug'ati) nomli essesidir.

Esse haqida qisqacha to'xtalar ekanmiz aynan asarning birinchi bo'limi mening e'tiborimni torti va shu joyidan boshlab uning diskursiv xususiyatlarini ochib berishga harakat qildim. Esse janrida ijodkor erkin harakatlanadi, unda o'z kechinma va his tuyg'ularini ham ifodalashi mumkin dedik. Shuning uchun ham esse erkin kompozitsiyali asar hisoblanadi. Li O Renning esselari aynan shu ta'rifga mos tushadi. Ijodkor bu asari orqali o'zining fikr va mulohazalini, atrofidagi insonlarning muloqatini tub ma'nolari qandayligini ochib bergan. Asar hamma uchun tushunarli bo'lgan judayam sodda tilda bitilgan. Asarning 1-bo'limi 철없는 문명 deb nomlanib unda judayam chiroyli va mos o'xshatish va iboralar keltirilgan. Asarda ijodkor Mikael Ende ijodidan bir jumlaning keltirib o'tgan ya'ni asarni shu so'zlar bilan boshlagan. “빛을 보기 위해서는 눈이 필요하고 소리를 들으려면 귀가 있어야 돼. 그런데 시간을 느끼려면 무엇이 있어야 하나? 그래, 그건 마음이야. 마음이란 것이 없어 시간을 느끼지 못하게 되면 그 시간은 없는 것과 마찬가지로.” (tarjimasi nurni ko'rish uchun ko'z kerak bo'lgandek tovushni eshitish uchun quloq kerak. Ammo vaqtni his qilish uchun nima kerak? Ha ,to'g'ri qalb. Qalb bo'lmasa vaqtni his qilib bo'lmaydi, bu esa vaqt yo'q degan bilan barobardir). Li O Ren esa mana shu butun jumlaning koreys tilida oddiygina bitta so'z bilan ifodalaydi bu so'z 철 (mavsum, fasl, tafakkur) dir. Ingiliz tilida bu so'z faqat fasl, mavsum degan ma'noni anglatgan aslida koreys tilida u nafaqat fasl, mavsum ma'nolarini balki tafakkur, zehn ma'nolarida ham kelishini ko'rsatib bergan. Chol so'zini tafakkur zehn ma'nolarida kelishini u quydaagi misollar bilan keltiradi. Ya'ni 철이 들다 (착한 일을 하면 어른들은 머리를 쓰다드며 그렇게 말씀하신다. Shuningdek muallif bu so'zga ta'rif berar ekan uning tagida olam olam ma'no bor ekanligini isbotlashga harakat qilgan. Ya'ni ijodkor 철이 들다 iborasi orqali zehntafakkur ma'nosini ochib berib, 얼음이 풀리면 한 철이 지나가고 꽃이 피면 서서히 한 철이 들어온다 (bu misol orqali esa vaqt mavsum so'ziga qiyoslagan. Bundan tashqari muallif shunday chiroyli ta'rif qilganki u qalbimizda ,miyamizda kapilyar tomirlarimizdek har bir jismimizga kirib boradi degan.

Xulosa o'rnida shuni aytish mumkinki, diskurs tushunchasi zamonaviy adabiyotda endigina paydo bo'lgan atama hisoblanib bu termini turli fan sohalarida ishlatishimiz mmumkin. jumladan tilshunoslikda juda katta ahamiyat kasb etadi. Zamonaviy koreys yozuvchisi Li O Renning esselarida biz ana shu diskurs masalasi va uning lingvistikadagi o'rni haqida to'liq va batafsilroq yoritishga, shuningdek esselarni diskursiv tahlili va

xususiyatlarini ochib berishga harakat qildik.Sodda tilda aytadigan bo‘lsak diskursiv tahlil bu nutq tahlili ya`ni asardagi qahramonlarning nutqi,muloqati va o‘zaro munosabatining tahlilidir.Shunday ekan har bir kitobxon har qanday asarni o‘qish jarayonida ana shunday narsalarga duch keladi va ularni tushunib, his qila olishida asrlarni diskursiv tahlili jarayonlarini bilishi foydadan xoli bo‘lmaydi

FOYDALANILGAN ADABIYOTLAR:

1. Новое в зарубежной лингвистике. Выпуск VIII. Лингвистика текста. – М.: Прогресс, 1978. – С. 467-468.
2. Седов К.Ф. Дискурс и личность. – М.: Лабиринт, 2004.– С. 7-8.
3. 뜻으로 읽는 한국어 사전. 문화사상-16-17

FE'L NISBATLARI HAQIDA UMUMIY TUSHUNCHA VA ULARNING GAPDAGI AHAMIYATI

Ismoilov Asliddin Hasanovich

Navoiy viloyati Karmana tumani

1-maktab ona tili va adabiyot fani o'qituvchisi

Annotatsiya: *Ushbu maqolada fe'l, fe'l nisbati va uning turlari, har bir fe'l nisbatlari misollar orqali ifodalangan bo'lib, ularning o'zaro qiyosiy tahlili, ayrim fe'llarning orttirma nisbat shaklida yangi ma'no ifodalashi, fe'lning orttirma nisbati o'zlik va birgalik nisbatdagi fe'llardan ham hosil qilinishi mumkinligi hamda birdan ortiq nisbat qo'shimchalarini olgan fe'llarning qaysi nisbatdaligi oxirgi nisbat qo'shimchasiga qarab belgilanishi haqida so'z boradi.*

Kalit so'zlar: *fe'l, fe'l nisbati, aniq nisbatdagi fe'llar, o'zlik nisbatdagi fe'llar, majhul nisbatdagi fe'llar, birgalik nisbatidagi fe'llar, orttirma nisbatdagi fe'llar.*

Predmetning harakatini bildirib, *nima qildi?*, *nima qilyapti?*, *nima qilmoqchi?* so'roqlariga javob bo'lgan so'zlar **fe'l** deyiladi.

Fe'lda ish-harakat bilan uning bajaruvchisi orasidagi munosabatning ifodalanishi esa **fe'l nisbati** deyiladi (ayrim darsliklarda daraja deyiladi). Fe'l nisbatlari besh xil:

1. Aniq nisbatdagi fe'llar harakatning ma'lum shaxs yoki predmet tomonidan bajarilishini bildiradi, ya'ni bu fe'llar ifodalagan harakat-holatning bajaruvchisi aniq bo'ladi. Aniq nisbatdagi fe'llarda maxsus nisbat qo'shimchalari bo'lmaydi: *o'qidi, kelyapti, bormoqchi va h.k.*

2. O'zlik nisbatdagi fe'llar ish-harakatning boshqa buyumga o'tmay, bajaruvchining o'zida qolganini anglatadi. Bunday fe'llar, asosan, o'timli fe'llarning unli bilan tugagan negiziga **-n, -l**, undosh bilan tugagan negiziga **-in, -il** qo'shimchalarini qo'shish bilan hosil qilinadi (ba'zi fe'llarda **-(i)sh** qo'shimchasi bilan yasali bor: *kerishdi, joylashdi*): *tarandi, sevindi, sudraldi. Jonlanmoq, odatlanmoq, harakatlanmoq, quvonmoq, seskanmoq, faxrlanmoq, zavqlanmoq, otlanmoq, afsuslanmoq* fe'llari tarkibida **-n** ko'rsatkichi mavjudligiga qaramasdan, bu fe'llar aniqlik nisbatida hisoblanadi, chunki ular tarkibidagi **-n** qo'shimchasi ajratilmaydi. *Yayra, qichqir, uxla, bor* kabi fe'llardan o'zlik nisbat yasalmaydi.

3. Majhul nisbatdagi fe'llar ish-harakatning aniq bajaruvchisini ko'rsatmaydi. Bu fe'llar ham **-n, -in, -l, -il** qo'shimchalari yordamida hosil qilinadi: *to'kildi, to'plandi, ochildi, olindi.*

Keling, shu yerda majhul nisbatdagi fe'llarni yana ham tushunarliroq bo'lishi uchun o'zlik nisbatdagi fe'llarga taqqoslasak.

Ular bir xil qo'shimcha yordamida hosil bo'lganda, ularning qaysi nisbatdaligi gap mazmunidan yoki fe'ldan oldin **o'zi** so'zini keltirib ko'rish bilan aniqlanadi: *Mukofotlar berildi. Alisher o'qishga berildi.* (1-fe'l majhul, 2-fe'l o'zlik nisbatdadir). O'zlik nisbatda

harakatning bajaruvchisi aniq bo'ladi va u gapda ega vazifasida keladi (*Sanjar imtihonga tayyorlandi*), majhul nisbatda esa bajaruvchi noaniq bo'ladi va u gap tarkibida to'ldiruvchi vazifasini bajarib keladi (*Devoriy gazeta Sanjar tomonidan tayyorlandi*).

Majhul nisbat shakllari, ko'pincha o'timli fe'llardan yoki orttirma nisbat shaklidagi o'timsiz fe'llardan yasaladi: *kitobni o'qidi – kitob o'qildi; mashqni yozdirdi – mashq yozdirildi*.

4. Birgalik nisbatidagi fe'llar ish-harakatning bir necha shaxs yoki narsa-buyum tomonidan birgalikda bajarilganligini bildiradi va unli bilan tugagan negizga **-sh**, undosh bilan tugagan negizga **-ish** qo'shimchasini qo'shish bilan yasaladi. Bunday fe'llar ish-harakatning bir necha shaxs yoki narsa tomonidan bajarilganligini yoki birgalik-ko'plik ma'nolarini ifodalaydi: *Karim va Ahmad maqola yozishdi. Bolalar paxta terishdi*.

To'qnashdi, o'rtoqlashdi, ommalashdi, hazillashdi, go'zallashdi, boqishdi, qarashdi (yordamlashdi), *aytishdi, tortishdi* (bahslashdi) fe'llari esa hozirgi o'zbek tilida ajralmas holatga kelib qolganligi uchun aniqlik nisbatidadir.

5. Orttirma nisbatdagi fe'llar ish-harakatning bajaruvchi ta'sirida boshqa biror shaxs yoki narsa-buyum vositasida bajarilganligini bildiradi va **-t** (asosan, unli bilan tugagan ko'p bo'g'inli fe'llarga qo'shiladi), **-tir** (jarangsiz undosh bilan tugagan bir bo'g'inli (**kel** fe'lidan tashqari) ko'p bo'g'inli fe'llarning ko'pchiligiga qo'shiladi), **-dir** (asosan, jarangli undosh bilan tugagan bir bo'g'inli fe'llarga qo'shiladi), **-ir, -ar, -iz, -giz, -kiz, -g'iz, -gaz, -qiz, -sat** qo'shimchalari yordamida hosil qilinadi: *o'qit, keltir, yozdir, bitir, uchir, pishir, qochir, ochir, toshir, chiqar, qaytar, tomiz, oqiz, yurgiz, ko'rgaz, turg'iz, ketkiz, tutqaz, o'tkaz, ko'rsat*. Bu qo'shimchalar o'timsiz fe'llarni o'timli fe'llarga aylantiradi: *keldi – keltirdi, yurdi – yurgizdi, uchdi - uchirdi, pishdi – pishirdi, chiqdi – chiqardi, o'tdi – o'tkazdi*.

Ayrim fe'llar orttirma nisbat shaklida yangi ma'no ifodalaydigan bo'lib qoladi va shuning uchun ularni aniq nisbatda qo'llab bo'lmaydi: *erkalamoq – erkalatmoq* (ikkala shaklda ham orttirma nisbat ma'nosini ifodalayapti).

Bir fe'lga ikki-uch xil orttirma nisbat qo'shimchasi qo'shilishi mumkin: *yegiz - yegizdir, yozdir - yozdirtir*.

Fe'lning orttirma nisbati o'zlik va birgalik nisbatdagi fe'llardan ham hosil qilinishi mumkin: *yuvintir, yig'ishtir*. Orttirma nisbatdagi fe'llardan birgalik va majhul nisbatdagi fe'llar hosil qilinishi mumkin: *isitildi, yozdirishdi*.

Orttirma nisbat qo'shimchalari holat fe'llarini ko'pincha natijali faoliyat fe'llariga aylantiradi: *uxlamoq – uxlatmoq, kulmoq – kuldirmoq, yig'lamoq – yig'latmoq*. Majhul va o'zlik nisbati qo'shimchalari esa natijali faoliyat fe'llarini holat fe'llariga aylantiradi: *bo'yamoq – bo'yanmoq, bukmoq – bukilmoq, yasamoq – yasanmoq*.

Birdan ortiq nisbat qo'shimchalarini olgan fe'llarning qaysi nisbatdaligi oxirgi nisbat qo'shimchasiga qarab belgilanadi: *yuvintirdi - orttirma nisbat; yuvintirildi - majhul nisbat; yuvintirishdi – birgalik nisbati*.

Xulosa sifatida shuni aytish mumkinki, og'zaki nutqda ko'p hollarda ba'zi bir insonlar fe'l nisbatlarini noo'rin qo'llashadi. Buning oqibatida esa bayon etilyotgan fikr mazmuni bir oz o'zgaradi. Bu esa tinglovchida zerikish yoki o'yga tolishni keltirib chiqradi.

Shuning uchun nutq so'zlash jarayonida gap tuzilishlariga va fe'l nisbatlarining qoidalariga to'liq amal qilish maqsadga muvofiqdir.

FOYDALANILGAN ADABIYOTLAR RO'YXATI:

1. M.A. Hamroyev O'zbek tilidan ma'ruzalar majmuasi Toshkent - 2005 yil
2. G'. Abdurahmonov, H.Rustamov. Ona tili. 11-sinf uchun darslik. Toshkent, "O'qituvchi" nashriyoti, 2004 yil
3. H. Ne'matov va b. Ona tili. 8-sinf uchun darslik. T., 2003 yil.
4. H.Ne'matov va b. Ona tili. 7-sinf uchun darslik. T., 2002 yil.
5. H.Ne'matov va b. Ona tili. 9-sinf uchun darslik. T., 2002 yil.
6. M. Asqarova, K.Qosimova Ona tili darsligi. 5 - sinf uchun T., "O"qituvchi"1995 yil

WHY DO WE NEED TO USE ACTIVITIES DURING THE ENGLISH LESSON?

Rustamova Shahnoza Nosirjonovna

1-toifali ingliz tili fani o`qituvchisi

Toshkent shaxar Chilonzor tuman 178 - SSS

Raximova Dilnoza Abdullayevna

Mutaxassis, Toshkent shaxar Chilonzor tuman 178 – SSS

Education is the backbone of progress and development, on which a state's economy depends. It is also acknowledged fact that quality education leads to progress and a strong economy. Instructional qualities carry its importance for the promotion and upgrading students' understanding. That is why the teacher is liable to provide quality education to the individuals. It is known that teacher has a dominant and pivotal role in the society. In the process of learning teachers have been given a high rank, and it is true that a teacher can make the students able to lead the individuals onto the right path. There are many dimensions about teachers and their teaching in which the most focus one is teachers efficacy having the notion that if teachers have the ability and capability regarding classroom control and its students learning, teachers have to adopt and apply advance classroom strategies

There are various features of the classroom which are described by various exports regarding classroom development like the color of classroom walls and doors, decoration, entertainments, and attentiveness. All these factors affect the learners learning process and it makes the teaching-learning process effective and interested for learners to a greater extent. Students have constrictive perceptions in respect of social environments. The teacher is a model for learners because students follow their teacher in society because it is basically the model for them. When learners work properly and regarding learning and share their views and knowledge in group works get higher competencies and marks in tests and complete their work well in time in contrast to those learners who do not utilize their talents and do not work properly in group activates. Classroom activities are very important for teaching-learning process because it encourages learners and helps them in fulfillment of their learning in the specified time. Co-operative learning and learning through activities based learning is highly beneficial for learners in order to achieve their goals and reach to the highest standard of learning. The main point in the application of classroom activities is that in classroom activities learners learns through group activities which encourage learners to present their knowledge in front of other students in the classroom which help them to present their ideas in demonstration and group works

Games and fun activities are a vital part of teaching English as a foreign language. Whether you're teaching adults or children, games will liven up your lesson and ensure that your students will leave the classroom wanting more.

Here are some top games we think your students will love Games and fun activities are an essential piece of showing English as a foreign language. Regardless of whether you're showing grown-ups or youngsters, games will liven up your exercise and guarantee that your understudies will leave the study hall needing more.

Board Race	The Mime
Call My Bluff / Two Truths and A Lie	Hot Seat
Simon Says	Where Shall I Go?
Word Jumble Race Hangman	What's My Problem? Pictionary

1. Board Race

There isn't an EFL teacher I know who doesn't use this game in the classroom. Board Race is a fun game that is used for revising vocabulary, whether it be words from the lesson you've just taught or words from a lesson you taught last week. It can also be used at the start of the class to get students active. It is a great way of testing what your students already know about the subject you're about to teach.

Why use it? Revising vocabulary; grammar

Who it's best for: Appropriate for all levels and ages

- Split the class into two teams and give each team a colored marker.
- If you have a very large class, it may be better to split the students into teams of 3 or 4.
- Draw a line down the middle of the board and write a topic at the top.
- The students must then write as many words as you require related to the topic in the form of a relay race.
- Each team wins one point for each correct word. Any words that are unreadable or misspelled are not counted.

2. Call My Bluff / Two Truths and A Lie

Call My Bluff is a fun game which is perfect at the start of term as a 'getting to know you' kind of game. It is also a brilliant ice breaker between students if you teach classes who do not know one another -- and especially essential if you are teaching a [small class size](#).

The game is excellent for practicing speaking skills, though make sure you save a time for after the game to comment on any mistakes students may have made during the game. (I generally like to reserve this for after the game, so you don't disrupt their fluency by correcting them as they speak).

With older groups you can have some real fun and you might be surprised what you'll learn about some of your students when playing this particular EFL game.

Why use it? Ice-breaker; Speaking skills

Who it's best for: Appropriate for all levels and ages but best with older groups

How to play:

Write 3 statements about yourself on the board, two of which should be lies and one which should be true.

Allow your students to ask you questions about each statement and then guess which one is the truth. You might want to practice your poker face before starting this game!

If they guess correctly then they win.

Extension: Give students time to write their own two truths and one lie.

Pair them up and have them play again, this time with their list, with their new partner. If you want to really extend the game and give students even more time to practice their speaking/listening skills, rotate partners every five minutes.

Bring the whole class back together and have students announce one new thing they learned about another student as a recap.

REFERENCES:

1. Blades, Deborah; Cahill, Christy, Moretto, Felicia. "Motivating Students to learn through Multiple Intelligence, Cooperative Learning, and Positive Discipline. online submission", ERIC- Educational Resources Information Center. Dissertation. (2000)
2. Mira, Ricardo García; Caselle, José M; Martinez, José R., "Culture, Environmental Action and Sustainability", 326 (2003)
3. Skinner, E. A., & Belmont, M. J., "Motivation in the Classroom: Reciprocal Effects of Teacher Behavior and Student Engagement across the School Year", *Journal of Educational Psychology*, 85: 571-58 (1993)
4. Brady, M. & Tsay, M., "A Case Study of Cooperative Learning and Communication Pedagogy: Does Working in Teams Make a Difference?" *Journal of the Scholarship of Teaching and Learning*, 10(2): 78-89 (2010)
5. <https://www.eslkidstuff.com/Gamescontents.htm>

**INGLIZ VA RUS FRAZELOGIK BIRLIKLARNING MAZMUN SIFATLARI
BILAN TARKIBIY-SEMANTIK TAHLILI****Boltayeva Durdona Tulkinovna***Jomboy tuman "Barkamol avlod" bolalar maktabida ingliz tili o'qituvchisi**SamDChTI Xorijiy til va adabiyot 1-kurs magistranti**Ilmiy rahbar: Sadiyeva Nasiba Alimjanovna**SamDChTI, o'qituvchi*

Annotatsiya: *Ushbu maqolada hozirgi paytda frazeologik birliklarning mazmunan tarkibiy semantik tahlillari, Frazeologiya va semantika atamasi Shuningdek, olimlarning nazariyalari va uning yechimlari haqida so'z yuritilgan.*

Kalit so'zlar: *Frazeologiya, semantika, frazeologik tahlil, semantik tahlil olimlar fikrlari.*

Frazeologiya tilshunoslikning mustaqil bo'limi tarmog'i sifatida 20-asrning 40-yillarida rus tilshunosligida paydo bo'lgan. Uning dastlabki shakllanishiga rus olimlari A. A. Potebnya, I. I. Sreznevskiy, A. A. Shaxmatov asarlarida asos solingan bo'lsa, barqaror (turg'un) so'z birikmalarini alohida tilshunoslik bo'limi — frazeologiyada o'rganish masalasi 20—40-yillardagi o'quvmetodik adabiyotlarda — Ye.D.Polivanov, S. Abakumov, L. A. Bulaxovskiy asarlarida ko'tarib chiqilgan. G'arbiy Yevropa va Amerika tilshunosligida frazeologiya tilshunoslikning alohida bo'limi sifatida ajratilmaydi. O'zimizning O'zbek tilshunosligida frazeologiya sohasidagi tadqiqotlar o'tgan asrning 50-yillaridan boshlangan.

Frazeologiya (yun. Phrasis — ifoda, ibora va logiya ta'limot) — 1) tilshunoslikning tilning frazeologik tarkibini (Frazeologizm) uning hozirgi holatida va tarixiy taraqqiyotida tekshiruvchi bo'limidir.

Tilshunoslik bo'limi sifatidagi frazeologiyaning asosiy diqqat e'tibori frazeologizmlar tabiatini va ularning kategorial belgilarini o'rganishga, shuningdek, frazeologizmlarning nutqda qo'llanish qonuniyatlarini aniqlashga qaratiladi. Frazeologiyaning eng muhim muammosi frazeologizmlarni nutqda hosil qilinadigan (ya'ni avvaldan tayyor bo'lmagan) so'z birikmalaridan farqlab, ajratib olish va shu asosda frazeologizmlarning belgilarini aniqlashdir. Idioma frazeologizmlar, frazeologik birikmalar va barqaror jumlar (maqol va matallar, gapga teng boshqa frazeologizmlar) o'rtasidagi muayyan tafovutlarga qarab ko'plab tadqiqotchilar Frazeologiyani 2 xil: tor va keng ma'noda tushunadilar. Uni keng ma'noda tushunilganda, frazeologiya doirasiga maqol va matallar, folklorga xos barqaror jumlar, ba'zi muloqot shakllari (salomlashish, xayrlashish jumalari) ham kiritiladi. Lekin bu masala, ya'ni frazeologiyani keng ma'noda tushunish masalasi hanuz munozarali bo'lib qolmoqdadir.

Frazeologiyaning asosiy vazifalari yoki masalalari: frazeologik tarkibning izchilligini aniqlash va shu munosabat bilan frazeologizmning belgi xususiyatini o'rganish;

frazeologizmlar omonimiyasi, sinonimiyasi, antonimiyasi, polisemiyasi va variantdorligini tavsiflash; frazeologizmlar tarkibida qo'llanuvchi so'zlar va ularga xos ma'nolarning o'ziga xos xususiyatlarini aniqlash; frazeologizmlarning so'z turkumlari bilan o'zaro munosabatlarini oydinlashtirish; ularning sintaktik rolini aniqlash; frazeologik birliklar tarkibida so'zlarning yangi ma'nolari hosil bo'lishini o'rganish va boshqa Frazeologiyaning frazeologik birliklarni ajratish prinsiplarini, ularni o'rganish, tasniflash va lug'atlarda tavsiflash metodlarini ishlab chiqadi. Frazeologiyada ishlab chiqilgan o'ziga xos, xilma-xil metodlar asosida tilning frazeologik tarkibi turlicha: struktura semantik, grammatik, vazifaviy uslubiy asoslarga ko'ra tasnif etiladi. Struktura semantik tasnif prinsipi esa asosiy bo'limidir. Shuningdek, Frazeologizmlar so'z birikmasi yoki gap shaklida bo'lsa ular nutq birligi bo'lgan gaplardan farq qiladi. Ular lug'aviy birlik sifatida ko'p jihatdan so'zlarga yaqin turadi, so'zlarga xos bo'lgan juda ko'p xususiyatlar frazeologizmlarga ham xosdir³

“Frazeologik birlik” kontseptsiyasining ko'pligi ko'p bo'lgan ko'plab ta'riflar mavjud. A.V ning fikriga ko'ra. “frazeologik bo'linmalar – bu to'liq yoki qisman ag'darilgan qiymat bilan leksema bilan barqaror kombinatsiya deb ataydi.”

Ixtorologik bo'linmalar til birliklari va morfemlar bilan bir qatorda tan olinganligi sababli, ba'zi tadqiqotchilar o'z ichiga lug'at lug'at tarkibiga va frazeologik birliklar so'zlarning ekvivalentlari deb hisoblanadi. Natijada so'zning istiraligi bo'linmalarining tengligi nazariyasi alohida e'tiborga loyiqdir. U S. Balli tomonidan ishlab chiqilgan ekspozitsion faktlarni aniqlash nazariyasiga to'g'ri keladi, shunda boshqalarni almashtirishning o'rniga, istikologik aylanmaning eng keng tarqalgan belgilaridan biri bu aylanma o'rniga bitta oddiy so'zni almashtirish qobiliyatini yoki bo'lmaydi. Bu kabi Charlz Baley so'zi “so'z – identifikator” yani “tanish” deb nomlangan. Sh. Balli bunday sinonimning mavjudligi frazeologizmning yaxlitligini ichki belgisi deb biladi. Shunga o'xshash nuqtai nazar ba'zi e'tirozlarni keltirib chiqaradi. V.P. Jukovning ta'kidlashicha, “frazologologiyaning smenologiy jihatdan barpo etilishi mumkin emas, chunki so'zlarning kombinatsion o'zgaruvchilari sinonimlar bo'lishi mumkin.” Masalan, rus tilida:

Abadiy uyqu bilan uxlab qolish- o'lish,

Yonma-yon – Yaqin atrofda.

Inglizchada:

Ga qarash qat'iy ravishda – boqish uchun (ko'zdan tikilib turing);

azob-uqubat, aql va tana – og'riqqa (tana va qalbni – zarar etkazish).

Bundan tashqari, ko'plab frazeologik birliklar so'z identifikatorlari mavjud emas va faqat muqobil iboralar yordamida aniqlanishi mumkin, masalan, rus tilida:

Yetti qasr ortida- yaxshi yashirin;

Inglizchada:

baliq kabi ichish -juda ko'p ichish (ovqatlarni, juda ko'p ichish)

³ www.uz.m.wikipedia.org

O'zbekiston milliy ensiklopediyasi (2000-2005) ma'lumotlari

Shuningdek, Ji.V. Sherra “ekvivalent soʻzlar” atamasini ishlatgan⁴. Tadqiqotchi bunday bir guruh soʻzlar kontseptsiyani koʻrsatadi va bu soʻzning oʻziga xos ekvivalenti hisoblanadi. Shunday qilib, bir guruh soʻzlar jumlasini boʻlsa, bitta tushunchani koʻrsatishi mumkin. Kalomning fikricha boʻlinmalarining ekvivalenti shundan iboratki, “frazologik birlik odatdagi soʻzning ikkita belgi xususiyatiga xosdir: Semantik yaxlitlik va tildagi tayyor boʻlinma va tilda takrorlanishning mavjudligi”. Bundan tashqari, olimning taʼkidlashicha, frazologik qismlar lugʻat sohasiga tegishli boʻlishi mumkin, ammo fricukologik birlik tizimi tilning leksik tizimidagi maxsus maydon sifatida aniqlash kerak. Shunday qilib, brastologik birliklarni ajratish ularning bir yoki himoyasi bilan tavsiflanadigan butun soʻzdan farq qilish orqali zarurdir. Frazologik birlik – soʻz tabiatining tarkibiy qismlaridan “. N.M. Shanskiy, shuningdek, birinchi boʻlib “bir xil taʼlim va frazologik tezliklar alohida shakl sifatida ishlaydi” degan soʻz va frevriya boʻlinmalarining boshqa grammatik dizaynini qayd etadi. Tadqiqotchi maʼlumotlariga koʻra, frazologik birliklarning bir nechta oʻziga xos xususiyatlarga ega, ularni soʻz va iboralardan erkin maʼnoga ega deb oʻylaydi. Shunday qilib, turli xil olimlarning nuqtai nazarini tahlil qilish asosida biz ishonamizki, frazologik birliklarning tengligi ularning tili va nutq bilan boʻlgan munosabatlari nuqtai nazaridan tan olinishi mumkinligiga ishonamiz; Filialologik va soʻz – bu nutqda ishlatiladigan til birliklaridir⁵

Agarda biz hozirda malum soʻzni aytsak va uning sinonimi kabi ishlatiladigan soʻzlar boʻlsa lekin, u soʻz boshqa mano anglatasa, biz bu gapni yoki soʻzni idioma deb oʻylaymiz. Shuningdek, ingliz tilida bir soʻzni anglatadigan maʼno beruvchi soʻzlar idioma deyiladi ham rus tilida bir xil dek tuyuladi lekin mazmun jihatidan va tarkibiy-semantik jihatidan oʻzaro farq qiladi. Semantik tahlilni koʻradigan boʻlsak, biz bundan shu kabilarni bilib olishimiz mumkin.

Semantika, kalitning keng maʼnoda – til iboralari va dunyo oʻrtasidagi munosabatlarni tahlil qilish, haqiqiy yoki xayoliy, shuningdek ushbu nisbat turi ifodasi semantik soʻzlar va bunday munosabatlar toʻplamidir. Bu munosabat bu tilda (soʻzlar, iboralar, takliflar, matnlar) – narsalar, sifat (yoki xususiyatlar), obʼektlar, sifat (yoki xususiyatlar), harakatlar, harakatlar, vaziyatlar va ularning ketma-ketligini sanab oʻtishimiz mumkin. “Semantika” atamasi “Belgilash” gʻoyasi bilan bogʻliq yunon tubidan shakllanadi (“Belgilash” (“Belgiktiko” semantikolar “). Tabiiy tilning ifodalari va haqiqiy yoki xayoliy dunyo oʻrtasidagi munosabatlar lingvistik semantik semantikani oʻrganadi, bu tilshunoslikning boʻlimi hisoblanadi. Semantik, shuningdek rasmiy mantiqiy boʻlimlardan biri, sunʼiy rasmiy tillarning ifodalari va dunyoning maʼlum bir modelidagi talqinni tavsiflovchi rasmiy mantiqiy boʻlimlardan biri. Ushbu modda tilshunosda semantika bilan shugʻullanadi.

Shunday qilib, rus soʻzining maʼnosi bakalavr rus tili tavsifining semantik tarkibida, u anʼanaviy tushuntirish lugʻatlarida, oddiy ruscha iboralar shaklida “nikoh yoshiga etgan va hech qachon nikohdan hech qachon emas” yoki hech qachon yoʻq “deb ifodalanishi mumkin Masalan, maxsus semantik tilda yozuv shakli (l.) x.) [Inson (x.) Va erkak (x.) Va

⁴ Babkin A. M., Russkaya frazeologiya, razvitiye i istochniki. Literatura., 1970.

⁵ Amosova N.N. Ingliz frazologiyasi asoslari. – Leningr nashrining nashriyoti. Universitet, 1963 yil. 208 p.

kattalar (x.) & (Nikohdan iborat bo'lgan (x.))]]. Turli xil sun'iy semantik tillar juda ko'p va ular umuman boshqacha tashkil etilgan. Yana bir misolda buni ko'rib o'tishimiz mumkin.⁶

Tilning to'liq tavsifining semantik tarkibiy qismi so'zlar va dunyo o'rtasidagi munosabatlar bilan bog'liq bo'lgan til bilimlarining namunasidir. Ushbu model hodisa (sinonim), noaniqliklar (polizlar) ga teng (polizlar), semantik anormallik (shu jumladan nomuvofiqlik va tautologiyani o'z ichiga olgan holda) tomonidan belgilangan empirik usullarning izohini olishi kerak til ifodalari. Shunday qilib, rus tilidagi barcha tashuvchilar uchun buni tekshirish oson Bu keng navli shlyapa edi Taklif sifatida bir xil holatni bildiradi U keng shlyapada edi maydonlar. Bu haqiqat tilning tavsifining semantik qismida etarli darajada aks ettiriladi, agar lug'atdan tegishli so'zlarning qiymatlarini sharhlash va qadriyatlarini birlashtirish uchun aniq kelishilgan qoidalar to'g'risida sharhlash Ushbu takliflarning “semantik g'oyalar” yoki “Semantik talqinlar” deb nomlangan semantik yozuvlarni oling. Shunga o'xshab, rus tilining barcha tashuvchilari taklifni rozi bo'lishadi Tashrif buyuradigan qarindoshlar zerikarli bo'lishi mumkinlikki xil xususiyatlarni bildiradi: qarindoshlarga tashrif buyurish va charchagan qarindoshlarni qabul qilish imkoniyati. Bu shuni anglatadiki, semantik tarkibda ushbu taklif bir-biridan farq qiladigan ikkita semantik g'oyalar bilan taqqoslanishi kerak, aks holda u rus tilida semantik bilimlarning etarli darajada aks ettirilmaydi.

Xulosa

Ushbu maqoladagi misollardan ko'rinib turibdiki, tabiiy tilning yordami, shuningdek, ularning individual tarkibiy qismlari, agar ular alohida-alohida eslatib o'tilgan bo'lsa, xat yozadi Lug'atlarda, bu amalga oshirilmaydi, chunki tuzilishdan lug'at moddasi o'zgacha uslubda tuziladi. Shunday qilib, aqli lug'atning maqolasiga kirish so'zi aniq, bu so'zning talqinini izohlashga arziydi. Lekin semantik tahlil jarayonida bizlar ikki tilning har tomonlarini aniqlab chiqishimiz kerak.

FOYDALANILGAN ADABIYOTLAR:

1. Babkin A. M., Russkaya frazeologiya, razvitiye i istochniki. Literatura., 1970.
2. Rahmatullayev Sh ., O'zbek frazeologiyasining ba'zi masalalari, T., 1966; Rahmatullayev Sh ., O'zbektilining izohli frazeologik lugati, T., 1978.
3. O'zbekiston milliy ensiklopediyasi (2000-2005) ma'lumotlari
4. Amosova N.N. Ingliz frazeologiyasi asoslari. – Leningr nashrining nashriyoti. Universitet, 1963 yil. 208 p.
5. Jukov V.P. Rus frazeologiyasi. – m.: Oliy maktab, 2006. 408 p.
6. www.uz.m.wikipedia.org.
7. www.fayllar.org.
8. www.arxiv.uz.
9. www.don8school.uz.

⁶ Jukov V.P. Rus frazeologiyasi. – m.: Oliy maktab, 2006. 408 p.

LINGUOCULTUROLOGY AS A MAIN FIELD OF LINGUISTICS

Nazarova Gulbahor Azimjon kizi,
English teacher, scientific research
Kokand State pedagogical institute

Annotation: *In this article it is shown that linguoculturology as a science and provides the review of the various fields of linguoculturology. This branch deal with both the science of culture and language. It represents a certain unity of knowledge about national-cultural peculiarities of nation and their reflection in language.*

Key words: *linguoculturology, interpretational, communications, intercultural, culturology, concept, interconnection.*

The tendency for various fields of data to penetrate one into another is one among the determinative features of the 20th century science.

Every person may be a a part of national culture which incorporates national traditions, language, history and literature. Nowadays, the economical, cultural and scientific contacts between nations are getting closer. Thus, the investigations dedicated to intercultural communications, correlations of language with culture and language personality are important today. The activation of culturological studies turned the spotlight on linguoculturology.

The purpose of our report is to discuss linguoculturology as a science and provides the review of the various fields of linguoculturology. Linguoculturology as an independent field of linguistics first appeared within the 70th of the 20th century on a base of the triad by Emil Benvenist: language, culture and human personality. The aim was to activate the facts about language and culture of the country of studying language with the assistance of philological methods of teaching.

The scientists who works during this field are: A. Wierzbickaya, R.M. Keesing, R.Langacker, V. Maslova, V. Karasic, S. Vorcachev, V. Telia, V. Shaklein, F.Vorobev, J. Stepanov, E. Levchenko, V. Kononenko, V. Zhayvoronok. consistent with V. Maslova's research the term "linguoculturology" means the science, which appeared at the intersection of linguistics and culturology. This science investigates the question of reflection and consolidation of nation's culture in language [2].

It should be emphasized that linguoculturology concerns both the science of culture and therefore the science of language. It represents a certain unity of knowledge about national-cultural peculiarities of nation and their reflection in language.

The aim of linguoculturology is to review the methods which the language embodies in its units, to stay and to transmit culture.

The main task of linguoculturology is to review and to explain language and culture in their interaction. consistent with V. Talia goal of this field of linguistics is to review and to explain interrelation of language and culture, language and ethnos, language and national mentality [3].

Methods of linguoculturology are the gathering of analytical techniques, operations and procedures which are utilized in analysis of interaction of language and culture. I should be noted that different methods are often used during the investigations but the foremost useful are conceptual, discretional, contextual, analytical, comparable ones.

The special field of investigations is that the linguoculturological analysis of texts because the real keepers of culture. Here are often used such methods and techniques of investigations as interpretational to psycholinguistical ones.

The main category of linguoculturology is concept which is defined because the conventional mental unit directed to the complex studying of language, mind and culture.

The main object of linguoculturology is that the interconnection and interaction of culture and language within the process of its operation; the study of interpretation of this interaction as an entire system.

The subject of linguoculturology is that the national sorts of existence of nations which are reproduced during a system of language communication and which are based upon their cultural possessions. In other words the topic of linguoculturology is that the language picture of the planet.

Linguoculturology are often divided into five main fields consistent with the needs of the investigations.

1. Linguoculturology of separate group, ethnos in any bright epoch from the purpose of view of culture (the investigation of concrete linguistic situation).
2. Diachronic linguoculturology (the investigation of changes of linguocultural state of ethnos during a period of your time).
3. Comparative linguoculturology (the investigation of linguocultural demonstrations of various but interconnected ethnos).
4. Confrontational linguoculturology (the youngest field). There are only several works during this area. the foremost interesting is M. Golovanivskaya "French mentality from the purpose of view of Russian person" [1].
5. Linguocultural lexicography (practice the compiling of linguo-area studies dictionaries).

Consequently, we came to conclusion that linguoculturology may be a new actively developing field of linguistics consistent with R.M. Frumkina the distribution of linguoculturology began during a time when it had been found that there was no place for culture within the science of language. Every culture features a number of concepts which are the markers of its identity [4] for instance, the key markers in British culture are law, lie, privacy, etc. Moreover, every language is an ingenious system which is etched in native speakers' mind and build up their world perception, therefore linguoculturology may be a promising field for linguistic investigations.

REFERENCES:

1. Golovanivskaya M.K. French mentality from the point of view of the carrier
Russian language: Monograph/M.K. Golovanivskaya. - M.: Publishing House of JSC
"Dialog Moscow State University," 1997. – 279 c.
2. Maslova V.A. Linguoculturology: text. manual for undergraduate students teacher,
institutions/V.A. Maslova. - M.: Publishing Center "Academy," 2001. –208 pages.
3. Telia V.N. Basic postulates of linguoculturology/V.N. Telia// Philology and culture:
materials of the II international. Conf. May 12-14, 1999: at 3 h/otv. ed. N.N. Boldyrev. -
Tambov: Publishing House of TSU, 1999. - PART III. - S. 14-15.
4. Frumkina PM Concept, category, prototype/R.M. Frumkina// Linguistic and
extralinguistic semantics. – M, 1992. – Page 28-43.

MAIN CONCEPTS AND FEATURES OF COGNITIVE LINGUISTICS AND LINGUOCULTUROLOGY

Karimova Sabrina Karimovna

Linguistics (English) 1 course student of Master's degree

At Termez State University

Scientific supervisor: Panjiyeva N.N.

Abstract: *As is known that linguistics and variety fields of it were developed in every period of developing process. Hence, we can observe that in the XVIII century, research carried out in comparative-historical aspect among cognate languages and in the last century collection of anthropocentric, functional, cognitive and dynamic paradigms occupied the position of structural paradigm. Change of researcher's interests from the object of cognition to the subject of anthropocentric paradigm, in other words, to the analysis of language from anthropological point of view is a demand of time.*

List of areas are developing in the anthropocentric paradigm of the modern linguistics and cognitive linguistics and linguaculturology are considered the urgent directions of it. Cognitive linguistics investigates language as mechanism of transformation and codification of it. The aim of this linguistics covers the cognition of the world from ones point of view and ways of appearing of receiving processes, categorization, and classification of it.

Keywords: *cognition, cognitive linguistics, concept, conceptual world picture, cultural concept., linguaculturology.*

Introduction

Linguaculturology is a complex scientific science direction appeared in the basis of inter reaction of linguistics and culturology. This direction investigates interconnection between culture and language, and researches the language as a phenomenon of culture. It shows the observation of the world in the certain view by the cultural prism and by a certain nation's mind and culture.

According to a number of specialists, cognitive linguistics and linguaculturology are progressing in the frame of the collection of single general cognitive sciences(1, 37–47). The term of “Cognitive science” includes learning processes jointly, receiving them and reworking, saving and using, organizing structure of knowledge and collection, furthermore, it arranges collection of a certain scientific thoughts which is joint for forming the mental activity of these structures. Cognitive science is closely connected with mathematics, logic, philosophy, anthropology and linguistics.

Thus, dyad of “Language and human being” is inherent to the two above-mentioned directions of the anthropocentric paradigm. Moreover, terms of “concept” and “world picture” have a peculiar notion and importance in these directions of linguistics.

In cognitive linguistics there is understood with the means of concept all world pictures reflected in operative multiple unit of the memory, mental lexicon, conceptual systems and mental language and notion of human being. From the point of view of cognitive linguistics, concepts are embodied in the brain, and they are complex units that are appeared in the intellect of human being in the process of thinking. With another words, concepts can be seen as units where can be saved knowledge of human being. In cognitive linguistics, concepts are the units of conceptual systems, which include the information about world and interpreted by language expressions (2, 83–90). Thus, in cognitive linguistics the dyad of “language and human being” changes into the triad “language-human being-mind”.

Conceptual researches have an important role as well in linguaculturology as cognitive linguistics. Cultural concept is considered as a subject of research of linguaculturology, when the subject of the research of cognitive linguistics is cognitive concept. In linguaculturology concept can be understood as “cultural-mental-lexical” expression.

Cultural concept is considered as multifunctional mental expression. According to the opinion of Yu. S. Stepanov concept is a part of the culture in the mind of human being and with this, he includes the culture into the mental world of human being (3, 40–76). The dyad of “language and human being” of anthropocentric paradigm changes into the construction of “language-human being-culture” in linguaculturology.

The task of differentiating the cognitive concept from cultural concept is becoming important issue. Some scientists differentiate them in a different ways. G.G. Slyshkyn expresses these distinctions as follows:

- 1) due to cognitivists one concept is equal to one verbal unit. Linguoculturologists consider that one concept can be expressed by several language units.
- 2) as for cognitivists each word has its own concepts. Nevertheless, linguoculturologists think that the basis of the concept is consists of certain cultural units(4, 8, 22).

According to Babaeva the basis of cultural concept is tradition (5, 110–111). Moreover, the main attention is paid to the types of concepts (such as frame, scheme, and scenario) in the cognitive linguistics.

Thus, the feature of expressing tradition differentiates cultural concept from cognitive concept. Furthermore, there can be said that the task of cognitive linguistics is to identify the types concepts, and the research of linguistic culturology is to create conceptual dictionaries enriched with notions of cultures and traditions.

It is important to point that in the basis of cognitive linguistics and linguaculturology a number of directions are developing. For instance, in the recent ten years of the last century based on cognitive linguistics and policy science political linguistics is appeared which studies the complex communication units of discourse. Together with this in

linguaculturology also developed axiological linguistics which investigates the mores with philosophical naming.

As a conclusion, it can be said that there was done a brief analysis of differentiating the notions of “concept” and “world picture” in cognitive linguistics and linguaculturology. As the result of the analysis, it can be shown as general similarity of usage of the same terms in both cognitive linguistics and linguaculturology, integrative approach to the language, the main attention which is paid to the dyad of “language and human” in investigating concept and world picture. In the other hand, usage and expressing of these concepts in their own limits and in certain conceptual and cultural frames can be observed.

REFERENCE:

- 1.Кубрякова Е. С. Начальные этапы становления когнитивизма: лингвистика, психология, когнитивная наука // Вопросы языкознания. — М., — № 4. С. 37–47.
- 2.Пименова М. В. Предисловие // Введение в когнитивную лингвистику. — Кемерово, 2004. — № С. 83–90.
- 3.Степанов Ю. С. Константы: словарь русской культуры. — М.: Академический проект, 1997. С. 40–76.
- 4.Слышкин Г. Г. Лингвокультурные концепты и метаконцепты: дисс... д-ра филол. наук. — Волгоград, 2004. – 323 с.
- 5.Бабаева Е. В. Лингвокультурологические характеристики русской и немецкой аксиологических картин мира – Волгоград, 2004.

**MOTURIDIYLIKKA OID BUGUNGI KUNIMIZGACHA OLIB BORILGAN
INGLIZ TILIDAGI TADQIQOTLAR****Mukhiddinova Omina Sharofiddin qizi***O'zbekiston xalqaro islom akademiyasi magistranti*

Abu Mansur Moturidiy sunniy e'tiqodidagi ikki yirik ta'limotlardan biri bo'lmish moturidiya ta'limotining asoschilaridan hisoblanadi.

Moturidiy ta'limotni keng miqyosda ingliz tilidagi tadqiqotlar 1950 yillarda boshlangan. Dastlabki tadqiqotlar Joseph Schacht, A.S.Tritton, Wilferd Madelung, Mustafizur Rahman, G.Vajda, W. Watt va Meric Pessagno kabi olimlar nomi bilan bog'liq.

Bu yo'nalishdagi dastlabki tadqiqotlardan biri sifatida olim Joseph Schachtning 1953-yilda "*Studia Islamica*" jurnalida chop etilgan "*New Sources for the History of Muhammadan Theology*"⁷ nomli maqolasi keltiriladi. Maqola to'liq ingliz tilida nashr qilingan. Ushbu maqolada Islom dini va uning ta'limotlari haqida ma'lumot berilgan. Bundan tashqari maqolada Islom dini tarixi va uning kengayish jarayoni haqidagi yangi manbalar haqida fikrlar bildirib o'tilgan.

Olim A.S.Tritton Cambridge universitetining "*Journal of the Royal Asiatic Society*" nomli ilmiy jurnalida "*An Early Work from the School of al-Maturīdī*"⁸ nomli maqola chop etgan. Bu maqolada olim ko'proq Britaniya muzeyida saqlanayotgan Moturidiy tomonidan yozilgan qo'lyozmani tahlil qilib o'tadi. Bundan tashqari olim Moturidiy ta'limoti va islom dunyosi, undagi insonlarning bir-biriga munosabati tahlil qilib o'tilgan.

Ushbu mavzuga aloqador dastlabki tadqiqotlardan yana biri olim J. Meric Pessagnoga tegishli bo'lib, bu olim "*The Uses of Evil in Maturidian Thought*"⁹ mavzusidagi maqolasini "*Studia Islamica*" jurnalida chop etgan. Maqola to'liq ingliz tilida chop etilgan. Bu maqolada Moturidiy ta'limotida yomonlik qoralanishi, yaxshilik ulug'lug'lanishi keltirilgan. Bundan tashqari bu ta'limot bo'yicha insonlar faqat baxtli hayot kechirishga intilishi, lekin hamma lazzatli narsalar ham halol bo'lmasligi haqida fikr bildirib o'tilgan. Shuningdek, bu ta'limot bo'yicha inson o'z nafsini tiyishi kerakligi uqtirilishi keltirilgan. Umuman olganda maqola nomidan ham ma'lum-ki, bu asarda yovuzlikka nisbatan Moturidiy qarashlari keltirib o'tilgan.

Yuqorida keltirilgan tadqiqotlar Moturidiy ta'limoti bo'yicha eng dastlabki ingliz tilida chop etilgan tadqiqotlar hisoblanadi. Bu davrda yana bir qator olimlar tomonidan Moturidiy ta'limoti bo'yicha ingliz va boshqa bir qancha tillarda tadqiqotlar olib borildi. Bu olimlar

⁷ Schacht, J. (1953). New Sources for the History of Muhammadan Theology. *Studia Islamica*, (1), 23-42. doi:10.2307/1595008 <https://www.jstor.org/stable/1595008?seq=1>

⁸ Tritton, A. (1966). An Early Work from the School of al-Maturīdī. *Journal of the Royal Asiatic Society of Great Britain & Ireland*, 98(2), 96-99. doi:10.1017/S0035869X00124864 <https://www.cambridge.org/core/journals/journal-of-the-royal-asiatic-society/article/abs/an-early-work-from-the-school-of-almaturidi/5DAE7534711877F19286A22723AC2833>

⁹ Pessagno, J. (1984). The Uses of Evil in Maturidian Thought. *Studia Islamica*, (60), 59-82. doi:10.2307/1595509 <https://www.jstor.org/stable/1595509?seq=1>

qatoriga quyidagilarni kiritish mumkin: W. Watt, Ibrahim Lutpi, Josef Van Ess, Meric Pessagno, Alirnacl Mohiped Ahmad Galli, Mustafa Ceriç, David Thomas.

Bu mavzuda so'nggi yillarda ham bir qator ingliz tilida tadqiqotlar olib borilmoqda. Natijada Moturidiyning qarshilari va uning ta'limoti butun dunyoga tarqalishiga sabab bo'lmoqda. Bu ta'limot bugungi kunda ham e'tibor markazida bo'lib kelmoqda. 2021 yilning fevral oyida olim Jibril Fuad Haddod tomidan *"The Maturidi School: From Abu Hanifa to Al-Kawthari"*¹⁰ nomli kitobi chop etildi. Livanda tug'ilgan islomshunos olim, hadisshunos, mumtoz islomiy matnlarning muallifi va tarjimoni Jibril Fuad Haddod eng nufuzli 500 musulmon qatoriga kiritilgan. U "G'arbdagi an'anaviy islomning aniq namoyondalaridan biri" degan nom bilan ham e'tirof etilgan. An'anaviy islom huquq maktablarining himoyachisi sifatida, u musulmon olami bo'ylab 150dan ziyod olimdan ijozalarni qo'lga kiritgan. Muallif Bruney Dorussalom universitetida dastlab tashrif buyuruvchi tadqiqotchi sifatida (2013-2015), keyinchalik esa shu universitet huzuridagi Sulton Umar Ali Ayfuddin Islomshunoslik markazida dotsent sifatida (2015-2018) faoliyat yuritadi. Nashr etilgan kitob moturidiylikning dolzarb mavzulari, jumladan, *imon, ilohiy iroda, rizo, ixtiyor, kasb* va boshqa masalalarga Moturidiy ta'limoti nuqtai nazaridan mulohazalar olib borilgan. Ushbu kitob moturidiylikning asosiy mavzularini tanishtiruvchi manba bo'libgina qolmay, Moturidiy kalom maktabini o'rganish va o'rgatishda o'quv qo'llanma sifatida qo'llanilishi ham mumkin.

2020 yilda yana bir olim ya'ni Philipp Bruckmayr *"Die Welt des Islams"* ilmiy jurnalida *"Salafi Challenge and Maturidi Response: Contemporary Disputes over the Legitimacy of Maturidi kalām"*¹¹ mavzusida maqola e'lon qilgan. Maqola to'liq ingliz tilida chop etilgan. Maqolada Moturidiy ta'limotiga e'tibor va uning izdoshlari ko'payganligi, Moturidiy maktabining namoyon bo'lishi kabi bir qator mavzular yoritib berilgan. Bundan tashqari maqolada zamonaviy Moturidiy ta'limoti va unga bo'lgan qarashlar, uning tarafdorlarining qaysi geografik hududlarda yashab kelayotganligi keltirib o'tilgan.

Yuqoridagilardan tashqari keyingi yillarda yana bir qator olimlar tomonidan Moturidiy ta'limoti bo'yicha ingliz tilida tadqiqotlar olib borilmoqda. Bu olimlar Ayedh Aldosari, Cuning Yun, Chaker, Aref Chaker, Jeffry R. H., Ahmad Choirul Rofiq, Kemal Pashazade va Sahilun Nasir kabi olimlar nomi bilan bog'liq.

Xulosa

Xulosa o'rnida aytish mumkinki, Moturidiy ta'limoti nafaqat mamlakatimiz olimlari tomonidan balki butun dunyo olimlari tomonidan o'rganilib kelinmoqda. Mamlakatimizda bu jarayon mustaqillik yillarida boshlangan bo'lsa, dunyo mamlakatlarida Moturidiy ta'limoti va u yaratgan maktabni o'rganish boshlanishi XX asrning o'rtalariga borib taqaladi. Xorijiy mamlakatlarda amalga oshirilgan tadqiqotlarning katta qismi ingliz tilida amalga oshirilgan. Dunyoning katta-katta kutubxonalarida saqlab qolingani Moturidiy

¹⁰https://www.academia.edu/45638979/Pages_from_THE_MATURIDI_SCHOOL_from_Abu_Hanifa_to_al_Kawthari

¹¹ Bruckmayr, Philipp. (2020). Salafi Challenge and Maturidi Response: Contemporary Disputes over the Legitimacy of Maturidi kalām. *Die Welt des Islams*. 60. 293-324. 10.1163/15700607-06023P06. https://www.researchgate.net/publication/342078383_Salafi_Challenge_and_Maturidi_Response_Contemporary_Disputes_over_the_Legitimacy_of_Maturidi_kalam

asarlarini tahlil qilish asosida ko'plab olimlar ilmiy ish olib borganlar. Xususan, Moturidiy ta'limoti va uning ijtimoiy hayotgan bo'lgan qarashlari chuqur tahlil qilingan. Hozirgi kunda istalgan inson amalga oshirilgan ilmiy tadqiqotlar asosida chop etilgan ilmiy nashrlarni dunyoning barcha niqtasidan turib o'rganishi mumkin.

“입/OG‘IZ” LEKSEMALI KOREYS FRAZEOLGIK BIRLIKLARINING MORFOLOGIK TAHLILI

Nazarova Madina Komiljon qizi

*Toshkent Davlat Sharqshunoslik universiteti,
stajyor – o‘qituvchisi, Toshkent, O‘zbekiston*

Annotatsiya: *Mazkur ilmiy maqola inson tana a‘zolarining bosh qismida joylashgan “입/Og‘iz” leksemali koreys FBlarning morfologik jihatini tahlil qilishga bag‘ishlanadi. Tahlil davomida FBlarni struktur jihatdan gap bo‘lamlari bilan ifodalanuvchi guruhlariga ajratildi: 1) ot bilan; 2) fe‘l bilan; 3) sifat bilan; 4) yuklama va ko‘makchilar bilan.*

Tayanch so‘zlar: *ibora, frazeologizm, frazeologik birlik, gap bo‘lamlari, kelishiklar, yuklama, ko‘makchi.*

Kirish

Koreys tilida iboralar eng muhim va o‘ziga xos birliklar hisoblanadi. Bular orqali butun bir xalqning tarixi, madaniyatini o‘rganish mumkin. Bugungi kunda koreys tilshunosligida “입/og‘iz” somatizmi ishtirok etgan iboralarni morfologik jihatdan o‘rganish va mazkur iboralarda inson obrazi, xarakterining namoyon bo‘lishini tadqiq etish dolzarblik kasb etadi. Ko‘rib chiqilayotgan frazeologik birliklarni bosqichma-bosqich o‘rganish, inson va dunyoning sifat xususiyatlarini ifoda etish xususiyatlarini aniqlashda muhimlik kasb etadi.

Asosiy qism

“Og‘iz/입” leksemali koreys FBlarini tahlil qilishda davomiy tanlov asosida umumiy 92 ta frazeologik birlik aniqlandi. Mazkur FBlarning morfologik tarkibi turlichadir. Ularni quyida batafsil ko‘rib chiqamiz:

Ot (bosh kelishik, tushum kelishigi, jo‘nalish kelishigi) + fe‘l shaklidagi frazeologik birliklar mavjud bo‘lib, ular gapda ega, to‘ldiruvchi, hol va kesim vazifasida keladi. Ulardan, ot (tushum kelishigi) + fe‘l shaklidagi frazeologik birliklar gapda to‘ldiruvchi va kesim vazifasida keladi. Ulardan 입을 열다 so‘zma – so‘z “og‘izni ochmoq” deb tarjima qilinadi. Masalan: 둘 사이에 흐르는 적막감이 익숙지 않아서인지, 아니면 이제야 입을 열 때가 되었기 때문이지 모르겠지만 공교롭게 거의 동시였다 [1:89]- so‘zma- so‘z – “Ikkinchi orasidagi sukunat odatdagiday emasligigami, yoki, endi og‘iz ochish payti kelgani uchunmi, bilmadim-u, ko‘rinishi muzlagan murdadek edi”.

Ot (jo‘nalish kelishigi) + fe‘l shaklidagi FBlar gapda hol va kesim vazifasida keladi. Masalan, 입에 불이다 so‘zma- so‘z “og‘izga yopishtirmoq” deb tarjima qilinadi. 가장 기본적인 필수 패턴들은 다 모아봤으니 여러분의 기초 실력을 점검해보고

확실하게 입에 붙이는 연습을 하고 넘어가자고요! [2:90]- so'zma - so'z - “Eng asosiy diagrammalarni yeg'ib qo'ydik, sizning qobiliyatingizni tekshirib, asosiy **og'izga yopishtiradigan** mashqlarni qilib ketamiz!”.

Bundan tashqari, *ot + ot + fe'*dan iborat bo'lgan FBlar gapda hol, to'ldiruvchi va kesim vazifasida keluvchi FBlar ham mavjud. Ulardan **입에 꿀을 바르다**- so'zma – so'z “og'ziga asalni surtmoq” deb tarjima qilinadi. Masalan: 하린이 “약은 여우는 점점 **입에 꿀을 바르는군**. “하하! 칭찬으로 들겠습니다” [3:77] - so'zma – so'z - “Ha Rin “Ayyor tulki sekin – asta **og'ziga asal surtyapti** ekan”. “Haha! Maqtov deb hisoblayman”.

Shu bilan birga *yuklama va ko'makchilar* yordamida yasalgan FBlar ham mavjud bo'lib, “faqat” yuklamasi ishtirok etgan **입만 아프다** so'zma- so'z “faqat og'zi og'rimoq” FBini misol qilishimiz mumkin. Masalan: 그리고 동해에 관련된 이야기라면 말해봐야 **입만 아프다**- so'zma - so'z – “Shu bilan birga Sharqiy dengizga oid masala bo'lsa, gapirsam **faqat og'zim og'riydi**”.

Ko'makchilardan vazifadosh ko'makchidan yasalgan FBlarga **입 밖에 내다** – so'zma – so'z “og'iz tashqarisiga chiqarmoq”ni misol qilsak bo'ladi. Masalan: 하지만 결국 어떤 말도 **입 밖에 내지 못했고** 준비실 문은 조용히 닫혔다[4:231]– so'zma so'z - “Lekin u biror gapni **og'iz tashqarisiga ham chiqarolmadi** va repititsiya xonasi eshigi sekin yopildi”.

Navbatdagi struktur guruhimiz sifat orqali ifodalangan FBlardan tashkil topgan. Ularga *ot (bosh kelishik, tushum kelishigi, jo'nalish kelishigi) + sifat* shaklidagi frazeologik birliklar kiritilgan bo'lib, gapda ega, to'ldiruvchi, hol va ot - kesim vazifasida keladi. Ulardan, *ot (bosh kelishik) + sifat*dan iborat FBlardan, **입이 더럽다** so'zma – so'z “og'zi iflos” deb tarjima qilinadi. Masalan: 그러므로 지목한 사람이 입이 몹시 더러운 단점이 있다고 말한 것이다 - so'zma - so'z – “Shuning uchun uni ko'rsatgan odam **og'zi juda ifloslik** kamchiligi bor, deb aytdi”.

Ot (bosh kelishik, tushum kelishigi, jo'nalish kelishigi) + fe' shaklida keladi, hamda gapda ega, to'ldiruvchi, hol va kesim vazifasida keladi. Masalan, *ot(bosh kelishik) + fe'*dan iborat FBlar **입이 얼어붙다** so'zma – so'z “og'zi muzlamoq” degan ma'noni bildiradi. 김재형은 거짓말하지 말라고 소리치려던 난쟁이는 입이 얼어붙은 것처럼 아무 말도 할 수 없었다 [4:57]- so'zma – so'z – “Kim Je Hyong yolg'on gapirma, deb baqirmoqchi bo'lgan edi hamki, **og'zi muzlagandek** xech nima deyolmay qoldi”.

Shu bilan birga *yuklama va ko'makchilar* yordamida yasalganm “ham” yuklamasi ishtirok etgan FBlardan misol tariqasida, **입도 뻥긋하지 못하다** so'zma- so'z “og'iz ham

ocholmaslik”, masalan: 뭔가말을 걸어볼라치면 입도 뽕긋하지못하게 했던 것이다- so‘zma – so‘z – “Nimadir deb ko‘rmoqchi bo‘lgandi, **og‘iz ham ocholmaydigan** qilib qo‘ydi”. **입이 광주리 만하다** – so‘zma – so‘z “og‘zi xuddi savatdek” FBini ko‘rishimiz mumkin. Masalan: 사실 오늘의 이 싸움에 있어서, 자기 짠은 입이 광주리만해도 고씨가 그쯤들이 폭로를 시키는 데야 꼼짝 못하고 되잡히게만 경우가 되어 먹었습니다 [5:123]- so‘zma – so‘z “Aslida, bugun bu janjalda o‘zi **og‘zi xuddi savatdek** bo‘lsa-da, o‘sha paytda kiprik qoqolmaydigan holatda yeyishni boshladi”.

Ko‘makchilardan vazifadosh ko‘makchidan yasalgan FBlarga **입 안에서 돌다** – so‘zma – so‘z “og‘iz ichida aylanmoq” kabilarni misol qilib, 그는 입 안에서 돌기만 하는 거친 내용물을 강제로 목구멍 안에 밀어 삼키고 접시를 내려왔다- so‘zma – so‘z “U **og‘zi ichida aylanayotgan** qo‘pol so‘zlarni majburan tomog‘iga yutib, likopchani uloqtirdi”.

Tahlil davomida “og‘iz/입” leksemali FBlar nafaqat fe‘l yoki sifat bilan, balki son bilan ham ifodalanishi ma‘lum bo‘ldi. Ulardan **입이 천근 같다** so‘zma – so‘z “og‘zi 1000 gin keladi” bunga misol bo‘la oladi. Masalan: 물론 운심의 입이 천근같이 무거웠던 것이요, 그의 입이 떨어지기 전에는 아무도 입을 열 수 없었던 까닭이다 [6:122]- so‘zma – so‘z – “Albatta, Unshimning **og‘zi ming gindek** og‘ir bo‘lib, uni og‘zi ochilmaguncha, xech kim og‘zini ocholmasdi”.

FBlar orasidan Ot + Ot dan tashkil topgan FBlarni ham uchratishimiz mumkin bo‘lib, ular gapda ega vazifasida keladi. Masalan: **입이 서울** – so‘zma – so‘z “og‘zi - Seul”, **윤재현은 입이 서울이라서** 식탁 위에 차려 놓은 음식을 돌아보지도 않았다- so‘zma – so‘z – “Yun Je Hyon **og‘zi Seul** bo‘lgani uchun, stol ustiga qo‘yilgan ovqatlarga qayrilib ham qaramadi”.

Ot + fe‘l shaklidagi frazeologik birliklar mavjud bo‘lib, ular gapda ega, to‘ldiruvchi, hol va kesim vazifasida keladi. Ulardan, ot(bosh kelishik) + fe‘ldan iborat FBlardan, so‘zma – so‘z **입이 벌어지다** - so‘zma – so‘z “og‘zi kengaymoq” deb tarjima qilinadi. Masalan: 수많은 뇌물을 본 사신은 입이 벌어져 연방 웃음을 지었다[7:32]- so‘zma – so‘z – “Ko‘plab intellektlarni ko‘rgan Sushin **og‘zi kengayib** tabassum qildi”.

Bundan tashqari, ot + ot + fe‘ldan iborat bo‘lib, gapda hol, to‘ldiruvchi va kesim vazifasida keluvchi FBlar ham mavjud. Ulardan **입이 귀에 걸리다** – so‘zma – so‘z “og‘zi qulog‘iga ilinmoq”deb tarjima qilinadi. Masalan: 웨딩드레스를 입은 신부는 눈이 부시도록 아름다워 그 모습을 바라보는 신랑의 입이 귀에 걸리도록 만들고, 턱시도를

차려입은 신랑의 모습은 신부의 눈에는 워낙 멋지게 보였다 - so'zma – so'z – “Kelin ko'ylagini kiygan kelin kuyovning og'zini qulog'iga ilib qo'yish darajasiga olib kelib, kiyinib olgan kuyov ham kelinni ko'ziga juda kelishgan ko'rinardi”.

Shu bilan birga *yuklama va ko'makchilar* yordamida yasalgan FBlar ham mavjud bo'lib, ulardan “xuddi” yuklamasi ishtirok etgan **입이 터진 팔 자루 같다** – so'zma – so'z – “og'zi xuddi fasol qopi yorilgandek” FBini ko'rishimiz mumkin. Masalan: 그는 부끄러워하였지만, 그의 **입은 터진 팔 자루처럼** 벌어져 있었다[8:97]- so'zma – so'z – “U uyalib tursa-da, og'zi *xuddi fasol qopi yorilgandek* kengaygan edi”.

Xulosa

Yuqorida ta'kidlab o'tilganidek “**입/og'iz**” leksemali FBlarni morfologik jihatdan tahlil qilganda, quyidagi xulosalarga kelindi:

- “**입/og'iz**” leksemali FBlar koreys tilida, asosan, fe'l va sifat gap bo'laklaridan tashkil topgan ekan;
- mazkur FBlar gapda, asosan, ega, to'ldiruvchi, hol va kesim vazifasida kelar ekan;
- demak, koreys tilida og'izning xatti – harakati yoki uning sifatiga qarab insonning his – tuyg'usi, fe'l – atvori va kayfiyatini bilib olishimiz mumkin ekan;
- umumiy hisobda FBlarning 57 tasi fe'l bilan (54%), 19 tasi sifat bilan (18%), 4 tasi ot bilan (3%), 3 tasi son bilan (2%) ifodalangani aniqlandi.

FOYDALANILGAN ADABIYOTLAR RO'YXATI:

1. Na To-hyang, Choe Hak-song 한국 문학 전집, - 삼성 출판사. 1985년.
2. 건드리고고 가르딘 전기, - 영상노트. 2018년.
3. 도도연 윈터메르헨. 2, - 동아미디어. 2018년.
4. 두경 내 인생 최고의 사건, - 콘텐츠헤라. 2015년.
5. 안대회 정조의 비밀편지 (키워드 한국문화 02), - 문학동네. 2010년.
6. 이문혁 [세트] 풍소천전기 (전8권/완결), - 마루&마야. 2013년.
7. 이호석 일제강점기 한국문학전집 059, - Kyobobook MCP. 2016년.
8. 히사오 주란 카네킨의 기묘한 여행, - 라떼북. 2014년.

USE OF VOCABULARY AND METHODOLOGICAL WORKS IN "HARRY POTTER"

Ollamova Hayotxon Ulug'bekovna

Samarkand state institute of foreign languages master degree student

Department : foreign language and literature

Annotation: *This article discusses the role of literature in human life, its importance, the nature of works of art, as well as the worldview of Harry Potter and the genre and stylistics of this work.*

Keywords: *literature, fiction, science fiction, Harry Potter, style.*

There is a power in the world that can capture the human heart through words, and that is fiction. In it, the writer creates a world based on his feelings, imagination and knowledge. It will be the people of the world, their hearts, their way of life. A person who reads a work of art unknowingly lives the life of the protagonist for a certain period of time. The whole soul of the protagonist is absorbed and lives as "he or she". Literature is something in which words play a major role.

Throughout its history of origin, formation, and development, fiction has faced a variety of challenges. In the works created in the world literature of different currents and directions, day and night, the authors set different tasks and goals. There are even writers who believe that literature does not have to perform a specific function.

Literature (Arabic - plural of adab) - 1. A set of works summarizing the achievements in a field of science and practice (technical literature, agricultural literature, political literature, etc.). 2. A type of art (also called fiction); expresses reality through words and images. Literature was originally oral, but changed to written form after the advent of writing. Literature has the ability to express a person's feelings in a broad and deep way through words, which is why it is the most popular form of art. There are 3 leading types of fiction - epic, lyric, drama.¹

The epic reflects the reality itself, and the lyrics add to the person's impressions of reality. The East has long been a land of poetic sentiments. For this reason, lyricism is especially developed in Eastern literature. Drama expresses life in action, without the author's speech. There are also mixed species in the literature.²

There is also another genre in literature that is called the fantasy genre. Writers from all over the world have created many works in this genre. Fantastic works are loved and read by both young and old. We can even see that many films have been made based on such works.

Fantasy or phantastike (Greek phantastike - the art of imagining) - a form of art. F. The art of realism and naturalism, the reflection of literature. In some places, F. is combined with realism. The form of F. is seen in the description of mythological concepts, fairy tales. In

the human imagination, the world of amazing imaginary images and events, textures, and wonders is depicted in a work of art in opposition to reality, the reality of life.³

We can take the example of Joan Rowling's "Harry Potter" in this genre. It consists of 7 books, each written in a different year. They are:

- Harry Potter and the Philosopher Stone (June 26, 1997, UK) (Harry Potter and the Sorcerer Stone, USA) (September 1998)
- Harry Potter and the Chamber of Secrets (July 2, 1998, UK) (June 2, 1999, USA) (July 8, 1999, UK) (September 8, 1999)
- Harry Potter and the Prisoner of Azkaban (July 8, 2000 in the United Kingdom and the United States)
- Order of Harry Potter and the Phoenix (June 21, 2003 in the United Kingdom and the United States)
- Harry Potter and the Half-Blood Prince (July 16, 2005 in both the UK and the USA)
- Harry Potter and the Deathly Hallows (July 21, 2007 in both the United Kingdom and the United States).

These seven works brought him a profit of \$ 1 billion. He published the first part of his collection of novels in 1997. All parts of this book are very popular all over the world. In addition to his seven-part novels, Rowling has published four other books in addition to those books. The last book was published on July 31, 2016 under the title Harry Potter and the Cursed Child. The book is a theatrical play: written in a dramatic style and consists of two parts. There is currently no official Uzbek translation of Harry Potter. However, Shokir Dolimov has been personally translating parts of the work for several years and presenting it to readers on his blog. To date, all seven parts of the translation have been completed and brought to the readers' attention.⁴

It provides a step-by-step procedure on how the researcher analyzed and invented J. K. Rowling. Rowling's Harry Potter style of writing is unique. In selecting the research tools, a judgment sample was used. The researcher was the first to read seven books intensively. While reading, the researcher witnessed a more powerful example of the author's writing style with dialogues and narrations, especially long sentences and general conjunctions and abbreviations. Two paragraphs are given as examples from each of the first two chapters.

REFERENCES:

1. National Encyclopedia of Uzbekistan (2000-2005);
2. Kagarlitskiy Yu.Sh., Herbert Wells, M., 1963;
3. Ilenkov E. V., Ob esteticheskoy prirode fantazii, v sb .: Voprosi estetiki, vip. 6, M., 1964.
4. Uzbek translations, archived from the original on 2019-04-21, <https://web.archive.org/web/20190421111801/http://dolimovshokir.blog2x2.ru/>, viewed: 2021-02-01 ;
5. Rowling, J.K. (1998). Harry potter and the chamber of secrets. USA: Scholastic Inc.

6. Svensson, Peter (27 March 2012). "Harry Potter breaks e-book lockdown." Yahoo. Archived from the original on 14 July 2014. Retrieved 29 July 2013.

ONA TILI - XALQ MA'NAVIYATINING KO'ZGUSI

Xo'jaqulova Farog'at Xolmirzayevna*Samarqand viloyati Jomboy tumani 33- maktab**Ona tili adabiyot fani o'qituvchisi*

Annotatsiya: *ushbu maqolada ona tili, tilga berilgan turli xil ta'riflar, kamolotga erishuvda tilning o'rni, til to'g'risida turk xalqining buyuk marifatparvar ijodkori Ismoilbek Gaspirali qarashlari, tilning asosiy vazifalari va aynan til tufayli insoniyat u yoki bu xalqqa mansubligidan faxrlanib yashashi haqida so'z boradi.*

Kalit so'zlar: *ona tili, Ismoilbek Gaspirali, muloqot, ma'naviyat, millat, insoniyat.*

Ona tili – millatning ruhi, uning or-nomusi, ma'naviy qiyofasi, orzu-umidlarning namunasi. Ona tili millatning birligi va birdamligining timsolidir. U millatni yagona xalq sifatida o'z atrofida birlashtiradi va dunyoda borliqni ta'min etadi. Har bir millatning o'z Vatani, oilasi bo'lgani kabi uning jonajon va betakror ona tili ham bo'ladi. Inson uchun uning vatani, ota-onasi, oilasi qanchalik qadrlil bo'lsa, uning ona tili ham shu qadar aziz va muqaddas bo'ladi. Hattoki, go'dak ham o'z vatanini, ota-onasini, dunyoni o'z ona tili orqali anglaydi va atay boshlaydi. Farzand tarbiyasida onaning o'rni beqiyos bo'lganidek, insonning hayotda o'z o'rnini topishida, kamolotga erishuvda tilning o'rni ulkan ahamiyatga ega. Shu bois tilni, onaga qiyoslab ona tili deb ataydilar. Til inson vujudida qon-qoniga singib oqadi. Jamiki, ezgu fazilatlar, avvalo, ona allasi va ona tilining bebaho jozibasini orqali singadi. Inson qalbida ona tiliga nisbatan sof tuyg'u, mehr-muhabbat alanga oladi.

Turk dunyosining buyuk marifatparvar ijodkori Ismoilbek Gaspirali aytganidek:—Millatning ikki asosi bordur. Bu ularning tili va dinidir. Agar millat hayotidan shu ikkisidan biri sug'urib olinsa, bu millat tanazzulga yuz tutur. Til muloqot vazifasi ham hisoblanadi. Hammamizga ma'lumki, mashhur bo'lgan A. Navoiy bobomizga tegishli Ko'ngil qulfi maxraning qulfi til va gulfin kalitin so'z bil. Inson qalbining xazinasi til, bu qalb xazinasining kaliti so'zdir. O'zbek tilining so'zlari shu qadar ma'noli, ko'pki bitta ma'noga ega bo'lgan tushunchasi bir nechta so'zlar orqali ifodalash bo'ladi. Masalan, birgina ko'z so'zining bir necha ma'nolari bor. Bilamizki, bir tushunchaga tegishli so'z, bir necha so'zlar bilan ifodalansa, ya'ni sinonim so'zlari qanchalik ko'p bo'lsa, ayni shu til boy til hisoblanadi. Ko'plab adiblarimiz til haqida ko'plab hikmatli so'zlarni aytganlar va tilni turlicha ta'riflaganlar. Masalan, Til-millat ko'zgusi, Til-ma'naviyat ko'zgusi, Til-millatning bebaho boyligi va shu kabilardir. Shuni ta'kidlash kerakki, o'zbek tiliga davlat tili maqomining berilishi xalqimizning milliy mustaqillikka erishish yo'lidagi muhim qadamlaridan biri bo'lgan edi. Istiqlol yillarida mamlakatimizda barcha sohalarda bo'lgani kabi tilimiz taraqqiyotida ham muhim o'zgarishlar yuz berdi. O'zbek tilining xalqaro miqyosda obro'si oshdi. Davlat tili haqidagi qonun ona tilimizning bor go'zalligi va jozibasini to'la namoyon etish bilan birga, uni ilmiy asosda

rivojlantirish borasida ham keng imkoniyatlar yaratdi. Olimlar va mutaxassislar tomonidan ilm-fan va turli sohalarga oid ensiklopediya va lug'atlar, darslik va o'quv qo'llanmalari chop etildi. Mumtoz adabiyotimiz namunalari, sakson mingdan ziyod so'z va so'z birikmasini, fan, texnika, sanoat, madaniyat va boshqa sohalarga oid atamalarni, shevalarda qo'llaniladigan so'zlarni o'z ichiga olgan besh jildlik. O'zbek tilining izohli lug'ati bu borada amalga oshirilgan ishlarning eng muhimlaridandir.

Til – millatning ma'naviy boyligidir. Til nafaqat muammola vositasi – balki xalqning madaniyati, urf-odati, uning turmush tarzi, tarixidir. Turli xalqlarning tillariga hurmat esa o'z navbatida o'zaro tushunishni, muloqotlarga imkoniyat yaratadi. Tillarni saqlanib qolishi uchun esa bu tillarni qo'llab-quvvatlash zarurdir. Aynan til tufayli insoniyat u yoki bu xalqqa mansubligidan faxrlanib yashaydi. Barcha tillarni tan olish va xurmat qilish tinchlikning birdan bir kafolatidir. Shu sababli ham xar bir xalq o'z tili saqlanib qolishi uchun harakat qiladi. XXI asr o'rtalariga borib, Xitoy tili asosiy til bo'lib qolishi mumkin. Olimlarning fikricha, til yashab qolishi uchun undan kamida bir millon kishi so'zlashishi kerak ekan. Biroq bunday tillar dunyoda atigi 250 tadir. O'zbek tili ham mana shu 250taning ichida ekani quvonarli, albatta.

Xulosa qilib aytadigan bo'lsam, tilni sevish, uni ardoqlash, millatni sevish va uni qadrlash bilan teng hisoblanadi. Har qaysi xalqning turmush tarzi, urf-odatlari, madaniyati uning tilida o'z ifodasini topadi. Til – millat ko'zgusi, deb bejiz aytilmagan. Xalqimizning necha asrlik boy tarixi, Ko'hna va serqirra madaniyati o'zbek tili ta'sirida shakllangan. Ulug' shoirimiz Alisher Navoiy shu tilda bebaho asarlar yaratib, dunyoni lol qoldirgan. Bugungi kunda jahonning barcha mamlakatlarida davlatimiz delegatsiyalari tashrifi, yoshlarimiz yutuqlari, sportchilarimiz g'alabalari sharafiga o'zbek tilida madhiyamiz kuylanayotir.

FOYDALANILGAN ADABIYOTLAR RO'YXATI:

1. Yo'ldoshev M. "Badiiy matnning lisoniy tahlili". T: 2007.
2. Sharafiddinov O. Adabiyot tildan boshlanadi. "Haqiqatga sadoqat". Toshkent; Adabiyot va san'at. 1998.
3. Belinskiy B.F. "Adabiy orzular". T. 1977.
4. Ziyonet.uz
5. Arxiv.uz

ONA TILI O'QITISH METODIKASINING ILMIY ASOSLARI VA TAMOYILLARI**Qahharova Nilufar***Namangan viloyati Uychi tumani**20-sonli maktabning ona tili va adabiyot fani o'qituvchisi*

Annotatsiya: *Maqolada ona tili o'qitish metodikasining ilmiy asoslari va uning boshqa fanlar bilan bog'liqligi, ona tili o'qitish tamoyillarini ishlab chiqish haqida umumiy ma'lumotlar va ona tili o'qitish metodikasi tamoyillari yoritilgan.*

Kalit so'zlar: *pedagogik texnologiya, metodika, malaka, pedagogik psixologiya, leksik, grammatik, morfemik, sintaktik.*

Metodik fan sifatida ona tili o'qitish metodikasi maktabda o'qitishning o'quvchilar nutqining yaxshi rivojlanishiga kafolat beradigan tilni har tomonlama bilishning ijtimoiy rolini tushuntiradigan yo'llari bilan ta'minlashi kerak. Demak, nutq o'stirish maktabning muhim vazifasidir.

Amaliyot kishi bilimining manbai va harakatlantiruvchi kuchi, haqiqat mezonini va bilim tojidir. Ta'lim jarayonida ishlar yordamida til ustida kuzatishdan umumiy xulosa chiqarishga, nazariy ta'rif va qoidaga, shular asosida og'zaki va yozma tarzdagi jonli nutqiy aloqaga, to'g'ri talaffuzga o'tadilar. Ular kuzatish jarayonida bilib olgan, uzlashtirgan qoidalarini amaliyotga tatbiq etadilar.

Metodika bilish nazariyasidan tashqari, yangi fanlar, xususan, psixologiya, pedagogika ma'lumotlariga tayanadi. Pedagogik psixologiya bilimlarning o'quvchilar tomonidan o'zlashtirilishini, ko'nikma va malakalarning shakllanish jarayonini tekshiradi. Metodika psixolingvistika bilan ham bog'liq.

Metodikaga psixolingvistika nutq haqida, uni talab qiluvchi sabablar, nutq turlari, nutqni qabul qiluvchi signallar va boshqalar haqida ma'lumot beradi.

Shuningdek, metodika, didaktika, umumiy pedagogika bilan o'zaro bog'liq. Ona tili o'qitish metodikasi ona tilning ma'lum qismini amaliy, ma'lum qismini nazariy egallashni nazarda tutadi. Shuning uchun ona tili - lingvistika metodikasining muhim asosi hisoblanadi.

Savod o'rgatish metodikasini ishlashda fonetika, fonologiya, grafika asos bo'ladi. Lug'at ishini tashkil etishda leksikologiya, so'z tarkibi, so'z yasashini o'rganishda so'z yasalishi, etimologiya, grammatika asos bo'lsa, morfologiya va sintaksis til qurilishi haqida tushuncha hosil qilishda, to'g'ri yozuvga o'rgatishga orfografiya nazariyasiga asoslanadi.

O'quvchilarga ona tilni o'rgatish, ularni tarbiyalash, har tomonlama o'stirish vazifasidan kelib chiqib, bilish nazariyasiga asoslanib, barcha yaqin, o'zaro bog'liq fanlar tavsiyalariga asoslanib ona tili o'qitish metodikasi o'z tamoyillarini ishlab chiqadi. Bu tamoyillar umumdidaktik tamoyillardan tashqari tamoyillar bo'lib, o'qituvchi bilan o'quvchi o'rtasidagi o'quv mehnatining yo'nalishlarini belgilab beradi.

Ona tili o'qitish tamoyillari 5 ta:

1. Til materiyasiga, nutq organlarining o'sishiga, nutq malakalarinikg to'g'ri rivojlanishiga e'tibor berish tamoyili. Nutq, til qonuniyatlariga, oz bo'lsa-da, e'tibor bermaslik amaliy nutq faoliyatini egallashga salbiy ta'sir ko'rsatadi. Masalan, fonetik ko'nikmalarga yetarli e'tibor berilmasa imloviy savodxonlikka putur yetadi. Bu ta'lim tamoyili tildan olib boriladigan mashg'ulotlarda eshtuv va ko'ruv kursatmaliligini ta'minlashni va nutq organlarini mashqlantirishni (gapirib berish, ifodali o'qishni ichida, gapirishni) talab etadi.

2. Til ma'nolarini (leksik, grammatik, morfemik, sintaktik ma'nolarini) tushunish printsipti. So'zni, morfemani, so'z birikmasini, gapni tushunish borliqdagi ma'lum voqea-xodisalar o'rtasilagi bog'lanishni aniqlash demakdir. Til ma'nolarini tushunish tamoyiliga amal qilishning sharti tilning xamma tomonlarini, tilga oid barcha fanlar (grammatika, leksika, fonetika, orfografiya, stilistika)ni o'zaro bog'langan xolda o'rganish xisoblanadi. Masalan, morfologiyani sintaksisga tayangan xoldagina o'rganish, o'zlashtirish mumkin. Sintaksisni o'rganishda esa morfologiyaga suyaniladi, orfografiya fonetika, grammatika, so'z yasalishiga suyanadi va x.q. So'zni morfemik tomondan taxlil qilish uning ma'nosini tushunishga yordam beradi. Tilning xamma tomonlari bir-biri bilan o'zaro bog'langan bo'lib, o'qitishda buni albatta xisobga olish kerak.

3. Tilga sezgirlikni o'stirish prinsipti. Til - juda murakkab xodisa, uning tuzilishini, sistemasini faxmlab olmay turib, sal bo'lsa-da, uning qonuniyatlarini, o'xshashliklarini o'zlashtirmay turib uni yo'dda saqlab bilmaydi. Bola gaplashish, o'qish, eshitish bilan til materiallarini yig'adi, uning qonunlarini o'zlashtiradi. Natijada kishida tilga sezgirlik (til xodisalarini tushunish) xususiyati shakllanadi : tilni egallash mumkin emas.

4. Nutqning ifodaliligiga baho berish tamoyili. Bu tamoyil til hodisalarini tushunmay turib savodli yozish, nutq madannyati vositalarining xabar berish funksiyasini tushunish bilan bir qatorda, uning ifodalilik (uslubga oid) funksiyasini tushunishni, mazmuninigina emas, balki so'z va nutq oborotlarining, tilning boshqa badiiy-tasviriy vositalarining hissiy ottenkalarini ham tushunishni kuzda tutadi. Bu tamoyilga amal kilish uchun, birinchn navbatda, badiiy adabietlardan, shuningdek, tilning funktsional-stilistik xususiyatlari anik ifodalangan boshka matnlardan foydalanish talab etiladi.

5. Ogzaki nutkni yoema nutkdan oldin o'zlashtirish tamoyili. Bu tamoyil xam kishi nutqining rivojlanishiga ta'sir etadi va til o'qitish metodikasini tuzishda xizmat qiladi.

Metodika tamoyillari, didaktika tamoyillari kabi o'qituvchi bilan o'quvchining maqsadga muvofik; faoliyatini belgilashga, ularning birgalikdagi ishlarida qulay yo'nalishini tanlashga yordam beradi, metodikaning fan sifatida nazariy asoslash elementlaridan biri bo'lib xizmat qiladi.

FOYDALANILGAN ADABIYOTLAR:

1. Karimov I.A. “Yuksak ma’naviyat yengilmas kuch”. T. “Ma’naviyat”., 2008 y.
2. Karimov I.A. Milliy istiqlol mafkurasi xalq e’tiqodi va buyuk kelajakka ishonchdir. T., “O’zbekiston”., 2000 y.
3. Karimov I.A. “Barkamol avlod orzusi”. T., “Sharq”., 1999 y.
4. Davlat Talim Standartining boshlang’ich ta’lim o’quv dasturi (yangi tahrir) 2010 y.

**BOSHLANG'ICH SINIF ONA TILI DARSLARINI TASHKIL ETISH
METODLARI.****Qambarova Nasiba Artikovna***Angren shahar 25-umumta'lim maktab boshlang'ich sinf o'qituvchisi*

Annotatsiya: *Ushbu maqolada boshlang'ich sinf ona tili darslarida foydalanish uchun qiziqarli metodlardan namunalar keltirilgan.*

Kalit so'zlar: *Ta'lim mazmuni o'quv rejalari, dastur va darsliklar, metod, o'yin.*

Boshlang'ich sinf o'quvchilarining ona tilidan egallagan bilim saviyasi ko'pdan beri hammamizni tashvishga solayotgani hech kimga sir emas. Ayniqsa, kichik maktab yoshidagi o'quvchilarning ijodiy fikrlash darajasi eng asosiy muammolardan biridir. Biz ko'p hollarda o'quvchini daryo o'rtasida turib suv izlayotgan shaxsga o'xshatamiz. Daryo to'la suv-bola chanqoq. Lug'atlarimiz so'zga to'la, o'quvchining bisotida so'z kam. Bu holat, avvalo, ona tili ta'limi mazmuni bilan chambarchas bog'langan.

Ta'lim mazmuni o'quv rejalari, dastur va darsliklar hamda o'quv tadrijiy qo'llanmalarda o'z ifodasini topadi. Ona tili fanini o'qitishning samaradorligi juda ko'p omillar bilan chambarchas bog'langan. Bular ichida ona tili ta'limi mazmuni muhim va etakchi sanaladi. Chunki samaradorlik avvalo o'quvchilarga "Nimani o'qitish" masalasi bilan chambarchas bog'liq. Ona tili ta'limidan o'quvchilar egallashi lozim bo'lgan zaruriy bilimlar hamda shu bilimlarga muvofiq keladigan malaka va ko'nikmalar tizimi to'g'ri belgilansagina, "Qanday o'qitish kerak" degan savolga javob topish mumkin. Demak, samaradorlik avvalo ana shu ikki omil bilan bevosita aloqadordir.

Boshlang'ich sinflarda ona tili o'qitishning asosiy maqsadi quyidagicha belgilanmog'i kerak: ona tili orqali boshlang'ich sinf o'quvchilarida ijodiylik, mustaqil fikrlash, fikr mahsulini og'zaki va yozma shakllarda to'g'ri, ravon ifodalash ko'nikmalarini shakllantirish lozim. Ona tili mashg'ulotlarida asosiy e'tibor o'quvchilarga tilning grammatik qurilishini emas, balki ularning so'z boyligini oshirish, so'zdan to'g'ri va o'rinli foydalanish, fikrini sharoitga mos ravishda ifodalay olish ko'nikmalarini kengaytirishga qaratilmog'i zarur.

Dars mashg'ulotlarida faqat bir xildagi o'yin - topshiriqlar bilan cheklanib qolmay, balki ko'proq ijodiylikka undovchi o'yin - topshiriqlarga e'tiborni kuchaytirishga to'g'ri keladi. Zero, o'quvchilarni fikrlashga, o'ylashga, matn yaratishga o'rgatmasak, hozirgi zamon darsiga qo'yilgan muhim talab shaxsning rivojlanishiga erishib bo'lmaydi.

"Tez top" o'yini. O'qituvchi o'quvchilarga xalq maqollaridan namunalar aytadi. O'quvchilar esa bunday maqollar qatorini davom ettiradi. Ulardan sanoq sonlarni aniqlaydilar hamda shu maqollarning ma'nolari ustida ish olib boradilar. Sonlarni o'z ichiga olgan maqollarni belgilangan miqdorga yetkazib, ularning ma'nosini tushungan va izohlab bera olgan o'quvchilar o'qituvchi tomonidan rag'batlantiriladi.

Namuna: “Bir bolaga etti mahalla ota-ona”, “Sanamay sakkiz dema”, “Bir yil tut ekkan kishi, yuz yil gavhar teradi”, “Bir kalla - kalla, ikki kalla tilla”... O`quvchilarning imlo savodxonligini oshirish maqsadida

“To`g`ri yozgan g`olib bo`lar, yaxshi ilmu tolib bo`lar” o`yin – topshirig`idan foydalansa bo`ladi. Bu o`yinda o`qituvchi ma`lum bir sonlarni raqam bilan taxtaga yozadi va ularni imlo qoidasiga muvofiq yozishni talab etadi. Masalan, 1-2, 3-4, 5, 10 ta, 15 ta, 40, 55, 60 ta, 70-80 ta, 90, 100, v.h. Raqamlar bilan ifodalangan sonlarni so`zlar orqali to`g`ri yozgan o`quvchilar o`yin sharti asosida g`oliblikni qo`lga kiritishlari mumkin.

Darsning noan`anaviy shakllaridan yana biri “Topqirlar bellashuvi” darsidir. Bu darsni tashkil etish uchun sinf o`quvchilari avvalo ikki guruhga ajratiladi. Guruhlar o`rganilgan 3-4 mavzu doirasida oldindan savol va topshiriqlar tuzadilar. Boshlang`ich sinf o`quvchilarining bilim saviyasini hisobga olib, bu topshiriqlar bevosita o`qituvchi rahbarligida tuzilgani ma`qul.

“Belgilarini izohlang” o`yini. O`yinni o`tkazishda o`quvchilar uch guruhga ajratiladi. 1-guruh qovunning rang - tusini, 2-guruh esa shakl- hajmini, 3-guruh uning maza - ta`mini bildiruvchi sifatlarni topishadi. 1-guruh: ko`k, oq sariq, sarg`ish 2-guruh: katta, kichik, uzun, dumaloq. 3-guruh: Shirin, mazali, to`yimli O`qituvchi qovunning rasmini taxtaga ilib qo`yadi-da, 1- guruhdan maza – ta`mini ifodalovchi, 2-guruhdan rang – tusni, 3- guruhdan shakli –hajmni bildiruvchi sifatlarni aniqlashni topshiradi. Shu uyaga kiruvchi barcha so`zlarni yozib chiqqan o`quvchilar o`yin g`olibi sanaladi.

“Nima yaxshi-yu, nima yomon” o`yini. Bu o`yin talabiga ko`ra o`quvchilar o`z tengdoshlaridagi yaxshi va yomon xususiyatlarini aniqlashlari, qanday o`quvchilar odobli, qanday o`quvchilar odobsiz ekanliklarini aytish topshiriladi. Namuna: yaxshi xususiyatlar–aqli, odobli, zehqli, shirinsuxan , xushmuomala, bilimli, bilimdon, dono, kamtar, farosatli. Yomon xususiyatlar: aqlsiz, beodob, yolg`onchi, aldoqchi, dangasa, yalqov, ishyoqmas, berahm.

Kichik maktab yoshidagi bolalarda fanga qiziqish o`qituvchini sevishdan boshlanadi. Kichik maktab yoshida bolalar uchun eng katta obru bu oqituvchi. Bola ona tili fanidan dars beradigan o`qituvchini sevsa, uning o`qitadigan fanini ham yoqtiradi. O`qituvchidan bezgan o`quvchi uning fanidan ham bezadi. Kichik yoshli maktabxon har qanday bilimni o`qituvchisi orqali idrok etadi. O`quvchilar o`qituvchining oliy himmat, kuyunchak, mehribon ekanligini, ularning har birini tushunish mahoratini hamda o`sib ulg`ayib, kamol topib borayotganligidan xursand bo`lish qobiliyatlarini, o`ta bilimli o`qituvchi ekanligini sezishlari kerak. Ana shundagina, o`quvchilarning sizga degan mehri tobora oshib boraveradi. Siz ularning eng yaqin mehribon kishisiga aylanasiz

FOYDALANILGAN ADABIYOTLAR:

- 1.G`ulomov A, Ne`matov H. Ona tili ta`limi mazmuni T. 1998
- 2..G`ulomov A. Ona tili o`qitish jarayonida aktivlik prinsipini amalga oshirishning nazariy asoslari. T, 1989
- 3.G`ulomov A. Ona tili o`qitish prinsiplari va metodlari. T, 1992

RUS TILI FANI DARSLARIDA YANGI PEDTEXNOLOGIYALARDAN FOYDALANISH USULLARI

Maxkamova Zarifa Fazlitdinovna
Ziyatova Hilola Sharibjanovna

Namangan viloyat Uychi tumani 37-maktab rus-tili fani o`qituvchilari

Annotatsiya: *Ushbu maqolada kimyo fani darslarida o`qitish metodlari noan`anaviy metodlarni qo`llash, hamda ularning ahamiyati va samarasini aytib o`tilgan.*

Kalit so`z: *muammoli o`qitish, didaktik o`yin, rezyume, bumerang, rebus, krossvord.*

O`zbekiston respublikasi demokratik, huquqiy va fuqarolik jamiyatini qurish yo`lidan borayotgan bir paytda ta`lim sohasida amalga oshirilayotgan islohotlarning bosh maqsadi va harakatga keltiruvchi har tomonlama rivojlangan barkamol insonni tarbiyalshdan iboratdir. Bu barobarida darslarda yangi pedagogik texnologiyalardan foydalanish yaxshi samara beradi.

Didaktik o`yin texnologiyalari .Didaktika yunoncha didaktikos so`zidan kelib chiqqan bo`lib, o`qitish, o`rganish ma`nosini beradi. So`ngi paytlarda asosiy didaktik kategoriyalar sirasiga ta`limning didaktik tizimi va ta`lim texnologiyasi kabi tushunchalarni ham kiritish taklifi kirirtilmoqda. Didaktik o`yinlar texnologiyalari rus tili darslarida o`quvchi faoliyatining faollashtirish va jadallashtirishga asoslangan. Ular o`quvchiga ijobiy imkoniyatlarni ruyobga chiqarish va rivojlantirishning amaliy yechimlarini aniqlash va amalga oshitishda katta ahamiyatga ega.

Didaktik o`yinlar o`quvchilarda rus tili darslarida mavzuga oid matnlarni tahlil qilish, mantiqiy fikrlash, hisoblash, o`lchash, yasash, sinash, kuzatish, solishtirish, xulosa chiqarishga yordam beradi. Quyida darslarida didaktik o`yinlar qo`llash haqida fikr yuritimiz.

Ishchanlik o`yin darsi – rus tili dars mavzusi bo`yicha masalalarni hal etish jarayonida o`quvchilarning faol ishtirok etishini ta`minlash orqali yangi bilimlarni o`zlashtirish mashqi.

Teatrlashtirilgan dars – dars mavzusi rus adabiyoti bilan bog`liq sahna ko`rinishlarri tashkil etish orqali dars mavzusi bo`yicha chuqur, aniq ma`lumotlar berish darsi. 8- sinf darsligidagi Pushkinni “Evgeniya Onegina” asaridan sahna ko`rinishi tayyorlash mumkin.

Rus adabiyotiga oid qiziqarli mavzularga krossvord, rebus va ijodiy izlanishlarga undaydigan masalalarni kiritish mumkin. Bunday qiziqarli masalalar quyidagi didaktik talablarga javob berish kerak.

Qiziqarli masalalar tezkor va obrazli, fikrlashni rivojlantirib, ularni yechish jarayonida ijodiy motivatsiya hosil qilishi.

Taqdim etilayotgan materilning o`quvchilar uchun yangi va qiziqarli bo`lishi.

O`quvchilarning mustaqil ishlashini taminlash uchun topshiriqlarning variativ bo`lishi. Topshiriqlarni o`quvchilarning fazoviy va tafakkurini rivojlantirishga

qaratilishi. Rus tili fanini o`qitishda krosvord va rebuslardan foydalanish o`quvchilarni zeriktirmaslikka, rus tili atamalaridan so`z boyligini oshirish va tez fikrlashga o`rgatadi.

Rezyume texnologiyasida murakkab, ko`p tarmoqli, mumkin qadar muammoli mavzularni o`rganishga qaratilgan bo`ladi. Texnologiyaning mohiyati shundan iboratki, bunda bir yo`li mavzuning turli tarmoqlari bo`yicha axborot beriladi. Ayni paytda ularning alohida nuqtalardan muhokama qilinadi

Muammoli o`qitish texnologiyasi. Bu texnologiyada o`quvchilarga o`quv predmetining mavzusidan kelib chiqqan turli muammo masala yoki vaziyatlarning yechimini to`g`ri topishlariga o`rgatish, ularda muammoni yechishda mos uslublari to`g`ri tanalashga o`rgatish, muammoni kelib chiqish sabablarini va muammoni yechishdagi xatti xarakatlarni to`g`ri aniqlashga o`rgatish.

Muammoni hal qilish bosqichi quyidagicha;

Muammoning turi Muammoni kelib chiqish sabablari

Muammoni yechish yo`llari va sizning harakatlaringiz

Rus tili darsida muammoli texnologiyaga quyidagi mavzuni hal qilish mumkin

Darslarda elektron darsliklardan foydalanishimiz, gap tuzish qoidalar qiyin matnlarni tarjima qilish jarayonlarni, yozuvchilar va shoirlarni hayoti ijodi haqidagi tushunchalarini o`rganishni osonlashtiradi. Shunday ekan, biz o`quvchilarning fikrlash qobiliyati va faning rivojlantirishini ta`minlashimiz kerak.

FOYDALANNILGAN ADABIYOTLAR:

1.S.Yu.Islambekova “ Rus tili” , 7-sinf o`quvchilari uchun darslik. Toshkent “Uzbekistan” 2017yil.

2.Zunnunov A. Maxkamov U. O`qituvchilar uchun qo`llanma Toshkent Sharq. 2016 yil

3.M. E .Rojnova, U.T. Yaminova “ Rus tili” , 8-sinf o`quvchilari uchun darslik. Toshkent “Uzbekistan” 2019yil.

**TARJIMADA YOZUVCHI USLUBIYATI SAQLANISH TAMOYILLARI
XUSUSIDA****Muxayyo Qo'chqarova Abduvaxob qizi****Xayrullayev Xurshid Zayniddinovich***German tillari fakulteti 103-guruh magistr talabalari*

Annotatsiya: *Ushbu maqolada hozirgi globallashgan davrda rivojlanayotgan tarjimaning o'rni shuningdek tarjimada yozuvchining uslubiyatlari, turlari va bir necha olimlarning fikrlari kabi boshqa hodisalar ham haqida so'z yuritilgan.*

Kalit so'zlar: *tarjima, tarjima turlari, tarjima metodlari, uslubiyat.*

Hammaga ma'lumki, birinchi navbatda tilshunoslik fanining predmeti va amaliyoti tarjima qilish va ularni bir tildan ikkinchi tilga qay tarzda tarjima qilish shuningdek, yozuvchining qay usulda yozishi yoki bo'lmasa tarjima qilishi kabi hodisalarni tarjimada yaqqol ko'rishimiz mumkin. Buning uchun tarjimada yozuvchining bir necha uslublari orqali yozishlarini ko'ramiz.

Tarjima so'zi forscha "Tarzabon" so'zidan arabiydashgan (Tarzabon- chiroyli so'zlovchi, notiq, tili burro kishi degan ma'noni anglatadi). Arab tiliga Tarjumon shaklida o'tgan, undan tarjima yoki tarjuma so'zi hosil bo'lgan. Tarjima so'zi arab tilida- bir tildan ikkinchi tilga ag'darish, o'girish; izohlash, sharhlash; bibliografiya- degan ma'nolarni anglatadi.

Tarjima — bir tildagi matnni boshqa tilda qayta yaratishdan iborat adabiy ijod turi. Tarjima millatlararo muloqotning eng muhim ko'rinishi. Asliyat va qayta tiklangan matn xususiyatiga qarab badiiy tarjima, ilmiy tarjima va boshqa turlarga ajratiladi. Asl nusxani aks ettirish tarziga ko'ra tafsir, tabdil, sharh kabi ko'rinishlarga ham ega bo'lishi mumkin. Tarjima davrlarda, turli qabilaga mansub kishilar orasidagi o'zaro aloqa, muloqot ehtiyoji tufayli yuzaga kelgan. Shuningdek, tilmochlik deb ataladigan bu og'zaki turi hozirda ham xalq og'zida ham saqlanib qolgan. Zamonlar osha tarjimaga bo'lgan talablar yangilana boradi. Ammo uning ijodiy xarakteri, qayta yaratish san'ati ekanligi o'zgarmaydi. T.ning ko'lami va taraqqiyoti har bir xalqning ma'rifiy darajasiga bog'liq va, o'z navbatida, u millatning ijtimoiy tafakkuriga samarali ta'sir etadi. "Tarjima" termini bir tildan ikkinchi tilga o'girish jarayonini, shuningdek, tayyor tarjima asarini anglatadi¹². Tarjima ham o'z navbatida ikki turga bo'linadi bular:

Yozma tarjima, ya'ni yozma matnning yozma tarjimasi: ikkala til ham - AMT va TT – yozma shaklda qo'llaniladi. Tarjima turlari ichida bu odatda eng ko'p qo'llaniladigan tarjima turidir. Tarjimaning bu turini tarjima qilinayotgan matn xarakteriga qarab, yanada kichikroq guruhlariga bo'lish mumkin.

Og'zaki tarjima, ya'ni og'zaki matnning og'zaki tarjimasi: ikkala til – AMT va TT – og'zaki shaklda qo'llaniladi. Ushbu tarjima turida ikkita xil tarjima mavjud: ketma-ket

¹² Zohid Jumaniyozov. Tarjimaning nazariy va amaliy asoslari.

tarjima va sinxron tarjima. Ketma-ket tarjima asl matndan (AMTdagi nutqdan) keyin – matn to'la yoki uning ayrim qismlari aytilgandan keyin sodir bo'ladi.

Ma'lumki til o'rganuvchilar, tilni yaxshi bilsang bo'ldi, tarjima og'zaki-mi yoki yozma-mi farqi yo'q, hech qanday qiyinchiliksiz maqsadga erishish mumkin, deb o'ylashadi. Aslida esa ular o'rasida farq katta. Agar ikki holatga ham nazar tashlaydigan bo'lsak, yozma tarjima ham og'zaki tarjima ham bir biriga bog'liq bo'ladi. Lekin, yozma va og'zaki tarjima ikkita alohida atama bo'lib ular bir-biridan farqlidir. Har ikkala tur ham umuman boshqa-boshqa qobiliyat va malakani talab qiladi. Ular uchun umumiy bo'lgan narsa asl matn mazmunining tarjima tilida berilishidir. Yozilgan matnni bir nechta marta ko'rish mumkin, qolaversa barchasini hotirada saqlashni hojati yo'q. Og'zaki tarjimaga keladigan bo'lsak, Og'zaki tarjimon faqat so'zlar bilan ishlaydi. Uning ishi demak, so'z, imo-ishora, va ohang bilan bo'ladi. Og'zaki tarjima da mutaxassisga nutq amalga oshiralayotgan muhit ta'sir qiladi.

XII asrdan boshlab Xorazmiy, Farg'oniy, Ibn Sino, Beruniy, Farobiy, Bashshar Ibn Rushd (Averroes) asarlari Yevropada lotin tiliga tarjima qilina boshladi. Yevropa qit'asiga yangi ilmiy qarashlar ixtirolar tolqinini olib kirdi. Bag'dod akademiyasi, uning tarjima maktabida, arab Ispaniyasining Andalusiyadagi Toledo shahrida yangi tarjima maktablari bu kabi olimlarning juda ko'p asarlarini lotin, ispan, italyan, fransuz tillariga o'girish yo'lida buyuk xizmatlar qildi. Hozirgi davrda har bir taraqqiy etgan xalq jahondagi yuzlab xalqlar tilidan o'z ona tiliga ilmfan va madaniyatning o'nlab sohalariga oid materiallarni (lirik she'rlar, xabarlar, texnologiya adabiyoti va boshqalar) tarjima qiladi.

Tarjima nusxa ko'chirish emas; tarjimonning estetik ehtiyoji uning ixtiyorida tashqari, Tarjimada iz qoldiradi. Yozuvchi hayot voqealaridan olgan mushohadalarini tilda badiiy ifodalasa, tarjimon asl matnini yangi til vositasida qayta gavdalantiradi. Buning uchun u asarda tilga olingan voqelikning muallif darajasida puxta bilishi kerak. Har bir xalq adabiyotining rivojlanishida Tarjimachilikning ta'siri katta bo'ladi, zero tarjima tarixi adabiyot tarixi bilan tengdosh. O'zbek adabiyotida ham Tarjimachilik qadimdan rivojlangan. Mahmud Koshg'ariy, Rabg'uziy, Qutb, Navoiy, Bobur, Munis, Ogahiy va boshqa ijodida tarjima katta o'rin egallaydi¹³. Shuni ham alohida ta'kidlash lozimki, tarjimaning bir nechta metodlari bor ya'ni bular;

Qiyosiy

Komponentlarga ajratish

Transformatsiya

Statistik

Oppozitsiya

Shu kabi bir necha tarjimonlik metodlari yozuvchining yoki tarjimada juda ham qo'l keladigan usullardan biridir. Biz tarjimada yozuvchining qay usuldan foydalanadi deganimizda albatta, shuni aytamiz qiyosiy yoki transformatsiya usulida. Bu kabi usullar yozuvchining ham tarjimonning ham ishlarini biroz yengillatadi. Bunga misol qilib aytadigan bo'lsak, Navoiyning "Deyin" radifli g'azali aynan shuning isbotidir.

¹³ O'zbekiston milliy ensiklopediyasi (2005-2006) ma'lumotlaridan

Hammaga ma'lumki yozuvchi uslublari ko'p va xilma-xildir shuningdek, muallif va tarjimon uslubi ham shu jumlasiga kiradi.

Muallif va tarjimon – Uslub bu badiiy asarning umumiy jarangosi va rangdorligi, obrazni tahlil qilish usuli, san'atkorning voqelikka bo'lgan munosabati tamoyilidir. Uslubni muallifning umumiy ijodiy bisotidan ajratgan holda, ko'r-ko'rona asarning lisoniy tavsifiga aylantirib bo'lmaydi. Uslub obraz bilan chambarchas bog'langan. Ularning bog'liqligi yozuvchining voqelikni badiiy aks ettirishi bilan izohlanadi.

Uslub yozuvchi ijodining uning asarlarida takrorlanib turadigan asosiy, tipik g'oyaviy-badiiy xususiyatlari majmuasidir. Yozuvchining dunyoqarashi va u yaratgan asarlarning mazmuniga aloqador g'oyalar, muallif ko'proq tasvirlagan syujet va xarakterlar silsilasi, san'atkor ijodida tez-tez uchrab turadigan badiiy tasvir vositalari, o'ziga xos tili uning individual uslubini tashkil etadi. Bunda muallifning muayyan davrda yaratgan asarlarida doim uchrab turadigan yoki uning butun ijodiga xos asosiy uslubiy unsurlar majmuasi tushuniladi. Shuningdek, ijodiy faoliyatga munosabatidan qat'iy nazar, biror shaxsning og'zaki yoki yozma nutqda muntazam ishlatadigan so'z va iboralari ham shunga daxldordir. Masalan, Umar Hayyom ruboiylarida materiyaning abadiyligi, inson umrining foniyiligi, odamzodni real hayot lazzatlaridan bahramand bo'lishga da'vat etish o'ziga hos mumtoz she'riy shaklda (a'ruz bahri) ko'za, ko'zagar, may, turoq va samoviy jismlar: quyosh, oy, yulduzlar vositasida bizga yetkazib beriladi shuningdek bunga ham Mashrab obrazini ham olishimiz mumkin bunda ham shu kabi jonsiz narsalarni talqin etadi¹⁴.

Agarda biz tarjimada yozuvchining uslubiyati haqida so'z yuritar ekanmiz avvalo uslub va uslubiyat shakllari qay tarzda nomlangan va qanday tushunchani beradi degan xulosa kelimiz .

Uslub — tilning inson faoliyatining muayyan sohasi bilan bog'liq vazifalariga ko'ra ajratilishi. Kishilar faoliyatning barcha sohalarida aloqa qilish jarayonida tildagi leksik, frazeologik, grammatik va fonetik vositalarni tanlash va ishlatishda bir-birlaridan ma'lum darajada farq qiladilar. Umumxalq tili doirasida til vositalarining bunday tanlab olinishi nutqning xilmaxil ko'rinishlarining paydo bo'lishiga olib keladi. Nutq Uslub tilning vazifasi bilan bevosita bog'liq bo'ladi. Shuning uchun ham ular vazifaviy (funktional) uslub deb yuritiladi. Vazifaviy uslublar deganda, tildan farq qiladigan qandaydir alohida narsa tushunilmaydi, balki aniq bir adabiy til tarkibi ichida qaraladigan, o'ziga xos xususiyatlari, xizmat qilish doirasi bilan o'zaro farq qilib turadigan yordamchi tizim tushuniladi. Bu uslub haqida ham bir necha olimlar ilmiy tadqiqot ishlarini olib borgan va shundan xulosa qilib aytganda bu kabi hodisalarga guvoh bo'lamiz masalan mashhur olimlardan biri shunday deydi uslub borasida:

“Yozuvda eng mustahkam narsa – bu uslub va uslub – yozuvchi o'z vaqtida qiladigan eng qimmatli sarmoyadir. Siz asta-sekin pul to'laydi, sizning agentingiz bu haqda shubhalanadi, sizning noshiringiz noto'g'ri tushunadi va u sizning ularni asta-sekinlik bilan ishontirmoqchi emas, deb yozgan yozuvchi o'z belgisini yozib qo'yishi uchun har doim pul

¹⁴ Musaev Q. Tarjima nazariyasi asoslari. T., Fan. 2005.

to'laydi. “(Raymond Chandler)¹⁵ bu kabi mashxur olimlarning fikri talaygina lekin hammasi ham aniq ma'no va mazmun kasb etmaydi. Ammo bizlar bu kabi olimlarning fikrlarini inkor eta olmaymiz.

Xulosa

Bundan kelib chiqadiki, nafaqat tarjimada balki uslublarda ham bir necha o'xshash va noo'xshash tomonlarini ko'rib chiqdik. Bundan xulosa qilib aytganda, yozuvchining uslubiyatlari qanchalik chiroyli va badiiylikda bo'lsa, tarjima jarayonida ham bu go'zal satrlar yoki boshqa turdagi janrlar ham o'zgacha tarjima qilinadi, bu kabi xislatlar yozuvchining o'zining yangicha usulda yoki o'zgacha ruhda yozishga va tarjima qilishga undaydi.

FOYDALANILGAN ADABIYOTLAR:

1. Zohid Jumaniyozov. Tarjimaning nazariy va amaliy asoslari. T 2018y
2. O'zbekiston milliy ensiklopediyasi (2005-2006) ma'lumotlaridan
3. Musaev Q. Tarjima nazariyasi asoslari. T., Fan. 2005.
4. Tojiyev Yo., Nutqmadaniyati va uslubiyatasoslari. T., 1992.
5. www.uz.m.wikipedia.org
6. www.arxiv.uz
7. www.hozirgi.org
8. www.fayllar.org

¹⁵ www.hozirgi.org internet ma'lumotlaridan

TEACHING SPEAKING SKILLS THROUGH ROLE PLAY.

Yuldasheva Akmaral

Tashkent city Yangikhayat district English teacher of School № 331

Annotation: *The aim of this article is to motivate pupils by using role plays and to show that role plays helps teachers and pupils use their imagination.*

Key words: *role play, wide range of skills, train vocabulary, school curriculum, role – game.*

Role – playing is any speaking activity when you either put yourself into somebody else’s shoes, or when you stay in your own shoes but put yourself into an imaginary situation!

Imaginary people – The joy of role – play is that students can “become” anyone they like for a short time!

Role plays helps teachers and students use their imagination, creative thinking and have fun. It is a great way to practice a wide range of skills, train vocabulary, have pronunciation, and use wide range of grammar and to build the general confidence of the students about knowledge. In a school curriculum this leaves time to get through the core syllabus and prepare for exams.

There are many ways to correct mistakes when using role – game. Some students do like to be corrected straight after a role – game activity, while the language and thoughts is still fresh in their minds. Students should feel free to ask questions and receive feedback of their performance in which it is suggested that they are encouraged to continue to improve and refine their skills in English language. In addition, they seem more willing to respond to the questions and express personal point of view. This helps students to become more comfortable making their own decisions as to how words and phrases are pronounced.

The teacher should not stop the students and correct all the mistakes immediately. «It is far better to make a few mistakes than to say nothing».

An individual approach is to be used with each student, especially in assessment.

The mark itself is a rather complicated thing: it is very subjective and some students may be not satisfied; it takes a lot of time to explain the reasons for it.

We recommend to use such little table:

Oops!

<i>I said/wrote</i>	<i>Next time I'll say/write</i>

In our case students be not interrupted, the teacher only fixes their typical individual mistakes in column «I said/wrote».

And the student’s task to correct mistakes in column

«Next time I'll say ». It is may be as a homework.

The teacher not only corrects mistakes but gives guidance on how to avoid them in the future.

There should be a convenience store in every school.

I. Learning to be objective

A. Decide whether these possible consequences are pluses or minuses :

If there were a convenience store in every school,

- Children would be able to buy the food they like.
- Parents would have to give children more pocket money
- Students and teachers would often be late for classes
- There would be much more litter at school.

B. «There should be a convenient store in every school.»

Discuss in pairs and write other pluses or minuses of this idea:

	<i>Pluses</i>	<i>Minuses</i>
.		
.		
.		

In addition we want to say that Role play is not isolated activity but an integral part of the lesson.

It may be only a small part of lesson for example for presentation of vocabulary or for testing.

Perhaps the most important reason for using role play that it is fun and entertainment that leads to better learning, promote interaction in the classroom and increases motivation.

Teachers should create an environment that is conducive to learning by encouraging group cohesion in the classroom and by using varied and challenging instructional activities to help learners stay focused and engaged with instructional content. If a teacher is intend to implement role play game during English lesson it is significant to provide learners with opportunities to share information and built a sense of community, students will be able to practice vocabulary and grammar structures they studied during any Unit and at the end of it demonstrate their knowledge, to express opinions with each other.

REFERENCES:

1. Ёқубов И. Амалий инглиз тили методикаси. Тошкент, 2009.
2. Бузон Т. “Интерактивные методы” Москва, 1998.
3. Anderson, A & Lynch T (1988) Listening. Cambridge: Cambridge University Press.

**ТУРКИЙЗАБОН МИЛЛАТЛАР ВА ДАВЛАТЛАР УЧУН ПАНТУРКИЗМ
ҒОЯСИ ВА МАФКУРАСИНИНГ ТАЪСИРИ**

Темурова Феруза Симабой қизи
*Ўзбекистон халқаро ислом академияси
магистранти*

Замонавий шароитда дунёнинг этакчи кучларининг ташқи сиёсати яна мафкуравий омилнинг ортиб бораётган таъсири билан тавсифланади. XX асрда Туркия Республикаси халқаро муносабатлар тизимидаги асосий ўйинчилардан бири бўлиб, халқаро майдонда ўз миллий манфаатлари, мақсадлари ва вазифаларига мувофиқ ҳаракат қилмоқда. Туркиянинг ташқи сиёсати мафкуравий омил - пантуркизм доктринаси таъсирига тобора кўпроқ таъсир кўрсатмоқда.

XIX-XX асрларда Усмонли империяси иқтисодий, сиёсий ва маданий ўзгаришларни талаб қилувчи ривожланаётган давлат эди. Ижтимоий ҳаётни ислоҳ қилиш зарурати кучли мафкурани яратиш заруриятини келтириб чиқарди. Шундай қилиб, Усмонли империясида пантуркизмнинг пайдо бўлиши турк давлатини мустаҳкамлаш ғояси эди.

Пантуркийлик (Пантуркизм, Пантуранизм) — маданий ва сиёсий оқим, идеология ҳисобланади. Пантуркизм - туркий халқларни бирлаштириш ғоясига Россия ва Англия империялари, шунингдек, СССР томонидан берилган расмий ном. Бу ҳаракат илдизлари анча чуқур бўлса ҳам, бироқ у XIX аср охирлари – XX аср бошларида Усмонли турк султонлиги ва чор Россиясининг туркий халқлар яшайдиган ҳудудларида кенг тарқалган.

Пантуркийликнинг асосий мақсади — барча туркий юртларни бирлаштириш, ягона тил, ягона ёзув яратиш.

Пантуркизм Усмонли империясининг сўнгги йилларида пайдо бўлган ва турк тарихини ўрганиш, турк маданиятини ўрганиш, уни ривожлантириш ва бойитиш, турклар ўртасида маданий бирликни ўрнатиш, мустамлакачи давлатларининг ҳужумларидан барча турклар ва турк давлатларини ҳимоя қилиш ва Туркчиликнинг аҳамиятини оширишни мақсад қилган¹⁶.

XIX асрнинг ўрталарида пантуркизм мафкурасининг пайдо бўлиши Марказий ҳокимиятнинг заифлашиши ва Усмонли империясининг кулаши оқибатида миллатчилик ҳаракатларининг ривожланишининг мантиқий натижаси бўлди. Империянинг насроний халқлари орасида миллатчилик ва мустақил миллийлик ғояларини тарқатиш; Болқонда собиқ Усмонли вилоятларидан мустақил ва ярим мустақил миллий давлатлар аҳолисини ўқитиш; мусулмон бўлмаган туркийлар орасида айирмачилик тенденциялари; Россия империяси ҳудудидаги туркий халқлар орасида ўз-ўзини англашнинг келиб чиқиши; мамлакатнинг ички ва ташқи сиёсатида Европа кучларининг фаол аралашуви ва манипуляцияси-бу омиллар Усмонли

¹⁶ <http://www.lugatim.com/s/pant%C3%BCrkizm>

империйсининг интеллектуал элитасининг пайдо бўлишига сабаб бўлди ва уларнинг атрофидаги воқеалар, уларнинг тақдири ва Усмонли империясини қутқариш йўллари ҳақида ўйлашга ҳаракат қилди.

Пантуркизмнинг қозонлик тадқиқотчиси И.Гилязовнинг ижтимоий фикрнинг ушбу йўналишининг бир неча намоёндаларини санаб ўтди. Истанбул университетининг тарих профессори Аҳмад Вефик (1823-1891) Усманийлар Буюк турк халқи қабилаларидан бири эканлиги ва уларнинг тили Туркиядан ташқаридаги миллионлаб одамлар орасида умумий тил лаҳжаси эканлиги ғоясини ҳимоя қилди. Сулаймон Пошо (1836-1892) ўзининг "Тарих-и алам" ("Жаҳон тарихи", 1876) номли ишида туркларнинг исломгача бўлган тарихини ёритди. Жевдет Пошо (1822-1895) эса "Каваид-и Усманий" (Усмонли қоидалари) номли тадқиқотида Усмонли тилининг шаклланиши ҳақида ёзган. 1869-йилда Мустафо Жалолиддин Пошо (полшаллик муҳожир Константин Борецкий) (1826-1876) "Ески ва Янги турклар" асарида туркларнинг "Турано-Арян" ирқигамансублигини оқлаш учун иш олиб борди.

Бироқ, пантуркизм фақатгина Усмонли элитасининг ихтироси эмас эди. Кейинчалик пантуркист мафкурасининг концептуал базасини шакллантирган ғояларни ишлаб чиқишда асосий рол хорижий туркологлар — Фон ле Кок, Де Гине, фелмаршал Молтке, Арминиус Вамбери, Леон Каун томонидан амалга оширилди. Венгр Вамбери барча туркий халқлар бир хил ирқга тегишли эканини, этник ва маданий хусусиятларга эга эканлигини таъкидлади. Франсиялик тарихчи Леон Каун Чингизхон ва Темурнинг ишларини "суперменлар" дея эътироф этиб, мўғулларни "иркий аристократия" деб таърифлаган. Туркий халқлар, унинг фикрига кўра, мўғулларнинг бевосита авлодлари, Шарқда энг яхши жангчилар, шунингдек, ноёб маданият ва санъатни яратган.

XX асрнинг бошларида пантуркизмни сиёсий мафкура сифатида аниқ белгилаб берадиган биринчи ишлар пайдо бўлиб, у емирилаётган империянинг кун тартибида турган муайян муаммоларни ҳал қилиш учун мўлжалланган эди. 1904-йилда "Турк" газетасида "Уч турдаги сиёсат" мақоласи пайдо бўлди, ушбу мақолага Симбирскдан асли келиб чиқиши татар бўлган Юсуф Акчура¹⁷ муаллифлик қилган. Унда муаллиф панисламизм ва османизм устидан пантуркист мафкуранинг устуворлигини исботлади. "Ушбу сиёсат туфайли Усмонли империясида яшовчи барча турклар этник ва диний чегаралар ичида осонгина бирлашиши мумкин, бошқа мусулмон бўлмаган туркий, аммо туркий гуруҳлар ассимиляция қилишни давом эттиришлари мумкин эди. Ассимиляция қилинмаган, аммо айна пайтда миллий идентификация қилиш туйғусига эга бўлмаган халқлар ушбу сиёсат доирасида тўлиқ ассимиляция қилинган. Шу билан бирга, бундай сиёсатнинг асосий афзаллиги шундаки, у Осиё ва Европанинг Шарқий ҳудудларида кўп миқдорда яшовчи барча туркларни бирлаштиради ва ягона тил, этник ва дин билан бирлаштирилади". Шунинг таъкидлаш керак-ки, Акчуранинг фикрига кўра, Ислом турли минтақаларнинг туркларини ягона

¹⁷ <https://core.ac.uk/download/pdf/38315111.pdf>

давлатга бирлаштирадиган муҳим омил бўлди. Шу билан бирга, диний (Исломий) ва фуқаролик (Усмонли) идентификацияси ўз кучини йўқотди, миллий-этниқ тамойил миллатчилик жараёнида асосий рол ўйнайди, - дея Акчура хулоса қилади .

Пантуркизм ёш турклар миллий сиёсатининг мафкуравий асосларидан бирига айланди. Ушбу концепсия ёш туркий этносентризм (туркийлик) ғоялари асосида дунёга келди. Унинг энг машхур намоёндаси турк социологи Зиё Гокалп (1876-1924) эди. У пантуркизм концепсиясининг ривожланишига катта хисса қўшди. Панисломийлик тарафдорларидан фарқли ўлароқ, у Европа сивилизацияси ютуқлари асосида дунёвий ва рухий кучни ажратиш ва туркий халқни ривожлантириш зарурлигини таъкидлади. Ушбу йўлда муваффақиятга эришиш учун зарур шартлардан бири сифатида туркий тилли халқларни ягона давлат ичида бирлаштиришни кўриб чиқди. Шу каби ғоялар ёш турклар орасида кенг тарқалган.

Туркия амбициялари бугун Евроосиёнинг энг муҳим минтақаларида тақсимланади: Болқон, Қора ва Эгей денгизлари, Шарқий Ўртаер денгизи, Яқин ва Ўрта Шарқ, Кавказ, Қрим, Волга вилояти, Урал қисми, Жанубий Сибир, Марказий Осиё ва Шарқий Туркистон (Шинжон). "Туркия ва пантуранизм" китобида шундай дейилган: "Пантуркистларнинг яширин мақсади - ҳозирги пайтда тарқоқ туркий миллатларни ўз ичига олган ягона давлат яратишдир. Ушбу янги улкан давлат кимнинг қўлида бирлашиши керак? Албатта... Туркия” .

Шундай қилиб, бугунги кунда пантуркизм катта минтақанинг сиёсий ҳаёти учун муҳим ҳодиса бўлиб қолмоқда. Янги мустақил туркий давлатлар билан муносабатларни йўлга қўйишда пантуркистлар дуч келган тўсиқларга қарамай, бу борадаги ишларни фаол давом эттирмоқда. Бундан ташқари, ушбу фаолият субъектлари нафақат алоҳида туркий ташкилотлар, балки Туркия раҳбарияти ҳамдир (бу ҳақда очиқ эълон қилмаса ҳам). Шунинг учун Россия, Хитой ва Украина учун пантуркизм давлатнинг яхлитлиги, Кавказ ва Марказий Осиёнинг туркий давлатлари учун эса суверенитетга таҳдид бўлиб қолмоқда.

**“YAKKA AHMAD” VA “ERNAZARXON” DOSTONLARIDA OBRAZLARNING
XARAKTER XUSUSIYATLARI MASALASI****To‘laganova Nilufar Nigmat qizi***Alisher Navoiy nomidagi TOShDO‘TAU magistranti*

Annotatsiya: *Ushbu maqolada Ergash Jumanbulbul o‘g‘lining “Yakka Ahmad” va Rahmatilla Yusuf o‘g‘lining “Yakka Ahmad” dostonlari variantlarida yetakchi obrazlarning xususiyatlari masalasi imkon qadar yoritilgan. Shuningdek, “Ernazarxon” dostonlarining variantlarida yetakchi obrazlarning qiyosiy tadqiqi masalasi imkon qadar yoritilgan.*

Kalit so‘zlar: *romanik, syujet, obrazlar, tugun, yechim.*

Dostonda uchraydigan Sarixon ismining ma‘nosini izohlab o‘tish maqsadga muvofiqdir. Sarixon so‘zi sar +i+xon o‘zak qismlariga ajraladi. “Sar” forscha so‘zdan olingan bo‘lib, bosh degan ma‘noni anglatadi. -i esa fors tilidagi izofa hisoblanadi. Xon qo‘shimchasi esa o‘zbek tili qatlamiga mansub ot yasovchi qo‘shimcha. Ushbu so‘zda bosh so‘zi (kalla) insonning tana a‘zosi emas, balki bosh, ya‘ni, bosh (katta) si ma‘nosida qo‘llangan. Demak, xonlarning kattasi degan ma‘no anglashilyapti.

Qoraxon so‘zining etimologiyasiga nazar tashlaydigan bo‘lsak, tarixdan ma‘lumki, Markaziy Osiyoda X asrda Qoraxoniylar sulolasi hukmronlik qilishgan. O‘sha davr manbalariga ko‘ra, “Qoraxon” so‘zi buyuk, kuch-qudrat degan ma‘nolarni anglatgan. Shu bois Qoraxoniylar sulolalarining nomlarini shunday atashgan. Ushbu sulola qudratli bo‘lgan. Rus, turk va Yevropa xalqlarida qora motam, aza ramzi hisoblanadi. Boshqa Osiyo xalqlarida kuch-qudrat ramzi sanaladi. Demak, Qoraxon: buyuk, qudratli xon demakdir.

“Ernazarxon” dostonida shunday bir obraz borki, u bir ko‘rinib o‘tuvchi obrazlar sirasiga kiradi. Bu mehnatkash obrazi. U dostonda atigi bir o‘rinda: pastda turib, tosh otish vaziyatida namoyon bo‘ladi. Baxshi keskin tanqid bilan ta‘riflaydi obrazni. Negaki, u ham Oqiloyday pariga ishqibozdir, yor dardiga mehnat qilib yotibdi. Epos mantig‘iga ko‘ra, yor eng kuchli, qudratli qahramonlargagina nasib etishi kerak. Bunday qahramon doston voqealarining boshidan to oxiriga qadar ayovsiz kurashlarda ishtirok etib, g‘alaba qozonib, yorga munosibligini isbotlashi darkor. Mehnatkash obrazi Oqiloyday pariga munosib emas, shu bois baxshi uni tanqid bilan ta‘riflagan. Ana, uzunligi to‘qson bir yarim gaz, vuqray poycha, turna bo‘yin, ko‘zi sariq, bir ko‘zi tolg‘ir, dimoqqinasi choq, badanginasi ko‘mirday, tishginasi oppoq, o‘zi boladay, to‘bisiga ikki uy tikib bersa ham ancha yer hilvat qoladi, quyruq domdanaday, orqa pas moladay. Ana shunday badbashara bachchag ‘arning Oqiloy pariga ishqiboz bo‘lganiga qaytay.

Ernazar cho‘pon bilan uchrashadi. Uning ismi Qoryog‘di. Ushbu ot qo‘shimchali –di o‘tgan zamon fe‘li komponentidan iborat so‘z dostonning har ikkala variantida ham uchramaydi. Qor-oq rangli, yumshoq tabiat hodisasi. Cho‘pon oqko‘ngil, tabiatan yuvosh

inson. Demak, ushbu obraz ismi-jismiga monand. Doston voqealarining rivojida ushbu obraz cho'ponik kiyilarini Ernazarga berib, uning Chin shahriga yetishida ko'mak bergan.

Doston voqealarini tahlil qiladigan bo'lsak, obrazlarni ikki guruhga bo'lishimiz lozim. Yetakchi obrazlar va ko'makchi obrazlar. Aynan Oqqiz, Qoryog'di, hamda dostonning har ikkala variantida uchraydigan pirlar va eranlarning qahramonlarga og'ir damlarda yordam berishi kabilar misol bo'la oladi. Yuqorida nomlari keltirilgan obrazlarning asar voqealaridagi o'rni muhim darajada. Ushbu obrazlarsiz asar voqealarining yo'nalishi butkul o'zgarib, qahramonlarning taqdirida ham hal qiluvchi ro'l o'ynardi.

“Yakka Ahmad” dostonining Ergash Jumanbulbul variantida ot obrazi berilgan. Ushbu obraz voqealar girdobiga olib kirilgan. Ot xuddi insondek, voqealar rivojida faol harakat qiladi. Xonchorbog'da turgan ot – Bo'ztarlon ayyorni ko'rishi bilan to'rt oyog'ini yerga tirab chinqiradi. Bo'ztarlonning na'ra tortgan oh-u nolasiga, osmon bilan yerlar larzaga keladi. Otning chinqirgan tovushiga tog'lar toqat qilmadi. Jonivor g'ujunga boshini urib, odamday ko'zidan yoshini to'kdi. Ot qancha siltasa ham oyog'i yetmadi. Oxiri: qora yerni tishlab, xuddi odamday ko'zini yoshladi. Agar Ahmadning yoshligini sinchiklab, o'rganadigan bo'lsak, aynan Ahmad yettiga kirganida Tarlon tug'ilgan edi. Endilikda Tarlon yettiga kirdi. Yetti soni simbolik nuqtai nazardan sirli degan ma'noni anglatadi. Tarlon oddiy ot emas, u sirli ot. Xuddi insonlardek, insoniy hislarga ega. Dostonning boshqa variantlarida esa otning bu qadar faol harakatini uchratmaymiz.

Ahmad oddiy obraz emas, u dostonda muallif tomonidan yigit me'roji deb tasvirlangan. Bilamizki, me'roj ko'tarilish, Allohga yaqinlashish hisoblanadi. Payg'ambarimiz me'roj kechasida Allohga yaqinlashganlar, Parvardigor huzuriga ko'tarilganlar. Shu ma'noda olib qaraydigan bo'lsak, yigitlarning ichinda Allohga eng yaqini degan ma'no anglashiladi.

Ko'zidan yosh tomib, har tarafga qarab kishnab, Ahmadning ustiga o'zini tashladi. Agar ushbu obrazlarning tasviri bo'lmaganida doston bu qadar yuqori ta'sir kuchiga ega bo'lmasdi. Negaki, har bir obrazning ruhiy holati ishonarli va ta'sirchan tasvirlangan. “Sizlarga men bir so'z aytaman, quloq solib eshitinglar. Sizlar muncha yig'lagan bilan Ahmadni tirgizib olasizlarmi?! Sizlar shuncha yig'laganingiz bilan Ahmadni hushiga keltira olmaysiz,-degan mazmun anglashilyapti. Qolaversa, ushbu gapda ritorik so'roq gap qo'llangan. Bo'lishli gap orqali bo'lishsiz ma'no ifodalangan.

Rahmatilla Yusuf o'g'lining “Ernazarxon” dostoni variantida Ernazarning ahdahor bilan uchrashuvi dostonning tugunini tashkil etadi. Dostonda Oqiloy erkak qiyofasiga kirib, jang qilishi bilan yomonliklar, qahramonlar hayotidagi kulfatlar ariydi. Dostonda aynan Oqiloyning erkak qiyofasiga kirib, jang qilib, Ernazar bilan g'olib bo'lishi orqali dostonning yechimi berilgan. Doston voqealarini tahlil etar ekanmiz, “Ernazarxon” dostonining Rahmatilla Yusuf o'g'li variantida ayolning erkak qiyofasiga kirishi voqeasi tasvirlangan. Po'ikan shoirning “Ernazarxon” dostonida esa Ernazar suygan yorini ko'rish maqsadida ayol kiyimini kiyadi. Demak, qahramonlar yor ishqiga yetishish uchun xattoki, ayol va erkak kiyimlarini kiyib bo'lsa ham asar eposning voqealar rivojida faol harakat qilishgan. Rahmatilla Yusuf o'g'lining “Ernazarxon” dostonida o'lim motivi tasvirlangan. Sangilxon

o'lgan. Epik syujet maromiga yetkazilib tugallangan. Doston voqealaridagi syujet rivojini tahlil etar ekanmiz: epos voqealari mantiqiy jihatdan "Yakka Ahmad" dostoni "Ernazarxon" dostonining mantiqiy davomi. "Ernazarxon" dostonining Po'lkan shoir variantida doston so'nggida to'y motivi uchramaydi. Epos mantig'iga ko'ra esa har bir doston so'nggida to'y motivi bo'lishi kerak. Dostonning boshqa variantlarida to'y motivi mavjud. Marosim epik formalarning transformasiyasi orqali yuzaga chiqadi. Ushbu arxaik epik formaning bevosita marosim bilan aloqadorlik tomonlarini tadqiq etish eposning tub asoslarini yoritishda o'ta muhimdir.

FOYDALANILGAN ADABIYOTLAR RO'YXATI:

- 1.Mirzayev T. «Alpomish^a dostonining o'zbek variantlari. - T.: Fan, 1968. -B141-145.
- 2.Mirzayev T. O'zbek xalq ijodi durdonalari // Alpomish. O'zbek xalq ijodi yodgorliklari. Birinchi jild. Nashrga tayyorlovchi so'zboshi, ilmiy izohlar va lug'at mullifi To'ra Mirzayev. - Toshkent: G'afur G'ulom nomidagi adabiyot va san'at nashriyoti, 2015. -B.10-20.
- 3.Mirzayev T. Epos i skazitel. - Tashkent: Fan, 2008.
- 4.Safarov O. O'zbek xalq og'zaki ijodi. - Toshkent:Musiqa, 2010.

O'ZBEK VA INGLIZ TILLARIDA KESIM MUAMMOSI

Ibragimova Farangixon Muhammadxon qizi*Samarqand Davlat Chet tillari Instituti**Lingvistika ingliz tili yo'nalishi 1- kurs magistranti*

Annotatsiya: *Ushbu maqolada ingliz tilida kesimga berilgan turli xil ta'riflar, ingliz va o'zbek tillarda kesimning turlari, kesimning ko'pincha fe'llar bilan ifodalanishi, ingliz tilida kesimlar modal fe'l va infinitiv bilan ifodalanganda ro'y beradigan hodisa, kesim vazifasida boshqa so'zlar ham kela olishi va o'zbek tili hamda ingliz tilida mavjud kesimlar taqqoslanishi haqida so'z boradi.*

Kalit so'zlar: *ingliz tili, o'zbek tili, kesim, modal fe'l va infinitiv, kesimlik ma'nolari.*

Annotation: *In this article, different definitions of cut in English, types of cut in English and Uzbek, the fact that the cut is often expressed by verbs, the phenomenon that occurs when cuts in English are expressed by modal verbs and infinitives, other words can be used in the cut function and a comparison of existing cuts in Uzbek and English will be discussed.*

Keywords: *English, Uzbek, participle, modal verb and infinitive, participle.*

Biz o'zbek va ingliz tillarida kesim muammosini o'rganar ekanmiz, avvalambor, ingliz tilida kesim qanday ahamiyatga ega ekanligiga e'tiborimizni qaratishimiz lozim. Kesim bir butun sifatida shakl va mazmun qarama-qarshiligidan iborat. O'z navbatida shakl va mazmun ham muayyan elementlardan tashkil topadi. Ingliz tilida ham kesim boshqa tillardagi kabi gapning bosh bo'laklaridan biri hisoblanadi.

Ingliz tilida kesimga quyidagicha ta'rif beriladi: *"Kesim gapning bosh bo'laklaridan biri bo'lib, ega tomondan ifodalangan shaxs yoki narsaning harakati, holati va qobiliyatini ifodalaydi"*. Gapda kesim egaga bog'liq bo'lib keladi. Kesim odatda o'zlik fe'lidan iborat bo'lib, u zamoni, mayni, nisbatni, aspektlarni va ba'zida kishi va sonni ifodalab kelishi mumkin.

Bundan tashqari, o'zida predikativlikni aks ettiradigan, gapni uyushtiruvchi va shakllantiruvchi markaziy bo'lagi ham kesim deyiladi. Kesim gapning markaziy bo'lagi bo'lganligidan gapning butun tavsifi-grammatik kategoriyalar: tasdiq-inkorlik, shaxs (personallik), zamon (teporallik), kommunikativ maqsad va hokozolar kesimga qarab belgilanadi. Kesim gap qurilishida uyushtiruvchilik rolini o'ynaydi. Qolgan bo'laklar kesimning kengaytiruvchilari yoki derivasiya usullari hisoblanadi. Bu jihatdan ega ham kesimning subyekt valentligini to'ldiruvchi bo'lak gap tuzilishini kengaytiruvchi hisoblanadi. Kesim predikativ shaklga ega bo'lganligi uchun, u gapda boshqa bo'laklarga nisbatan emas, balki bevosita belgilanadi. Gapning yangi axborot tashuvchi yoki mavzusi ega hisoblansa kesim esa rema yoki aktuallashtiruvchi bo'lak hisoblanadi. Demak, kesim ham uyushtiruvchi markaz, ham axborot markazidir.

O'zbek tilida kesimlik ma'nolari bo'lgan zamon, shaxs-son, tasdiq/inkor, mayl/modallik ma'nolari sinkretik yoyiq yoki tafsiliy (analitik) ifodalanishi mumkin. O'zbek tilida kesimga xos bu ma'nolar ingliz tilida asosan tafsiliy asosda beriladi. Ingliz tilida shaxs-son ma'nosini ifodalash uchun o'zbek tilidan farqli ravishda eganing qo'llanishi shartligini qayd etish lozim. O'zbek tilida esa ega ta'kidlanganda yoxud kesimlik shakllari *ноль* ko'rinishda bo'lgan ot-kesimli gaplarda ega kesimdagi shaxs aktantini reallashtiruvchi vosita sifatida namoyon bo'ladi. O'zbek tilida grammatik shakllangan gaplardagi kesimlardan farqli ravishda, semantik funktsional shakllangan so'z-gaplar ingliz tilida ham shunday gaplar tarzida berilishi qayd etildi. Umuman olganda, semantik-funktsional shakllangan so'z-gaplar tillararo universal qonuniyatlarni o'zida ko'proq aks ettirganligi bilan xarakterlanadi.

Bizga ma'lumki ingliz va o'zbek tillarda kesimning turlari mavjud, ya'ni ular sodda, qo'shma, aralash kesim turlaridir. Shu sababdan o'zbek va ingliz tilidagi kesimlar turlari haqidagi nazariy fikrlarni o'rganib, ularni qiyoslab tafovutlarni ko'rishimiz mumkin. Ushbu farqlarni yanada yoritish uchun kesimi aralash fe'llar ifodalangan uyushiq kesimli sodda gaplarni komponent va sintaksemalarga ajratib tahlil qilish menimcha, yaxshi natija beradi. Natijada ingliz tilida nafaqat sodda fe'l bilan ifodalangan kesimlarga uyushib kelishi, balki aralash fe'llar bilan ifodalangan kesimlar ham uyushib kelishini guvohi bo'lamiz.

Kesim ko'pincha fe'llar bilan ifodalanadi. Fe'llar kesim vazifasida qo'llanuvchi tipik so'zlardir. Yuqorida aytganimizdek, tuslangan fe'llar predikativlik xususiyatini o'zida yorqin aks ettiradi: ular zamon, mayl, shaxs-son ma'nolarini bildiradi. Shuning uchun har bir tuslangan fe'l bir gapni hosil qilishi mumkin: *I read, I'll read*.

Yana shuni ham inobatga olish kerakki, ingliz tilida kesimlar modal fe'l va infinitiv bilan ifodalanib, qo'shma modal fe'l kesimni tashkil etsa, aspektni ifodalovchi fe'llar bilan keladigan fe'lning shaxssiz shakllari infinitiv va gerundiylar, qo'shma aspekt fe'l kesimni tashkil etadi va ushbu pozitsiyalar bir sodda gapda uyushgan holda uchraydi. Masalan:

1. *He can write and read.*

2. *They began talking and laughing* kabi gaplarda kesimi modal fe'l bilan yoki aspekt fe'l bilan birga infinitiv yoki gerundiy bilan ifodalangan sintaktik birliklar uyushib kelgan hollarni kuzatishimiz mumkin. Bundan tashqari, bir sodda gapda uyushib kelayotgan kesimlarning birinchi komponenti sodda fe'l kesim bilan, ikkinchi komponenti esa murakkab qo'shma fe'l kesim bilan ifodalangan holatlarni ham guvohi bo'lamiz:

3. *They entered the canteen and begin eating.*

Ushbu gapda uyushib kelayotgan kesimlar *entered, began* va *eating* bo'lib, birinchi komponent sodda fe'l kesim bilan, ikkinchi komponenti esa qo'shma aspekt fe'l kesim bilan ifodalangan.

Kesim vazifasida boshqa so'zlar ham kela oladi. Biroq bunda ayrim shart-sharoitlar kerak: fe'ldan boshqa so'zning kesim vazifasida kelishida bog'lama, predikativlik affiksi, tartib va intonatsiya kabi hodisalarning roli kattadir.

O'zbek tili bilan ingliz tilida mavjud kesimlar taqqoslansa, o'zbek tilida 3 ta shaxsni ko'rsatganda ijro maylidagi uyushgan fe'l kesimlar shaxsni ko'rsatuvchi maxsus affiks qabul qilmaydi, ammo ingliz tilida buning aksidir:

1. *Men ertaroq kelaman va sizni bog'da kutib turaman.*

I get up early and wash with cold water.

2. *Siz keling va ularni olib keting.*

You can come and stay with us.

Shuni alohida ta'kidlash joizki, umuman olganda ingliz va o'zbek tillarida kesimni sintaksemalarga ajratib tahlil qilish gapdagi sintaktik birliklarning sistematik munosabatlarini aniqlash bilan birga, ularning o'zaro munosabatlarini aniqlashga ham yordam beradi. Ilmiy tadqiqotning natijalaridan gapdagi har qanday o'rinda kelgan sintaktik birliklarni yaxlit bir til materiali asosida yoki qiyosiy tipologik jihatdan qardosh bo'lmagan tillar sistemasini tahlil qilishda qo'llanilishi mumkin.

Xulosa sifatida shuni aytish mumkinki, birgina ingliz tilidagi modal fe'llarning o'zbek tilida berilishidagi ayrim sintaktik, leksik va morfologik qarama-qarshiliklar, ularning ichki va tashqi strukturalaridagi tafovutlarni yoritish katta mas'uliyat va bilim talab qiladi. Ayniqsa har ikki tilda kesimi modal fe'l yoki so'z va infinitiv yoki harakat nomi bilan beriladigan uyushiq gaplarni komponentlarga ajratib tahlil qilish, ularning gapdagi differensial sintaktiksemantik belgilarini yoritish kabi ilmiy izlanishlar men uchun yangilik va qiziqarlidir.

FOYDALANILGAN ADABIYOTLAR RO'YXATI:

1. Bolibekova M. Ingliz tili qisqacha grammatikasi. O'quv qo'llanma. Toshkent, «Universitet» 2007.
2. Bolibekova M. Kesim haqida ba'zi bir mulohazalar // Ta'lim tizimida
3. ijtimoiy-gumanitar fanlar. – Toshkent, 2008.
4. Ashurov Sh. S. Ingliz va o'zbek tillarida kesim tipologiyasi. Avtoref. Diss. f.f-n Toshkent; 2007.
5. Rahmatullayev Sh. Hozirgi o'zbek adabiy tili. –Toshkent: Universitet nashriyoti, 2006
6. <http://library.ziyonet.uz/>
7. <http://window.edu.ru/>

**BOSHLANG'ICH SINIF O`QUVCHILARNI INSHO MAVZUSI VA
UNI YORITISHGA O`RGATISH.****Xaytbayeva Gulxonim Torayevna***Xorazm viloyati Gurlan tumani**16- maktab boshlang'ich sinf o`qituvchisi*

Annotatsiya: *Maqola boshlang'ich sinf o`quvchilarga o`zbek tilini o`qitish usullarimizdagi mavjud kamchiliklarni bartaraf qilish hamda boshlang'ich sinf o`quvchilarini insho yozishga va o`rgatish yuzasidan yetarlcha yordam berish maqsadida yoritilgan.*

Kalit so`zlar: *qiyoslash, material tanlash, adabiy xarakter.*

Insho mavzusi – insho fani bo`lib, uning mazmunini tashkil etadi. Mavzuga qarab inshoda aks ettiriladigan materiallar, dalillar, hodisalar tanlanadi. Inshoning to`g`ri va to`liq bo`lishi o`qituvchi mavzuni qanday shakllantirishi, o`quvchilar uni qanday tushunishlariga bog`liq.

Insho ustida ishlashda mavzu tanlash, uni rejalashtirishda esa og`zaki va yozma insho mavzusini belgilab olish muhim rol o`ynaydi.

O`quvchilarni 1-sinfdan boshlab mavzu tanlay bilish, uning ustida ishlay bilish, yoziladigan inshoda fikrni bayon etishda har bir so`z, ibora haqida o`ylashga o`rgatish kerak. Chunki mavzu ustida fikr yuritish bilan insho ustida ishlash ham boshlanadi. Mavzularning bir-biridan farqini his etish ularni qiyoslashga yordam beradi.

Boshlang`ich sinflarda qiyoslash soda mavzularni tanlashdan boshlanadi.

O`quvchilar mavzuni yoritishga 1-sinfdan boshlab o`rganadilar. Ular mavzuga oid gap tuzadilar. Masalan, bahor havosi haqida, ona qishlog`i haqida, qo`rqqoq quyon, ayyor tulki haqida gap tuzadilar.

Maktab o`tkaziladigan insholarda ko`zga tashlanadigan nuqsonlardan biri mavzudan chetga chiqish, ya`ni uning haddan ziyod qisqa, yoki aksincha, ortiq darajada keng hajmda bo`lishidir. Aslida insho uchun aniq chegaralangan mavzular tanlanishi o`rinlidir. Masalan, “Mening gulzorim”, “Yozgi ta`tilning bir kunida”, “Biinchi qo`ng`iro”, “Matematika darsida”, “Sevimli o`qituvchim” va boshqalar.

Og`zaki va yozma insho ustida ishlashda mavzu berib, uni yoritishni talab qilishdan tashqari, avval material tanlash, keyin shu yig`ilgan materiallar asosida mavzuni shakllantirishni tavsiya qilish ham mumkin.

Mavzu zaminida inshoning asosiy mazmuni yotadi. O`quvchilar u haqida aniq tasavvurga ega bo`lsalargina, inshoni talabga javob beradigan darajada yozishlari mumkin. Bunda mavzuning juda aniq bo`lishi muhim rol o`ynaydi. Puxta o`ylab tanlangan mavzu o`quvchilarning unga mos material tanlashlari

va bu materiallarni izchillikda yoritishlari uchun yo'llanma sifatida xizmat qiladi.

Odatda, adabiy mavzulardagi insho uch qismdan – kirish, asosiy qism, xulosadan iborat bo'lib, reja asosida yoziladi.

1. Inshoning kirish qismida, odatda voqea yuz bergan davr, asarning yaratilishi, mavzusi, yozuvchi ijodida tutgan o'rni to'g'risida qisqacha ma'lumot beriladi.

2. Inshoning ikkinchi, asosiy qismida mavzu bo'yicha to'plangan materiallar ifodalanadi.

3. Inshoning xulosa qismida odatda, qoida bo'yicha, asosiy qismida bayon etilsa fikrlar umumlashtiriladi, shaxsiy xulosa bayon etiladi. Xulosa qismining mazmuni, insho mazmuniga qarab turlicha bo'ladi. Masalan, agar insho adabiy xarakterda bo'lsa, xulosa qismida obrazlarning tipikligi, yozuvchi ijodining ahamiyati, yozuvchining adabiyot rivojida roli haqida so'z yuritiladi.

Og'zaki va yozma inshoga o'rgatish jarayonida o'quvchilarda mavzuni tushunish va yopritish, o'z inshosini aniq fikrga bo'ysundirish, material to'plash, uni tartibga solish va joylashtirish, reja tuzish va reja asosida yozish, mazmunga va nutq vaziyatiga mos ravishda til vositalaridan foydalanish, yozgan inshosini takomillashtirish ko'nikmalari hosil qilinadi. Bulardan tashqari texnik vazifalar ham amalga oshiriladi, ta'ni matnni yozishda imlo qoidalari va husnixatga e'tibor berish, matnni xatboshidan yozish, husnixat va hoshiyaga rioya qilish kabi talablarga ham amal qilinadi.

1-4 sinflardagi bayon va insho ta'limiy xarakterga ega bo'lib, o'qituvchi rahbarligida o'tkaziladi. Bu sinflarda o'quvchilar mazmuni o'zlashtirilgan ertak, hikoya bo'yicha bayon, hayotiy tajribalar va rasmlar asosida kichik hajmda insho yozadilar.

Boshlang'ich sinflarda o'quvchilarni insho mavzusi va uni yoritishga o'rgatish insho mavzusi bilan tanishtirishdan boshlanadi. Xususan, ularda insho yozish malakasi rivojlanishi uchun qulay, mazmunli, soda mavzu tanlash talab qilinadi.

Xullas, mavzu inshoda yoritilgan fikrlarga muvofiq kelishi va uning mazmunini to'la qamrab olishi lozim. Hech vaqt kuzning shirin-shakar mevalari haqida fikr yuritib, "Qovun pishdi", "Polizda" deb sarlavha qo'yilmaydi. U albatta, "Kuz saxovati", "Kuz ne'matlari" kabi nomlar bilan atalishi lozim.

FOYDALANILGAN ADABIYOTLAR RO'YXATI:

1. Boshlang'ich ta'lim bo'yicha yangi tahrirdagi Davlat ta'lim standarti. T. 2005 y.
2. Kadrlar tayyorlash Milliy dasturi. T. 1997 y.
3. Roziqov O va boshqalar . Ona tili didaktikasi. T. Yangi asr avlodi. 2005.
4. To`xliyev B va boshqalar. O`zbek tili o`qitish metodikasi. T. O`zbekiston respublikasi yozuvchilar uyushmasi Adabiyot jamg`armsi nashriyoti. 2006 y.
5. Fuzailov S va boshqalar. Ona tili 3- sinf. T. O`qituvchi. 2007 y.
6. G`afforova G. Boshlang'ich ta'limda zamonaviy texnologiyalar. Qarshi Nasaf. 2009 y. 164 b.

**O'QITUVCHI MULOQOTIDA MUOMALA MADANIYATINING
SHAKLLANISHI****Xojimatova Gulshanoy Najmiddin qizi***Andijon viloyati Baliqchi tumani**37-umumiy o`rta ta`lim maktabi**amaliyotchi psixologi*

Yoshlarning ongini o`stirishda o`qituvchi pedagoglarning roli juda muhim. Ayniqsa, ijtimoiy-pedagogik sharoitga moslashgan ta`lim texnologiyalarini yaratish va ularni ta`lim-tarbiya amaliyotida qo`llash dolzarb masala. Bu o`rinda o`qituvchi pedagoglarning o`zlari qay darajada imkoniyatga ega ekanligi, har qanday yangilikni tez o`zlashtirib oluvchi yoshlar oldida bir qadam oldinda yurish har bir pedagogning oldida turgan muhim vazifalardan biri bo`lib kelgan va bundan keyin ham shunday bo`lishi kerak. Chunki o`qituvchi pedagoglar ta`lim-tarbiya jarayonining eng mas`ul shaxslari hisoblanadi. Shuning uchun ham bu jarayonda raqobat bo`lishi tabiiy. Buning shartlari esa tinimsiz mehnat, malakasini oshirish, o`z ustida ishlash va o`z tafakkurini kengaytirib borishdir.

O`quv jarayonini yaxshi bo`lishi o`qituvchi muomala madaniyatida namoyon bo`ladi. Muomalaning eng muhim tarkibi muloqot sanalib, motivatsiyada motiv qanday ahamiyat kasb etsa, u ham xuddi shunday muhim rol o`ynaydi.

Muomala - hamkorlik faoliyatining ehtiyojidan vujudga kelib chiquvchi, shaxslararo muloqot rivojlanishining ko`p qirrali jarayonidir. Muomala quyidagi tarkibiy qismlardan tashkil topgan:

-**Kommunikativ** (bir tomonlama axborot o`zlash). Muomala o`z ichiga hamkorlik faoliyatining qatnashchilari bilan o`zaro axborot almashuvni qamrab olgan bo`lib, kommunikativ jabha sifatida tavsiflanishi mumkin. Odamlar bir-birlari bilan muloqotda kirishishi jarayonida muomalaning muhim vositalaridan biri tilga va nutq faolyaitiga bevosita murojaat qiladilar.

- **Interaktiv** (ikki tomonlama ta'sir) - muloqotga kirishuvchilarni o`zaro ta'siri, ularning nutq faoliyatida nafaqat so`z orqali fikr almashinuvi, balki hatti-harakat va hulq atvori bilan o`zaro ta'sir o`tkazishi tushuniladi.

- **Perseptiv** (o`zaro bir-birini idrok qilishi, anglashi) bunda muloqotga kirishuvchilar o`zaro bir-birlarini idrok qilish jarayoni namoyon bo`ladi, ya'ni ulardan biri ikkinchisining ishonchiga loyiq, aqlli, farosatli, tajribali, yuksak tayyorgarlikka ega inson sifatida idrok qilinadi.

Muomalaning har uchala tomonini birlikda yaxlit olib qarash, u hamkorlik faoliyatini tashkil qilishning usuli va unda ishtirok etuvchilarning munosabatlari tariqasida namoyon bo`ladi.

Kasbiy muammoni muvaffaqiyatli yechish mumkinki, qachonki o`qituvchi bilan o`quvchilar (talaba) hamkorlik faoliyatiga kirisha olsa, shaxsni shakllantirishning maqsad va

vazifalariga o'zaro ta'sir va tushunuvchi yo'lga qo'ya olsa shundagina pedagogik muomala amalga oshadi.

Pedagogik muomala - bu o'qituvchining talabalarga ta'sir o'tkazish usullarining muayyan tizimidir.

- hamkorlik ishtirokchilarning o'zaro axborot almashuvi;
- turlicha kommunikativ vositalar yordamida o'qituvchi tomonidan talabalar bilan o'zaro ta'sir va o'zaro munosabatni tashkil qilish;
- muayyan maqsadni dasturiy asosda amalga oshirishning rejalashtirish va o'tkazish funksiyasini bajaradi.

Pedagogik faoliyatda muomala birinchidan, o'quv faoliyatini yakkahol bajarishning vositasi, ikkinchidan tarbiya jarayonini ta'minlashning ijtimoiy-psixologik tizimi, uchinchidan ta'lim va tarbiyaning muvaffaqiyatini ta'minlovchi o'qituvchi bilan talabalarning o'zaro munosabatining muayyan tizimini tashkil qilishning usuli, turtinchidan talaba individualligini takomillashtirish, iste'dodini qaror toptirish imkonini beruvchi jarayon ekanligi, beshinchidan yakkahol faoliyatning sub'ekti sifatida ro'yobga chiqarish asoslidir.

Psixologiyada rahbarlarning o'z jamoasi a'zolari bilan munosabat texnikasi tahlil etilib, turli tipdagi ijtimoiy-psixologik portretlari ishlab chiqilgan. Pedagoglarning muloqotni boqarish uslublari: avtoritar, demokratik, liberal uslub tarzida berilgan. Mana shu uslublarni pedagogik muloqotda o'qituvchi rahbarligi uslubi tarzida kurish mumkin.

Avtoritar uslub. O'qituvchi guruhning faoliyat yo'nalishini shaxsan o'zi belgilaydi, kim-kim bilan o'tiradi, kim bilan ishlaydi o'qituvchi o'zi hal qiladi. Bunday uslubda ish yurituvchi o'qituvchi o'quvchilar tashabbusiga yo'l bermaydi. Hamkorlikning asosiy shakli-buyruq, ko'rsatma, instruksiya, ogohlantirish. Hatto kamdan-kam bildiriladigan minnatdorchilik ham kamsitish shaklida bo'ladi. "Sen bugun yaxshi javob berding. Sendan buni kutmovdim" kabi.

Demokratik uslub. O'qituvchi faoliyat maqsadini har bir o'quvchi ongiga yetkazishga, ish borishini hal etishga hammani faol ishtirok etishga undaydi. o'zining vazifasini faqat nazorat va muvofiqlashtirishda emas balki tarbiyalashda deb biladi, har bir o'quvchi rag'batlantiriladi, unda o'ziga ishonch paydo bo'ladi, o'z- o'zini boshqarish rivojlanadi. Demokratik uslubda boshqaruvchi o'qituvchi bolalarning individual qobiliyat va qiziqishlarini hicobga olib vazifalarni optimal tarzda taqsimlashga undaydi. Faollikni rag'batlantiradi, tashabbusin quvvatlaydi. Muloqotning asosiy shakli - iltimos, maslahat, axborot tarzida bo'ladi.

Liberal uslub. o'qituvchi jamoa faoliyatiga aralashmaslikka harakat qiladi, faollik ko'rsatmaydi, maslahatlarga formal qaraydi, turli ta'sirlarga tez beriladi. Javobgarlikdan o'zini olib qochadi.

Eng yaxshi uslub - demokratik uslub. Miqdoriy ko'rsatkichlar avtoritar uslubdan kam bo'lishi mumkin, lekin ishlash ijtiyoqi rahbar yo'g'ida ham davom etadi. Ijodkorlik yuqori bo'ladi, javobgarlik hissi, o'z jamoasi uchun faxrlanish rivojlanadi. Eng yomon uslub - liberal uslub bo'lib, bunda ham ish kam bajariladi, ham sifat yomon bo'ladi.

Avtoritarizm o'qituvchi yetukmasligini, uning axloqiy va siyosiy tarbiyasizligini, pedagogik madaniyati pastligi bilan xarakterlanadi.

O'qituvchilar maktab amaliyotida axloq tarbiyasida qo'llashi mumkin bo'lgan quyidagi asosiy pedagogik uslub turlari mavjud:

- Tarbiyaviy maqsadni amalga oshirishga demokratik yondoshish, tarbiyaviy ishlar natijasini oshkora muhokama qilish va uni o'quvchilar bilan birgalikda baholab, kelgusi rejalarni to'zishni taqozo etadi. Bu uslub pedagog - o'qituvchi - o'quvchilar kollektivi shaxslararo munosabatlarni erkinlik, demokratik talablar asosida shakllantirib, o'quvchilarning tashabbuskorligi, o'z-o'zini tarbiyalash ishiga ijodiy yondashish orqali barcha psixologik- individual imkoniyatlarini, qobiliyatini ruyobga chiqarishga zamin yaratadi.

- O'quvchilar bilan do'stona munosabat - pedagogik uslub. U o'quvchi shaxsini hurmat qilish va talbchanlik mezonini asosida qurilgan. Ushbu uslub asosida o'z faoliyatini tashkil etgan pedagog har o'quvchining kelajagiga umid bilan qarashi, unga individual yondoshishga harakat qilishi, jazo usullarini tartibsiz qo'llamasligi, o'quvchilar kollektivi oldiga istiqbolli tarbiyaviy maqsad qo'yishga intilishi lozim. Aslida bu uslub biz ko'rib o'tgan birinchi uslubga utishga zamin tayyorlashi, unga muqaddima bo'lishi mumkin. Aksincha, o'qituvchi ma'lum pedagogik mohiyatga ega bo'lishga intilmasa, o'z fanidan bilimi sayoz bo'lsa, shaxslararo munosabatlarga ijodiy yondoshmasa, kommuniaktiv qobiliyatini takomillashtirib bormasa o'quvchilar uni "katta birodar", "konsultant" sifatida asta-sekin tan olmay qo'yishadi. Pedagog o'zining tarbiyaviy ishlarini amalga oshirishdagi yetakchilik rolini yukotib, o'quvchilar hurmatini yengil yo'l bilan qozonmoqchi bo'lgan bachkana shaxsga aylanib qolishi mumkin.

- Pedagogik muomala – masofa uslubi. Bundan tajribali pedagoglar ham, faoliyatini endi boshlagan yosh o'qituvchilar ham foydalanishiga harakat qilishlari mumkin. O'qituvchilar asosan pedagogik talabga tayanadilar: o'quvchilar oldiga ma'lum tarbiyaviy maqsadlarni qo'yib, uni bajarilish jarayonini ko'zatish, xatolarini to'zish, baholash bilan mashg'ul bo'ladilar. Bunday pedagoglar o'qitayotgan sinflarda tarbiyaviy maqsadlar nomigagina amalga oshiriladi, tarbiyaviy tadbirlar o'quvchilarda hatti-harakat motivlari, rivojlanish ehtiyojlarini shakllantirmaydi. Nari borsa, sinf o'quvchilari ahloqiy bilimlarni o'zlashtirib olishlari mumkin. Lekin bu xil bilimlar amaliyotda kam qo'llaniladi.

- qo'rquvga asoslangan uslub. Bundan odatda yosh, tajribasiz o'qituvchilar foydalanishga harakat qiladilar. Ushbu uslub asosan taqiqlashga tayanadi. Bolalar faolligi, tashabbuskorligi inkor etiladi. Bu uslub maktab islohoti manfaatlariga mutlaqo mos emas.

Muomala jarayonida va hamkorlik faoliyatida o'qituvchining talabalarga ta'sir o'tkazish natijasida ularda:

- o'z-o'zini va o'zgalarni hurmat qilish;
- o'z-o'zini va boshqalar faoliyati, xulqini baholash;
- o'z-o'zini nazorat va o'zgalarni nazorat qilish;
- o'z-o'zini boshqarish (ham bilish faolyaitida, ham xulq atvorda);
- o'z-o'zini takomillashtirish va yangi fazilatlarini egallash shakllanadi.

Do'stona muomala talaba bilan o'qituvchi o'rtasidagi bilimlarni puxta o'zlashtirishni ta'minlaydi va mukammal shaxsiy fazilatlarni tarkib toptirishga xizmat qiladi. Pedagogik jarayonda sodir bo'ladigan muomala odobi muallimning ahloqiy madaniyati, tarbiyalanganlik darajasi aks etadi. Muallimning pedagogik kasb egasi sifatida o'ziga o'z kasbiga, o'quvchilarga bo'lgan munosabati uning muloqotida yaqqol namoyon bo'lishi mumkin.

Pedagogik jarayondagi aloqalar tizimida o'qituvchi bilan o'quvchi o'rtasidagi muomala - munosabatlar katta o'rin egallaydi. Bu jarayonda bola insoniyat asrlar davomida to'plangan bilimlarni axloqiy tajribani egallab oladi. Muallimlik pedagogik jarayonda yetakchi kishidir. Unga yosh avlodni ukitish va tarbiyalash vazifasi yuklatilgan. Shuning uchun ham o'qituvchiga, uning axloqiy sifatlari xulqiga, o'quvchilar bilan muomalasiga nisbatan alohida, yuksak talablar qo'yiladi. Muallim hayotga endigina kirib kelayotgan barkamol shaxs sifatida shakllanayotgan insonlar yosh bolalar bilan muloqotda bo'ladi.

**YOSHLARDA IJTIMOY ADOLAT MEZONLARINI SHAKLLANTIRISHDA
ALISHER NAVOIY ASARLARINING O'RNI****Mirzaqahhorova Mahliyo***FarDu talabasi*

Annotatsiya: *Hozirgi kunda yoshlar ijtimoiy adolat mezonlarini shakllantirishda yoshlar ongi va dunyoqarashini rivojlanishida buyuk alloma Alisher Navoiy asarlarining o'rni beqiyosdir. Ushbu maqolada yoshlar ijtimoiy hayotida Navoiy asarlarining qanchalik muhim va e'tiborga loyiqligi haqida qisqacha tuchuncha beriladi.*

Kalit so'zlar: *adolat mezonlari, tashabbuskor, tafakkur.*

Bugungi kunda yurtimizda yoshlarimiz uchun ulkan imkoniyatlar taqdim etilmoqda. Yoshlar bu imkoniyatdan unumli va samarali foydalanishlari uchun barcha imkoniyatlar chegarasiz bajarilyapti. Yoshlarning ijtimoiy adolat mezonlarini shakllantirishga bir qancha insonlar o'z hissalarini qo'shishgan. Shu jumladan aytib o'tish joizki, yoshlar ijtimoiy adolat mezonlarini shakllantirishda Alisher Navoiy asarlarining o'rni ham beqiyosdir. Buyuk sharq mutafakkirlaridan b'olgan Alisher Navoiy bir qancha she'rlar va g'azallari bilan kitobxon yoshlarimiz ongiga, tafakkuriga va ulardagi adolat mezonlari shakllanishiga o'z hissalarini qo'shgan. O'zbekiston birinchi Prezidenti I.Karimov ham buyuk bobomizga yuksak ta'rif berib: "Agar bu ulug' zotni avliyo desak, u avliyolarning avliyosi, mutafakkir desak, mutafakkirlarning mutafakkiri, shoir desak, shoirlarning sultonidir", - deydi. Asosiy mavzuga o'tishdan oldin bobomiz haqida qisqacha ma'lumot bersak o'rinli bo'ladi. Alisher Navoiy 1441-yil 9-fevralda Hirot shahrida tug'ilgan. U juda kichik yoshlaridan she'r va musiqaga havas qo'yadi. O'zi ham olim-u shoirlar davrasida ulg'ayadi. Bu muhit unga buyuk shoir bo'lib yetishishida o'z ta'sirini ko'rsatadi. U hattoki o'z davrining buyuk olim-u shoirlarini ham hayratda qoldiradi. Bugungi kunda zamonamiz yoshlari ham Alisher Navoiydek bilimdon, aqlli va tafakkurli shaxs bo'lib yetishishga va undagi barcha yaxshi hislatlarini o'zlarida namoyon qilishga harakat qilib kelishmoqda. Shu o'rinda hammamizda savol tug'ilishi tabiiy. Yoshlarda ijtimoiy adolat mezonlarini shakllantirishda Alisher Navoiyning o'rni qanday? Qaysi jihatlari bilan Alisher Navoiy yoshlarimizga o'rnak bo'la oladigan shaxs bo'lgan? Bu savollarga javobni Alisher Navoiy davri bilan bo'glab tushuntirishga harakat qilaman. Albatta hammamiz bilamizki Alisher Navoiy she'riyatga oshno kishi bo'lgan. U she'riyatni hamma narsadan ustun qo'ygan. She'riyatga juda juda qiziqqan undan hech qachon qanday holatda bo'lsa ham ajralmagan. U hattoki vazirlik martabasida bo'lib ham she'r yozishni to'xtatmagan. Atrofdagilar uning bu ishini qattiq hurmat qilishgan va unga rag'bat ko'zi bilan qarashgan. Mana nima uchun yoshlar Navoiydan o'rnak olishlari kerak. Inson o'sishdan hech qachon to'xtab qolmasligi kerak. Inson nafaqat jismonan balki ruhiy tarafdin ham o'sishi kerak. Qachonki inson o'ssagina keyin rivojlanadi. Yoshlar ham o'sib-unishlari, o'z kelajaklari barqaror qurishlari uchun buyuk alloma Navoiydan kuch olib yashashlari kerak. Navoiyni yosh avlodni

g'oyaviy tarbiyasiga qo'shgan hissasi, inson, ayniqsa yoshlar tarbiyasi bilan bog'liq jihatlari juda ko'p. Uning yoshlarga bag'ishlangan fikr-mulohazalari, talab va ko'rsatmalari, orzu va istaklari she'riy tarzda bayon qilingan. Navoiy o'z she'riyari tufayli o'zbek adabiyotini yangi darajaga olib chiqqan. Biz yoshlarda Navoiy she'riyatiga qiziqishni, Navoiy va uning asarliga bo'lgan hurmat va e'tiborni korishimiz mumkin. Yurtimizda Navoiy tavalludiga va Navoiy hayoti va ijodiga bag'ishlangan yig'ilishlarda yoshlardagi intilish, ulardagi dunyoqarash va ularning ijtimoiy adolat mezonlarini shakllantirishda Alisher Navoiy o'rnining beqiyosligini ko'rishimiz mumkin. Yig'ilishlar natijasidagi intilishlar, rivojlanishlar Navoiy asarlariga bo'lgan xalqning talabi, xohishi amalga oshayotganligini ko'rsatadi. Navoiy asarlari bitmas xazinaki u yordamida yoshlar o'zini qiziqtirgan va o'ylantirgan savollarga yechim topadilar. Chunki Navoiyning har bir asari xalqqa, yoshlarga qaratilgandir. Biz Navoiy izdoshlarimiz, chunki bizning yurtimizda Navoiyga o'xshagan kuchli salohiyatli yoshlar juda ko'p. Oilada Navoiy haqida bolalikdan tushuntirib borilsa, adabiyotimiz namoyondalarining asarlari haqida qiziqarli qilib bola qalbi va tafakkuriya yetkazib borilsa, bu borada kelai barcha hislatlarni o'zida mujassamlashtirgan. Xuddi Navoiydek ta'limni har narsadan ustun qo'yadigan yoshlar ham kam emas oramizda. Yurtimizda esa bunga shar-sharoitlar keng yo'lga qo'yilgan. Bu imkoniyatlardan foydalanish biz yoshlarning o'z qo'limizdadir. Biz Navoiy asarlariga tayangan holda ish ko'rsak haqiqiy Navoiy avlodi hisoblanamiz. Yurtni qay darajaga ko'tarish yoshlarga bog'liq. Hozirgi kunda yoshlar bu yo'lda tinmay harakat qilib o'z tashabbuskorligini ko'rsatmoqdalar. Gapimiz so'ngida shuni ayta olamizki, Alisher Navoiy millatimizni dunyodagi eng madaniyatli va ma'rifatli xalqlar qatoriga olib chiqqan ulug' siymolardan biridir.

Xulosa qilib aytish joizki, hozirgi kunda buyuk allomalarimiz hayoti tarixini o'rganish uchun olib borilayotgan sa'y harakatlarni yanada takomillashtirish lozim. Shundagina yoshlar o'z sohalari uchun kerakli kadr va tafakkurli, aqlli jamiyat a'zolariga aylanadi.

FOYDALANILGAN ADABIYOTLAR:

1. Imomnazarov M. Ma'naviyat asoslari - Sharq, 2021
2. Karimov I.A Yuksak ma'naviyat - yengilmas kuch T: "Ma'naviyat", 2008
3. 5-sinf adabiyot darsligi T "Sharq" 2015

INTERNET RESURSLARI

1. Google
2. Ziyonet.uz

**IDENTITY CRISIS IN THE NARRATIVE STRUCTURE OF KAZUO
ISHIGURO'S "THE REMAINS OF THE DAY"****Zaripov Feruz Husan o'g'li***Uzbekistan State World Languages University,
the 2nd year student of Master's Department.*

Abstract : *An article based on Kazuo Ishiguro's "The Remains of the Day". The phenomenon of English as an ambiguous class is explained by the peculiarities of the narrative composition of literary texts. A linguistic study of the chronicles in the analyzed text may prove that it is impossible to positively evaluate the nostalgic cultural stereotypes related to English concepts in the narrative. In English, as an example of national identity crisis, the contradictory character is revealed in the novels Kazuo Ishiguro, a British Booker prize-winner of Japanese origin.*

Keywords: *Englishness, self-identity, narrative, literary text, evaluation.*

Introduction

Traditionally, Britain's own identity crisis has been attributed to the end of the British Empire and the urgent need for Britain to set new goals and priorities on the world stage. The specific geopolitical state of the UK has always been regarded as a reason for so called "island psychology" and at the same time as a key factor in the country's development. The British Empire is a manifestation of power and national identity, which determines the way of life of the country and gives it a sense of belonging. The end of the great Empire influenced the national identity of Great Britain, which no longer remained constant. In the post-empire period, like many previous empires, the British intellectual climate can be described as a crisis of national identity. One wave of the British self-identity crisis was in the 1980s and 1990s, when the debate on identity became particularly fierce and a series of texts devoted to the issue of Britishness (Englishness) appear. This can be explained by the fact that the loss of identity due to fear of losing control of certain resources can exacerbate the value problems associated with specific language communities. As a result, literary texts discussing such value problems are created. Chronologically Kazuo Ishiguro's *The Remains of the Day* (which was published in 1989 and was awarded the prestigious Booker prize) coincides with this phase of the British national identity crisis. In 1989, Kazuo Ishiguro was Japanese who had lived in the UK since he was a child and wrote a novel that revealed the English phenomenon. The purpose of this article is to solve the phenomenon of English through a linguistic analysis of the narrative structure of *The Remains of the Day* by Kazuo Ishiguro. The narrative structure of the text under analysis presents interest as, on the one hand, the text is written by a British author for the British audience and, on the other hand, Ishiguro's vision of the phenomenon is originally a view from the outside – it is how Englishness is viewed by a Japanese.

Main part

The range of perspectives on the main idea of K. Ishiguro's novel is wide enough. Despite the different interpretation of the text message, we are in the emotion of text, its ideal value of crisis it is closely related to Epoch's social and political situation, I pointed out that. The analysis of the text indicates the collapse of the historical spheres, pointing out the collapse of the ideology of the earth as one of the central motivations of the book, pointing out the collapse of the ideology of the Earth. A popular view on the novel is that it is a narrative about social and political contradictions Britain was experiencing in the beginning and the middle of the XX century, the most significant of which are the formation and the spread of fascism, World War II in Europe, the Suez crisis of 1956, increasing tensions in British-American relations and the beginning of America's cultural dominance.

However, commenting on the main idea of the novel in one of the interviews, K. Ishiguro mentions his "primary interest in personal aspects of the character's life rather than in the larger historical context of the 20th century".

The key fact that writer establishes the action of the book in late summer of 1956 acquires paramount essential for the representation of Englishness in the text. The political context in which Britain appeared in the first decades after the war and, more importantly, the reader is aware of the role of WWII in world history. In other words, we can see that K. Ishiguro's novel is aimed at a certain type of readers, the British, who undoubtedly share the negative assessment of this frame. It is important to note that WWII is not explicitly described in the narrative, but it does provide a definite boundary line that divides the character's life into two different periods. It is the war that influenced Stevens' life and led to the change of ownership of Darlington Hall.

The knowledge of the end of the Second World War is available to the reader as an "evaluative filter" and negates the positive possibility of "Englishness" / "good old England" / "Real English gentleman" presented in the text under study.

In conclusion, the analysis of the genre and the structure of the narrative structure of *The Remains of the Day* suggest that English was objected to in the text through the main character of the novel - Butler Stevens was presented as a binary category. It is achieved by the peculiarity of the narrative structure of the text which is divided into two different time planes. The main conflict of the text is represented by the verbal elements that form the local and spatial characteristics of the fundamental contradiction.

BIBLIOGRAPHY:

1. British National Corpus. <https://www.english-corpora.org/bnc/> (accessed: 5.08.2019).
2. Ishiguro, K. (1991). *The Novelist in Today's World: A Conversation* (Interview with Kenzaburo Oe). *Boundary* 18 (3): 109–122
3. Ishiguro, K. (1999). *The Remains of the Day*. London, Faber and Faber.
4. www.sparknotes.com

АКТИВНЫЕ МЕТОДЫ ОБУЧЕНИЯ НА УРОКАХ РУССКОГО ЯЗЫКА В НАЧАЛЬНОЙ ШКОЛЕ

Абдужабборова Дилдора Комиловна

Учитель русского языка

Школа № 19 Навбахорского района Навоийской области

«Надо применять разнообразные методы и находить новые. Школа должна быть педагогической лабораторией, учитель в своей учебно-воспитательной работе должен проявлять самостоятельное творчество».

Л.Н.Толстой

Аннотация: *Активные методы обучения – это методы, побуждающие учащихся к активной мыслительной и практической деятельности в процессе овладения учебным материалом. Активные методы обучения – очень гибкие методы, многие из них можно использовать на различных этапах урока.*

Ключевые слова: *методов и приёмов, обучение, игра, мотивация, активные методы.*

У большинства учеников отмечается недостаточный уровень познавательной активности, незрелость мотивации к учебной деятельности, сниженный уровень работоспособности и самостоятельности. Поэтому поиск и использование активных форм, методов и приёмов обучения является одним из необходимых средств повышения эффективности как образовательного, так и коррекционно-развивающего процесса.

Так в начале урока активные методы позволяют создать психологический настрой обучающихся на занятие, способствуют формированию исходной мотивации, вовлечению всех обучающихся в учебный процесс, созданию ситуации успеха.

С этой целью в начале урока могут использоваться различные приветствия. Например:

- Начинаем урок. Давайте улыбнемся друг другу, подарите свои улыбки. - Давайте наш урок начнем с пожелания друг другу добра. Я желаю тебе добра, ты желаешь мне добра, мы желаем друг другу добра. Если будет трудно - я тебе помогу. - Я рада, что у нас отличное настроение. Надеюсь, что урок пройдет интересно и увлекательно. -Теперь посмотрите на меня. Я тоже желаю вам работать дружно, открыть что-то новое. Такие приветствия создают позитивный эмоционально-психологический фон, позволяют настроиться и включиться в работу.

Для концентрации внимания, повышению учебной мотивации использую такие упражнения как «Установка»:

Привели голову в порядок. (Погладили, причесали себя пальчиками). Закрыли глазки и мысленно сказали: «Я внимателен, я могу, у меня всё получится!». Я желаю

вам успехов, а вы пожелайте мне удачи. Спасибо. На уроках чтения, ознакомления с окружающим миром чаще всего применяются следующие **активные методы обучения**: пометки на полях, направленное чтение, восприятие материала с закрытыми глазами.

Метод «Пометки на полях» обычно используется при ознакомлении с новым материалом. Он позволяет ученику отслеживать свое понимание прочитанного задания или текста. Пометки должны быть следующие: Знаком «галочка» (✓) отмечается в тексте информация, которая уже известна ученику. Он ранее с ней познакомился. При этом источник информации и степень достоверности ее не имеет значения.

Знаком «плюс» (+) отмечается новое знание, новая информация. Ученик ставит этот знак только в том случае, если он впервые встречается с прочитанным текстом. Знаком «минус» (-) отмечается то, что идет вразрез с имеющимися у ученика представлениями, о чем он думал иначе. Знаком «вопрос» (?) отмечается то, что осталось непонятным ученику и требует дополнительных сведений, вызывает желание узнать подробнее.

Данный прием требует от ученика не привычного пассивного чтения, а активного и внимательного. Он обязывает не просто читать, а вчитываться в текст, отслеживать собственное понимание в процессе чтения текста или восприятия любой иной информации. На практике ученики просто пропускают то, что не поняли. И в данном случае маркировочный знак «вопрос» обязывает их быть внимательным и отмечать непонятное. Использование маркировочных знаков позволяет соотносить новую информацию с имеющимися представлениями. Для того, чтобы уловить каждый, важный для ребенка момент можно использовать следующие сигнальные карточки: ! У меня получается! ? Требуется помощь Мир активных методов обучения яркий, удивительный, многогранный. В нем комфортно чувствуют себя и учителя, и ученики. Войдите в этот мир и станьте его полноправным хозяином.

СПИСОК ИСПОЛЬЗОВАННОЙ ЛИТЕРАТУРЫ:

1. Бабанский Ю.К. Методы обучения в современной общеобразовательной школе - М.: Просвещение, 2003г.
2. Занков Л.В. Наглядность и активизация учащихся в обучении - М.: Знание, 1960г.
3. Кажигалиева Г.А., Васенкова М.В. О принципах и методах технологии интерактивного обучения русскому языку в средней школе//Педагогика, 2005, №2.

SINOVLAR SOYASIDAGI INSON...

Ilmiy rahbar Qalandarova Dilafro'z Abdujamilovna

Nizomiy nomidagi TDPU O'zbek tili va adabiyoti kafedrasi o'qituvchisi

No'monjonova Mubinaxon Qahramonjon qizi

Nizomiy nomidagi TDPU O'zbek tili va adabiyoti yo'nalishi 2-bosqich talabasi

Annotatsiya: *Yozuvchi Ulug'bek Hamdam "Muvozanat" romanida xohlagan harakatlanayotgan narsada muvozanat bo'lmasa, u muvozanatsizlikka yo'liqishi, biz yashayotgan hayotda juda ko'p muvozanatlar borligi va balki biz aynan shu muvozanatlar bilan birga yashashimizni, bizni yashashga bo'lgan ishtiyoqimizni ular ushlab turishi mumkinligini tasvirlaydi.*

Kalit so'zlar: *adabiyot, syujet, qahramon, muvozanat, tiriklik, mashaqqat, evrilish, maishiy ahvol, tuzum.*

Adabiyotshunos olim, yozuvchi Ulug'bek Hamdamning "Muvozanat" romani qahramonlari Yusuf, Amir, Sodiq, Oygul, Gulshoda taqdiri misolida insonning moddiy va ma'naviy (ruhiy) hayotda muvozanatni saqlay bilishi kerakligi, o'z insoniy qiyofasini yo'qotmaslik uchun kurashishi lozimligi, har qanday qiyinchilik, mashaqqatlarga bardosh berishi shartligi ko'rsatib berilgan.

Asarda O'zbekiston mustaqilligining dastlabki yillaridagi odamlarning hayot tarzi, o'zaro munosabatlari, turmushi, maishiy ahvoli bilan bir qatorda insonlarning ruhiyatidagi o'zgarishlar, evrilishlar aks ettirilgan.

Asar Yusufning bolalik paytidagi xotiralari bilan boshlanadi. Qish fasli, qor bilan qoplangan ko'chada Yusuf hali hech kim yurmagan yo'l (yo'l – Yusuf hayoti ibtidosi, boshlanishi) da qadam tashlarkan, bundan ayricha zavq tuyadi. Ammo ortidan kelgan avtobus (mashina – hayot qiyinchiliklari, sinovlari) barcha xursandchiligini yo'qqa chiqaradi.

Yusufning bolaligida oila a'zolari, yaqinlari bilan Ulug'tog'ga borgani, ammo tog' cho'qqisiga chiqmay, adirdagi sayhonlikda qolib, shu yerda lolalar bilan kifoyalanganini eslaydi. Bu tasvirda Ulug'tog' cho'qqisi – Yusufning ko'zlagan orzu-niyatlari, o'z oldiga qo'ygan maqsadlari timsoli. To'g'ri, u bolaligidagi orzusi – tog' cho'qqisiga chiqolmadi, ammo hali oldindagi katta hayotda o'z maqsadlariga albatta erishajagi syujet davomida anglashiladi. (Bolaligida tog'dan uzoqlashgani sari u Yusufni ta'qib etayotgandek tuyuladi.)

Yusufning tog'asi Muhammadjon aka butun umrini jamiyat taraqqiyoti, xususan, o'zi tug'ilib o'sgan Marhamat rivojiga bag'ishlagan. O'z faoliyati davomida adolat, haqiqat uchun kurashib kelgan. Yurtning ozodlikka erishishi haqida eng avval anglab yetganlardan va mustaqillik qo'lga kiritilgach ham oson bo'lmasligini, hamma jabha ham bir tekis, bir maromda ketmasligini eng oldin tushunganlardan. Muallif buni Muhammadjon aka o'z bog'ida qushni qafasdan ozod qilib, uni uchirib yuborish epizodi orqali yaqqol tasvirlagan.

Amir (Yusufning akasi) vaqt o'tishi bilan hayot yo'lida, yashashda o'zining asl maqsadini, tiriklik mazmunini yo'qotib qo'yadi; tuzum almashgach, jo'n aytganda nima qilishini, qanday yo'l tutishini, hayotini qanday izga solishini bilolmay, o'zini dinga qattiq bog'lab (dinga o'ta qattiq berilish, mutaassiblik orqali o'z-o'zini chalg'itmoqchi) to'g'ri yo'lni topmoqchi bo'ladi. Ammo u bu yo'lda ham oltin o'rtalik – muvozanatni saqlay olmaydi. Bunga sirdan qaraganda o'sha davr, tuzum aybdordek, asl sabab esa Amirning o'zi, uning shaxsiyatida.

Gulshoda (Amirning ayoli) Amir aslida unga uni baxtli qilish uchun uylangandi, ammo ruhiyatudagi holatlar tufayli buning uddasidan chiqolmadi. Qaytanga Gulshodaning kasalligi ustiga, shuncha mashaqqat, qiyinchiliklar bilan yashagani (Amirning telba holiga tushishi, undan avval ham ro'zg'or tashvishlari Gulshodaning gardaniga tushgani) unga katta zarba bo'ldi, o'limini tezlashtirdi.

O'ttiz besh yoshdagi Yusufning ishidan ko'ngli sovugan, sovugan emas, balki, o'z ishidan avvalgi ishtiyoqini, jahdini, shaxdini topolmay qiynaladi va xotini Oygul, o'g'li Muhammadjonni olib tug'ilgan qishlog'iga ravona bo'ladi. U yerda qishloq aholisi, jumladan, ota-onasi, akalarining turmushi, ro'zg'orini amal-taqal yurgizayotganini ko'radi. Bolalikdagi do'stlaridan biri Sodiq uni savolga tutib, ozodlik qo'lga kiritilgan bo'lsa-da, xalq ahvoli nima uchun yaxshilanmagani, xo'jalik hayotining yaxshi tomonga o'zgarmayotganini so'raganda Yusufning tayinli javob berolmasligi, chunki u ham ayni shu so'roqlarga javob izlab yurardi.

Qishloqdoshlarining tayinli ish topolmasligi, topsa-da, maoshini o'z vaqtida ololmay, bekorchilikdan billiard o'ynashayotganini ko'rib eziladi, ammo yordam berolmasligidan yanada azoblanadi. (Rashid – Yusufning qishloqdoshi, Alpomish kelbatli, lekin tayinli ishi yo'q.)

Mirazim – Yusufning kursdoshi, institutda faqat diplom uchun o'qigan. yoshligidan otasi ta'siri ostida savdogarlikni o'rganib, ulg'ayib katta tijoratchi (Yusuf uni Mirzakarimboyga o'xshatadi) bo'ladi. Mirazim kursdoshi Zahroni sevib, umrining oxirigacha uni baxtli qilishga va'dalar bergan bo'lsa-da, to'yidan bir yil o'tmay, munosabatlariga sovuqlik tushib, asta-sekin bir birlaridan uzoqlashib, bir uyda begonadek yashaydilar.

Zahro – boylik, mol-dunyo, davlat behisob bo'lsa-da, ichi to'la dard-hasrat. Asarda yozilganidek, moddiy tomondan bekam-u ko'st, ma'naviy ehtiyoji esa to'la qondirilmagan shaxs. Bu obraz orqali moddiyat insonga doim ham baxt keltirmasligi, hayot mazmuni faqat o'yin-kulgi, ziyofatlardan iborat bo'lishi oxir-oqibatda odamni zeriktirishi ko'rsatib berilgan.

Yusufning bolalikdagi do'sti Sodiq bilan suhbatida mustaqillikka erishilgach va undan avvalgi payt, qay biri yaxshiligi haqida gap ketganda Yusuf: "...yeyishga bir burda nonim qolmasa ham, o'g'limga bitta hapdori sotib ololmay o'limiga sababchi bo'lsam-da, ro'zg'orim kuyib, kul bo'lib to'zib ketsa ham sen sog'ingan imperiyani xohlamayman" deb aytadi. Keyinchalik esa Yusuf tilga olgan barcha hodisalar hayotida ham yuz beradi.

Farzandi nobud bo'lgach, oilasiga ham putur yetadi, chunki oilasini ushlab turgan faqat o'g'li Muhammadjon edi.

Tuzum almashdi, insonlarning dunyoqarashi sekin-asta o'zgardi, bu o'zgarishlar orasida Yusuf o'zini "muhit girdobida bir xas" (Cho'lpon ta'rifi) kabi his qiladi.

Xulosa qilib aytadigan bo'lsak, asar mohiyatida insonning har qanday holatda o'zini, o'zligini saqlab qolishi lozimligi, odamgarchilikni yo'qotmaslik, hayotda nima yuz bermasin yashashda davom etish kabi g'oyalar ilgari surilgan. Yuqoridagilarga amal qilgan inson esa tom ma'noda hech qachon o'z muvozanatini yo'qotmaydi. Har qanday ziddiyatlar biror narsa ustida bo'ladi va doim o'sha asosiy narsa haqida ikki xil fikrlovchi insonlar bo'lmasa, uning ahamiyati yo'qoladi. Inson zoti muvozanatsiz tik bo'la olmaydi, o'zini tutolmaydi... Yo o'ngga, yo so'lga og'ib, oxir-oqibat yiqiladi.

FOYDALANILGAN ADABIYOTLAR RO'YXATI:

1. Ulug'bek Hamdam. "Muvozanat". Sharq" nashriyot matbaa aksiyadorlik kompaniyasi bosh tahririyati. Toshkent.: 2007.
2. Umidbaxsh adabiyot ehtiyoji. Yozuvchi Ulug'bek Hamdam bilan suhbat. Hurriyat gazetasi. 2015 yil, 9-son.

МОДУЛЬНОЕ ОБУЧЕНИЕ В СИСТЕМЕ ИНОЯЗЫЧНОЙ ПОДГОТОВКИ СТУДЕНТОВ

Шимчук Алёна Олеговна

Навоийский Государственный Педагогический Институт

Аннотация: *В статье приводится теоретическое обоснование проблемы применения модульного обучения в системе иноязычной подготовки студентов.*

Ключевые слова: *Иноязычная подготовка, модульное обучение, иноязычная коммуникативно-культурная компетенция.*

В связи с нарастающими процессами глобализации и интеграции Республики Узбекистан в мировое пространство, проводимыми экономическими реформами и активным научно-образовательным сотрудничеством отечественных педагогических вузов с зарубежными вузами, возрастает необходимость подготовки специалистов, практически владеющих иностранным языком на высоком уровне. Ведь выпускник педагогического вуза – это не только специалист, обладающий знаниями и навыками, необходимыми для осуществления профессиональной деятельности, но и личность, имеющая высокоразвитые иноязычные практические знания, навыки, способности и качества. В контексте Болонского процесса имеет место практическое владение иностранным языком в устном и письменном общении, а не умение «читать и переводить с использованием словаря».

Необходимость формирования у будущих специалистов филологического профиля иноязычной коммуникативно-культурной компетенции требует совершенствования системы их иноязычной подготовки в вузе, обуславливающей за собой поиск инновационных и современных наглядных технологий организации учебного процесса, отвечающих современным требованиям, разработку новых методов и форм обучения.

Происходящие изменения влияют и на изменение подходов и методов к обучению иностранному языку в вузах филологического профиля. В качестве одного из наиболее эффективных и перспективных способов организации учебного процесса в учебных заведениях высшего профессионального образования в настоящее время многими учеными рассматривается именно модульный подход. Среди этих учёных, стоит отметить труды Е.С. Марковой, П.А. Юцявиченой, Ю.Б. Кузьменковой, А.Н. Ласточкина, М.А. Чошанова, Н.Е. Эрганова, Н.В. Бородина. Всё это в огромной степени связано с Болонским процессом, потому что одной из его характеристик является переход на модульную систему организации образовательных программ. В связи с этим иноязычная подготовка студентов филологических специальностей не является исключением.

Основными положениями, которые будут применяться в ходе внедрения модульного обучения в системе иноязычной подготовки в вузе являются следующими:

1. отбор и структура учебного материала должны осуществляться на инициативной основе, для того, чтобы студенты имели возможность системного овладения учебным материалом, расширения их базовых знаний, комплексного основания и развития навыков и умений во всех видах иноязычной речевой деятельности;

2. содержание обучения должно представляться в справочных блоках, усвоение которых происходит в соответствии с совокупной дидактической целью, которая формулируется для каждого студента и содержит в себе не только предписание на объем изучаемого содержания, но и на уровень его усвоения;

3. специфическое, поочередное представление учебного материала в каждом модуле способствует более доступной адаптации студентов к изучаемому материалу;

4. используются различные методы и формы работы с учебным материалом, потому, что лингвистическое и экстралингвистическое наполнение одного модуля отличается по объему и степени сложности от другого при условии предъявления к модулям программы стандартных требований;

5. обеспечивается разграниченный подход к изучению учебного материала студентами с разным уровнем владения иноязычной коммуникативно-культурной компетенцией при условии лимитированного количества часов, выделяемых на изучение дисциплины

«Английский язык» учебными планами и программами вуза;

6. реализуются принципы формирующего обучения, которые позволяют создать условия для творческой деятельности студента;

7. материализуется идея самостоятельности студента при достижении им конкретной цели в процессе работы с модулем, что предоставляет ему возможность проникнуть в деятельность, самому определять уровень усвоения знаний, увидеть и спрогнозировать возможные недостатки в своих знаниях, навыках и умениях;

8. постепенный контроль достижений обучения, составление и ведение персонального рейтинга студента способствуют быстрому внесению изменений в учебную и преподавательскую деятельность и обновлению содержания обучения.

На современном этапе сложилась достаточно устойчивая научная база для рассмотрения вопросов разработки теоретических и методических фундаментов применения модульного обучения в естественнонаучных и гуманитарных работах. Анализ научной литературы показал, что исследователями проделан огромный труд по созданию и развитию концепций модульного обучения, в частности:

• С.М. Постелзвйтт разработал идею «единицы содержания обучения», в основе которой единица учебного материала является автономной и может быть объединена с каждой обучающей программой; данная единица получила название «мини-курс», или «модуль»;

• Международной Организацией Труда (МОТ) была создана положение профессионального обучения на основании выделения в трудовом процессе элементарных единиц деятельности, которые являются основой концепции модулей трудовых навыков;

• П.А. Юцявиченой, А.И. Данилюком исследованы методологические основы и принципы модульного обучения;

• А.А. Измайловой, С.И. Мещеряковой была создана теория, определяющая модульную технологию как основу системно-деятельного подхода в обучении;

• П.А. Юцявиченой разработана теория и практика построения модульных программ, которые учитывают обеспеченность учебного процесса различными модулями, компьютеризации, дидактических средств;

• Л.Б. Бетина, Т.В. Васильева изучили возможности активизации познавательной деятельности, индивидуализации обучения и обеспечения самостоятельности студентов;

• L.P. Gallinari и C.J. Bett разработана концепция модульной организации нервной деятельности студентов;

• Г.К. Селевко провёл исследования по внедрению модульного обучения в системе педагогических вузов на основе программ комбинированного воздействия, которые включают в себя фрагменты линейного, разветвленного и адаптивного программирования;

• А.А. Вербицкий разработал теорию деятельного модуля, которая рассматривает модуль в качестве единицы, задающей переход от профессиональной деятельности к учебной;

• М.А. Чошанов разработал концепцию проблемно-модульного обучения, в основе которой единство принципов проблемности, системного квантования и модульности и направлено на развитие творческого и познавательного мышления учащихся.

Однако концептуальные основы применения модульного обучения в системе иноязычной подготовки студентов вуза практически не изучены. Таким образом, появляется противоречие между объективной необходимостью применения модульного обучения, в системе иноязычной подготовки будущих специалистов лингвистического профиля и недостаточной степенью разработанности теоретико - методологических и методических основ проектирования и реализации учебно - воспитательного процесса по английскому языку на модульной основе в пространстве педагогического вуза.

СПИСОК ЛИТЕРАТУРЫ:

1. Ковалева Ю.Ю. Самостоятельная работа в условиях модульного обучения английскому языку студентов технического вуза // Известия Волгоградского государственного педагогического университета. Серия «Педагогические науки». – 2011. – № 4 (58). – С. 123–127.
2. Агафонова Л.И., Ковалева Ю.Ю., Прохорец Е.К. Требования к уровню владения иностранным языком выпускников неязыковых специальностей Томского политехнического университета. – Томск: Изд-во ТПУ, 2005. – 16 с.

PEDAGOGIKA VA PSIXOLOGIYA

ЁШЛАР ТАРБИЯСИДА “ОИЛА, МАҲАЛЛА ВА ТАЪЛИМ МУАССАСАСИ ИЖТИМОЙ ҲАМКОРЛИГИ”НИНГ ДОЛЗАРЪ ВАЗИФАЛАРИ

Абирова Умида Назаровна

Низомий номли ТДПУ ўқитувчиси,

Республика Маънавият ва Маърифат маркази тадқиқотчиси.

Аннотация: *Мақолада Янги Ўзбекистонда ёшларни тарбиялашда оила, маҳалла ва таълим муассасалари ижтимоий ҳамкорлигини такомиллаштириши йўллари ва тавсиялари берилган.*

Таянч тушунчалар: *Таълим, тарбия, оила, маҳалла, ижтимоий, маънавият, маърифат, ҳамкорлик.*

Ўзбекистонда шиддат билан тобора глобаллашиб бораётган бугунги давр баркамол авлодни тарбиялашда оила, маҳалла ва таълим муассасаларига бир неча талаб ва вазифаларни юклайди. Шу боис таълим муассасалари, маҳалла фаоллари, оилалар мамлакатда ёшларнинг ҳар жиҳатдан етук инсон бўлиб етишишлари учун бевосита ва билвосита масъулдирлар. Бироқ, “Оила, маҳалла ва таълим муассасаларида ёшлар тарбияси, чекка ҳудудлар ва маҳаллаларда уюлмаган ёшлар билан мақсадли ғоявий-тарбиявий ишларнинг юзаки тарзда олиб борилаётгани, жиноятчилик, диний экстремизм ва террористик ҳаракатларга адашиб қўшилиб қолиш, миллий кадриятларга эътиборсизлик, эрта турмуш куриш, оилавий ажралишлар каби салбий ҳолатларнинг олдини олишга қаратилган тарғибот ишларининг аксарият ҳолларда кутилган натижани бермаётгани бу масалаларга жиддий эътиборни талаб этмоқда”¹⁸.

Юқоридаги муаммоларнинг юзага келишида ҳам, бартараф этилишида ҳам, ҳар бир ўсмирнинг шахс сифатида шаклланишида, ижтимоий ҳаётда, меҳнат бозорида ўз ўрнини топишда маҳалла педагогик инфраструктурасининг ўрни ниҳоятда катта ҳисобланади. Ҳар бир бола ўзи яшаётган маҳаллада ўсиб улғаяди. Бу эса маҳалла, таълим муассасалари ва оилалар ижтимоий педагогик ҳамкорлиги ва мавжуд педагогик ресурслар ҳолатини ўрганишни тақозо қилади. Шу мақсадда Республика Маънавият ва маърифат маркази “Миллий ғоя ва маънавий маърифий тадқиқотлар бўлими” томонидан “Ҳудудлардаги маънавий маърифий муҳитни ўрганиш харитаси”

¹⁸Ўзбекистон Республикаси Президентининг “Маънавий-маърифий ишлар самарадорлигини ошириш ва соҳани ривожлантиришнинг янги босқичга кўтариш тўғрисида”ги 2017 йил 28 июль ПҚ-3160 сонли Қарори.

ишлаб чиқилди. Харита асосида республикамизнинг ҳар бир ҳудудидан бир нафар туман, танлаб олиниб, социопедагогик тадқиқотлар амалга оширилди.

Тадқиқот мақсади сифатида ҳудудлар (туман, шаҳар) кесимида аҳоли, айниқса, ёшлар онги ва қалбига салбий таъсир кўрсатаётган, миллий ва умуминсоний маънавий мезонларга зид бўлган ички ва ташқи таҳдидларнинг тури, мақсади, мазмуни ва таъсири ҳақида маълумотларни тўплаш ва визуаллаштириш; ёшлар маънавиятига зарар етказаётган таҳдидларнинг олдини олиш, таъсирсизлантириш ва бартараф этишга қаратилган таҳлиллар, халқаро тажриба ва илмий хулосаларга таянган “Йўл хариталари”ни ишлаб чиқиш; Тадқиқот вазифалари этиб маънавий-маърифий, тарбиявий ишлар самарадорлигининг илмий асосланган мониторингини таъминлаш;

- миллий тарбия, ҳаёт тарзимизга зид бўлган маънавий таҳдидларнинг аҳоли турли қатламларига таъсирини кўрсатиш;

- ҳудудларда аниқланган ижтимоий педагогик натижалар асосида “Маърифат” тарғибот жамиятининг мақсадли ва манзилли ижтимоий педагогик тарғибот ишларини режалаштириш;

- Халқимизнинг кўп асрлик миллий тарбиявий қадриятлари, диний ва дунёвий қарашлари, ҳаётий удумларини тарғиб қилиш хусусиятига эга бўлган илмий-амалий дастурларни ишлаб чиқиш кўзда тутилди.

Ўрганиш натижаларидан келиб чиқиб, маҳалларда комплекс чоратадбирларни амалга ошириш мақсадида Ўзбекистон Республикаси Президенти Девонининг Жамоат ва диний ташкилотлар билан ҳамкорлик қилиш хизмати томонидан Фуқароларнинг ўзини ўзи бошқариш органлари фаолиятини мувофиқлаштириш бўйича республика кенгаши билан ҳамкорликда Қорақолпоғистон Республикаси ва ҳудудларда ўқув семинарлари ташкил этилди¹⁹.

Вазирлар Маҳкамасининг 371-сонли Қарори ижроси амалиётга тадбиқ этилган бўлсада, нега бугунги кунга қадар таълим муассасаларида ўқувчилар давомати кўрсатгичи паст. Ўқувчилар сабабсиз ва мунтазам равишда дарсларга қатнашмайди. Бунга асосий сабаб 371, 175-сонли Қарорларнинг ижро интизоми ҳаққоний ташкил этилмаганлиги эканлиги аниқланди.

Касб-ҳунар коллежларида ота-оналар йиғилишлари режаси ишлаб чиқилиб педагогик кенгаш қарори билан тасдиқланмаган, айрим ҳудудларда.

- Таълим муассасаларида ярим йиллик семестр якунларидаги ташкил қилинадиган ота-оналар йиғилишларига гуруҳдаги ўттиз нафар ўқувчилардан 15-20 нафарининг ота-оналар келишади.

- Касб-ҳунар коллежлари битирувчилар бандлигини таъминлаш масаласи ҳам оила, маҳалла ва таълим муассаси ҳамкорлигининг устувор йўналишларидан биридир.

¹⁹ Аҳмедов Ҳ. Маҳалларда маънавий-маърифий ишларни ошириш йўлида. Халқ сўзи. 2017 йил 8 ноябрь, № 225 (6919) 3-бет.

- Айрим ҳолатларда бандлиги таъминланмаган ёшлар иш излаб хорижга ишга кетишларига сабаб бўлмоқда.

Фойдаланилган адабиётлар рўйхати:

1. Ўзбекистон Республикаси Президентининг “Маънавий-маърифий ишлар самарадорлигини ошириш ва соҳани ривожлантиришнинг янги босқичга кўтариш тўғрисида”ги 2017 йил 28 июль ПҚ-3160 сонли Қарори.

2. Ш.Мирзиёев. Тартиб-интизом ва маъсулятни кучайтириш, жиноятчиликнинг олдини олишмуҳитини мустаҳкамлаш – ҳуқуқбузарлик пофилактикаси самарадорлигининг асосий омилидир. Халқ сўзи. 2017 йил 16 ноябрь, № 231 (6925) . 1- бет.

3. Аҳмедов Ҳ. Маҳаллаларда маънавий-маърифий ишларни ошириш йўлида. Халқ сўзи. 2017 йил 8 ноябрь, № 225 (6919) 3-бет.

ТЕХНИКА ОЛИЙ ТАЪЛИМ МУАССАСАЛАРИДА МУАММОЛИ МОДУЛЛИ ТЕХНОЛОГИЯЛАР АСОСИДА ЎҚУВ ЖАРАЁНИНИ ЛОЙИХАЛАШ.

Хайрулла Ғуломқодирович Ҳожиёв

Самарқанд ветеринария медицинаси институти

Тошкент филиали катта ўқитувчиси

Аннотация: *Ушбу мақолада техника йўналишидаги олий таълим муассасаларида ўқув жараёнини ташкил этишида муаммоли модулли технологиялардан фойдаланиш бўйича маълумотлар келтирилган.*

Калит сўзлар: *муаммоли модулли технология, танқидий фикрлаш, ўқув жараёнини лойиҳалаш.*

Аннотации: *В статье представлена информация об использовании проблемно-модульных технологий в организации учебного процесса в технических вузах.*

Ключевые слова: *проблемно-модульная технология, критическое мышление, проектирование учебного процесса.*

Кириш.

Ҳозирги кунда Ўзбекистондаги барча олий таълим таълим муассасаларига қўйиладиган асосий вазифа бу- таълим самарадорлигини ошириш ва таълимий мақсадга тўлоқонли эришишдир. Шундагина бизнинг олий таълим муассасаларимизнинг кўпчилиги дунё тан олган кучли топ 1000 талик таълим муассасаларига кира олади. Бундан ташқари малакали кадрлар етишиб чиқиши натижасида барча соҳаларда ўсиш ва ривожланиш кузатилади. Бунинг учун таълим муассасаларида кучли, замон талабига жавоб берадиган билимга эга профессор-ўқитувчилар мавжуд бўлиши ва уларда ҳам юқори даражадаги педогогик маҳорат бўлмоғи лозим. Улар ўзларидаги билимни энг оптимал йўллар билан талабаларга етказиб бермоғи лозим.

Таълимий мақсадага максимал даражада эришишнинг энг мақбул йўли бу дарс жараёнининг лойиҳалашдир. Айниқса бу жараён муаммоли-модулли йўл билан амалга оширилса, натижанинг янада юқори бўлиши таъминланади

Ҳар қандан ўқитиладиган мутахассисликлар учун ўқув жараёнини лойиҳалаш таълим самарадорлигини оширилишига сабабчи бўлади. Дарс машғулотини лойиҳалаш орқали кўзланган мақсадга эришиш даражаси юқори бўлади. Техника олий таълим муассасаларида муаммоли модулли технологиялар асосида ўқув жараёнини лойиҳалаш бўйича ҳаракатларнинг тартиби ва тавсифи қуйидагича эди: техник университетда ўқув жараёнини ташкил этишда мавжуд вазиятни тизимли таҳлил қилиш амалга оширилди; ўқув жараёнини лойиҳалаш шакли танланди; лойиҳалаш жараёнининг назарий асослари таъминланди; муаммоли-модулли технология асосида таълим жараёнини лойиҳалашнинг услубий таъминоти

ишлаб чиқилди; муаммоли-модулли ўқитиш технологияси асосида таълим жараёнининг педагогик лойиҳасини лойиҳалаш ва амалга ошириш жараёнининг замон ва макон бўйича таъминоти ўйлаб топилди; муаммоли модулли технология асосида ишлаб чиқилган ўқув жараёнининг моддий-техник таъминоти таҳлил қилинди; техник университетда ўқув дастурлари лойиҳаларини амалга оширишнинг ташкилий-ҳуқуқий таъминоти ишлаб чиқилди; ўқув жараёнини лойиҳалашда тизим ҳосил қилувчи омил аниқланди; ўқув жараёнининг таркибий қисмлари ва лойиҳалаш босқичларининг ўзаро алоқаси ва боғлиқлиги аниқланди; "назарий механика" ва "материаллар қаршилиги" фанларининг ўқув дастурлари педагогик лойиҳалаш методологияси ва муаммоли-модул таълим технологиялари асосида, шунингдек, муаммоли дастур модуллари асосида ишлаб чиқилди; педагогик лойиҳани амалга оширишда иштирок этаётган техник университет талабаларини ўқитиш амалга оширилди; ўқув жараёнига талабаларни ўқитишнинг муаммоли-модул технологияси асосида ишлаб чиқилган дастурларни жорий этиш бўйича ақлий (виртуал) тажриба ўтказилди; ўқув жараёни лойиҳасини эксперт баҳолаш ва тузатиш амалга оширилди; лойиҳалашнинг якуний босқичи муҳандислик-қурилиш соҳаси мутахассисларини тайёрлаш амалиётида муаммоли-модулли технологиялар асосида ўқув жараёни (умумтехника фанлари дастурлари) лойиҳасидан фойдаланиш тўғрисида жамоавий (техник университет раҳбарлари, лойиҳа ташкилотчилари ва ижрочилари) қарор қабул қилинди.

Биз амалга оширган педагогик тизимлар лойиҳаларини яратишнинг моҳияти ҳақидаги илмий ғоялар таҳлили нафақат муаммоли-модулли технологиялар асосида ўқув жараёни лойиҳасини ишлаб чиқиш, балки унинг таърифини аниқлаштириш имконини берди. Шундай қилиб, *муаммоли-модулли технологиялар асосида техник университетда ўқув жараёни лойиҳаси- бу назарий жиҳатдан яратилган, кейинчалик техник университет майдонида ўқув материалларининг дидактик модулларга мазмунли ва процессуал парчаланиши ва ўқув жараёнини самарали бошқариш имконини берадиган, шунингдек, мавзу бўйича ўқитишнинг кафолатланган натижаларини олиш имконини берадиган талабаларни ўқитишни ташиқил этишининг педагогик тизимидир.*

Умумтехник фанларни ўрганишнинг муаммоли-модулли технологиясининг асосий ташкилий-педагогик ва таркибий-мазмуний элементи сифатида ўқув жараёнида бир қатор педагогик функцияларни амалга оширувчи дидактик модулни ажратиш кўрсатдик: *адаптация* (талабанинг яқинлашиб келаётган муҳандислик-касбий фаолиятга мослашишига ёрдам берди); *мақсадли* (келажак муҳандис-қурувчининг умумий техник тайёргарлигини ривожлантириш векторини ўрнатди); *таълимий* (талабаларни техник жиҳатдан ўқитиш, бойитиш, интеграциялаш); *тарбиявий* (қурилиш муҳандисининг профессионал ва шахсий фазилатларини шакллантириш жараёнига таъсир кўрсатди); *ривожлантирувчи* (келажакда қурувчи муҳандиснинг умумий техник компетенцияларини шакллантириш ва ривожлантиришдан иборат); *рефлексив* (у талабанинг ўзининг умумий техник

тайёргарлик даражасини таҳлил қилишни, индивидуал амалий муҳандислик ва қурилиш муаммоларини ҳал қилишда текшириш ва тузатиш имкониятини назарда тутати); *диагностик* (бу бизга бўлажак мутахассиснинг умумий техник ва, умуман, муҳандислик-қурилиш бўйича мутахассисни тайёрлаш дағи камчиликларини аниқлаш имконини берди).

Дидактик модулни ишлаб чиқиш талабаларни билимларни ўзлаштириш босқичлари мантиғида тузилиш жараёни сифатида амалга оширилди: идрок → англаш → тушуниш → ёдлаш → қўллаш → умумлаштириш → тизимлаштириш.

1-расмда техник университетда иккита умумтехник фанни ("Назарий механика" ва "Материаллар қаршилиги") ўрганишни лойиҳалашда биз томонимиздан фойдаланилган муаммоли модулли технологиянинг дидактик модули учун умумлаштирилган лойиҳалаш схемаси келтирилган.

Блок 1 – диагностиканинг тест шакли ёрдамида маъруза материалларини такрорлаш ва мустаҳкамлаш (КТ – кириш тести) ва кейинчалик тузатиш (К). 1 блокка ажратилган вақт маъруза мавзусининг ҳажми ва мураккаблигига боғлиқ.

Блок 2 – Тушунтириш (Т), ўқув мунозараси (ЎМ), аудиториядаги мустақил иш (МИ), конспектлаштириш орқали (КМ) ўрганилган ўқув материални мустаҳкамлаш билан битта муаммоли модулни ўрганиш. Блокка ажратилган вақт маъруза мавзусининг ҳажми ва мураккаблигига боғлиқ.

Блок 3 – кейинги аудитория машғулотларида 2-блокда ўрганилган материални экспресс назорат (ЭН), экспресс тест (Э) орқали материалларни қай даражада ўзлаштирилганини текшириш ва керакли тузатишларни амалга ошириш (К). Ташхисдан сўнг, муаммоли модулни қуйидаги материаллари блок диаграммаси бўйича ўрганилади.

Блок 4 – кейинги аудит дарсининг бошида олдинги дарсининг ўқув материални блок 3 схемаси ва модулни якуний диагностикаси бўйича модулли тест ёрдамида ёки кейинчалик тузатиш (К) билан техник кроссворд тузиш орқали ташхислаш. Берилган вақт – 1 акад. соат.

Блок 5 – "Ақлий ҳужум" методи бўйича амалий машғулотлар ўтказиш.

Блок 6 – модуль бўйича ҳисоб-чизма ишларини (ҲЧИ) машғулотлардан ташқари вақтда амалга ошириш.

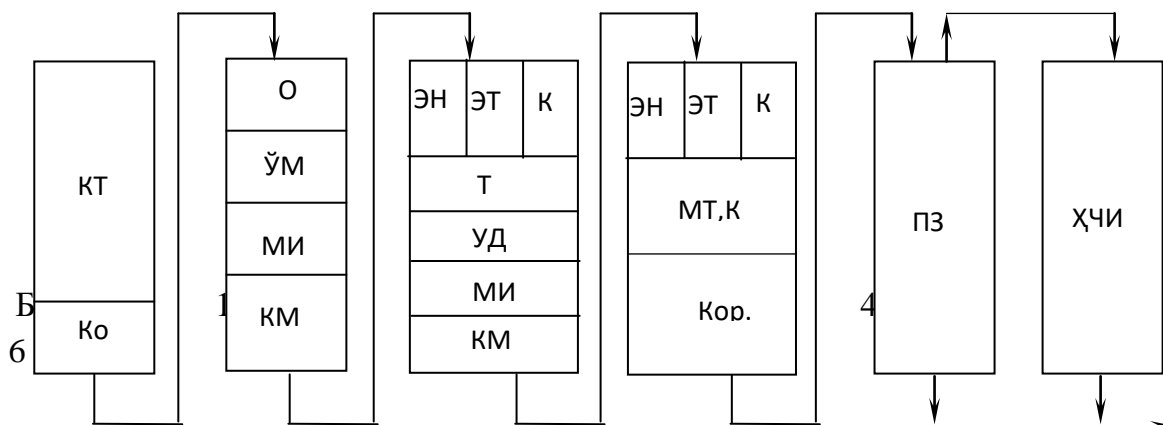

1-расм. Муаммоли-модулли технологиянинг дидактик модулини лойиҳалаш схемаси.

Умумтехника фанларини муаммоли-модулли технология асосида ўрганиш учун ўқув жараёнини лойиҳалаш ва амалга ошириш техник университет маконида қуйидаги *психологик-педагогик шарт-шароитлар* яратилиши туфайли мумкин бўлди:

- педагогик лойиҳалаш методикаси ва муаммоли модулли ўқитиш технологияси асосида ишлаб чиқилган ўқув дастурларининг "Назарий механика" ва "Материаллар қаршилиги" умумтехника фанларини ўрганишда фойдаланиш;

- асосий дидактик тамойиллар (муаммолилик, модуллилик, индивидуаллаштириш, мураккаб мақсадлар уйғунлиги, ахборотни "сиқиш" ва структуралаш, интеграция, паритет) ни ҳисобга олган ҳолда умумий техник фанлар доирасида ўқув жараёнини лойиҳалаш;

- ўқув машғулотининг фаолият назарияси элементлари, фаол ва интерфаол шакллари (маъруза-визуаллаштириш, маъруза-мунозара, "ақлий хужум" усули), турли хил кўп босқичли мустақил ишлар ёрдамида талабаларни ўқитиш жараёнини ташкил этиш;

- мустақил иш, ҳисоблаш-график ишлари ва текшириш натижалари асосида кириш, жорий, оралик, якуний назорат ва умумий рейтинг баҳоларининг ҳар хил турлари, шу жумладан талабалар билимини мониторинг қилиш бўйича махсус ишлаб чиқилган модул-рейтинг тизимини қўллаш;

- талабаларни ўқитиш учун рефлексив бошқарувдан фойдаланиш, акс эттирувчи таҳлил босқичлари, бошқарувни кучайтирувчи таъсирларни аниқлаш ва жорий этиш, талабани ўқитувчининг талабларининг ижро этувчи позициясидан ўқитишда ўзини ўзи бошқаришда намоён бўлган субъект позициясига раҳбарлик қилиши орқали ўтишни таъминлаш.

Фойдаланилган адабиётлар:

1. Исмаилова З.Қ., Раупова Ш.А “Муаммоли таълим технологияларининг таълим технологияларининг ўрни” Общество с ограниченной ответственностью с участием иностранного капитала "E-LINEPRESS"(Ташкент)ISSN: 2181-8584

2. Григорьян М. Б. Проблемно-модульная технология как средство организации образовательного процесса [Текст] / М. Б. Григорьян, Г. П. Мещерякова // Вестник университета (ГУУ). - 2008. - 2 (40). -С. 44-47. (0,3 п.л.).

3. Григорьян М. Б. Психолого-педагогические аспекты проблемно-модульной технологии [Текст] / М. Б. Григорьян // Вестник университета (ГУУ). – 2008. - № 10 (48). - С. 54-55. (0,2 п.л.).

BOSHLANG'ICH SINFLARDA MEHNAT DARSLARINI TASHKIL ETISHNING QULAYLIKLARI**Muxtarova Saboxat Axrorovna***Samarqand viloyati Jomboy tumani 33- maktab**Boshlang'ich ta'lim o'qituvchisi*

Annotatsiya: *O'zbekiston Respublikasining Talim to'g'risidagi qonun va kadrlar tayyorlash milliy dasturi asosida umumiy o'rta ta'lim fanlari davlat talim standartlariga javob bergan holda tashkil etiladi, bosqichma bosqich amalga oshirilib boriladi. Davlat ta'lim standartlarida mehnat talimi maktab davrining ilk bosqichidan boshlab o'quvchilarni kasb hunarga tayyorlash ularni mehnatga yo'naltirish bilan shug'ullanadi. Mehnat talimining maqsadi darslarda ongli ravishda fikr munosabatni bildirish maqsadni amalga oshishida bir qancha vazifalarni yechib chiqish ko'riladi. Mehnat tarbiyasini tashkil etuvchi vositalar o'quvchining ahloqiy, ruhiy, amaliy tayyorgarlik tomonlarini qamrab oladi.*

Kalit so'zlar: *Talim to'g'risidagi qonun, Kadrlar tayyorlash milliy dasturi, dars jarayonlarida amaliy mehnat qurollari, o'quv qo'llanmalar.*

Jamiyatimizni har taraflama taraqqiyot bosqichiga ko'tarish, uning ertangi kunda nufuzini oshirish yoshlarning oladigan bilim talim tarbiyasiga bog'liq. Bugungi kunda yoshlarning ertangi kunda o'z o'rinlarini topishi, ularni kasb hunarga yo'naltirish boshlang'ich sinflardan boshlanib keyinchalik maktab o'rta maxsus, oliy talim tizimida ham davom etadi. Maktab davrida o'quvchilarga bilim berish, ularning hayotga bo'lgan mehr muhabbati vatan ota onaga sadoqat ila xizmat qilish jarayonlarini dars mobaynida o'rganib boradi. Ta'limning ilk bosqichlarida maktab o'quvchilari dars jarayonlarida mehnat darslarini shakllantirish natijasida ularda o'zlari sezmaganda mehnat qobiliyati shakllanib boradi. O'quvchilarni ilk bora katta hayotga tashlagan qadamlari mehnat sohasini o'zlashtirishlari maktab davridagi ilk darslardan boshlanadi.

Mehnatga o'quvchilarni jalb etish natijasida ko'plab qulayliklarga ega bo'lish mumkin, ulardan bir qanchasini keltirib o'taman.

- darslarni tashkil etish orqali ijodiylikni amaliyotni shakllantira olish
- turli xil buyumlarga ishlov berishni o'rganish
- o'zining mehnati va o'zgalarning mehnatini qadrlay olish
- gazalama, ip, plastelen buyumlaridan ishlatish
- mehnat faoliyati turlarini baholay olish

Maktab o'quvchilarining har taraflama qiziqishlari intilishlarini inobatga olgan holda aynan mehnat darslarida qo'l mehnat buyumlari yasashdan foydalanadi. Ana shu jarayon natijasida yoshlarning ilk qadamlari boshlanadi. Boshlang'ich mehnat talimi darslari orqali bolalar ham aqlan ham ruhan amaliy bilimlarni egallaydi. Dars jarayonlarida o'quvchilar amaliy bilimlarni o'rganish bilan birgalikda do'stlarga yordam berish, ijodkorlik, tashabbuskorlik fazilatlarini ham shakllanadi. Mehnat darslarining aynan sinf

jarayonlarida barcha o'quvchilar qatnashishlari orqali bolaning qalbida o'rtoqlik birga harakat qilish, ahillikda ish olib borish do'stlik ko'nikmalarini yuzaga chiqishini ko'rishimiz mumkin. Mutaxasislarning takidlashicha mehnat darslarida ham bolada xotira shakllanadi. 1-darsdan 2-dars mobaynigacha bola yangilik qilishga amaliy bilimlarni yuzaga chiqarishga harakat qiladi. Boshlang'ich ta'lim mehnat darslari to'liq holicha mehnat talimini qamrab olmaydi. Bu sinflarda mehnat talimining elementlari haqidagi amaliy nazariy bilimlar o'rganiladi. Mehnat talimi orqali oddiy asbob uskunalaridan tortib keyinchalik murakkab uskunalaridan ham foydalanishni o'rganadi. Mehnat tarbiyasi yuzaga qo'yilgan deyarli hamma maktablarda bolalar ilk kunlardan boshlab psexologik holatidan kelib chiqqan holda darsga jalb qilinadilar. Darslarning tashkil etilishida o'quvchilarning yosh axloqiy qobiliyat estetik hamda aqliy imkoniyatlari o'rganiladi. Aynan 1-sinfda boshlangan ushbu darslarning natijasida mehnatga tayyorlashga keyingi sinflarda davom ettirish uchun ancha qulayliklarni yuzaga keltiradi. Qo'l mehnatidan foydalanish orqali bolalar turli xil (qog'oz, plastmassa, gazlamalar, karton, plastelin, yelim) mahsulotlari bilan ishlashga ulardan foydalanishga o'rganadilar. Bularning barchasi o'quvchilarga qaychi yelim qog'oz buyumlari bilan ishlashni ulardan to'g'ri foydala olish ko'nikmasini beradi. Buning natijasida yoshlarning mehnat jarayonlarida faol bo'lishi, mehnat orqali obru etiborga ega bo'lishi, o'zining kasbiga faoliyatiga qiziqishlarini orttirishiga sabab bo'ladi. Mehnat darslarida ham boshqa fanlar kabi amaliy bilimlar bilan bir qatorda nazariy bilim ko'nikmaar ham berib boriladi. O'qitishning turli xil usullaridan yangi bilimlardan foydalanib yoshlarda bir vaqtning o'zida ham mehnat qilish ham bilim olish shakllanib boradi. O'quvchilarning bilimni qiziqish ko'nikmalarini ishlari turlarini yuzaga chiqarib borish bir qancha vazifalar orqali o'zlashtiriladi. Mehnat qurollari qaychi yelimdan xavfsizlikka amal qilgan holda foydalanish qog'oz buyumlarni ishlatish mehnat talimiga aqliy tomonlama yondasha olish oddiy mehnat jarayonlarini bajara olish, sodda konstruktiv vazifalarni bajarish. Boshlang'ich sinf o'quvchilarini mehnatga o'rgatishning asosiy maqsadi ilk mehnatning sodda turlari (qog'ozlarni buklash, ularni qirqish yelimlash, turli xil figuralar yasash, aplekatsiyalarni bajarishni o'rgatishdan) iborat. O'zlarining yasagan oddiygina buyumlari orqali yon atroflardagi insonlarga foydasi tegishini o'zining va o'zgalarning mehnatini qadrlashni o'rganadilar. Bajargan mehnati orqali boada o'zgalarning mehriga sazovor bo'lishlik hissi uyg'onib boradi. Bolalarda masuliyat hissi ham dars jarayonlarida sekinlik bilan rivojlanadi. O'qitishning ishlab chiqarish jarayonlari bilan bir xil olib borilishi ham aqlan jismonan salomatlikka yordam beradi. Bolalar ustozlarining ko'rsatgan buyumlarini yasashga harakat qiladilar. O'qituvchi tomonidan berilgan buyumlarni ketma ketlikda bajarish orqali bolada eslash qobiliyati ham rivojlanadi. Ustozlar har bir amaliy darsga tayyorlanish jarayonida shu darsga oid bilimlarini mazkur ko'rgazmali qurollarni to'playdi. Aynan 1-4 sinfgacha bo'lgan davrda darsni tashkil etishda avvalo tozalikka katta etibor qaratish kerak. Partaning ustida ortiqcha o'quv qurollarining buyumlarning yo'qligi bolalarning yanada tez va oson ishlashiga yordam beradi. Mehnat darslarida ishlatiladigan mehnat qurollari kesuvchi vositalarni o'zining maxsus qutichalarida doimo bo'lgani bola undan foydalanayotgandagina ishlatishi lozimligini o'rgatish kerak. Buning natijasida ozodalik

shakllanib boradi. O'quvchi mehnat asboblarini navbatchini darsda aniqlagan holda darsda tarqatib boshlaydi va tartib bilan darsga tayyorlanadi. Mehnat darslarida yasalgan buyumlar qo'l buyumlari sinf xonasida saqlanadi. Bolalarning o'zlari yasagan buyumlarini xonaning ko'zga ko'ringan joyga qo'yish ularni mehnat faniga bo'lgan qiziqishlarini har taraflama o'sib borishiga yordam beradi. Xozirda zamonaviy rivojlangan maktablarda mehnat xonalari alohida tashkil etiladi. U xonalarda bolalarni ogohlikka davat etadigan plakatlar ko'rgazmali qurollar bo'lmog'i kerak. Ularda asbob uskunalardan to'g'ri foydalanish texnik xavfsizlikka amal qiluvchi ko'rsatmalar bo'lishi kerak. Asboblardan to'g'ri foydalanish orqali baxtsiz xodisalarning oldi olinadi. Bolalar vaqti vaqti bilan dars jarayonlarids qoidalarni takrorlashlari o'qituvchi ularni bolalarga tushuntirayotganda qoidalarga amal qilish lozimligini amal qilmagan taqdirda baxtsiz hodisalar o'zlari bilmagan holda yuzaga kelishi mumkinligini tushuntirish lozim. Xar bir darsda asboblardan qanday nima maqsadda foydalanishni tushuntirib borish kerak. Mehnat jarayonlari talimning keyingi bosqichlarida ham davom etadi. Bu bosqichlarda mukammal bo'lgan tizimga asta sekin kirib boriladi. Boshlang'ich sinflarda mehnat darslarining qo'l mehnatini o'rganish turli xil materiallar bilan tanishadi. Umumiy o'rta ta'limda esa ustaxonalarida dars jarayonlarini olib boradi. Ular egallagan nazariy bilimlarni amaliyotda tatbiq eta boshlaydilar. Mehnat talimi sekin astalik bilan bolaning o'sib borishi rivojlanishi bilan bir qatorda keyingi jarayonlar ham sekin sekinlik bilan bir qancha murakkablashadi. Mehnat talimining ko'rib o'tganingizdek aynan ilk sinflardan tashkil etilishi orqali fanga doir bilimlar rivojlab borishini bilib oldik. Aslida har bir fan ilk sinflardan tashkil etilgani yoshlarni yanada salohiyatini oshorishga yordam beradi.

Mehnat darslarida yuqoridagi fikrlardan kelib chiqqan holda

- mehnat qurollarini saqlash tartibiga
- ish o'rnini ozoda tutishga
- ish harakatning amalga oshishiga
- sifatli buyumlarni yasashga

-- mehnatini doimo qadrlashga o'rgatib borish kerak. Xaqiqatdan yoshlarning ilk bilimlari yuzaga chiqish ularni qo'llay olish jarayonida siz u bizga oddiy tuyiladigan fanlarning o'rni beqiyosdir. Fanlar orqali bola bilimlar bilan birgalikda hayotiy tajribalar ola boshlaydi. Yoshi ulg'ayib borgan sari o'rgangan ilmlarini katta hayotga tatbiq eta boshlaydi. Bilim katta buloqqa o'xshaydi. Undan qancha xovuchlab olsang ham aslo kamaymaydi, aksincha buloq suvi ko'payib boraveradi. Yoshlarning aqliy salohiyatini tubdan isloh qilishga aynan bugundan boshlab harakat qilmog'imiz kerak. Ertangi kun egalari yoshlardir. Ularning salohiyatini oshirishga birgalikda harakat qilmog'imiz kerak.

FOYDALANILGAN ADABIYOTLAR :

1 Mavlonova R A Sanaqulov X R Xodiyeva D P "Mehnat va uni o'qitish metodikasi" 2007 y TDPU

2 X Sanaqulov D Xodiyeva " Boshlang'ich sinflarda qog'ozlardan amaliy ishlar mrtodikasi" 2012

3 Rojnev Y A " Mehnat talimi metodikasi amaliy mashg'ulotlar"

4 Muslimov N A Sharipov Sh S " Mehnat ta'limini o'qitish metodikasi"

PEDAGOGIK QOBILIYAT – PEDAGOGIK FAOLIYATNING ASOSIY TARKIBIY QISMI SIFATIDA

Jalolova Muattar Mamatxonovna

Toshkent shahar Olmazor tumanidagi

298-maktabning biologiya fani o'qituvchisi

Annotatsiya: *Mazkur maqolada pedagog faoliyatida pedagogik qobiliyatning tutgan o'rni, uning turlari haqida fikr yuritilgan.*

Kalit so'zlar: *Pedagogik qobiliyat, pedagogika, psixologiya, fan, tushuntira olish, bayon qilish.*

Pedagogik qobiliyat - bu qobiliyat turlaridan biri bo'lib, kishining pedagogik faoliyatga yaroqliligini va shu faoliyat bilan muvaffaqiyatli shug'ullana olishini aniqlab beradi.

Pedagogika va psixologiya sohasida olib borilgan ilmiy tadqiqotlarga asoslanib, bizningcha, o'qituvchining pedagogik qobiliyatlarini quyidagicha klassifikatsiya qilish mumkin.

Bilish qobiliyati – fanning tegishli sohasiga oid matematika, fizika, biologiya, adabiyot va hakovolarga doir qobiliyatdir. Bunday qobiliyatga ega o'qituvchi fanni o'quv kursi hajmidagina emas, balki ancha keng va chuqurroq biladi, o'z fani sohasidagi kashfiyotlarni hamisha kuzatib boradi, unga nihoyatda qiziqadi, ilmiy tadqiqot ishlarini ham bajaradi.

Tushuntira olish o'quv materialini o'quvchilarga tushunarli qilib bayon eta olish, material yoki muammoni aniq va tushunarli qilib gapirib berish, o'quvchilarda mustaqil ravishda to'g'ri fikrlashga qiziqish uyg'otish qobiliyatidir. O'qituvchi zarur hollarda o'quv materialini o'zlashtira olishi, qiyin narsani oson, murakkab narsani oddiy, noaniq narsani tushunarli qilib o'quvchilarga yetkaza olishi lozim.

Kuzatuvchanlik qobiliyati o'quvchining, tarbiyalanuvchining ichki dunyosiga kira olish qobiliyati, o'quvchi shaxsini va uning vaqtinchalik ruhiy holatlarini juda yaxshi tushuna bilish bilan bog'liq bo'lgan psixologik kuzatuvchanlik. Bunday o'qituvchi kichkinagina alomatlar, uncha katta bo'lmagan tashqi belgilar asosida o'quvchining ruhiyatidagi ko'z ilg'amas o'zgarishlarni ham faxmlab oladi. O'quvchilar bunday o'qituvchilar haqida: "Qaramayotganga o'xshaydiyu, hamma narsani ko'rib turadi!", "O'quvchining xafa bo'lganligini yoki dars tayyorlamayotganligini ko'zidan biladi!" deyдилar.

Nutq qobiliyati – nutq yordamida, shuningdek, imo-ishora vositasida o'z fikr va tuyg'ularini aniq va ravshan ifodalash qobiliyati. Bu o'qituvchilik kasbida juda muhimdir.

O'qituvchining nutqi darsda hamisha o'quvchilarga qaratilgan bo'ladi. O'qituvchi yangi materialni tushuntirayotgan, o'quvchining javobini tahlil qilayotgan yoki qoralanayotgan bo'lsa ham, uning nutqi hamisha o'zining ichki kuchi, ishonchi, o'zi gapirayotgan narsaga qiziqayotganligi bilan ajralib turadi. Fikrning ifodasi o'quvchilar uchun aniq, sodda, tushunarli bo'ladi. O'qituvchining bayoni o'quvchilar fikri va diqqatini maksimal darajada faolashtirishga qaratiladi, o'qituvchi savollar qo'yib, ularni asta-sekin to'g'ri javob berishga undaydi.

O'quvchilar tushuna oladigan tilda gapirish, ularni ishontira olish o'qituvchi oldiga qo'yiladigan asosiy shartlardan biri hisoblanadi. Buning uchun esa, o'qituvchida yuqorida aytilganidek, mavzuni yaxshi bilishdan tashqari, uni bayon etishning aniq belgilangan rejasi bo'lishi kerak. Nutqdagi fikrlarni birinchi va ikkinchi darajali tarzda tuzib, ularni o'zaro bog'lab, o'quvchilarni avvalo nutq rejasi bilan tanishtirib, so'zni boshlash lozim. Vaqtni hisobga olish, notiqlik fazilatlaridan biridir. Chunki so'zlash muddati oldin e'lon qilinib, shunga rioya qilinsa, agar iloji bo'lsa, sal oldinroq tugatilsa, o'quvchilar zerikishmaydi.

Tashkilotchilik qobiliyati, birinchidan, o'quvchilar jamoasini uyushtirish, jipslashtirish, muhim vazifalarni hal etishga ruhlantirishni, ikkinchidan, o'z ishini uyushtirishni nazarda tutadi. O'z ishini tashkil etish deganda, ishni to'g'ri rejalashtira olish va uni nazorat qila bilish nazarda tutiladi. Tajribali o'qituvchilarda vaqtni o'ziga xos his etish – ishni vaqtga qarab to'g'ri taqsimlay olish, belgilangan muddatda ulgurish xususiyati hosil bo'ladi.

Obro' ortira olish qobiliyati – o'quvchilarga bevosita emotsional – irodaviy ta'sir ko'rsatish va shu asosda obro' qozona olishdir. Obro' faqat shu asosidagina emas, balki o'qituvchilarning fanni yaxshi bilishi, mehribonligi, nazokatligi va hokazolar asosida ham qozoniladi.

To'g'ri muomala qila olish qobiliyati – bolalarga yaqinlasha olish, ular bilan pedagogik nuqtai nazardan juda samarali o'zaro munosabatlar o'rnata bilish, pedagogik nazoratning mavjudligi.

Kelajakni ko'ra bilish qobiliyati – o'z harakatlarining oqibatini ko'ra bilishda, o'quvchining kelgusida qanday odam bo'lishini tasavvur qila olishida, tarbiyalanuvchida qanday fazilatlarini taraqqiy ettirish lozimligini oldindan aytib bera olishda ifodalanadi. Bu qobiliyat pedagogik optimizmga, tarbiyaning qudratiga, odamga ishonch bilan bog'liqdir.

Diqqatni taqsimlay olish qobiliyati – o'qituvchi uchun diqqatning barcha xususiyatlari – hajmi, kuchi, ko'chuvchanligi, iroda qilina olishi, safarbarligi kabilarning taraqqiy etgan bo'lishi muhimdir.

O'qituvchi yuqoridagi ko'rsatilgan qobiliyatlardan tashqari, bir qancha ijobiy sifatlarga aniq maqsadni ko'zlash, qat'iylik, mehnatsevarlik, kamtarlik kabi sifatlarga ham ega bo'lishi kerak. Bunday xususiyatlar bo'lmasa o'rta pedagogik darajadan yuqoriga ko'tarila olmaydi.

FOYDALANILGAN ADABIYOTLAR RO'YHATI:

1. Gulnoza Murtozayeva. Pedagogika bu Sinf rahbari ilmiy-uslubiy jurnali. 2018-yil aprel. 7-son. 6-8-bet.
2. Yo'ldosheva X, Po'latova Z. O'qituvchining nutq texnikasiga qo'yiladigan talablar. O'zbekistonda ilmiy – amaliy tadqiqotlar mavzusidagi konferensiya materiallari. Toshkent. 2020-yil. 22-son, 10-qism. 69-70-bet.
3. B.Xodjayev. Pedagogika. Toshkent. 2017-yil.

**MAKTABGACHA YOSHDAGI BOLALARDA EMOTSIONAL
BUZILISHLARNING PSIXOKOREKSIYASI**

Yoldasheva Maftunaxon
Raxmatjonova Shohistaxon
FarDU talabalari

Anotatsiya: *Ushbu maqolada maktabgacha yoshdagi bolalarning psixologiyasi va bu holatda yuz beradigan turli xil emotsional buzilishlar muhokama qilingan. Shu bilan bir qatorda ularning yechimlari to'g'risida ham so'z yuritilgan. 21-asr talabi hamda ko'plab yopiq eshiklarni kalitsiz ocha oladigan uslub-psixologiya haqida ham ko'plab fikrlarni ko'rishingiz mumkin.*

Kalit so'zlar: *Psixologiya, biologik substanslar, fiziologiya, psixokorreksiya.*

Maktabgacha bo'lgan davr kichik yoshdagi bolalarning keyingi hayoti uchun muhim psixologik rivojlanish bosqichi sanaladi. Va asosan ushbu yoshda bolalarning psixologik va fiziologik holatlari paydo bo'la boshlaydi va shakllanadi. Aynan shu davrdan boshlab bolada turli xil murakkab va noodatiy, shaxsiy yangi fikrlar yuzaga chiqadi. Natijada, maktab ostonasida turgan bolada deyarli hamma sohalarida progressiv o'zgarishlar sodir bo'ladi. Maktabgacha yoshdagi bolalarda ko'p hollarda psixo-emotsional kasalliklar paydo bo'lishi mumkin. Buni bilish uchun kichik yoshdagi farzandingizning ruhiy va jismoniy salomatligini o'z oilaviy poliklinikangizda yoki birorta shaxsiy tibbiyot klinikasidan ko'rikdan o'tkazishingiz mumkin. Shundagina uning jismoniy holati sizga ochiq oydin ma'lum bo'ladi. Shunga o'xshash masalalarda yurtimiz ulkan va samarali choralar ishlab chiqqan, bizdan talab qilinadigan narsa shunchaki ozgina e'tiborli bo'lishdir. Masalan, O'zbekiston hududida tug'ilgan va voyaga yetayotgan kelajak avlodning tibbiy, ruhiy, hamda jismoniy ahvolidan, o'sish darajasidan habardor bo'lish, tegishli muammolarni o'rganish va albatta uni o'z vaqtida bartaraf etish ona vatanga kerakli, sog'lom avlod bo'lib ulg'ayishi uchun maxsus shifokorlar yollangan. Va albatta ular o'z vazifasini sidqidildan bajarishadi.

Maktabgacha yoshdagi bolalarda emotsional buzilishlar bu - diqqat yetishmasligi, aktivlik buzilishi, xulq-atvor yomonlashuvi va boshqalarni o'z ichiga oladi. Ular asosan ayni maktab bo'sag'asida turgan bolalar o'rtasida juda ko'p tarqalgan. So'nggi ko'rsatkichlar shuni ko'rsatadiki, emotsional buzilishlarga oddiy hol sifatida qaraladi ammo bu kichik muammo emas balki ulkan muammolarning boshlanishi hisoblanadi. Ko'plab tadqiqotlar shuni ko'rsatadiki, bu muammoning eng samarali yo'li bu muammoga psixologik jihatdan yondashishdir. Bunda asosan bolaning yoshi va qiziqishlaridan kelib chiqib turli hil usullardan foydalangan maqsadga muvofiq.

Emotsional buzilishlarning sababi o'rganilib shunga ko'ra ish qilish ham ma'lum bir foyda berishi mumkin.

Psixologiyaning muhim vazifalaridan bir bu— psixika qonuniyatlarini, inson ruhiy holatlari shakllanishini filogenetik va ontogenetik taraqqiyot birligida ochish hisoblanadi. Va ushbu vazifalar yechimini topishda Psixologiya bir tomondan, biologiya fani sohalari bilan, jumladan, fiziologiya bilan, boshqa tomondan esa, sotsiologiya, pedagogika, madaniyat tarixi, mantiq hamda ijtimoiy fanlar bilan chambarchas aloqaga kirishishi har birimizga ma'lum. Psixologiya eng avvalo, psixikaning insonga xos shakli bo'lmish ong va o'zini o'zi anglashni tadqiq etadi. Bolalarni esa tushunish biroz qiyinroq, biroq bu psixologiyani tushungan inson uchun hechqanday muammo tug'dirmaydi. Chunki bolalarda yuz berayotgan holatlarni ularning xatti harakatlaridan tushunish biroz qiyin chunki ular bahor ob havosi kabi turlanadilar va bu odatiy holat.

Maktabgacha yoshdagi bolalar psixologlarining ta'kidlashicha odatda organizm ongning asosiy so'zlovchisi ya'ni ko'zgidir. Shu sababli ham Psixologiya hayotimizda muhim rol o'ynovchi sohadir. Psixiyatristlar va nevroopsikologlar ong va tananing interfeysida ishlaydi. Biologik psixologiya, shuningdek fiziologik psixologiya deb nomlanuvchi yoki neuropsixologiyada xulq-atvor va aqliy jarayonlarning biologik substanslarini o'rganiladi. Va ushbu qoidalar asosida harqanday bola psixologiyasida yuz berayotgan salbiy emotsional holatlarni aniqlash va uni butunlay bartaraf etish mumkin.

ADABIYOTLAR:

1. G'oziev E.G. Umumiy psixologiya. Toshkent. 2002.1-2 kitob.
2. Югай А.Х., Мираширова Н.А. “Общая психология” – Ташкент 2014.
3. Дружинина В.. “Психология “. Учебник. “Питер”, 2003.
4. Болотова А.К., Макарова И.В. Прикладная психология: учебник для вузов. – М., Аспект Пресс, 2002. – 383с

**AMALIY FAN DARSLARIDA PEDAGOGIK TEXNOLOGIYALAR YORDAMIDA
TA'LIM SAMARADORLIGINI OSHIRISH YO'LLARI****Egamberganova Zaxro Allaberganovna***Xorazm viloyati Qo'shko'pir tumani**32-son umumiy o'rta ta'lim maktabi**texnologiya fani o'qituvchisi*

Annotatsiya: *Ushbu maqolada bugungi kunda maktablarda texnologiya fani istiqbollari ochib beruvchi pedagogik texnologiyalar, o'qituvchilar uchun sodda va tushunarli samarali usullaridan foydalangan holda yoritilishi ko'rsatilgan. Ushbu maqolada zamonaviy metodlarni mahoratli o'qituvchilar tomonidan qo'llanilishi o'qituvchilarda bilim, malaka, ko'nikma hosil qilinishi to'g'risida alohida to'xtalib o'tilgan.*

Kalit so'zlar: *pedagogik texnologiya, pedagogik texnologiya mazmun- mohiyati, ta'lim texnologiyasi, zamonaviy pedagogik texnologiya, case-study, amaliy o'yinlar texnologiyasi.*

Hozirgi kunda ta'lim jarayonida interaktiv metodlar, innovatsion texnologiyalar, pedagogik va axborot texnologiyalari o'quv jarayonida qo'llashga bo'lgan qiziqish, e'tibor kundan kunga kuchayib bormoqda. O'qituvchi bu jarayonda shaxsning rivojlanish, shakllanishi, bilim olishi va tarbiyalanishiga sharoit yaratadi va shu bilan bir qatorda boshqaruvchilik, yo'naltiruvchilik funksiyasini bajaradi. Ta'lim jarayonida o'quvchi asosiy figuraga aylanadi. Pedagogik texnologiyaning mazmun-mohiyati. Ma'umki har qanday kasbda faoliyat samaradorligi va muvafaqqiyatli kasb sohiblarining tayyorgarligi, mahorati, o'z omilkorligini takomillashtirish ustida nechog'lik qunt va izchillik bilan ishlashga bog'liq. O'qituvchilik kasbida esa o'z bilimdonligi, zukkoligi, kasb mahoratini takomillashtirish ustida umr bo'yi muntazam ishlamay turib, el ardoqlagan, obro'-e'tiborli pedagog bo'lish mumkin emas. Chunki o'qituvchi jamiyatning yosh avlod ta'lim-tarbiyasiga qo'ygan ijtimoiy buyurtmasining asosiy ijrochisidir. O'qituvchilarga axborot va pedagogik texnologiyalar asosida yangi shakl va mazmundagi kasbiy malaka berish ishi shunchalar keng qamrovli, ko'p qirrali, katta ko'lamlarga ega bo'lgan jarayondir.

Pedagogik texnologiya bu o'qituvchi faoliyatini yangilovchi o'quv jarayonining belgilangan maqsad va mazmun asosida loyihalangan, shuningdek, o'quvchi shaxsini shakllantiruvchi, ta'limda yakuniy natijani kafolatlaydigan omillar yig'indisidan iboratdir. Endi metodikaga kelsak, o'quv jarayonini to'g'ri tashkil etish (nazorat qilishning og'zaki, yozma, savol-javob, aralash, test va hokazo) va o'tkazish borasidagi tavsiyalar yig'indisidir. Yangi pedagogik texnologiya deganda o'qitish maqsadlarini yo'lga qo'yish, o'quv jarayonini tuzish va uni samaradorligini o'zida qamrab olgan, o'quv jarayonining to'liq boshqaruvchanlik g'ovasidan iborat bo'lgan mazmun tushuniladi. Shunday qilib, ilgari loyihalashtirilgan ta'lim-tarbiya jarayonining pedagogik texnologiyasi o'zidan metodlar tizimini, ta'limning usullarini, o'qituvchi va o'qituvchilarning faoliyat ko'rsatish imkoniyatlari

va vositalarini, o'quvchilarning ijobiy shaxsiy sifatlarini rivojlantirish maqsadini, yakuniy natijalarga erishish mohiyatini mujassamlashtiradi. Zamonaviy pedagogik texnologiya turlarini ta'lim jarayonida qo'llanishi. «Zamonaviy taiimni tashkil etishga qo'yiladigan muhim talablardan biri, ortiqcha ruhiy va jismoniy kuch sarflamay, qisqa vaqt ichida yuksak natijalarga erishishdir. Qisqa vaqt orasida muayyan nazariy bilimlarni o'quvchilarga yetkazib berish, ularda ma'lum faoliyat yuzasidan ko'nikma va malakalarni hosil qilish, shuningdek, o'quvchilar faoliyatini nazorat qilish, ular tomonidan egallangan bilim, ko'nikma hamda malakalar darajasini baholash o'qituvchidan yuksak pedagogik mahoratni, ta'lim jarayoniga nisbatan yangicha yondashuvni talab etadi. Quyida ularning turlari va mohiyati to'g'risida to'xtalib o'tiladi.

Amaliy o'yinlar texnologiyasi. Amaliy yoki ishchan o'yinlar yangi mavzuni o'zlashtirish, takrorlash, ijodiy qobiliyatlarni rivojlantirish vazifalarini bajarish imkonini beradi. O'quv jarayonida amaliy o'yinlarning turli shakllaridan foydalanish mumkin (taqlid qilish, rolli o'yinlar teatr darslari, sahna ko'rinishlari va hokazolar). Taqlid qilish o'yinlarida mashg'ulot jarayonida tashkilot, korxonada ishi taqlid etiladi (ish yig'ilishi, ish rejasining muhokamasi, muzokaralar, munozaralarni olib borish, sud, patent tashkiloti, ilmiy kengashlarda chiqishlar va hokazo). Rolli o'yinlar darsida o'quvchi turli xil xarakterdagi inson obraziga qalban kirishib ketadi. O'vinda o'quvchilarga asosan tugallanmagan vaziyatlar aks etgan muammoli sahna ko'rinishi rollari beriladi. O'quvchilar ushbu berilgan muammoli rollarni mustaqil ravishda oxiriga yetkazib o'ynashlari lozim. Teatr dasturlaridagi rolli o'yinlar boshqa insonlarni tushunishga o'rgatadi. Ushbu usul o'quvchilarni mustaqil fikr yuritishga, hayotda har qanday sharoitda ham o'zini tuta bilishga, tarbiyalanganligiga hamda mustaqil hayot kechirishdagi o'zining qarashlarini asoslab bera oladigan inson sifatida shakllantiradi.

“Case-study” (ingl. case – vaziyat) – aniq vaziyatlarni o'rganish, tahlil etish va ijtimoiy ahamiyatga ega natijalarga erishishga asoslangan ta'lim usulidir. Mazkur usul muammoli ta'lim metodidan farqli ravishda real vaziyatlarni o'rganish asosida aniq qarorlar qabul qilishga asoslanadi. Bu usul o'quvchilarni fanga qiziqtirish maqsadida, ya'ni motivatsiya sifatida qo'llanilgan bo'lib, ayniqsa, amaliy mashg'ulotlarda o'z-o'zini nazorat qilish maqsadida keng foydalanilgan. Agar u o'quv jarayonida ma'lum bir maqsadga erishish yo'li sifatida qo'llanilsa, usul xarakteriga ega bo'ladi, biror-bir jarayonni tadqiq etishda bosqichma-bosqich, ma'lum bir algoritm asosida amalga oshirilsa, texnologik jihatni o'zida aks ettiradi.

“Case-study” usulini qo'llash ketma-ketligi: 1. Sinf o'quvchilarini guruhlariga bo'lgan holda mavzuga oid hayotiy-muammoli masala bayon qilinadi. Har bir guruh o'z yechimini fikr, g'oya yoki mulohazalar yordamida bildirishlari so'raladi. 2. Har bir guruh nomidan bir kishi mulohazalarni bayon qiladi. 3. O'quvchilarning fikr-mulohazalari ko'rgazmali (infografik) shaklda yoki doskada stikerlar yordamida to'planadi. 4. O'qituvchi javoblar orasidan eng to'g'ri javoblarni tanlab oladi va ularni izohlab beradi.

Pedagogik texnologiyalar bilan o'tkazilgan darslar o'quvchini mustaqil fiklashga, nutqi rivojlanishiga, o'zaro bir biri bilan mulotoqta va xatto o'zi xulosa chiqarishga

o'rgatadi. Interfaol dars usullari amaliy darslarni yanada qiziqarli o'tkazishga va barcha o'quvchilarni dars davomida faol qatnashishga undaydi. Bu usullar bilan dars olib borgan o'qituvchi sinflarda yuqori sifat ko'rsatgichiga erishadi. Ta'kidlash joizki, har qanday pedagogik texnologiyalar va interfaol usullarning natijaviyligi uni qo'llayotgan o'qituvchining ijodiy va kasbiy mahoratiga bog'liqdir.

FOYDALANILGAN ADABIYOTLAR RO'YXATI:

1.N.A. Muslimov, Sh.S. Sharipov, O.A. Qo'ysinov „Mehnat ta'limni o'qtish metodikasi, kasb tanlashga yo'llash” O'zbekiston faylasuflari milliy jamiyati nashriyoti. Toshkent 2014-yil.

2. Yangi pedagogik texnologiyalarning yo'nalishlari, muammolari va yechimlari. Toshkent, 1999 yil.

3. O'.O. Tohirov, D.S. Mirahmedova, Z.S. Shamsiyeva Umumiy o'rta ta'lim maktablarining 5-sinf darsligi bo'yicha metodik qo'llanma “sharq” nashriyot-matbaa aksiyadorlik kompaniyasi bosh tahririyati Toshkent 2020

CHAQIRIQQACHA HARBIY TA'LIM YO'NALISHI TALABALARINING AXBOROT KOMMUNIKASIYA TEXNOLOGIYALARI ASOSIDA KASBIY KOMPETENSIYALARINI RIVOJLANTIRISH

Egamberdiyev Ilxomjon Yigitaliyevich

Nizomiy nomidagi Toshkent Davlat pedagogika universiteti

Harbiy ta'lim fakulteti o'qituvchisi

Annotatsiya: *Ta'lim jarayonida fanlar bo'yicha amalga oshiriladigan seminar, amaliy va laboratoriya mashg'ulotlari nazariy bilimlarni mustahkamlashga hamda ularni ko'nikmaga aylantirishgagina emas, balki ularni amaliy ish jarayonida qo'llashga ham imkon beradi. Ushbu maqolada, Chaqiriqqacha harbiy ta'lim yo'nalishi talabalarining axborot kommunikasiya texnologiyalari asosida kasbiy kompetensiyalarini rivojlantirish xususida fikr yuritiladi.*

Kalit so'zlar: *Ta'lim jarayoni, kompetensiyalar, rivojlanish, axborot kommunikatsiya texnologiyalari, chaqiriqqacha harbiy ta'lim.*

Har bir sohaning talabalarga o'qitilish jarayonida maxsus mashg'ulotlar tanlagan kasbi to'g'ri ekaniga ishonch hissini uyg'otadi. Oliy o'quv yurtidan keyingi davrdagi o'qituvchining kasbiy shakllanish jarayonida maktab rahbariyati, ayniqsa, ilmiy mudir hamda pedagogik jamoatchilik katta rol o'ynaydi. O'qituvchi o'z kasbini sekin-asta o'zlashtirib borishi bilan birga ota-onalar o'rtasida pedagogik bilimlarni targ'ib etadi. Shu yo'l orqali ham kasbiy shakllanishi takomillashib boradi. Chaqiriqqacha harbiy ta'lim yo'nalishi talabalarining axborot kommunikasiya texnologiyalari asosida kasbiy kompetensiyalarini rivojlantirishda turli xil amaliy mashg'ulotlar, ochiq dars, ochiq mashg'ulot, seminar, treninglar orqali ulardagi o'z kasbiga qiziqish ortishi va o'rganishga layoqatini tekshirish mumkin.

Chaqiriqqacha harbiy ta'lim yo'nalishi talabalariga berilayotgan ta'lim sifatini oshirishda o'qituvchi kompetensiyasining ahamiyati. O'zbekistonda ta'lim tizimini o'sib kelayotgan yosh avlod ta'lim-tarbiyasining milliy g'oyalari, talablari asosida tashkil etish, uni jamiyat taraqqiyoti istiqbollari va jahon andozalariga javob bera oladigan darajada bo'lishini ta'minlash bugungi kunning dolzarb masalasidir. Ta'lim-tarbiya tizimini tubdan isloh qilish, uni o'tmish qoldiqlaridan tozalash va rivojlangan demokratik davlatlar darajasiga ko'tarish, jamiyat ravnaqi uchun yuksak ma'naviy va axloqiy talablarga javob beruvchi yuqori malakali kadrlar tayyorlash ta'lim tizimi xodimlarining umumiy vazifasidir. Shaxsni har tomonlama rivojlantirishga yo'naltirilgan ta'lim-tarbiya tizimini nazariy-metodologik jihatdan qurollantirish – bugungi kunda pedagogika fanining bosh maqsadi sifatida belgilangan. Yuqorida bayon etilgan yuksak, ammo, sharaflil vazifalarni muvaffaqiyatli uddalash har bir pedagogik xodimdan yuksak kasbiy mahorat, bilimdonlik va keng dunyoqarashni talab etadi.

Chaqiriqqacha harbiy ta'lim yo'nalishi talabalarining axborot kommunikasiya texnologiyalari asosida kasbiy kompetensiyalarini rivojlantirishda:

- Beriladigan bilimni talabalar qanday o'zlashtirib olayotganiga e'tibor berish;
- Ta'limda turli usul va shakllardan foydalanish;
- Talabaning xotirasi, bilimlarni egallash qobiliyati, shaxsiy xususiyatlarini bilish;
- Fanga qiziqтира olish;
- Berilgan bilimlarning eng muhimini ajratib o'qitish;
- Bilimlarni talabalarining yoshi, aqliy darajasiga mos ravishda berish zarur.

Axborot-kommunikatsiya texnologiyasining rivojlanishi axborotlarni taqdim etish tizimidan tashqari, axborot-kommunikatsiya vositalarini takomillashtirish bilan bog'liq. Ushbu yangi texnologiyalar orqali harbiy yo'nalish talabalariga yangicha usul bilan dars o'tish, amaliy darslarning tashkil etilishi kelgusida ularning yetuk hamda zamonaviy o'z kasblarining ustalari bo'lishlarida muhim ahamiyatga ega. Kommunikatsiya bu muloqot, axborot kommunikatsiya texnologiyalari esa axborot almashish texnologiyasi yoki axborotlar orqali muloqot qilish texnologiyasi bo'lib, bo'lg'usi harbiylar uchun buni yaxshi bilish juda muhim. Ayniqsa, ularning kelgusida yetuk kadr bo'lib yetishishlarida zarur hisoblanadi.

Xulosa qilib aytganda, har bir sohada muvaffaqiyatga erishish uchun har bir talaba yuqori bilim, amaliy ko'nikma va keng dunyoqarashga ega bo'lishi kerak. Chaqiriqqacha harbiy ta'lim yo'nalishi talabalarining axborot kommunikasiya texnologiyalari asosida kasbiy kompetensiyalarini rivojlantirishning ahamiyati katta. Zamonaviy, bilimli va malakali kadrlarni tayyorlashda bu kabi metod hamda usullardan foydalanishning samarasi ta'lim jarayonida o'z isbotini topib kelmoqda.

FOYDALANILGAN ADABIYOTLAR RO'YXATI:

1. Moskos, C.C., Williams, J.A., Segal, D.R. "The Postmodern Military: Armed Forces After the Cold War"- Oxford University Press on Demand (2000) 61-62-p
2. Stodd, J., Reitz, E.: "The Changing Face of Military Learning" - The Army Press (2013)10-12-p
3. <https://library.educase.edu/topics/teaching-and-learning/competency-based-education>.
4. <https://www.learninglandscapes.ca/index.php/learnland/article/download/Teaching-ICT-to-Pre-Service-Teachers-Experiences-and-Reflections/688/>

INNOVATSION TA'LIM TEXNOLOGIYALARINI PEDAGOGLARNING KASBIY MAHORATLARINI TAKOMILLASHTIRISHDA FOYDALANISH**Ochilova Yulduz Nematovna***Navoiy viloyati Karmana tumani 10-maktab informatika fani o'qituvchisi***Axatova Gullola Toshboyevna***Navoiy viloyati Karmana tumani 10-maktab boshlang'ich sinf o'qituvchisi*

Annotatsiya: *Quyidagi tezis pedagogik o'qitish jarayonlarida pedagoglarda innovatsion texnologiyalardan foydalanish bo'yicha ko'nikma va malakalarni qanday yaratish bo'yicha maslahatlar beradi.*

Kalit so'zlar: *Innovatsion texnologiyalar, pedagog, zamonaviy ta'lim, pedagogic mahorat*

O'qituvchilik kasbi o'z mohiyatiga ko'ra o'ta individualdir. Har bir o'qituvchining muhim hayotiy o'mi, uning o'z ishining ustasi bo'lishdir.

O'qituvchi mahorati uning faoliyatida ko'rinadi. O'qituvchilarda innovatsion texnologiyalardan foydalanish borasidagi ko'nikma va malakalar avvalo pedagogik jarayonning qonuniyatlari va mexanizmlarini yaxshi egallaganligini talab etadi. Shu ma'noda pedagogning umumlashgan malakalari va uning pedagogik texnikasi katta ahamiyatga molik bo'ladi. Biroq mahorat—bu alohida qudrat. Yuqori va kichik darajada usta bo'lishi mumkin emas. Mahoratga erishish ham, erishmaslik ham mumkin. Haqiqiy usta mehnat faoliyati chog'idagina go'zaldir. Pedagogik mahoratga yetishish o'qituvchining muayyan shaxsiy sifatleri bilan amalga oshadi. Pedagogik bilimdonlik, deganda konkret tarixiy davrda qabul qilingan me'yorlar, standartlar va talablarga muvofiq pedagogik vazifani bajarishga qobillik va tayyorlik bilan belgilanadigan integral kasbiy-shaxsiy tavsifioma tushuniladi. Pedagogik bilimdonlik pedagogik sohada mahorat bilan ishlayotgan kishining ta'lim va tarbiya ishida insoniyat to'plagan barcha tajribalardan ratsional foydalanish qobiliyatini ko'zda tutar ekan, demak, u yetarli darajada pedagogik faoliyat va munosabatlarning maqsadga muvofiq usullari va shakllarini egallashi lozim bo'ladi. Kasbiy-pedagogik bilimdonlikning bosh ko'rsatkichi bu insonga, shaxsga yo'nalganlikdir. Pedagogik kreativlik — bu kasbiy hayot usuli, ko'p qirrali ta'lim jarayoni va tizimining maqsadlari, mazmuni, texnologiyalari sathida yangi pedagogik voqelikni yaratish istagi va malakasidir. Kreativlik o'qituvchiga innovatsion o'zgarishlar oqimiga moslashib olishiga yordam beradi.

Keyingi yillarda yuz berayotgan tub o'zgarishlar jamiyat hayotining barcha sohalariga yangicha innovatsion yondashuvlar, mavjud qarashlar, tushunchalar va munosabatlarni taraqqiyot ko'zgusi va samaradorlik mezonlari bilan qayta ko'zdan kechirishni taqozo etmoqda. Istiqloq yillarida ta'lim va kadrlar tayyorlash sohasida ko'plab ijobiy ishlar amalga oshirilganini ta'kidlagan holda, aytishimiz joizki, maqsadlar va ularga erishish usul va vositalarini aniq belgilay olmaslik, mehnat bozori talablarini chuqur o'rganmaslik, undagi

talab va taklifning nomuvofiqligi, odamlarning ijtimoiy ahvoli va xohish-istaklarini inobatga olmaslik oqibatida anchagina jiddiy xato va kamchiliklar ham kuzatildi. Natijada, "Ta'lim to'g'risida"gi qonun va "Kadrlar tayyorlash Milliy dasturi"da nazarda tutilgan talablar to'liq ijrosini topmadi. O'tgan yillar davomida biz barcha sohalar kabi ta'lim va kadrlar tayyorlash sohasida ham o'zimizga xos va mos yo'lni topishga ko'proq e'tibor qaratdik. Pedagogik ta'limning jamiyat barqaror rivojlanishidagi yuqori ijtimoiy ahamiyatidan kelib chiqqan holda zamonaviy talablar, tizimdagi muammolar va ularni hal qilishda fan va ta'lim bo'g'inlari o'rtasidagi aloqadorlikni ta'minlash uzluksiz pedagogik ta'limni klaster rivojlanish tizimiga o'tkazish zaruratini taqozo etmoqda.

Shu jihatdan ushbu bobda oliy maktab o'qituvchisi innovatsion faoliyatining shakllanish konsepsiyasi, innovatsiyaning ijtimoiy-madaniy va hayot-faoliyati aspektlari haqida bahs yuritiladi.

Pedagogikaga oid adabiyotlarda innovatsiya jarayoni sxemasi beriladi. U quyidagi bosqichlarni qamrab oladi:

1. Yangi g'oya tugilishi yoki yangilik konsepsiyasini paydo qilish bosqichi. U kashfiyot bosqichi deb ham yuritiladi.
2. Ixtiro qilish, ya'ni yangilik yaratish bosqichi.
3. Yaratilgan yangilikni amalda qo'llay bilish bosqichi.
4. Yangilikni yoyish, uni keng tadbiiq etish bosqichi.
5. Muayyan sohada yangilikning hukmronlik qilish bosqichi. Bu bosqichda yangilik o'zining yangiligini yo'qotadi, uning samara beradigan muqobili paydo bo'ladi.
6. Yangi muqobilik asosida, almashtirish orqali yangilikning qo'llanish doirasini qisqartirish bosqichi.

Pedagogik innovatsiyada «yangi» tushunchasi markaziy o'rin tutadi. Shuningdek, pedagogik fanda xususiy, shartli, mahalliy va subyektiv yangilikka qiziqish uyg'otadi. Pedagoglarning innovatsion texnologiyalardan foydalanishi uchta blokka ega.

Birinchi blok - pedagogikadagi yangilikni ajratish bloki. Bunga pedagogikadagi yangi, pedagogik yangilikning tasnifi, yangini yaratish shart-sharoiti, yangilikning me'yorlari, yangining uni o'zlashtirish va foydalanishga tayyorligi, an'ana va novatorlik, pedagogikadagi yangini yaratish bosqichlari kiradi.

Ikkinchi blok - yangini idrok qilish, o'zlashtirish va baholash bloki: pedagogik hamjamiyatlar, yangini baholash va uni o'zlashtirish jarayonlarining rang-barangligi, pedagogikadagi konservatorlik va novatorlik, innovatsiya muhiti, pedagogik jamiyatlaming yangini idrok etish va baholashga tayyorligi.

Uchinchi blok - yangidan foydalanish va uni joriy etish bloki, ya'ni yangini tadbiiq etish, foydalanish va keng joriy etish qonuniyatlari va turlaridir.

Foydalanilgan adabiyotlar ro'yxati

• Азизходжаева Н.Н. Педагогические технологии в подготовке учителя. Ташкент, 2000.

• Бордовский Г.А., Извозчиков В.А. Новые технологии обучения: Вопросы терминологии// Педагогика. — 1993.-№5.

•International Perspectives in Higher Education: Balancing Access, Equity, and Cost (Educational Innovations Series) by Jason D. Delisle and Alex Usher

TARBIYA JARAYONI.TARBIYA TURLARI VA METODLARI

Sabirova Sharofat Sadullayevna

Xorazm viloyati Bog'ot tumani

36-son umumiy o'rta ta'lim maktabi tarbiya fani o'qituvchisi

Ijtimoiy ongni shakllantiruvchi usullar. Bu guruhga o'quvchilarda ilmiy dunyoqarash, e'tiqodni, ma'naviy va siyosiy g'oyalarni shakllantirish maqsadida ularni ongli, hislari va irodasiga ta'sir ko'rsatish usullari kiradi. Bu guruh usullarining mohiyati shundaki, ular orqali jamiyat o'quvchilar ongiga qanday talablar qo'yayotgani etkaziladi. Yoshlarning dunyoqarashlarini shakllantirish, hayot mazmunini tushunib olishlariga ko'maklashish uchun ijtimoiy ongni shakllantiruvchi usullar ishlatiladi.

Suhbat. O'quvchi shaxsini g'oyaviy va axloqiy shakllantirishda o'quvchining jonli so'zi eng ta'sirli usul hisoblanadi. Suhbat uchun mavzu tanlashda uning mazkur sinf uchun dolzarbligi, bolalarda axloqiy ishonch uyg'otishning suhbat mazmuniga bo'lgan munosabatlarini va suhbatdan kutilayotgan natijani hisobga olish lozim. Suhbat turli mavzularda uyushtirilishi mumkin: etnik mavzular (kishilarning jamiyatdagi axloq mezonlari, o'zini tutish qoidalari), estetik mavzular (tabiat go'zalligi, shaxslararo munosabatlar, inson go'zalligi), siyosiy mavzular(davlatning ichki va tashqi siyosati, dunyo voqealari), ta'lim va bilishga oid mavzular (koinot, hayvonot dunyosi).

Hikoya. O'quvchilar odatda hayotdan va badiiy adabiyotdan olingan aniq misollar bilan to'liq hikoyalarni qiziqib tinglaydilar. Suhbat ham, hikoya ham o'quvchilarning yoshiga mos mavzularda, ular tushunadigan so'zlar orqali o'zbek tilida o'tkazilishi lozim. Eng yaxshisi suhbat va hikoya mavzularini o'quvchilarning o'zlari tanlasin, bunda suhbatning zavqi ta'minlanadi, o'quvchilar mavzuga befarq qaramaydilar.

Namuna. O'quvchilar o'z atrofidagi kishilarda hamma yaxshi axloqiy sifatlarini ko'rishlari va namuna olishlari nihoyatda muhimdir.

O'qituvchining shaxsan o'zi namuna bo'lishi, ayniqsa yoshlarga katta ta'sir ko'rsatadi. Ular o'qituvchining darsda va hayotda o'zini qanday tutishini, atrofdagi kishilar bilan qanday muomala qilishini, o'z vazifalarini qanday bajarilishini kuzatib boradilar. Namunadan xalq pedagogikasida ham keng foydalanilgan. Ota-bobolarimiz o'z farazandlarini hamisha yaxshilardan, donolardan, ulug' kishilardan ibrat olishga da'vat qilib kelganlar. Masalan: «Qush uyasida ko'rganini qiladi». Juda oddiy jo'ngina xulosa. Shu oddiy ibora ostida qancha fikrlar jamlanib yotganligini hamisha ham faqmiga boravermaydilar. Bu bilan xalq, uyingda tartibli bo'l, aks holda bolang ko'chada tartibsiz bo'ladi. Bola oldida birovlarning g'iybatini qilma, bolang g'iybatchi bo'ladi, demoqchi.

Bunga o'xshash fikrlarni ko'plab keltirish mumkin. Bola rivojlanishining, o'zligini belgilashning asosiy omili- bu faoliyatdir. Faoliyat nuqtai nazaridan yondashish qoidasi ta'lim-tarbiya jarayoniga singib ketadi.

Faoliyat o'quvchilarni bilimlarni mustaqil egallashga undaydi, ularni qaysi ixtisosga moyilliklarini aniqlashga, ijodiy faoliyat tajribasini, hissiy qadriyat munosabatlarini o'zlashtirishlariga yordam beradi.

Mashq va o'rgatish usullari.

Mashq bolalar faoliyatini oqilona, maqsadga muvofiq ravishda va har tomonlama tashkil qilish, ularni axloq mezonlari va xulq-atvor qoidalarini bajarishga odatlantirishdir. Odatlar bolalikda tarkib topadi va keyin mustahkamlanib boradi.

Mashq muayyan xatti-harakatlarni ko'p marotaba takrorlashni o'z ichiga oladi. Mashq va odatlantirish o'quvchi uchun ongli, ijodiy jarayondir. Mashq natijasida ko'nikma, odat, yangi bilimlar xosil qilinadi, o'quvchining aqliy qobiliyati rivojlanadi, axloqiy tajribasi kengayadi. Odatsiz tarbiya-poydevorsiz binoga o'xshaydi, odat esa muntazam mashq orqali mustahkamlanadi.

O'rgatish-ijtimoiy xulq-atvorning odatiy shaklga aylantirish maqsadida tarbiyalanuvchilarning bajarishlari uchun rejali va izchil tarzda tashkil qilinadigan turli harakatlar, amaliy ishlardir.

Topshiriq. O'quvchilarning mehnat topshiriqlarini jamoa bo'lib bajarishlari ularda ijtimoiy xulq tajribalarini shakllantirishda alohida ahamiyatga egadir. O'quvchilar o'z kuchlarini ommaviy ishlarga sarflashga, jamoa uchun ma'suliyatni his qilishga o'rganadilar.

Pedagogik talab. Pedagogik talab tarbiyaning eng muhim usullaridan biridir. Talab bu o'quvchining turli vazifalarni bajarishi; ijtimoiy xulq-atvor mezonlarini ifodalashi; u yoki bu faoliyatda qatnashib bajarilishi zarur bo'lgan aniq bir vazifa sifatida namoyon bo'lishi; u yoki bu harakatda rag'batlantiruvchi yoki uni to'xtatuvchi bo'lishi; oqilona harakatlarga undovchi bo'lishi mumkin.

O'z-o'zini tarbiyalash usullari.

O'quvchida o'z-o'zini tarbiyalashga, ya'ni o'z ustida ongli, batartib ishlashga ehtiyoj paydo bo'lgandagina tarbiya jarayonini samarali deb hisoblasa bo'ladi. O'quvchilarni, ayniqsa, o'rta va katta yoshdagilarni o'z bilim va malakalarini mustaqil oshirishlariga yo'llash kerak.

O'z-o'zini tarbiyalash o'quvchilarning o'zini-o'zi idora qilish organlari faoliyatida qatnashishlari, ularning ijtimoiy faollik mavqeini shakllantirishning ta'sirchan vositasidir. O'quvchilar o'hishda, tarbiyada, dam olishda o'z-o'zini tarbiyalash usullaridan foydalanadilar, o'z-o'zini tarbiyalash tashabbuskorlik va mustaqillikka undaydi.

O'z-o'zini tarbiyalash sifatlari bola bunga tayyor bo'lganda, u o'zini shaxs deb anglay boshlagach, amaliy ishlarda mustaqillik ko'rsata boshlagan vaqtda paydo bo'ladi. O'z-o'zini tarbiyalashda (axloqiy, jismoniy, hissiy-irodaviy va intellektual) maslahat va ko'rsatmalar berilishi lozim.

O'z-o'zini tahlil qilish. O'z shaxsini, fazilatlarini tahlil qilishga, xatti-harakatlari haqida o'ylashga o'rgatadi.

O'z-o'zini nazorat qilish uchun o'quvchi o'zining yurish-turishi, intizomi, ijobiy odatlarining ortib borishi va aksincha, salbiy odatlarining kamayib borishi haqida muntazam ravishda kundaligiga yozib boradi.

O'z-o'zini baholash. O'quvchining qobiliyatini o'z kuchi bilan yuzaga chiqishiga yordamlashish zarur. O'z-o'zini baholash qiyin, lekin o'quvchini bunga yetarli tayyorlash mumkin. Shu bois o'quvchi irodali bo'lishi, o'z burchini tushunishi, tahsil va tarbiya olish uchun sabablar, motivlar asos bo'lishi, ya'ni taqsil va tarbiyalanishni xohlashi, o'zining, o'rtoqlarining, yaqin kishilarining ko'zi bilan ko'rish va o'z-o'zini takomillashtirishga intilishi lozim.

AQLIY TARBIYA VA TA'LIM.

Sanakulova Adolat Davurovna*Navoiy viloyati Navbahor tumanidagi 21-DIUM Tarix fani o'qituvchisi***Rustamova Iroda Axtamovna***Navoiy viloyati Navbahor tumanidagi 21-DIUM Amaliyotchi psixolog*

Annotatsiya: *Yosh avlodni har tomonlama yetuk shaxs qilib tarbiyalash jamiyat ehtiyojlaridan kelib chikadigan obyektiv zaruratdir. Aqliy tarbiya ijtimoiy tarbiyaning eng muhim jihatlaridan biri.*

Kalit so'zlar: *Analizator, Idrok, psixologik-pedagogik tadqiqotlar, malakalar, meyorlar, qoidalar, Aqliy tarbiya, jamiyat, yetuk shaxs.*

Aqliy tarbiya bu aqlni rivojlantirish maqsadida yosh avlodga muntazam va maqsad asosida pedagogik ta'sir ko'rsatishdir. Demak, aql keng ma'noda sezish va idrok etishdan boshlab to tafakkur va xayolni o'z ichiga oladigan bilish jarayonlari yig'indisi bo'lib, u yosh avlodning insoniyat to'plagan bilimlar, ko'nikma va malakalar, meyorlar, qoidalar va boshqalarda ro'y beradi.

Bu holat kattalar tomonidan amalga oshiriladi va bolalarning aqliy rivojlanishini ta'minlovchi xilma - xil vositalar, metodlarni, kerakli shart - sharoitlarni yaratishni o'z ichiga oladi. Maktabgacha tarbiya yoshidagi bolalarni aqliy tarbiyalash bolalarning fikrlash faoliyatini rivojlantirishga qaratilgan kattalarning ma'lum maqsad asosidagi ta'sir etishdir. U bolalarga tevarak - atrofdagi olam xaqida bilimlar berishni, ularni sistemalashtirishni, bolalarda bilishga qiziqishni uyg'otish, aqliy malaka va ko'nikmalarni tarkib toptirishni, bilim qobiliyatlarini rivojlantirishni o'z ichiga oladi. Maktabgacha tarbiya yoshidagi bolalarni maktabga tayyorlashda, aqliy tarbiyaning roli ayniqsa kattadir. Chunki aql his - tuyg'ular va idrok etishdan tortib, fikrlash va tasavvur etishgacha bo'lgan jarayonlar yig'indisidir. Aqliy rivojlanish fikrning kengligida voqealarni har xil bog'lanishlarda, munosabatlarda ko'ra bilish, umumiy lashtirish qobiliyatida namoyon bo'ladi. Maktabgacha tarbiya yoshidagi bolalarning aqliy rivojlanishi faoliyat jarayonida, dastlab muomalada bo'lish, narsalar bilan bajariladigan faoliyat natijasida, keyin esa o'quv, mehnat, samarali faoliyatlar: rasm chizish, loy va plastilindan buyumlar yasash, applikasiya, qurish - yasash jarayonida amalga oshirib boriladi. Bolaning aqliy rivojlanishiga ta'lim va tarbiya samarali ta'sir ko'rsatadi. Maktabgacha tarbiya yoshidagi bolalarga aqliy tarbiya berishni to'g'ri tashkil etish uchun ularning aqliy rivojlanish qonuniyatlari va imkoniyatlarini bilish kerak. Aqliy tarbiyaning vazifasi uning mazmuni, metodi va tashkil etilishiga qarab belgilanadi. Pedagogika va psixologiya fani aqliy tarbiya berish vazifalarini samarali hal etishda, bir tomondan, bolaning imkoniyatlaridan unumli foydalanish, ikkinchi tomondan, bola organizmining umumiy charchashiga sabab bo'lishi mumkin bo'lgan ortiqcha toliqtirish bo'lmasligi yo'llarini topish uchun maktabgacha tarbiya yoshidagi bolalarning aqliy rivojlanishi qonuniyatlari va imkoniyatlarini o'rganish bilan shug'ullanadi.

Keyingi yillarda olib borilgan psixologik-pedagogik tadqiqotlarning natijalari maktabgacha tarbiya yoshi davrida bolalarning aqliy rivojlanishida juda katta imkoniyatlar mavjudligini ko'rsatdi. Bularning hammasi maktabgacha tarbiya yoshidagi bolalarga beriladigan bilim, malaka va ko'nikmalar mazmunini yanada chuqurlashtirish, xajmini kengaytirish maqsadga muvofiq ekanligidan dalolatdir. Maktabgacha tarbiya yoshining oxiriga kelib, bolalar tevarak atrof to'g'risida kattagina hajmdagi eng oddiy bilim va tushunchalarga ega bo'ladilar, asosiy fikrlash jarayonlarini egallab oladilar. Faqat yaxshi tashkil etilgan faoliyat jarayonidagina to'laqonli aqliy rivojlanish ro'y beradi, shuning uchun o'qituvchi va tarbiyachilarning asosiy vazifasi -bolaga muayyan maqsadni ko'zlab tarbiyaviy ta'sir ko'rsatish uchun kerakli sharoit yaratishdir. Bola har doim buyumlar hamda hodisalar orasida bo'ladi. Bola doimo biror narsa bilan tanishadi, nimanidir bilib oladi, ushlab ko'radi, hidlaydi, tortib ko'radi, nimagadir quloq, soladi. Shu tariqa asta - sekin dunyoni bilib boradi. Tevarak atrofdagi buyumlar tabiat bolaning sezgi organlari - analizatorlariga ta'sir etadi va sezgi hosil qiladi. Sezgi bolalarga buyumlarning ayrim xossalarini sovuq - issiq, g'adir - budur, silliq - yaltiroq, xushbuy va h.k. ni bilim olishda yordam beradi. Sezgi atrofdagi muhitni bilishning dastlabki bosqichi sanaladi. Bola sezgi tufayligina tevarak-atrofdagi narsalar to'g'risida bilim, tajriba to'plab boradi. Idrok esa ancha murakkab jarayon bo'lib, sezgilar asosida hosil bo'ladi. Bola olmani qo'lida ushlab ko'rib, qarab chiqib va yeb ko'rib, uni yaxlit bir buyum, ayni bir vaqtda dumaloq, qizargan, xushbo'y, mazali va h.k. tarzda idrok qiladi. Bola olmani yaxlit bir buyum tarzida tasavvur qilishi uchun birdaniga bir nechta analizator ko'rish, sezish va hid bilish analizatorlaridan foydalanadi. Analizatorlar bir vaqtning o'zida birdaniga ishlashi buyumning xossasi va belgilarini aniqroq hamda to'laroq bilish imkonini beradi. Shuning uchun katta yoshdagi kishilar bolani ilk yoshlik chog'idan boshlaboq aqliy jihatdan to'g'ri tirbiyalash maqsadida buyumlarni ko'prok analizatorlar yordamida idrok qilishga imkon tug'dirishlari, analizatorlarning rivojlanishiga, ya'ni bolaning sensor madaniyatiga alohida e'tibor berishlari kerak. Bolada nutq paydo bo'lmishidan ancha oldin (bola bir yoshga to'la boshlaganda birinchi bor gapira boshlaydi) u tevarak atrofdagi odamlar va buyumlar dunyosini katta yoshdagi kishilar yordamida bilib oladi. Bola 3 yoshga to'lganda uning so'z zahirasi 1200-1500 taga yetadi. Bola katta yoshdagi kishilar unga nima haqida gapirayotganlarini yaxshi tushunadi. Bu katta yoshdagi kishilar nutqidan har tomonlama tarbiyalashning kuchli vositasi tarzida foydalanish imkoniyatini beradi. Bolalarning aqliy jihatdan o'sishida xotira katta ahamiyatga ega. Bola tug'ilganda hech narsani bilmaydi va hech narsa qilolmaydi.

FOYDALANILGAN ADABIYOTLAR RO'YXATI.

1. Karimov I. A. O'zbekiston kelajagi buyuk davlat. T., 1998.
2. Karimov I.A. Yuksak ma'naviyat-yengilmas kuch. T. "Ma'naviyat" 2008 y.

3. www.ziyouz.com

THE USE OF AUTHENTIC MATERIALS IN CLASSROOMS.

Kamalova Saida Maxamatibraximovna

Tashkent city Yangikhayat district

English teacher of School № 331

Annotation: *The aim of the article is to show why we need authentic materials in teaching English classrooms.*

Key words: *authentic, contextualized, newspapers, magazines, Web sites.*

Authentic materials: *“Sometimes called “authentic” or “contextualized”, real-life materials are those that a student encounters in everyday life but that weren’t created for educational purposes. They include newspapers, magazines, and Web sites, as well as driver’s manuals, utility bills, pill bottles, and clothing labels.”*

There are different definitions for the authentic materials, but they do have something in common. All the definitions highlight the fact that authentic materials mean “exposure to real language and its use in its own community”.

Authentic materials are materials that we can use in the classroom and that have not been changed in any way for ESL students. As a result of the researches carried out and the surveys conducted it has come out that there are many advantages in using the authentic materials. at the same time, there are a few disadvantages that teachers and students should be aware of when using different sources of authentic materials such as newspapers, tv programs, menus, magazines, the internet, movies, songs, brochures, comics, literature, etc. the paper shows how authentic materials can be used at any level in accordance with the students’ needs and knowledge.

“Authentic materials are materials that we can use in the classroom and that have not been changed in any way for ESL students” . As a result of the researches carried out and the surveys conducted it has come out that there are many advantages in using the authentic materials. at the same time, there are a few disadvantages that teachers and students should be aware of when using different sources of authentic materials such as newspapers, tv programs, menus, magazines, the internet, movies, songs, brochures, comics, literature, etc. the paper shows how authentic materials can be used at any level in accordance with the students’ needs and knowledge.

The use of authentic materials in an EFL classroom is what many teachers involved in foreign language teaching have discussed in recent years. there are persuasive voices insisting that the English presented in the classroom should be authentic, not produced only for instructional purposes. generally, what this means is that authentic materials involve the language that naturally occurs as communication in the native speaker contexts of use, or rather in the selected contexts where standard english is the norm: real newspaper reports, real magazine articles, real advertisements, cooking recipes,

horoscopes, etc. most of the teachers throughout the world agree that authentic texts or materials are beneficial to the language learning process, but what is less agreed is when authentic materials should be introduced and how they should be used in an EFL classroom.

The definitions of authentic materials

The definitions of authentic materials are slightly different in literature written by different researchers of language. Rogers defines authentic materials as “appropriate” and “quality” in terms of goals, objectives, learner needs and interest and “natural” in terms of real life and meaningful communication.

Harmer defines authentic texts as “materials which are designed for native speakers; they are real texts; designed not for language students, but for the speakers of the language” refers to authentic texts as “texts that are not written for language teaching purposes”.

Peacock describes authentic materials as materials that have been produced to fulfill some social purpose in the language community. What we understand that is common in these definitions is “exposure to real language and its use in its own community”, in other words it is the benefit students get from being exposed to the language in authentic materials. in short, “authentic materials are materials that we can use with the students in the classroom and that have not been changed in any way for ESL students. A classic example would be a newspaper article that’s written for a native-English-speaking audience”

Bringing authentic materials into the classroom can be motivating for the students, as it adds a real-life element to the student’s learning experience. authentic materials is significant since it increases students’ motivation for learning, makes the learner be exposed to the “real” language. of course, we should always remember that we should bear in mind the task, not the material. this means that, for example, instead of asking a beginner student to read a full-page article that’s over their heads, we should ask them to read the headline and guess what the article will be about. The sources of authentic materials and their effects.

One of the main reason for using authentic materials in the classroom is once outside the “safe”, controlled language learning environment, the learner will not encounter the artificial language of the classroom but the real world and language how it is really used. The role of the teacher is not to delude the language learner but to prepare him, giving the awareness and necessary skills so as to understand how the language is actually used. Having made a distinction between authentic and non-authentic material and evaluated the use of them in the classroom. It is not that a text is understood because it is authentic but that it is authentic because it is understood. ...Everything the learner understands is authentic for him.

REFERENCES:

- 1.Kramersch, Claire. *Context and Culture in Language Teaching*. Oxford University Press, 1996.
- 2.Lewis, Gordon. *The Internet and Young Learners*. Oxford University Press, 2004.

3.MARTINEZ, Alejandro. *Authentic Materials: An Overview* Mexico City: 2002

**ZAMONAVIY TA'LIM-TARBIYA JARAYONINING PSIXOLOGIK-
PEDAGOGIK MASALALARI****Ravshanova Dilbar Rajabovna***Navoiy viloyati Karmana tumani**24- umumiy o'rta ta'lim maktab psixologi*

Annotatsiya: *Ushbu maqolada zamonaviy ta'limning maqsadi, vazifalari nimalardan iborat ekanligi ta'kidlanishi bilan bir qatorda zamonaviy ta'lim-tarbiya jarayonida psixologik-pedagogik masalalar xususida so'z boradi.*

Kalit so'zlar: *Zamonaviy ta'lim, psixologik omil, qiziqish, iroda, optimistik kayfiyat, emotsional bezak.*

Ma'lumki, istiqloq yillarida mamlakatimizda ta'lim tizimi tubdan isloh etilib, ertangi kunimizning munosib davomchilari bo'lgan barkamol avlodni voyaga yetkazishga alohida e'tibor qaratilmoqda. Birinchi Prezidentimiz Islom Karimov rahnamoligida qabul qilingan sohaga oid qonunlar, farmonlar, davlat dasturlariga binoan ko'plab ta'lim muassasalari yangidan qurildi, ta'mirlandi, eng zamonaviy o'quv anjomlari bilan ta'minlandi. Zamonaviy ta'lim-tarbiya jarayoniga prinsipial yangi yondashuvning joriy etilishi orqali o'quvchilarda olgan bilimlarini amaliyotda to'g'ri qo'llay olish, faol fuqarolik pozitsiyasiga ega bo'lish, mustaqil ijodiy fikrlash kabi ko'nikmalar rivojlantiriladi. Avvalo, zamonaviy ta'lim-tarbiya tizimning mohiyati nimadan iborat va u qanday tuzilishga ega ekanligini bilib olishimiz kerak. Zamonaviy ta'limning maqsadi - mustaqil jamiyatimizning ravnaqiga nazariy va amaliy hissa qo'sha oladigan "barkamol avlod"ni tarbiyalash. Ta'limning vazifasi - yosh avlodni ilmiy bilimlar, ko'nikma va malakalar tizimi bilan qurollantirishdir.

Zamonaviy ta'lim o'qituvchiga o'z ijodiy pedagogik imkoniyatlarini to'liq amalga oshiradigan, o'quvchilarga bilim, ko'nikma va malakalarni o'zlashtirish uchun o'z individual imkoniyatlaridan foydalanish uchun turli shakllarda amalga oshiriladi. Zamonaviy ta'limning psixologik asoslari muammosi ko'pgina masalalarni qamrab oladi. Ta'limning muvaffaqiyati bir qator psixologik omillarga bog'liq bo'ladi. Avvalo o'quvchining o'qishga bo'lgan munosabatiga to'xtaylik. Bu munosabat diqqatda, his-tuyg'ularda, qiziqishlar va irodada, shuningdek, shaxsning tutgan yo'lida namoyon bo'ladi. Ta'lim jarayoni avvalo o'quvchilar diqqatini yo'lga solishni talab etadi. Darslarda ko'rgazmali qurollardan, axborot texnologiyalari vositalaridan foydalanish ta'lim oluvchida ixtiyorsiz diqqatni yuzaga keltiradi. Ta'lim jarayonida ta'lim beruvchining vazifasi darsda ishlash holatini yuzaga keltirishgina emas, balki o'quvchilarning darsda o'tiladigan materialini idrok etishga tayyor turishlarini kuzatish hamdir. Dars jarayonida o'quvchilarning diqqati o'zgarib turadi. O'qitish jarayonida bu qonuniyatlarni nazarda tutish va o'quvchilar diqqatini materialning asosiy jihatlariga jalb etish hamda ularni takrorlash kerak. Zamonaviy ta'lim jarayonining samaradorligi ko'p jihatdan o'qituvchi tomonidan beriladigan ko'rsatmalarga ham bog'liq. O'qituvchining roli shundan iboratki, u

o'quvchilarga tegishli ustanovkani hosil qilishi, nimani vaqtincha, nimani umrbod esda olib kolishi kerakligini, nimani butunlay esda olib qolmasdan, faqat tushunib olish kifoya qilishini, nimani so'zma-so'z esda olib qolishni, nimaning ma'nosini o'z so'zlari bilan aytib berish uchun esda olib qolish zarurligini ko'rsatib o'tishi lozim. Kuzatishlar ko'rsatadiki, bunday ko'rsatmalar berilmaganda, o'quvchilarda ko'pincha noto'g'ri tasavvurlar vujudga keladi. O'qitishning emotsionalligi ta'limning muvaffaqiyatligini ta'minlovchi omillardan biridir. Ta'lim berish jarayoni emotsional jarayon. Agar o'quvchilarga berilayotgan axborot ularda hech qanday his-tuyg'u uyg'otmasa, uni o'quvchilar yaxshilab esda olib qolmaydilar. Gap o'quvchilarning psixik holatlari, ya'ni ularning muayyan bir paytdagi kechinmalari haqida ham borishi kerak, albatta. Ulardagi quvonchli, optimistik kayfiyat o'quv faoliyatini juda samarali qiladi. O'quvchilar emotsional ruhdagi materialni durustroq o'zlashtirib oladilar.

O'tkazilgan tajribalar o'quvchilar hech qanday his-tuyg'u uyg'otmaydigan materialga qaraganda, emotsional ruhdagi materialni yaxshiroq eslab qolishlarini ko'rsatadi. O'qituvchi o'quv jarayonining emotsional tomoni haqida g'amxo'rlik qilishi kerak. Bu muammo juda muhim ahamiyatga ega, Chunki, birinchidan, ta'limning mazmuni nihoyatda murakkablashib, hajmi esa g'oyat kattalashib ketgan. Uning muvaffaqiyatli o'zlashtirilishiga erishish uchun o'quvchilarning o'quv faoliyatini kuchaytirish lozim.

Zamonaviy ta'lim jarayonida o'quvchilarning bilishga qiziqishlari g'oyat katta rol o'ynaydi. Ma'lumki, qiziqish o'quvchilarning emotsional bezagi, biror buyumni, biror faoliyatni tanlash munosabati va yo'nalishidir. Psixologiyada qiziqishning ikki turi o'quvchilarning ta'lim jarayonida aniqlanadi. Birinchisi, bevosita qiziqish, ikkinchisi bilvosita qiziqish. Har bir o'qituvchi o'z o'quvchilarida o'z faniga nisbatan bilvosita qiziqishni tarkib toptirishga harakat qiladi. Qiziqishlar orqali o'quvchilarda ta'limga faol munosabat namoyon bo'ladi. Psixologiyada qiziqish - bu shaxsning o'zi uchun qimmatli yoki yoqimli bo'lgan muayyan narsa yoki hodisalarga munosabatidir. Umumiy psixologiya kursidan ma'lumki, iroda bu shaxsning o'z oldiga qo'ygan maqsadining aniqligi, uni amalga oshirish uchun intilishi, maqsad yo'lida ma'lum bir qarorga kelish tezligi va uni o'z vaqtida ijro etishi bilan belgilanadigan sifatidir. Ta'lim jarayonida o'quv materialiga bo'lgan diqqatning barqaror bo'lishida irodaviy zo'r berishning ahamiyati nihoyatda kattadir. Ta'limda iroda o'quvchida maktab va uyda o'tkaziladigan mashg'ulotlarga tayyor turishda namoyon bo'ladi. O'quv materialini o'rganish, eslab qolish va o'quvchining irodaviy zo'r berishiga bog'liq. Psixologlar olib borgan tadqiqotlarda o'quvchilar tomonidan berilgan materialning o'zlashtirilishi ko'p jihatdan irodaning tarbiyalanishiga bog'liqdir. Irodaviy aktivlik ta'limning zarur shartidir. O'quv muassasasidagi ta'lim jarayonining o'zi o'quvchilardan irodani o'stirish omillaridan biridir. Bunda o'quvchilarning kundalik rejimi, o'qish va oqilona dam olishni bir-biri bilan to'g'ri almashtirib turish katta rol o'ynaydi.

FOYDALANILGAN ADABIYOTLAR:

1. Eshmuhamedov R.J. Innovatsion texnologiyalar yordamida ta'lim samaradorligini oshirish yo'llari. –T.: TDPU, 2004.
2. Yo'ldosheva D. Kadrlar tayyorlash milliy dasturi asosida ta'lim maqsadini belgilashning didaktik asoslari. –T.: Fan, 2006.
3. Qodirov B. Komil inson tarbiyasining pedagogik asoslari. –T.: Mehnat, 2001
4. <http://uzbekistan-geneva.ch/zamonaviy-ta-lim-tarbiya-jamiyat-taraqqiyotining-muhim-asosi.html>
5. <https://uz.denemetr.com/docs/134/index-4909.html>
6. <https://hozir.org/umumiy-psixologiya-v3.html?page=13>

БОЛАНИНГ ПСИХИК ЎСИШИДА ЎЙИННИНГ АҲАМИЯТИ**Абдумаликова Мафтуна Эрмухаммад кизи***Бошланғич талим йўналишининг 1- курс талабаси***Аширралиева Дилором Дилшодбек кизи***Бошланғич талим йўналишининг 1- курс талабаси*

Кўпчилик психологлар ҳамда педагоглар ўйиннинг психологик масалалари билан бевосита шуғуланиб, ўйинларнинг боланинг психик камол топтиришдаги аҳамиятига алоҳида тўхталиб ўтганлар, маълумки ўйин бола учун воқеаликни акс эттиришдирбу воқелик болани қуршаб турган воқеаликдан анча қизиқарлидир.ўйиннинг қизиқарлилиги уни англаб етишнинг осонлигидадир. Катталар ҳаётида фаолият, хизмат, юмуш қандай аҳамиятга эга бўлса бола ҳаётида ўйин ҳам шундай аҳамиятга эга. Жаҳон психологияси фанида тўланган маълумотларга кўра энг сода психик жараёндан энг мураккаб психик жараёнлар ҳаммасининг энг муҳим жиҳатларини шакиллантиришда ўйинлар катта рол ўйнайди. Мактабгача ёшдаги бола муаян хусусиятга эга бўлган ролни танлайди, шу билан бирга у ёки бу персонажга хос қатий юриш –туришни оғингли равишда ижро этишга интилади. Шундай экан, ўйин маскур бола учун энг зарур фаолиятга айлана боради ва янги шакилдаги харектирларни такомиллаштириш, уларни англаган ҳолда эсга юшуриш эҳтимоли яққол воқеаликка айлана бошлайди, Маскур ҳаракатларни эгалаш болада жисмоний машикларни оғингли равишда бажариш имкониятни вужудга келтиради. Боланинг ўйинлар шарт-шароитидан-келиб чиқувчи оғингли мақсади ҳаракатларни бажариш кезида ўз ифодасини топади ва унинг ўз олдига қуйган мақсади эсда олиб қолиш ва эсга юшуриш жароёнларига айланади. Болалар лаборатория шароитига нисбатан ўйинларда кўпроқ сўзларни эслаб қолиш ва эсга тушириш имкониятига эга бўладиларбу эса ихтиёрий хотира хусусиятини чуқурак очишга ёрдам беради.ўйин фақат билиш жароёнларни такомиллаштириб қолмай, боланинг хулқ- атворига ҳам ижобий тасир кўрсатади. Мактабгача ёшдаги болаларда ўз хулқини бошқариш кўникмаларни таркиб топтиришга боғлиқ психологик муаммони ўрганган З.Б.Мануйленконинг фикрича бирор мақсадга тўналтирилган машйғулатга нисбатан ўйинда хулқ кўникмаларни олдинроқ ва осонроқ эгалаш мумкин айниқса бу омил мактабгача ёшдаги болаларда ёш даврининг хусусияти сифатида ўзининг ёрқин ифодасини топади. Катта мактабгача ёшдаги болаларда о'з хулқини ўзи бошқариш кўникмаси ўйин фаолиятида ҳам, бошқа шароитларда ҳам қариб бараварлашади. Базан улар айрим вазиятларда, масалан мусобоқа пайтида ўйиндагига қараганда юқорироқ кўрсаткичга ҳам эришишлари мумкин.Ўйин ваўйин фаолияти болада ўз хулқини бошқариш кўникмаларни шакиллантириш очун муҳим аҳамият касб этади.

Боланинг ақлий ўсиши тўғрисида фикир юритилганда, олдинги бобда қайд қилинганидек, шуни ҳам айтиш керакки, нарсаларни янги ном билан аташда

ёки янгича номлаш ҳолатидан келиб чиқиб, субъект ўйин пайтида фаол ҳаракат қилишга уринади . Чунки у моддий нарсаларга асосланган ҳаракат режасидан тасаввур қилинаётган ,фикир юртиладиган жисимлар моҳиятни акс этирувчи ҳаракат режасига ўтади.бола жисимларни моддий шаклидан бирданинга хаёлий кўринишга ўтишида унга таянч нуқтаси бўлиши керак,ваҳоланки шундай таянч нуқтасини вазифасини бажарувчи нарсаларнинг аксариятидан ўйинда бевосита объект сифатида фойдаланилади .Ўйин фаолиятида маскур жисимлар қандайдир аломатларни акс этирувчи сифатида эмас, балки ана шу таянч нарсалар тўғрисида фикрлаш учун хизмат қилади ,шунингдек ,таянч нуқтаси ҳаракатнинг яққол нарса билан боғлиқ жиҳатини акс эттиради. Юқорида айтилганидек ,нарса билан ўйин ҳаракатларнинг такомиллашуви ҳаракат шакли, хусусияти, босқичи кабиларни қисқартириш ва умумлашуви уларнинг ақлий кўринишдаги мантиқан изчил ,йиғиқ шакилга ўтишининг асосини ташкил қилади.

Психолог Ж.Пиже ўйинда жисимларга янги ном бериш омилига жиддий эътибор билан қараб, бу иш рамзий маъноли тафаккур шаклланишининг таянчи, деган хўлосага келади. Лекин бу хулоса вазиятни акс этиришнинг бирдан-бир тўғри йўли эканлигини билдирмайди. Шунинг учун нарсанинг номини ўзгартириш билан болада тафаккур ва ақл-заковат ўсишини кутиш ҳам мантиққа мутлақо зиддир, Аслида нарсаларни қайта номлаш эмас, балки ўйин ҳаракатларининг хусусиятини ўзгартириш боланинг ақлий ўсишига сезиларли таъсир ўтказа олади.

Дарҳақиқат, ўйин фаолиятида болаларда ҳаракатнинг янги қуриниши, яъни унинг фикрий, ақлий жиҳати намоён бўлади ва шунинг учун ўйин ҳаракатларини шакллантириш жараёнида болада фикрлаш фаолиятининг дастлабки кўриниши вужудга келади. Боланинг ақлий камол топишида ки унинг умумий камолотида ўйиннинг муҳим аҳамият касб этиши худди мана шу далил орқали уз ифодасини топади.

Бола ўйин фаолиятида мактаб таълимига тайёрланиб боради, шу боисдан, унда ақлий ҳаракатларнинг яққол шакллари таркиб топа бошлайди. Ролли ўйин фақат алоҳида олинган психик жараён учун аҳамиятли эмас, балки болада шахс хусусият ва фазилатларини шакллантиришда ҳам зарурдир. Бинобарин, катта ёшдаги одамлар ролини танлаб, уни бажариш боланинг ҳис-туйғуларини кўзгатувчилар билан узвий боғлиқ ҳолда намоён бўлади. Чунки ўйин давомида болада ҳар хил хоҳиш ва истаклар туғила боради, булар бошқа нарсаларнинг ташқи аломатлари, ўзига ром этиши сабабли ҳамда боланинг ихтиёридан ташқари, тенгдошларининг таъсири остида туғилади.

Мактабгача ёшдаги болаларнинг етакчи фаолияти бу ўйиндир. Боғча ёшидаги болаларнинг ўйин фаолияти масаласи асрлар давомида жуда кўп олимларнинг диққатини ўзига жалб қилиб келмоқда. Боғча ёшидаги болалар ўзларининг ўйин фаолиятларида илдам қадамлар билан олға қараб ораётган сермазмун хаётимизнинг ҳамма томонларини акс этиришга интиладилар. Боғча ёшидаги бола атрофидаги нарсалар дунёсини билиш жараёнида шу нарсалар билан бевосита амалий

мунособатда бўлишга интилади. Бу ўринда шу нарса характерлики бола билишга ташналигидан атрофдаги ўзининг ҳадди сиғадиган нарсалари билангина эмас, балки катталарга мансуб бўлган ўзининг кучи ҳам етмайдиган, ҳадди сиғмайдиган нарсалар билан ҳам амалий мунособатда бўлишга интилади.

Шуни ҳам айтиб ўтиш керакки, фан-техника мислсиз ривожланган бизнинг хозирги замонамиздаги яратилаётган, хайратда ҳолдирадиган нарсалар болаларга гўё бир мўжизадек кўринади. Натижада улар ҳам ўзларининг турли ўйинлари жараёнида ўхшатма қилиб ҳар хил ҳаёлий нарсаларни уйлаб чиқарадилар (учар от, машина одам, гапирадиган дарахт каби). Бундан ташқари, болаларнинг турли ҳаёлий нарсаларни уйлаб чиқаришлари яна шуни билдирадики, улар ўзларининг ҳар турли ўйин фаолиятларида фақат атрофларидаги бор нарсаларни эмас, балки айни чоғда эҳтиёжлари талаб қилаётган нарсаларни ҳам акс эттирадилар.

Болаларнинг ўйин фаолиятларида ҳар хил ҳаёлий ва афсонавий образларни яратишларидан шундай хулоса чигариш мумкин: одамнинг (шу жумладан болаларнинг ҳам) ташқи муҳитдаги нарса ва ходисаларни акс эттириш жараёнлари пассив жараён эмас, балки фаол ҳамда ижодий, яратувчан, ўзгартирувчан жараёндир. Болалар о'йин фаолиятларининг яна бир ажойиб хусусияти шундан иборатки, ўйин жараёнида боланинг қиладиган хатти-ҳаракатлари ва бажарадиган роллари кўпинча умумийлик характерига эга бўлади. Бунда бола ўзининг турли-туман ўйинларида фақат ўзига таниш бўлган ёлғиз бир шофёрнинг, врачнинг, милитсионернинг, тарбиячининг, учувчининг хатти-ҳаракатларигина эмас, балки умуман шофёрларнинг, врачларнинг, тарбиячиларнинг ҳамда учувчиларнинг хатти ҳаракатларини акс эттиради. Албатта, турмуш тажрибалари ва фаолиятлари доираси жуда чекланган кичик ёшдаги болалар (баъзан кичик гуруҳ болалари ҳам) ўзларининг ўйинларида конкрет одамларни ва уларнинг ҳаракатларини акс эттирадилар. (Масалан, ойсини, адасини, акасини, тарбиячисини ва шу каби).

Энг содда психик жароёндан энг мураккаб психик жароёнгача ҳаммасининг энг муҳим жиҳатларини шакллантиришда ўйинлар катта рўл ўйнайди. Боғча ёш даврида ҳаракатнинг ўсишида ўйиннинг таъсири ҳақида гап борганда, аввало, шуни айтиш керакки биринчидан, ўйинни ташкил қилишнинг ўзиёқ мазкур ёшдаги боланинг ҳаракатини ўстириш ва такомиллаштириш учун энг қулай шарт – шароитлар яратади. Иккинчидан, ўйин бола ҳаракатига таъсир этишнинг сабаби ва хусусияти шуки ҳаракатни муракаб кўникмаларини субъект айнан ўйин пайти эмас балки бевосита машғулот орқали ўзлаштиради. Учинчидан, ўйиннинг кейинчалик такомиллашуви барча жароёнлар учун энг қулай шарт- шароитларни вужидага келтиради шу боисдан ўйин фольети хатти-ҳаракатни амалга ошириш воситасидан боланинг фаоллигини таъмиловчи мустақил мақсадга айланади болалар лаборатория шароитига нисбатан ўйинларда кўпроқ сўзларани эслаб қолиш ва эса тушириши имкониятга эга бўладилар бу эса

ихтёрий хотира хусусиятини чуқирроқ очишига ёрдам беради воқеликни акс этиришдир.

Фойдаланилган адабиётлар:

1. Иванов П.И., Зуффарова М.Е. Умумий психология., Т., 2008 йил
2. Калюшен Г., М.Деюгина «Йўрғакдан мактабгача» 1996 й.
3. Крутетский В.А. Педагогик психология асослари. Т., “Ўқитувчи”, 1996
4. Левентуев П., А.Аскархужаев, Б.Чудновский, М.Вохидов «Болалар психологияси очерклари».
5. Логинова В.И., П.Г.Саморуковалар тахрири остида «Мактабгача тарбия педагогикаси» . «Тарбиячи» Т., 1991 й

**БОШЛАНГИЧ СИНФ ДАРС ЖАРАЁНИДА ҚЎЛЛАНИЛАДИГАН
ПЕДАГОГИК ТЕХНОЛОГИЯЛАР****Бегматова Махфора Жамолдиновна***Андижон шаҳар 11-умумий ўрта таълим мактаби
бошланғич синф ўқитувчиси*

Аннотация: Мақолада бошланғич синф дарс жараёнида қўлланиладиган педагогик технологиялар таҳлил қилинди.

Калит сўзлар: Бошланғич синф, педагогик технологиялар, таълим-тарбия, ўқитувчи, ўқувчилар, ахборотли, аудиовизуалли, воситалар

Миллий таълим равнақини таълим тарбия амалиётида самарали ва тежамли, янги шакл, воситаларни қўллаш, изланиш орқали юқори натижаларга эришишни кўзловчи педагогик технологиялар таъминлайди.

Таълим жараёни ниҳоятда мураккаб жараён бўлганлиги учун таълим самарадорлиги педагог ва ўқувчи фаоллигига, таълим воситаларининг мавжудлигига, таълим жараёнининг ташкилий, илмий, методик мукамаллигига боғлиқ.

Шу боисдан ҳам, бугунги кунда ўқувчиларнинг фаоллигини ошириш, билимларини яхшилаш мақсадида таълим самарадорлигини оширувчи педагогик технологиялардан фойдаланиш муҳим аҳамият касб этади.

Нима учун бугунги кунда педагогик технологиянинг назарий асосини яратиш ва амалиётга татбиқ этиш зарурияти туғилди?

«Педагогик технология» нимани англатади?

Педагогик технологиялар таълим-тарбия жараёнини илғор воситалари, методлар, техник воситалар, усулларига таяниб такомиллаштириш тизими ҳисобланади.

Таълимнинг барча боғинларини шундай ташкил этиш керакки, у ёшларга чуқур ва асосли билим бериш билан бирга кенг қамровли фикрлашга ўргатсин.

Педагогик технологиянинг асосий моҳияти ўқувчиларни қизиқтириб ўқитиш ва билимларни тўлиқ ўзлаштиришга эришишдир.

Таълимда берилаётган билимларни ўқувчиларнинг кўпчилик қисми пухта ўзлаштириши педагогик технология жорий этилишининг асосий мақсади ҳисобланади.

Педагогик технология таълим-тарбия жараёнининг мавжуд қонуниятларига, мамлакатимиз ривожланишининг ўзига хос хусусиятларига, тарихий тараққиёт тажрибаларига асосланади.

Педагогик технологияни яратиш миллийлик ва умуминсонийлик тамойилларига, инсонпарварлик ва демократия принципларига, ижодкорлик ва ташаббускорликка таянади.

Бугунги кунда фан-техниканинг ривожланиши билан инсон фаолияти ниҳоятда кенгайиб, янги технологиялар кириб келмоқда. Сифат ўзгаришлари шундан далолат

берадики, эндиликда янги методикаларни талаб этадиган ва таълим жараёнининг ажралмас қисмига айланиб бораётган, унга ўзининг маълум хусусиятларини жорий этадиган янги техникавий, ахборотли, аудиовизуалли, воситалар ҳам мавжуд бўлиб, улар замонавий педагогик технологияларни аниқ воқеликка айлантирди.

Педагогик технология моҳият-этибори жиҳатидан бошқа технологиялар билан бир сафда туради, чунки улар ҳам бошқалари қатори ўз хусусий соҳасига, методлари ва воситаларига эгадир.

Бироқ педагогик технология инсон онги билан боғлиқ билимлар соҳаси сифатида мураккаб ва ҳаммага ҳам тушунарли бўлмаган педагогик жараённи ифода этиши билан ишлаб чиқариш ва ахборотли технологиялардан ажралиб туради.

Унинг ўзига хос хусусияти – тарбия компонентларини мужассамлаштирганидир. Педагогик технология бошқа соҳалардаги технологик жараёнлар билан узлуксиз бойиб боради ва анъанавий ўқув жараёнига, унинг самарасини оширишга таъсир кўрсатишнинг янги имкониятларини эгаллаб олади.

Таълим -тарбия жараёнида педагогик технологияларни қўллаш аввало, педагогик муносабатларни ривожлантириш ва демократлаштиришни талаб этади, чунки уларни амалга оширмай туриб қўлланган ҳар қандай педагогик технология кутилган самарани бермайди.

Педагогик технологиялар таълим жараёнининг унумдорлигини оширади, ўқувчиларни мустақил фикрлаш жараёнини шакллантиради, ўқувчиларда билимга иштиёқ ва қизиқишни оширади, билимларни мустаҳкам ўзлаштириш, улардан амалиётда эркин фойдаланиш кўникма ва малакаларини шакллантиради.

Биз қуйидагиларни тавсия қиламиз: Анъанавий ўқитиш тизими, айтиш мумкинки, ёзма ва оғзаки сўзларга таяниб иш кўриши туфайли ахборотли ўқитиш сифатида тавсифланади, чунки ўқитувчи фаолияти биргина ўқув жараёнининг ташкилотчиси сифатида эмас, балки нуфузли билимлар манбаига айланиб бораётганлигини таъкидлаган ҳолда баҳоланмоқда.

Бугуннинг ҳар бир педагоги ҳар томонлама ривожланган, етук, баркамол авлодни тарбиялаб, давлатимизга муносиб мутахассис етказишни ўз олдига асосий мақсад қилиб қўяди.

Шундай экан, у педагогик технологиялар асосида дарсни ташкил этиш ва таълим сифати, самарадорлигини оширишда ўз ҳиссасини қўшиш зиммасидаги асосий вазифалардан бири эканлигини унутмаслиги лозим.

Фойдаланилган адабиётлар:

1. Авлиёкулов Н.Х., Мусаева Н. Педагогик технологиялар. Тошкент -2008-йил
2. Адизов Б.Р. Бошланғич таълимни ижодий ташкил этишнинг назарий асослари. Пед.фан.док. дисс. Т., 2003-йил

**MAKTABLARDA DARSLARNING O'TILISHIDA SAMARADORLIKNI
OSHIRISH USULLARI.****Qurbonova Iqbol Usmonovna***Jondor tuman 27- umumta'lim maktab psixologi***Nasriddinova Gulsanam***Jondor tuman 26- umumta'lim maktab psixologi*

Hozirgi kunda o'qitish ishining oldiga qo'yilgan eng muhim talablaridan biri – o'quvchilarning mustaqil fikrlay olishi, o'z fikrini soda, ravon ayta olishi, hamma bilan tez muloqotga kirisha olishi, muammoli vaziyatlardan oson chiqa olishi, bozor iqtisodiyotidan kelib chiqib, savdo- sotiq va maxsulot namoyishini ham bilishi kerak bo'ladi. Jumladan maktabda o'tilayotgan darslarida mustaqil fikrlay oladigan erkin shaxsni tarbiyalash maqsadi yotadi, o'quv jarayonini takomillashtirib borish, bilim saviyasini hisobga olgan holda mashg'ulotlarini to'g'ri tashkil qilish milliy ta'lim tizimining muhim vazifalaridan biridir.

Har bir darsning qiziqarli, mazmunli va tushunarli o'tilishini ta'minlash maqsadga muvofiq bo'ladi. O'qituvchi darsga puxta tayyorlanishi, har bir o'quvchining nimaga qodirligini, mustaqil faoliyatni individual tashkil qila olishini hisobga olishi kerak. SHundagina o'qituvchining bu sohada olib boradigan ta'lim – tarbiya ishlari o'zinig ijobiy natijasini beradi. Maktablarda olib borilayotgan darslarni nazariy jihatdan tahlil qilish, ilg'or pedegogik tajribalarni o'rganish shuni ko'rsatadiki, darslarda noan'anaviy usullardan foydalanish o'zining ijobiy natijasini beradi. "Ish o'yin", "Musoboqa", "Teatrlashtirilgan ko'rinishlar", "Ijodiy hisobot", "Quvnoqlar va zukkolar", "Mo'jizalar maydoni", "Suhbat- maslahat" singari nostandart darslarni o'tkazish ta'lim samaradorligini oshirishga yordam beradi. Fazilatim – ziynatim", "Kasbim -faxrim", "Men va kasb", "An'ana va yoshlar", "Eng bilimdon o'quvchi", "Kitobxon o'quvchi", "Mening Temur bobom" kabi ijodiy ish, mustaqil fikrlash qobiliyatini o'stiradi. Mutaxislik fanlarini o'qitishda "Zanjir" metodidan foydalanish qulaydir. U o'quvchilarda fikriy bog'liqlik, xotiraning rivojlanishiga imkoniyat yaratadi, qandaydir muammoni hal qilishda o'z fikrini ochiq va erkin ifodalash mahoratini shakllantiradi. Bu usul o'quvchilarga mustaqil ravishda bilimning sifati va saviyasi xolis baholash, o'rganilayotgan mavzu haqida tushuncha va tasavvurlarni aniqlash imkoniyatini yaratadi.

Bu texnologiyadan o'quv materialining turli bosqichlarini o'rganishga foydalanish mumkin. "Zanjir" metodi o'quvchilarda bir – birining fikriga hurmat, jamoa bilan ishlash mahorati, faollik, xushmomilalik, ishga ijodiy yondashish, o'z imkoniyati va qobliyatini tekshirishga yordam beradi, o'z faoliyati natijasiga mas'uliyat va qiziqish uyg'otadi. SHuningdek o'qitishning eng muhim metodlaridan biri "Aqliy hujum" usulidir. "Aqliy hujum" usulida tanho ishlash mumkin emas, birgina g'oya ham butun guruhning ishtirokchilarini bir xilda o'ziga jalb qila oladi. Avval o'qituvchi mavzu

yoki savolini ajratib olishi zarur. So'ngra o'quv faolligi 8-10 minut oralig'idagi vaqt chegarasida yengillashtiriladi. Bu usul turlicha qo'llanishi mumkin, ya'ni qandaydir mavzuni muhikama qilish, yangi savol qo'yish yoki istagan muammoni hal qilish maqsadida

ПРОФИЛАКТИКА ИНСПЕКТОРИНИНГ ХУҚУҚБУЗАРЛИКЛАРНИНГ ЯККА ТАРТИБДАГИ ПРОФИЛАКТИКАСИ БЎЙИЧА ФАОЛИЯТИ**Холбоев Руслан***ИИБ Академияси 3-ўқув курси курсанти*

Аннотация: *ушбу мақолада профилактик тадбирларнинг аҳамияти, “Хуқуқбузарликлар профилактикаси тўғрисида”ги қонуннинг энг муҳим ва асосий ғояларидан бири, хуқуқбузарликлар профилактикасининг турлари ва профилактика инспекторининг хуқуқбузарликларнинг якка тартибдаги профилактикаси бўйича фаолиятида “Хуқуқбузарликлар профилактикаси тўғрисида”ги қонуннинг айнан 5-бобига амал қилиши ҳақида сўз боради.*

Калит сўзлар: *профилактик тадбирлар, “Хуқуқбузарликлар профилактикаси тўғрисида”ги қонун, профилактика инспектори, хуқуқбузарликлар, якка тартибдаги профилактика.*

Мамлакатимизда хуқуқ-тартиботни мустаҳкамлаш, жамоат тартибини сақлаш, фуқароларнинг хуқуқ ва қонуний манфаатларини таъминлайдиган самарали, кўп босқичли профилактика тизимини яратишда доимий эътибор қаратилмоқда.

Аслини олиб қаралганда, профилактик тадбирлар нафақат хуқуқбузарликларнинг олдини олишда, балки шахсни жамият учун фойдали ишларни қилишга ундайди, айниқса, ёшларни юксак маънавиятли, мустақил ва эркин фикрлайдиган, ҳар томонлама соғлом, баркамол авлод сифатида вояга етказишда ҳам ғоят муҳим аҳамият касб этади.

Хуқуқни муҳофаза қилувчи органларнинг, шу жумладан, Республика Ички Ишлар Вазирлигининг асосий вазифаларидан бири сифатида ҳам хуқуқбузарликларнинг олдини олиш белгиланди. Мазкур вазифани бажариш мақсадида ИИБда Хуқуқбузарликлар профилактикаси бош бошқармаси ташкил этилди.

“Хуқуқбузарликлар профилактикаси тўғрисида”ги қонуннинг энг муҳим ва асосий ғояларидан бири – хуқуқбузарликлар содир этишга мойил бўлган шахсларни ўз вақтида аниқлашдан иборат.

Эътиборли жиҳати шундаки, қонунда хуқуқбузарликлар профилактикасининг турлари алоҳида белгиланган: хуқуқбу- зарликларнинг умумий профилактикаси, хуқуқбузарликларнинг махсус профилактикаси, хуқуқбузарликларнинг якка тартибдаги профилактикаси, хуқуқбузарликларнинг виктимологик профилактикаси шулар жумласидандир.

Эндиликда қонун талаблари асосида жойлардаги профилактика инспекторлари ва фуқаролар йиғинларининг “Маҳалла посбони” жамоатчилик тузилмаси, яраштириш комиссиялари, диний маърифат ва маънавий-ахлоқий тарбия масалалари

бўйича маслаҳатчиларининг ҳамкорликдаги фаолияти ҳуқуқбузарликларнинг олдини олишда самарали механизм вазифасини бажармоқда.

Юқоридагилардан келиб чиққан ҳолда профилактика инспекторининг ҳуқуқбузарликларнинг якка тартибдаги профилактикаси бўйича фаолияти ҳақида сўз юритар эканмиз, аввало, профилактика инспектори ушбу фаолиятида Ўзбекистон Республикасининг “Ҳуқуқбузарликлар профилактикаси тўғрисида”ги қонунининг 5-бобига мувофиқ иш кўриши зарур. Ушбу бобнинг қуйидаги моддаларида профилактика инспектори қандай фаолият юритиши қонун билан белгилаб қўйилган:

- 28-модда. Ҳуқуқбузарликларнинг якка тартибдаги профилактикаси, уни қўллаш шартлари ва асослари

- 29-модда. Ҳуқуқбузарликларнинг якка тартибдаги профилактикаси чора-тадбирлари

- 30-модда. Профилактика суҳбати

- 31-модда. Расмий огоҳлантириш

- 32-модда. Ҳуқуқбузарликларнинг содир этилиши сабаблари ва уларга имкон бераётган шарт-шароитлар тўғрисида хабардор қилиш

- 33-модда. Ижтимоий реабилитация қилиш ва ижтимоий мослаштириш чора-тадбирларини қўллаш

- 34-модда. Профилактик ҳисобга олиш

- 35-модда. Ўзига нисбатан профилактик ҳисобга олиш юритиладиган шахслар

- 36-модда. Шахсни профилактик ҳисобга қўйиш асослари

- 37-модда. Шахсни профилактик ҳисобга қўйиш тартиби

- 38-модда. Шахсни профилактик ҳисобга олиш муддати

- 39-модда. Шахсни профилактик ҳисобдан чиқариш асослари

- 40-модда. Шахсни мажбурий даволанишга юбориш

- 41-модда. Ички ишлар органларининг маъмурий назорати

- 42-модда. Ўзига нисбатан ҳуқуқбузарликларнинг якка тартибдаги профилактикаси чора-тадбирлари қўлланилаётган шахсларнинг ҳуқуқ ва мажбуриятлари.

Профилактика инспекторининг ҳуқуқбузарликларнинг якка тартибдаги профилактикаси бўйича фаолияти айнан шу қонун доирасидан чиқмаслиги зарур.

Хулоса ўрнида шуни айтиш жоизки, мазкур қонун нафақат профилактика инспекторининг ҳуқуқбузарликларнинг якка тартибдаги профилактикаси бўйича фаолиятини белгилайди, балки, фуқароларнинг ҳуқуқлари, эркинликлари ва қонуний манфаатларини ҳам ҳимоя қилинишини таъминлашга, ҳуқуқбузарликларнинг содир этилиш сабаблари ва уларга имкон бераётган шарт-шароитларни аниқлаш, бартараф этиш чора-тадбирларини кўриш тизими мустаҳкамланишига, бу соҳада давлат органлари, фуқаролик жамияти институтларининг ўзаро ҳамкорлик механизмлари такомиллашувига ҳам хизмат қилади.

Фойдаланилган адабиётлар рўйхати:

1. Ўзбекистон Республикасининг “Хуқуқбузарликлар профилактикаси тўғрисида”ги қонуни 5-боб.
2. <http://uzdaily.uz/>
3. <https://kun.uz/>
4. <https://www.gazeta.uz/>
5. <https://lex.uz/>

АФФЕКТ ҲОЛАТИНИНГ СУД-ПСИХОЛОГИК ЭКСПЕРТИЗАСИ**Рахмонқулов Абдулазиз***Ўзбекистон Республикаси ИИВ Академияси**3 курс курсанти*

Суд-психологик экспертизасини ўтказишнинг марказий масалаларидан бири — бу жиноят содир қилиш жараёнидаги аффект ҳолатини диагностика қилиш. Диагностика қилишнинг сабаби шу ҳолат билан белгиланадики, жиноят қонунчилиги бўйича аффект ҳолати (физиологик) айбни енгиллаштирувчи ҳолат ҳисобланади.

Кўп ҳолларда суд-психологик экспертизасини ўтказиш, мисол учун одам ўлдириш жиноятини содир қилган шахс ёки оғир тан жароҳати етказган шахс шу жиноятнинг аффект ҳолатида содир қилганлиги ёки қилмаганлигини аниқлашда намоён бўлади, яъни бу хилдаги экспертизанинг субъекти айбланувчи ёки судланувчидир. Бунда шахс ғазабининг аффект, яъни жазаваланиш психик ҳолати назарда тутиладики, бундай ҳолат шахсни агрессив фаол хатти-ҳаракатларни амалга оширишга мажбур қилади.

Аффект ҳолатининг шахс хулқига таъсир қилиши номусга тегиш тергов ишларини кўришда намоён бўлади. Бунда жабрланувчининг фаол қаршилик кўрсатмаганлик ҳолати кўзда тутилган. Бу ҳолда жабрланувчининг кўрқув ҳолати аффектнинг мавжудлигини ёки мавжуд эмас эканлигини ва бундай ҳолат жиноят содир қилиш жараёнида унинг хулқига қандай таъсир кўрсатишини аниқлашда катта амалий аҳамиятга эга.

Шуниндек, эҳтиётсизликдан содир этилган жиноятларни тергов қилиш жараёнида ҳам аффект ҳолатини аниқлашга катта эътибор бериш зарур. Чунки аффект ҳолатининг шахс онгига таъсир қилиши шу хилдаги жиноятларни содир қилишга олиб келади. Масалан, одам ўлдириш ёки зарурий муҳофаа чегарасидан четга чиқиш жиноятлари шулар жумласидандир.

Юқоридаги мулоҳазаларга асосланган ҳолда аффект ҳолатининг суд-психологик экспертизасида кенг қўлланиш мақсадига мувофиқ деган хулосага келишимиз мумкин. Чунки С.Л.Рубинштейннинг фикрича, «аффект бу — тез ва бирданга ўтадиган, портловчи хусусиятли эмоционал жараён бўлиб, бу ҳолат шахснинг ўз ҳаракатига нисбатан онгли иродавий назорат қилишни бузадиган ҳолатдир». Мазмунан аффектнинг ҳурсандчилик, кўрқув, ғазаб ва ҳоказо турларни ажратиш кўрсатиш мақсадга мувофиқ.

Аффект психологик категория бўлиб, бу ҳолатни махсус билимларга, яъни аффектив реакцияларнинг пайдо бўлиши, кечиши, ривожланиши тўғрисидаги билимлар билан қуролланган мутахассис диагностика қилиши керак. Эксперт жиноятни аффект ҳолатида содир қилинганлиги ёки қилмаганлигини аниқласа, у тақдирда суд ва терговга кучли психик ҳаяжонланиш ҳолатига баҳо бериш ва айбни енгиллаштирувчи ҳолат деб топиш ҳуқуқи берилади.

Аффектнинг суд-психологик экспертизасини ўтказиш судланувчи ёки жиноят қилишда гумонланувчининг ҳаракатини тўғри тасниф қилиш (баҳолаш) учун зарурдир.

Шундай қилиб, бу муҳим жабҳалар судланувчи ҳаракатини квалификация қилиш учун ҳамда психик ҳолатларни тиклашда объективликка эришиш мақсадида уларнинг қарорида эксперт психологни қатнаштириш масаласини қўйиш зарур. Судланувчининг кучли психик ҳаяжонланиш ҳолатини бирданига келиб чиққанлигини суд-психологик экспертизаси жараёнида эксперт психологлар томонидан тасдиқланиши, суднинг ўз ҳулосасини ўзгартиришга олиб келиши лозим ва судланувчи ҳаракатининг юридик таснифини ўзгартиришга олиб келади.

Аффект ҳолатини юзага келишининг икки хил сабаби бўлиши мумкин. Биринчидан, бу ҳолат одамнинг ҳаётига хавф туғдирувчи биологик инстинктига ва эҳтиёжга боғлиқ равишда, масалан, бевосита ёки билвосита ҳаётга таъбиқ қилиш. Иккинчидан, аффект уни ўраб турганларнинг ҳаракати уларнинг мулоҳазалари, ижтимоий баҳолари, унинг шахсига қаттиқ шикаст етказувчи инсоннинг ўзини-ўзи баҳолашига таъсир кўрсатувчи омиллар билан юзага келтириш мумкин. Маълумки, аффектни, мажбурлаш ёки шахсни қаттиқ ҳақорат қилиш йўли билан юзага келтириш аксарият ҳолларда учрайди.

Юқоридаги мулоҳазалардан кўриниб турибдики, аффект фақат (специфик) ўзига хос хусусиятлари бор бўлган вазиятлардагина юзага келади, холос. Ушбу омилни тасдиқловчи бир талай материаллар мавжуд.

Юридик адабиётларда ҳаққоний равишда кўрсатиладигани, мана шу вазият субъектнинг ҳаёлида эмас, балки унинг ўнгида пайдо бўлиши шарт.

Аффект ҳар доим бир зумда пайдо бўлиш хусусияти билан тавсифланади, чунки у биринчи бор инсонга таъсир қилгани учун унда кўзгатувчилар аффектли муносабатни юзага келтиради.

Баъзида аффектли портлаш тайёрловининг шартларидан бири -аффектли муносабатни келтирувчи такрорий вазият бўлиб ҳисобланади.

Айнан такрорий вазият кечинмаларнинг ривожланишига, кейинчалик эса аффектив портлаш содир бўлишга олиб келади.

Бунинг асосий маъноси шундан иборатки, охириги вазиятларда ғайриқонуний ҳаракатларни содир қилган шахс фавқулодда аффект ҳолатида бўлади. Суд, тергов амалиётида шундай ҳолатлар маълумки, жиноий хатти-ҳаракатлар, қачонки жабрланувчи томонидан кўп марта ва такрор содир этилган ҳақоратлардан сўнг содир этилиши кузатилади.

Бундан кўриниб турибдики, жабрланувчи ўзининг ҳаракатини охирида қўпол ва ҳақоратли ҳаракатлар содир қилиши мумкин, лекин бу ҳаракатларнинг ўзи аффектнинг «охирги томчиси» сифатида келиб чиқишига сабаб бўлиши аксарият ҳолларда учрайди.

Шундай қилиб, физиологик аффе́кт, яъни жисмоний аффе́кт бирламчи ёки бир маротабалик «аффе́ктоген» ҳолатларининг пайдо бўлиши натижасида аста секинлик билан аффе́кт кечинмаларининг тўпланишида вужудга келади.

Фойдаланилган адабиётлар:

1. Хўжаева Н.И., Шоюсупова А.У. Психиатрия. – Т., 2008. – С. 360.
2. Антонян Ю.М., Гульдан В.В. Криминальная патопсихология. – М., 1991. – С. 248.
3. Балабанова Л.М. Судебная патопсихология (вопросы определения нормы и отклонений). — Д., 1998. – 432 с.
4. Блейхер В.М., Крук И.В. Патопсихологическая диагностика. – Киев, 1986.

СУИЦИД ҲОЛАТЛАРНИНГ ОЛДИНИ ОЛИШ ПРОФИЛАКТИКАСИ

Фаррух Рахмонов

Ўзбекистон Республикаси ИИВ Академияси

3 курс курсанти

Суицидал хавфнинг омили сифатида ижтимоий нуфузнинг йўқотилиши ҳам кўриб чиқилади. Инсоннинг ижтимоий мавқеи қанчалик юқори бўлса, суицид хавфи ҳам шунчалик паст бўлади ва бунга мос равишда ижтимоий мавқенинг пасайиши – ўз жонига қасд қилиш хавфини оширади. Меҳнатнинг мавжудлиги умуман олганда суицидлар содир этилишига тўсқинлик қилади. Ишсизлик ва бандлигидан қониқмаганлик суицидал тенденцияларнинг юзага келишида аҳамиятли рол ўйнайди. Ҳаётий зўриқишлар (стресс), айниқса ёш кишиларда, суицидал хулқ-атвор хавфи таркибига киритилган. Суицидентларнинг 90% суицид олдидан биттадан кўп стрессорларнинг таъсирини ҳис қилишган. Бунда суицид билан нисбатан чамбарчас боғланган стрессорларнинг уч гуруҳи аниқланган: 1. *Шахслараро муаммолар* (низолар, айрилиқ, хўрланиш). Ўз жонига қасд қилишни содир этиш учун жиддий ва етакчи мотивни психик шикастланиш ташкил этиб, 92%ида қарама-қарши жинс вакиллари билан муносабатларда белгиланган, вазиятларнинг 72%и суицидентларнинг аҳамиятли муносабатлари тизимининг асосини ташкил этувчи шахсий-интим муносабатлар ва низоли вазиятларга тегишли бўлган. 2. *Иқтисодий муаммолар*. Ўз жонига қасд қилиш частотаси юқори даромадли кишилардан кўра, кам даромадли кишиларда 1,6 баробар ортиқдир. 3. *Соматик касалликлар*, инфекциялар ва носпесифик тана шикоятлари (чарчоқлик, уйқунинг бузилгани ва зўриқиш ҳисси).

Суицидал тенденцияни кўзгатувчи бошқа омиллар орасида қуйидагилар ажратиб кўрсатилади: – бошпананинг йўқлиги; – шармандалиқ, иснод; – сексуал зўрлик; – жинсий бузуқлик; – мактабларнинг салбий роли.

Кенг маънода ўз жонига қасд қилишнинг сабаби одамлар ўртасидаги ижтимоий алоқаларнинг заифлашуви ва бегоналашув ҳисобланади. Тадқиқотларга кўра, суицидал хулқ-атвор билан боғлиқ бўлган муҳим омиллардан бири, бу ёш кўрсаткичи бўлиб, суицидал хавфли давр сифатида ёшлиқ ва кексайиш пайти ҳисобланади. Суицидал тенденция, айниқса касбий фаолияти одамлар билан интенсив муносабатда бўлиш ва ёрдам кўрсатиш билан боғлиқ шахсларда (шифокор, ўқитувчи ва бошқалар) жиддий ифодаланган. Суицидлар содир бўлишининг йил даврларига боғлиқлиги корреляцияли алоқадорликка эга эмас. Ўз жонига қасд қилишнинг сони баҳор ва куз ойларида бир оз ўсиши кузатилади. Шаклланган фикрларга қарамай, суицидлар сони декабр ойида ва байрамлар пайтида ошмайди ва максимал ўз жонига қасд қилишлар май ҳамда октябр ойига тўғри келади. Суицидал уринишларни шартлаштирувчи ва кўзгатувчи сабабларга тўхталиб ўтамиз. Уларга психик бузилишлар билан бир қаторда ўзини баҳолашдаги низолар, ёлғизлик, шахслараро муносабатлардаги бузилишлар, ўзининг ташқи қиёфасидан қониқмаслик (Терзит комплекси), қарама-

қарши жинс вакиллари билан муносабатлардан кўнгли қолиши, жазоланишдан кўрқиш кабилар тегишлидир. Кўп ҳолларда бу уринишлар импульсив, вазиятли бўлиб, олдиндан режалаштирилмайди ва бир-икки йил ўтгач эса ҳар қандай аҳамиятини йўқотади.

Кўпинча ўсмирларда суицидал уринишлар узоқ муддатли, инқирозли ва низоли вазиятларнинг яқуни сифатида намоён бўлади ва ретроспектив таҳлилнинг кўрсатишича, буларни кўпгина ҳолларда олдиндан кўра билиш мумкин. Шу ўринда психологик диагностика ва коррекция атамаларига тўхталиб ўтиш муҳимдир. Булар ўзини вайрон этувчи хулқ-атвор шакллари, энг аввало ўз жонига қасд қилишга уриниш ёки суицидал ҳаракатларни олдини олишга мўлжалланган, оғир зўриқиш (стресс) ҳолатларга жавоб реакцияси билан шартлашган, ижтимоий-психологик дезадаптация ҳолатида бўлган одамларга ёрдам беришга йўналтирилган психологик метод ва усуллар тўпламидир.

Психологик диагностика ва коррекция қуйидагилар билан характерланади: – психологик ёрдамни орқага суришнинг мумкин эмаслиги; – суицидал хулқ-атворнинг шаклланишига олиб келувчи мослашмаган психологик установакаларни аниқлаш ва коррекциялашга йўналганлиги; – ижтимоий-психологик мослашувчанлик даражасини оширувчи, шунингдек индивиднинг барқарорлиги ва шахсий юксалишини таъминловчи, долзарб шахслараро низоларни ҳал этишнинг бундан олдин синовдан ўтмаган усуллари излаб топиш ва тренингни амалга ошириш. Психологик диагностика ва коррекциянинг бир неча шакл ва босқичлари мавжуд. Одатда унинг учта асосий босқичи фарқланади: – психологик қўллаб-қувватлаш; – психологик аралашув; – ижтимоий-психологик мослашув даражасини юксалтириш. Психологик диагностика ва коррекциянинг биринчи босқичи – психологик қўллаб-қувватлаш бир қатор даврлардан иборатдир: – психологик алоқани ўрнатиш; – суицидал хавф бўлган ҳиссиётни очиб бериш; – хулқ-атворнинг муаммоларни ечиш адаптив кўникмаларини сафарбар этиш; – хоҳишга кўра шартнома тузиш. Биринчи давр – психологик алоқанинг ўрнатилиши, ўсмирнинг хайрихоҳлик, сабр-тоқат билан, гумонсиз ва танқидсиз тингланишини талаб этади. Унда психологнинг психологик диагностика ва коррекция, айниқса ўсмирлар муаммолари масалаларида чуқур билимга эгаллигига ишонч ҳосил қилдириш. Шундай қилиб, психолог у туфайли эмоционал изоляция, ночорлик ҳиссиёти бартараф этилган, тушунувчан, сезгир ва ишончга лойиқ инсон сифатида қабул қилиниши лозим. Иккинчи давр – суицидал хавф бўлган ҳиссиётни очиб бериш ўсмирнинг сўзсиз қабул қилиниши шароитида юз бериб, унинг ўзини идрок этишини оширади. Хайрихоҳлик билан тинглаш ўсмир томонидан босиб туриладиган эмоцияларга таъсир кўрсатишни осонлаштириб, тарангликни самарали камайтиради. Учинчи давр – хулқ-атворнинг муаммоларни ечиш адаптив кўникмаларини сафарбар этиш, антисуицидал омиллар ва илгариги муваффақиятларни инсон учун аҳамиятли соҳаларда фаоллаштириш, унинг ўзини ҳурмат қилишини, инқирозни ҳал қилиш учун ўз имкониятига ишонишни юксалтириш йўли билан амалга оширилади. Тўртинчи давр – шартнома тузиш, унинг

Ўсмир учун тушунарли атамаларда ифодаланиши, у билан психологик диагностика ва коррекцияси тўғрисида, унинг ўтказилиши муддатлари ҳақида, ҳамкорликдаги иш натижалари мажбуриятини бўлишиш, шахс томонидан ўзининг суицидал тенденцияларини мустақил назорат қилиниши, шунингдек қабул қилинган қарорлар ва уларнинг бажарилишига жавоб бериш ҳақида келишувни назарда тутати. Айни шу ўринда психологнинг алоқаларда бошқа яқин кишилар ўртасидаги воситачилиги ҳам келишилади.

Қўллаб-қувватлаш вазибалари, қачонки психологик диагностика ва коррекциянинг иккинчи босқичи, психологик аралашув босқичида амалга ошириладиган когнитив қайта қуришга ўтишга имкон берувчи суицидал хавфли тенденциялар фаоллигини аҳамиятли пасайтирувчи асосий аффектив бузилишлар тўсиб қўйилса, бажарилган ҳисобланади. Муаммонинг синалмаган усулларини кўриб чиқиш энг аввало, инсоннинг микросоциал мослашувчанлигини енгиллаштирувчи, янги, унга керакли бўлган юқори аҳамиятли муносабатларни шакллантириши мумкин бўлган яқин атрофидаги шахсларни излаб топишни кўзда тутати. Суицидал хулқ-атворли ўсмирлар билан ишлашнинг умумий тамойилларини қуйидагилар ташкил этади: – биринчи лаҳзадан емпатик, интенсив-эмоционал хайрихоҳли, миждозга нисбатан норасмий муносабатни ўрнатиш; – ўсмирнинг истаклари, кўркуви, ташвишларининг баргараф бўлишига имкон бериш; – имкониятларни фаоллаштириш; – анонимлик талабига риоя этиш. Биринчи суҳбат жараёнида асосий вазибаларни қуйидагилар ташкил этиши лозим: – эмоционал тарангликни камайтириш; – суицидоген ҳиссиётларни тўсиб қўйиш; – миждозни қийин вазиятларни енгиб ўтишга сафарбар қилиш; – ушбу инкироз жараёнидаги эҳтимолли психологик шикастланиш ҳолатлари ва уларга адекват жавоб қайтаришга тайёрлаш; – ўсмир эътиборининг бир қисмини вазиятли муаммолардан шахс ички муаммоларига қаратган ҳолда унинг кейинги психологик ёрдамни қабул қилиш мотивациясини кучайтириш. Бу жараёнда қийинчилик шунда намоен бўладики, нисбатан қисқа муддатли психологик диагностика ва коррекция жараёнида ўсмир юқори мотивацияга эга бўлиши лозим.

Фойдаланилган адабиётлар:

1. Амбрумова А. Г. Роль личности в проблеме суицида. Тр. Моск. НИИ психиатрии МЗ РСФСР. – М., 1981. – 89 с.
2. Бешчева С.А. «Сложный мир подростка». Свердловск, 1984.
3. Веселкова Е.А., Века Л.М. Психологические аспекты подросткового суицида: методическое пособие. –Барнаул, 2006 – 73 с.
4. Гилинский Я. И. Самоубийство как социальное явление. Проблемы борьбы с девиантным поведением. — М., 1989. – 114с.
5. Ғозиев Е. Г. «Тарбияси «Кийин» ўсмирлар психологияси». Лекторга ёрдам. Тошкент – 1984.

ЎҚУВЧИЛАРДА ЗАРАРЛИ ОДАТЛАГА ҚАРШИ ИММУНИТЕТИ ШАКЛЛАНТИРИШДА МАЪНАВИЙ – АХЛОҚИЙ ТАРБИЯЛАШ ОМИЛЛАРИ

Н.Абдулазизова

Комил инсонни шакллантиришда мактабда, оилада, соғлом маънавий муҳит барқарор бўлишига эришиш муҳим аҳамиятга эга. Чунки соғлом муҳит натижасидагина ахлоқий фазилатлар таркиб топади.

Миллат, халқ, жамиятнинг қандай бўлиши бугун ўсмирларни маънавий – ахлоқий жиҳатдан қандай шакллантиришимизга боғлиқ.

Ҳозирги кунда ўсмирларнинг “Интернет кафе”ларда компьютер қаршисида ўтириб кунларини ўтказиши сир эмас. У ерда ёшларимиз нималарни ўрганаяпти? Улар бизнинг миллий менталитетимизга ёт бўлган, беҳаё, жангари, инсонда агрессив ҳолатларни кучайтирадиган кинофильмлар томоша қилмоқда, ҳар хил ўйинларни иштирокчисига айланмоқда. Бундай зарарли одатларнинг ҳаммаси инсоният саломатлиги ва руҳиятига катта путур етказди. Шуни айтиш керакки, узоқ муддат телевизор кўриш, уяли телефондан кўп фойдаланиш ҳамда компьютер билан узоқ вақт ишлашнинг, зарарли ва аянчли оқибатлари ҳақида тўлиқ тушунчага эга эмаслар. Кўриниб турибдики, зарарли одатлар ўсмир таълим тарбиясига, жисмоний камолотига салбий таъсир кўрсатади.

Ўқувчиларнинг маънавий – ахлоқий идеаллари бадий фильм, китоблар ўқиш, тенгдошлари, ижтимоий – фойдали фаолиятда шуғулланиш орқали яхши томонга ўзгариб бориш хусусиятига эгаллиги маълум бўлган. Шунингдек, у ёки бу қаҳрамон, ўртоғи, тенгдоши, фильмлар ўқувчилар маънавий – ахлоқий ривожига ижобий ёки салбий таъсир этиши мумкин.

Ўқувчиларнинг маънавий – ахлоқий тарбияси ўзига хос қарама – қаршиликлардан иборатлиги аниқланган.

Ўсмирнинг наслий, анатомик – физиологик имконияти билан ўзлаштириб олинган хулқ – авор ўртасидаги қарама – қаршилик. Масалан, асаб тизими ҳаракатланувчан типдаги ўсмирлар тенгдошлари, ўртоқлари билан осонгина мулоқотга кириша оладилар. Аммо, асаб тизими кучсиз, секин ҳаракатга кирувчи ўсмирлар мулоқотга секин киришадилар, ўртоқларидан орқада қолмасликлари учун киришишга мажбур бўладилар.

1. Ўсмирнинг маънавий – ахлоқий идеали билан табиий имконияти ўртасидаги қарама – қаршилик.

2. Ўсмирнинг дастлабки маънавий – ахлоқий тажрибалари билан янги маънавий эҳтиёжлари ўртасидаги қарама – қаршилик.

Ўқувчилар маънавий – ахлоқий ривожланишининг муҳим қарама – қаршиликларидан бири характернинг туғма хусусиятлари билан тарбия жараёни келишмаслигидир.

Ўспиринларнинг барча интилишлари муайян мақсад билан боғланади.

Ўспиринлар хулқли инсон бўлиш, Ватанга, халққа хизмат қилишга интилади. Аммо, ўспиринлар носоглом мухит таъсирига тушиб қолади, натижада улар шахсий манфаатларини устун қўя бошлайди. Ўспириннинг ижобий фазилатига таяниб иш қўриш, уларга ишонч билдириш, уларни қўллаб - қувватлаш самарали натижа беради.

Тарбия жараёнида ўсмирларнинг онгини, таркиб топган характер хислатларини қайта – қуриш, ўзгартириш, янгисига мослаштиришнинг мураккаблиги ҳаммага аён. Бундай қарама – қаршилиқ – ўқувчи идеали билан ҳаёт амалиёти ўртасида, ахлоқий эҳтиёжи билан уни қондириш имконият ва усуллари ўртасидаги келишмовчиликлар асосида вужудга келиши мумкин.

Тарбия жараёнида ўқувчиларнинг маънавий – ахлоқий эҳтиёжларини қониқтиришнинг турли усул ва воситалари мавжуд. Булар:

- ўқувчининг маънавий – ахлоқий эҳтиёжларини кучайтириш ва қониқтиришга эътибор бериш:

- эҳтиёжларни қониқтиришни “таъқиқлаш” йўли билан ҳал этиш.

- ўсмир нима хоҳласа, уни қилишга шароит яратиш.

- ўсмирнинг эҳтиёжларини оқилона бажариш ўзининг ҳатти – ҳаракати, интилишларини тақдирлаш.

Демак, ўқувчиларнинг маънавий – ахлоқий жиҳатдан ривожланишида унинг ички ва ташқи қарама – қаршилиқларини англаб олиш, уни енгишда оқилона усул ва услублардан фойдаланиш, бу жараёнда тарбияланувчиларнинг онгли фаолиятидан фойдаланиш лозим экан.

Ўсмирнинг маънавий – ахлоқий тарбияланганлигини аниқлашда,

а) ўсмирлар билан суҳбат;

б) кузатиш;

в) ўқитувчилари билан суҳбат;

г) ота – оналари билан суҳбат;

Катталарга ҳурмат ва кичикларга ғамхўрлик, бўйсунуш ўзбек оиласидаги анъанавий тарбия усули ҳисобланади. Оилада ўсмирларни тўғри тарбиялаш, ота – оналарнинг ва катта ёшдаги барча кишиларнинг намунаси ўсмир шахсини шакллантирувчи, унинг дунёқарашига, хулқ – атворига, жамоада ўзини тута билишига тайёрловчи омилдир. Айнан оила ўсмирни ҳаётга кадам қўйдиради, унинг ўзига хос хусусияти ва маънавий қиёфасининг шаклланишига асос солади.

АДАБИЁТЛАР:

1. Абдужалилова Ш. Абдурауф Фитратнинг оила ва ўсмир тарбиясига оид қарашлари. Т., . Ўзбекистон. 2002. 56 – бет.

2. Гребенников И.В. Педагогический всеобуч родителей. М., 1986.

CHET TILLARINI O`QITISH METODLARI

Tursunova Gulnoza Orifjon qizi

Namangan viloyati Uychi tumani 37-maktab nemis tili fani o`qituvchisi

Nema`tova Zulhumor Tursunboy qizi

Namangan viloyati Uychi tumani 37 maktab ingliz tili fani o`qituvchisi

Annotatsiya: *Ushbu maqolada chet tillari fanidan o`qitish metodikasi va ta`lim texnologiyalari, fanlar bilan bog`liqligi, o`qitish samoradorligini oshirish bo`yicha fikrlar keltirilgan. Bulardan tashqari chet tili darslarida o`quvchilarni qiziqarli o`yinli usullardan foydalanish, ingliz, nemis tili darslarida yangi bilim va ko`nikmalarni hosil qilib, o`quvchilar aqliy va mantiqiy fikrlarini o`stirish masalalari aytib o`tilgan.*

Kalit so`z: *metod, interfaol metod, axborot-kommunikatsiya, texnologiyalari, interfaollik. fikriy hujum, yalpiy fikriy hujum, 6x6x6.*

Mamlakatimizda axborot jamiyatini shakllantirish, barcha sohalarda eng ilg`or axborot -kommunikatsiya texnologiyalarini joriy etish bo`yicha salmoqli ishlar amalga oshirilyapti. Xususan, bu jarayonda interfaol xizmatlarning imkoniyatlari yuqori baholanmoqda. O`zbek tilining izohli lug`atida interfaol tushunchasiga axborotlarni kimpyuter tarmog`i orqali qabul qilish yoki deya ta`rif berilgan. Vikipediya esa interaktivlik ob`ektlar orasidagi o`zaro harakat xarakteri va darajasini ochib beruvchi tushuncha sifatida baholangan bo`lib, axborot nazariyasi, informatika va dasturlash, telekommunikatsiya tiimlari, sotsologiya, sanoat dizayn va hakoza sohalarda qo`llanilishi aytiladi. Hozir interfaol mashg`ulotlar`ni olib borishda ma`limki, asosan interfaol usullar qo`llanilmoqda. Interfaol ta`lim usuli har bir o`qituvchi tomonidan mavjud vositalar va o`z imkoniyatlar darajasida amalga oshiriladi. Bunda har bir o`quvchi o`z motivllari va intellectual darajasiga muvofiq ravishda turli darajada o`zlashtiriladi. Quyidagi ta`lim metodlari bialn tanishib chiqaylik.

O`YIN METODI.

O`yin texnikasida boshlang`ich maktabda ingliz nemis tilidagi ta`lim diqqatni jalb qilish va o`quvchilarni darsga qiziqiqshini bildirmoqda. Kichik yoshdagi o`quvchilar juda faol, qiziquvchan va hissiy, Shuning uchun o`yin ko`rinishidagi vazifalar o`quvchilarni e`tiborini o`rganishga qartishga imkon beradi. Chet tilini o`rgatishda o`yin uslubida vazifalarni bajarishda xat`o qilishdan qo`rqmaydilar. Shu bilan birga, dars raqobatbardosh elementli qo`shiqlar, multfilmlar, o`yin elementlari bilan o`yinli bo`lishi mumkin, be esa qiziqarli darsni keltirib chiqaradi.

“ Fikriy hujum” metodida o`quvchilarninh mahg`ulotlar jarayonidagi faolliklarini ta`minlash, ularni erkin fikr yuritishga rag`batlantirish hamda bir hil fikrlash inertsiasidan ozod etish, muayyan mavzu yuzasidan rang-barang g`oyalarni to`plash, shuningdek ijodiy fikrlashni o`rgatish xizmat qiladi. Metoddan foydalanganda mashg`ulotda 15 nafardan ortiq o`quvchi bo`lmasligi kerak.

“ Yalpiy fikriy hujum” metodidan foydalanishda o`quvchilar tomonidan yangi g`oyalarning o`rtaga tashlanishi ichun sharoit yaratib beishga hizmat qiladi. Har bir 5 yoki 6 nafar o`quvchilarnio`z ichiga olgan guruhlarda 15 daqiqa ichida ijobiy hal etilishi lozim bo`lgan turli hil topshiriqlar yoki ijodiy vazifalar belgilangan vaqt ichida ijobiy hal etilgach, bu haqida gapirib beriladi.

“6x6x6” metodi guruhlashga bo`lib o`qitishda qullansa quyidagi yutuqlarga erishiladi

- Guruhlarning har bir a`zosining faol bo`lishga undaydi;
- Ular tomonidan shaxsiy qarshlarning ifoda etilishini ta`minlaydi;
- Guruhning boshqa a`zolarining fikrlarini tinglay olish qobiliyatlarini hosil qiladi

Bu metoddan foydalanish tartibi quyidagicha ;

1.O`quvchi mashg`ulot boshlanishidan oldin 6 ta stol atrofiga 6 tadan stul quyib chiqadi;

2. Oquvchilar o`qituvchi tomonidan 6ta guruh bo`linadi. O`quvchilarni guruhga bo`lishda har o`rindig`ini nomlab nomlangan varaqchalarni olganlar o`z o`rindiqlariga joylashadilar;

3. O`quvchilar joylashib olganalaridan so`ng o`qituvchi mashg`ulot mavzusini e`lon qiladi va guruhlarga muayyan topshiriqlarni beradi. Ma`lum vaqt belgilanib, munozara jarayoni tashkil etiladi.

4. O`qituvchi guruhlarning faoliyatini kuzatib boradi, kerakli `orindiqlarda guruh a`zolariga maslahatlar beradi , yulyuriqlar ko`rsatadi hamda guruhlar tomonidan berilgan topshiriqni to`g`ri hal etganligiga ishonch hosil qilganidan so`ng guruhlardan munozalarni yakunlashni so`raydi, Bu metodidan matematika darslarida foydalanish o`quvchilarni to`g`ri mantiqiy fikrlashni, tez va to`g`ri xulosaga kelish hamda vaqtdan unumli foydalanisha o`rgatadi. Bu metod orqali o`quvchilarni qaysi shaxsiy qobiliyatlari hamda psixologik jihatlarini o`rganib olish ham mumkin. Rivojlanmagan ko`nikmalarni o`qituvchi shakllantirishga qaratadi keyin har tomonlama rivojlangan yetuk kadrlarni jamiyatga yaratib beradi.

FOYDALANILGAN ADABIYOTLAR:

1. O`zbekiston Respublikasining “Ta`lim to`g`risida”gi qonuni 1997y
2. S.Burxanov. O`. Hudoyqulov “6-sinf ingliz tili fani darsligi” Toshkent “O`qituvchi” nashriyoti 2019y
3. N. Abduraxmonova. L O`rinboyeva 8 –sinf nemis tili fani darsligi” Toshkent “O`qituvchi” nashriyoti 2018y

ABDULLA ORIPOV IJODIDA DINIY- AXLOQIY QARASHLAR

Durdona Tosharova

Qarshi davlat universitetining Filologiya fakulteti talabasi

Annotatsiya: *Mazkur maqolada diniy-axloqiy qarashlar obrazida vatan, millat, ozodlik, jo 'mardlik tuyg'usining mohiyati badiiy ifoda qilinadi.*

Kalit so'zlar: *milliy ozodlik, vatan, millat, ozodlik, jo 'mardlik .*

Abdulla Oripov o'zbek xalqining sevimli shoirlaridan biri edi. Uning ijodi serqirraligi va mavzu-g'oyaning ko'lamdorligi bilan ajraralib turadi. Shoir ijodiga nazar tashlaydigan bo'lsak, unda tabiatga, ona vatanga muhabbat, islomiy- axloqiy qadriyatlarni tarannum etish, insonni ulug'lash g'oyalari keng tarannum etilganini ko'ramiz. Jumladan, "Haj daftari" turkumida keltirilgan "Jabroil" nomli she'rida insonlarni to'g'ri yo'lga boshlash, iymon-e'tiqodli bo'lish, osiy bandalarni dinga iymonga boshlashni payg'ambarimiz (s.a.v) hayoti misolida keltirib o'tgan. Fikrimizning dalili sifatida "Jabroil" She'rini tahlil qilsak:

Dedi: Qalq o'rningdan endi , Muhammad,

Rasulsan, yo'l ko'rsat Jami insonga.

Noqis aqllarni hikmatga qarat,

Boshla osiylarni dinga, iymonga.

Demak, she'rdagi Jabroilni Payg'ambarimiz (s.a.v) ga murojati sifatida jamiki yer yuzidagi insonlarga to'g'ri yo'lni ko'rsatishga chaqirgani, jamiki noqis aqllarni hikmatga, dinga, iymonga boshla deb aytilganini qalamga olgan. Mana shu fikrlarning davomi o'laroq "Kamolot" she'rini oladigan bo'lsak, unda iymon, e'tiqodning ajralmas bir bo'lagi bo'lgan insonni kamolotga erishishidagi sifatlarni Payg'ambarimiz so'zlari misolida sharhlab o'tgan.

G'oyat g'arib edi Rasul hujrasi,

Qamish uy edi u oddiy va faqir.

Ummatlari so'rashdi: gaping sirasi,

Sizga yarashmaydi bu kulba ahir.

Ular tag'in dedi sizku payg'ambar,

Tomingiz ne uchun bu qadar pastdir.

Rasul javob qildi- tinglangiz magar,

Balandni istagan balandparatsdir.

Siz salom berdingiz aylayman alik,

Allohning o'zidir yuksak begumon.

Bandaga joizdir faqat kamtarlik,

Yo'l pastdan boshlanar kamolot tomon.

She'rdagi Payg'ambarimiz (s.a.v) ning ummatlari bilan bo'lgan suhbatlari keltirib o'tilgan bo'lib insonning mol-dunyosi uyining baland yoki pastligi uning

ma'naviy kamolotini belgilab bermasligi isbotlab ko'rsatilgan. Eng avvalo insonga boylikdan oldin kamtarlik va o'zini kamolotga yetkazishdan ishni boshlashi kerakligi aytib o'tilgan.

Shuningdek, shoir ijodida insonni yaxshilikka yetaklaydigan insoniy fazilatlar bilan birga unda yovuzlikning ham soya solishi keltirib o'tilgan.

Odamlarni yomonlik va yovuzlikka boshlovchi sifatida shayton tilga olinadi. Abdulla Oripov ijodida ham "Shayton" nomli she'r mavjud. Unda shayton ziyonidan saqlanish bilan bog'liq fikrlar beriladi.

Tushingda Rasulni kurdingmi quvon,
Demak ibodating yerda qolmaydi.
Rasululloh demish:- shayton hech qachon,
Mening qiyofamga kira olmaydi.

She'rda shayton ziyonidan saqlanishning yo'li sifatida mukammal ibodat ko'rsatiladi. Shoir nazdida ibodati mukammal insonning tushiga Muhammad payg'ambar kiradi. Shu bois "Tushingda Rasulni ko'rdingmi quvon. Demak, ibodating yerda qolmaydi" degan shoir qat'iy ishonch ruhini beradi. Diniy manbalarda yozilishicha, ma'lum shayton Payg'ambarimiz qiyofasiga kira olmaydi, zero buni Rasululloh (s.a.v) ham ta'kidlab o'tganlar.

Xalqimizning sevimli shoiri Abdulla Oripov qalamiga mansub she'rlarning mavzu ko'lemi juda rang-barang. Uning she'rlarida islomiy, tasavvufiy, axloqiy masalalar o'zining go'zal ifodasini topgan. Bu she'rlarida o'zlikni anglash, kamtarlik va saxovat, imon va diyonat masalalari chuqur tahlil qilingan. Qolaversa, har bir masala Qur'oni karim, Hadisi sharif, xalq hikmatlariga asoslangan.

Xulosa o'rnida shuni aytish joizki, shoir "Haj daftari" to'plami orqali XX asr adabiyotiga diniy- falsafiy g'oyalarni olib kirdi va bu yangicha yo'nalish edi. Har bir o'quvchi mazkur to'plam orqali diniy savollariga she'riy javob topadi.

FOYDALANILGAN ADABIYOTLAR RO'YXATI:

1. Qozoqboy Yo'ldoshov. "Milliy ruhiyat posboni" maqola. "Abdulla Oripov –o'zbek adabiyotining so'nmas yulduzi". To'plam. Qarshi. 2018.
2. Eshmuhammad Donoxonov. Quyun. Manba. O'zbekim. "Vatan" seriyasi. T., 1992.
3. Nurboy Jabborov. "Abdulla Oripov she'riyatida Alisher Navoiy an'alarining yangilanishi" maqola. "Abdulla Oripov –o'zbek adabiyotining so'nmas yulduzi". To'plam. Qarshi. 2018.
4. Poyon Ravshanov. Qorovulbegi qismati. "Sharq..." T.2004.

ТАЪЛИМ ЖАРАЁНИДА ОПТИМАЛ УСУЛЛАРНИНГ ҚЎЛЛАНИЛИШИ ВА МЕЗОНЛАРИ

Берикбаев Алишер Аликулович

ГулДУ Тасвирий санъат ва МГ кафедраси ўқитувчиси

Аннотация: *Мазкур мақолада таълим-тарбия жараёнида ёшларга оптимал билим кўникмалар бериш орқали, уларнинг фикрлаш қобилиятларини янада ривожлантириб бориш ҳар бир қарашлар орқали педагогик-психологик нуқтаи назардан таълимий ва тарбиявий вазифаларни комплекс ечими қисман ёритиб ўтилган.*

Калит сўзлар: *педагогика, психология, комплекс, методист, ҳамкорлик, компетентлик, компетенция, гоя, креатив.*

Аннотация: *В статье частично описано комплексное решение учебно-педагогических задач с педагогической и психологической точки зрения через дальнейшее развитие их мыслительных способностей путем предоставления молодежи оптимальных знаний и навыков в учебном процессе.*

Ключевые слова: *педагогика, психология, комплекс, методист, сотрудничество, компетентность, компетентность, идея, творчество.*

Ҳар бир ўқитувчи етарлича психологик билимга эга бўлиши (касб психологиясини эгаллаши) лозим. Ҳар қандай ўқитувчи бу маълум даражадаги методистдир. Шунинг учун психолог ва методистнинг ўзаро боғлиқлик фаолиятига тўхтаймиз.

Психология ва методика. Ҳар бир ўқитувчи (лектор) ўқитилаётган материални осонроқ соддароқ баён қилишга ҳаракат қилади. Сўнг, ўқувчи назарий, билимини мустаҳкамлаши лозим. Амалий дарслар, семинарларда ва уйда дарс тайёрлаб мустақил ишлар бажариб, ўрганаётган материални яхшироқ, чуқурроқ тушуниши мақсад қилиб қўйилади. Бунда ўрганилаётган назарий ва амалий материални ҳаётда қўллашни компетенцияларни талаб даражасида ўргатиш назарда тутилади. (Компетенция - фан бўйича эгаллаган назарий билим, амалий кўникма ва малакаларини кундалик ҳаётида дуч келадиган амалий ва назарий масалаларни ечишда фойдаланиб, амалиётда қўлай олишидир).[1.] Агар бу келтирилган усулни қисмларга бўлсак, бунинг ҳар бир бўлаги алоҳида мураккаб фаолият бўлиб, жами бир мураккаб фаолиятни ташкил этади. Бу фаолиятнинг ўзига хос муаммолари бор. Бу ерда лекциялар, амалий машғулотлар, семинарлар, лаборатория, мустақил ишлар, коллоквиум, синовлар, имтихонлар, ўқувчининг дарсликлар ва адабиётлар билан ишлаши рейтинг-синов ишлари каби фаолиятлар ўқувчи ва ўқитувчи орасида жами мураккаб комплекс мулоқотларни вужудга келтиради. Бу жараён мураккаб бўлиб,

жуда кўп факторлар билан боғланган. Натижа ҳам, бу факторларни моҳиятини тушуниш ва шунга яраша тадбирлар ғоялар белгилашга боғлиқ.

Субъектив ва объектив факторлар йиғилиб, таълим ва тарбияни тақдирини ҳал қилади. Инсоннинг имкониятлари унинг мантиқий фикрлаш даражаси, ҳамма вақт ўзгариб туради. Чунки булар психологик факторлар билан боғлиқдир.

Педагогик хулоса: таълим ўз олдига мувоффақиятли ўзлаштириш мақсадини қўяди. Таълим ўқувчиларнинг фикрлашлари билан боғлиқ бўлган барча психологик факторларни инкор қила олмайди. Демак, таълим ўз олдига ўзи учун қулай шароит яратиш зарур. Таълимда барча ёрдам берувчи ва ҳалақит берувчи факторлар ҳисобга олиниши лозим.

Энди психолог ва методистнинг таълимга ёндашуви ҳақида бир неча фикр келтирайлик. Психологлар инсонни (фикрлаши) ўқув жараёнида фикрлаш ҳолатлари, операциялари қизиқтириб, бу жараёни майда бўлақларга бўлиб ўрганишади (ҳакам сингари).[2.]

Методистлар эса бу тушунча ва операцияларни бир бутун «организм» - сифатида қарашади. Чунки таълим жараёнида бу бир бутундир, уларни ажратиб бўлмайди. Бу организмни самарали ишлашини таъминлаш лозим.

Психологлар таълим жараёнида мураккаб фикрларни содда (элементар) бўлақларга бўлишади. Ҳар бир бўлақни ўрганиш қулай. Демак, дарс жараёни бўлақларга бўлинади.

Методист эса шу дарсни майда бўлақларига муносабатни ўйлаши керак. Ўқувчи масалани ечаётганда, нималарни ўйлаяпти, нималар ҳақида фикр юритаяпти деган саволлар уни қизиқтиради.

Психолог эса, ўқувчи айнан нимани ўйлаяпти, қандай таҳлил қилиши қизиқтиради. Масалан ўқувчи масалани шартини ўқийди. Ўқувчи масала шартини қандай тушунгани, қандай қабул қилгани қизиқтиради. Сўнг нима иш қилади? Нимани ўйлайди? Кейинги этапларда масалани қандай ишлайди? Масала ечишда анализ ва синтез операциялари қандай бажарилади? каби саволларга жавоб излайди.

Методист таълим жараёнидаги содда жараёнларни ёки ўз-ўзида маълум бўлган жараёнларни кўпинча ҳал бўлган, деб ҳисоблайди ёки ташлайди ҳисобга олмайди. Амалда эса бу муҳим ва машаққатли меҳнатни талаб қилувчи жараёнлардир. Табиийки бу таълимда катта рол ўйнайди. Психолог эса бундай қилмайди.

Шундай қилиб, психолог ва методист ҳамкорликда ишлаши мақсадга мувофиқдир. Ўқитувчи шунинг учун етарли психологик билимга эга бўлиши керак. Вазифаларни ўқувчи бажара олиши, вақт бюджети, қўлланмалардан фойдаланила олиши, ўзлаштириши даражаси, вазифанинг материалнинг ривожланиши даражаси, баҳолаш мезони, рағбатлантириши, мустақил ишлар, мотивация муаммолари, уйга берилган вазифаларни сўраш, дарсни мустаҳкамлаш ва ҳоказолар. Методистнинг психолог билан ҳамкорлиги албатта зарур.[3.]

Психолог ўқувчига ўз ҳатосини тuzатишини билишга ёрдам беради. Келгусида бу хатони тақрорламасликка ҳаракат қилишини таъкидлайди.

Ўқитишни оптималлаштиришнинг қуйидаги икки мезони мавжуд:

1. Ҳозирги шароитда ўқув жараёнини оптималлаштиришнинг биринчи мезони сифатида ўзлаштириш, тарбиялаш, ва ривожлантириш жараёнида ҳар бир ўқувчининг реал имконияти даражасидаги ютуқларни қабул қилинган баҳолаш нормаларига мувофиқ, қониқарли баҳодан кам бўлмаган ҳолда ҳисоблашни олиш мумкин.

2. Машғулотларга ва уйга вазифа учун ажратилган вақт меъёрига ўқувчи ва ўқитувчи томонидан қатъий риоя қилиниши ўқув жараёнини оптималлаштиришнинг иккинчи мезони сифатида қаралади.

Ўқитишнинг оптимал усуллари бўйича олиб борилган тадқиқотлар таҳлили шуни кўрсатдики, турли олимларнинг ёндашувлари натижасида ўқитишнинг асосий оптимал усуллари Аниқлашда қуйидаги тўхтамга келинган: Дарс беришни оптималлаштиришнинг биринчи усули ўқувчиларнинг таълимий, тарбиявий ва ривожлантирувчи вазифаларини комплекс режалаштириш ва аниқлаштириш ҳисобланади.

Юқорида баён қилинган мезонлардан кўриниб турибдики, агар барча вазифалар комплекс тарзида ишланган бўлса, ўқув фаолияти тез ва муваффақиятли ўтади. Агар ўқитувчи дарс жараёнида фақат таълимий мақсадга кўпроқ эътибор бериб, тарбиявий ва ривожлантирувчи мақсадга эътибор бермаса у ҳолда дарс самарадорлиги паст бўлади. Мақсадлар комплекс ишлаб чиқилган, барча мақсад бир вақтнинг ўзида, қўшимча вақт ажратилмасдан ҳал этилиши зарур. Энг асосийси компетентлик яни муносиблик тушунчаларига ҳар қандай касб эгалари мос бўлиш керак.[4]

Фойдаланилган адабиётлар:

1. А.А.Берикбаев V Международной научно-практической Конференции, «Наука и образование в современном мире: вызовы XXI века» НУР-СУЛТАН – 2019 60-64 бет
2. Хуторской, А. В. Ключевые компетенции как компонент личностно-ориентированной парадигмы образования / А. В. Хуторской // Народное образование. - 2003. - № 2. - С. 55-61
3. . Аминов Н.А. Диагностика педагогических способностей.М., Воронеж, 1997. – 80 с.
4. А.А.Berikbayev European Journal of Research volume 6 issue 1 2021 pages 3-10

**УМУМИЙ ЎРТА ТАЪЛИМ МАКТАБЛАРИ ЮҚОРИ СИНФ
ЎҚУВЧИЛАРИНИ ҲАРБИЙ ХИЗМАТГА ТАЙЁРЛАШНИНГ ПЕДОГОГИК
АСОСЛАРИ**

Мирзаев Шавкат Турдибаевич

Низомий номидага ТДПУ

Ҳарбий таълим факультети катта уқитувчиси

Аннотация: *Мақолада ҳарбий тайёргарлик, ҳарбий йўналиши бўйича билим бериш ва шу соа бўйича Олий таълим муассасаларига тайёрлаш мезонлари айтиб ўтилган. Шунингдек, жисмоний ва маънавий тайёргарлик турлари санаб ўтилган. Ҳарбий тайёргарлик учун кимлар сафарбар қилинадую, кимлар озод этилиши маълум қилинган. Бундан ташқари, ўқувчи талабаларни бошланғич босқичдан ҳарбий хизмат учун дарслик сифатида тайёрлаб борилади.*

Калит сўзлар: *Ҳарбий тайёргарлик, ҳарбий хизмати, ватанпарварлик руҳи, Олий ҳарбий таълим муассасалари, ҳарбий унвон, ҳарбий хизмат тайёргарлиги, Мудофаа вазирлиги, спорт, умумтаълим тайёргарлик.*

Олий ҳарбий таълим муассасаларига ўқишга кириш истагини билдирган фуқаролар ҳарбий лицейларда, умумтаълим мактабларида, ўрта махсус ва ўрта касб-хунар таълими муассасаларида, мудофаа ишлари бошқармалари ҳузуридаги марказларда ёки мустақил равишда тайёргарликдан ўтадилар.

Чақирилувчиларнинг жисмоний тайёргарлиги таълим муассасаларининг ўқув дастурлари доирасида, шунингдек спорт жамиятлари ва клублари, даволаш муассасалари, мудофаа-спорт соғломлаштириш лагерларида амалга оширилади.

Чақирилувчилар билан олиб бориладиган даволаш-соғломлаштириш ишлари уларнинг турар жойларида, ўқиш ёки иш жойларида соғлиқни сақлаш органлари томонидан даволаш, даволаш-профилактика ва даволаш-соғломлаштириш муассасаларида ўсмирлар хоналарини ташкил этган ҳолда уюштирилади ҳамда ўтказилади.

Чақирилувчиларни ҳарбий хизматга тайёрлаш:

- чақирувга қадар бошланғич тайёргарлик;
- чақирилувчиларнинг ҳарбий-техника мутахассисликлари бўйича тайёргарлиги;
- олий ҳарбий таълим муассасаларига ўқишга киришга тайёргарлик;
- жисмоний тайёргарлик, даволаш-соғломлаштириш ишлари;
- умумтаълим тайёргарлиги;
- ватанпарварлик руҳида тарбиялаш.

Чақирилувчиларни ҳарбий хизматга тайёрлаш Ўзбекистон Республикаси Вазирлар Маҳкамасининг умумий раҳбарлиги остида ўтказилади. Қорақалпоғистон Республикаси Вазирлар Кенгаши, вилоятлар, туманлар, шаҳарлар ҳокимликлари чақирилувчиларни ҳарбий хизматга тайёрлаш ишлари молиялаштирилиши ҳамда

моддий-техника жиҳатидан таъминланишини амалга оширадилар, ўқув-моддий базасини барпо этадилар, бундай тайёргарликнинг ташкил этилиши учун жавобгар бўладилар.

Чақирилувчиларни ҳарбий хизматга тайёрлашнинг ташкил этилишини, амалга оширилишини ва натижаларини назорат қилиб бориш, чақирувга қадар бошланғич тайёргарликни услубий жиҳатдан таъминлаш Ўзбекистон Республикаси Мудофаа вазирлиги, шунингдек таълим муассасалари бўлган вазирликлар, давлат қўмиталари ва идоралар томонидан амалга оширилади.

Фуқароларнинг ҳарбий ва муқобил хизматга чақирувини ўтказиш учун Қорақалпоғистон Республикасида, вилоятларда, шаҳарларда ҳамда туманларда чақирув комиссиялари тузилади.

Чақирув комиссияларининг тузилиши ва фаолият тартиби Ўзбекистон Республикаси Президенти томонидан белгиланади. Чақирув комиссияларининг шахсий таркиби Қорақалпоғистон Республикаси Вазирлар Кенгаши, вилоятлар, шаҳарлар ва туманлар ҳокимликлари томонидан мудофаа ишлари органлари ва соғлиқни сақлаш органлари вакилларининг албатта иштироки таъминланган ҳолда белгиланади.

Чақирилувчиларнинг муддатли ҳарбий хизматга, сафарбарлик чақируви резервидаги хизматга чақирилиш муддатини кечиктириш туман (шаҳар) чақирув комиссиясининг қарори асосида уларнинг оилавий шароитига кўра, саломатлигига кўра, ўқишни давом эттириши учун амалга оширилади.

Қайси ҳолатларда фуқаролар ҳарбий хизматга чақирилишдан озод қилинадилар:

- саломатлигига кўра ҳарбий хизматга яроқсиз деб топилган чақирилувчилар;
- яқин қариндошларидан бири (ака-укаси, опа-синглиси) ҳарбий хизматни ўташ вақтида ҳалок бўлган ёки вафот этган чақирилувчилар;
- рўйхатдан ўтган диний ташкилотлардан бирида диний рутба эгаси бўлган чақирилувчилар.

Жиноий жавобгарликка тортилган, шунингдек судланганлик ҳолати тугалланмаган ёки судланганлиги олиб ташланмаган фуқаролар ҳарбий хизматга чақирилмайдилар.

Мудофаа ишлари бошқармалари ҳузуридаги марказларда ишлаб чиқаришдан ажралган ҳолда ҳарбий-техника мутахассисликлари бўйича тайёргарликдан ўтаётган чақирилувчиларнинг иш жойи ва эгаллаган лавозими, шунингдек ўртача иш ҳақи уларнинг бутун тайёргарлик даврида, шу жумладан ўқиш (йиғинлар) ўтказиладиган жойга бориш ва у ердан қайтиб келиш даврида сақланиб қолади.

Фойдаланилган адабиётлар:

1. ЎЗА сайти

2. Ўзбекистон Республикасининг Конституцияси. – Т.: Ўзбекистон, 2012. 3. “Ўзбекистон Республикасининг Мудофаа тўғрисидаги қонуни янги таҳрири”, “Халқ сўзи” газетасининг 2001 йил 11 май сони.

UO'K (UDK): 57.086.83

BAKTERRIAL ENTOMOPATOGEN PREPARATLARNI AJRATIB OLISH TEXNOLOGIYASI

F.A.Mustafaqulova – *assistent,*
O.U.Turg'umboyev, M.I.Mamedova- *talabalar.*
Andijon qishloq xo'jaligi va agrotexnologiyalar institute

Sanoat ishlab chiqarishi bo'yicha ishlab chiqariladigan mikroblar preparatlari orasida bakterial preparatlar keng tarqalgandir. Ular hashoratga nisbatan verulentligi, atrofdagi flora va faunaga beziyonligi, zararkunandaga ancha tez ta'sir etishilari jihatidan ajralib turadi.

SHu paytgacha tadqiq qilingan entomopatogen bakteriyalar orasida keng qo'llanilishi nuqtai nazaridan grammusbat bakteriya *Bas. thuringiensis* ni keltirib o'tish mumkin. Bu bakteriya hashorat ichiga kirgandan so'ng, u hashoratni karaxt qilib qo'yadigan sporalar hosil qilishdan tashqari, o'sish jarayonida qator toksik birikmalar ishlab chiqaradi, bu birikmalarining bo'lishi esa, muayyan bakteriyalar negizida ishlab chiqariladigan preparatlarning samaradorligini oshiradi. Bakteriyalar tomonidan ishlab chiqariladigan toksik preparatlar orasida quyidagi to'rt xil komponentni alohida ko'rsatib o'tish mumkin:

1. **Alfa-ekzotoksin**, yoki fosfolipaza S-bakteriyalarning o'sayotgan hujayralarini mahsuloti. Bu fermentning toksik ta'siri hashoratlar to'qimalaridagi almashinmaydigan fosfolipidning parchalanishini indusirlaydi va bu narsa o'z navbatida modda almashinuvini izdan chiqaradi, eng so'nggida esa hashoratning o'limiga olib keladi;

2. **Beta-ekzotoksin**, yoki termotabil toksin. Bakteriyani o'stirish suyuqligida hujayravni o'sishiga mos holda yig'iladi. Toksin tarkibiga o'zaro teng nisbatda adenin, riboza va fosfat kislotasi kiradi. Beta-kirgandan so'ng, u hashoratni karaxt qilib qo'yadigan sporalar hosil qilishdan tashqari, o'sish jarayonida qator toksik birikmalar ishlab chiqaradi, bu birikmalarining bo'lishi esa, muayyan bakteriyalar negizida ishlab chiqariladigan preparatlarning samaradorligini oshiradi. Bakteriyalar tomonidan ishlab chiqariladigan toksik preparatlar orasida quyidagi to'rt xil komponentni alohida ko'rsatib o'tish mumkin:

1. **Alfa-ekzotoksin**, yoki fosfolipaza S-bakteriyalarning o'sayotgan hujayralarini mahsuloti. Bu fermentning toksik ta'siri hashoratlar to'qimalaridagi almashinmaydigan fosfolipidning parchalanishini indusirlaydi va bu narsa o'z navbatida modda almashinuvini izdan chiqaradi, eng so'nggida esa hashoratning o'limiga olib keladi;

2. **Beta-ekzotoksin**, yoki termotabil toksin. Bakteriyani o'stirish suyuqligida hujayravni o'sishiga mos holda yig'iladi. Toksin tarkibiga o'zaro teng nisbatda adenin, riboza va fosfat kislotasi kiradi. Beta-ekzotoksinni nukleotidning riboza va glyukozaning

allosliza kislotasi bilan birgalikdagi birikmasi deb taxmin qilinadi. Toksinning hashoratga ko'rsatadigan ta'sir spektri juda keng, ayniqsa uning rivojlanishini dastlabki davrida *Bas. thuringiensis* ishlab chiqaradigan boshqa toksinlarga qaraganda uning ta'siri sekinroq bo'ladi va odatda hashoratning bir rivojlanish davridan boshqasiga o'tishda yuz beradi. Ko'p to'liq rivojlanish davri : tuxum - lichinka - qurt – g'umbak – kapalak sikliga ega bo'lgan hashoratlarning uchun subletal dozali zaharlanishlar qayd qilingan. Hashoratlarning rivojlanish bosqichlari bo'yicha olib borilgan tadqiqotlar, beta-ekzotoksinni mutagen ta'sirga ega ekanligini, u hashoratlarni gen apparatini ishdan chiqarishini tasdiqlaydi;

3. **Gamma-ekzotoksin**, kam o'rganilgan komponent, hali identifikatsiyalanmagan ferment (yoki fermentlar guruhi). Uning toksikligi ishonchlilik darajasida isbotlanmagan;

4. **Sigma-enzotoksin**, yoki parasporal endotoksin. Bakteriyani sporalanish jarayonida spora shakllanadigan qismiga qarama-qarshi bo'lgan qismida hosil bo'ladi. Spora hosil bo'lish jarayonini nihoyasida bu toksin to'g'ri sakkiz qirrali kristall shakliga o'tadi. Kristallarning sintezi stasionar fazada 3 soatda amalga oshadi. Kristallarning kimyoviy tarkibida an'anaviy elementlar va aminokislotalar tarkibiga kiruvchi: karbon, azot, vodorod, kislorod, oltingugurtdan tashqari yana 19 xil element bo'ladi. Kristallar oqsildan tashkil topgani va har xil shtammlardan olingan preparatlarning aminokislota tarkibi bo'yicha o'zaro o'xshashligi isbotlangan. Kristalning tuzilmaviy butunligi aftidan oqsilning kremniy bilan bog'langanligi bilan bog'liq. Kristall oqsilning kimyoviy tabiati jihatidan spora po'sti oqsiliga o'xshash. Spora po'stida oshiqcha miqdorda oqsil hosil bo'lishi natijasida shu xildagi kristall hosil bo'ladi degan taxmin bor. Bu kristall oqsilning hashoratga qanday mexanizm orqali ta'sir etishi aniqlangan. Hashorat o'lishi uchun kristallar uning organizmiga kirishi kerak. Kristallar qurt tomonidan yutilgandan keyin u oziqlanmay qo'yadi. Ko'p xollarda sigma-toksinning birlamchi ta'sir ko'rsatadigan ichak qismi uning o'rta qismi hisoblanadi. Kristallarga nisbatan reaksiyasiga qarab hashoratlarni uch guruhga bo'lish mumkin:

- umumiy paralich (falaj);
- ichakning o'rta bo'limini paralichi (falaji);
- kristallarga nisbatan moyillikka ega emas, lekin yaxlit preparatga nisbatan sezgirlikni namoyon qiladi.

Ko'p hashoratlarning uchinchi guruhga kirib: endotoksin ta'sirida o'lmasdan, balki sporalarning o'sishi va bakteriyalarning keyingi bosqichda jadal ko'payishi natijasida nobud bo'ladilar.

ADABIYOTLAR RO'YXATI:

1. A.SH.Hamraev, B.A.Xasanov, B.A.Sulaymonov, A.G.Kojevnikova. "O'simliklarni biologik himoya qilish". Toshkent-2012y. "Fan va texnologiyalar".
2. R.Artiqova, S.Murodova. "Qishloq xo'jaligi biotexnologiyasi". Toshkent-2010y. "Fan va texnologiyalar".
3. K.Nasriddinov, A.Mamadaliyev. "Biotexnologiya". "Xayot". Andijon-2003y.

YAXSHILIK VA YOVUZLIKNING ASOTIRLARDA IFODALANISHI

Abdusattorov Ilhom Bahriddinovich*O'zbekiston xalqaro islom akademiyasi magistranti*

Ma'lumki, dunyoda juda ko'plab dinlar mavjud bo'lib, ularning e'tiqod asoslari turlichadir. Dinshunoslik fanida ushbu dinlarni muayyan tarzda tasniflash qabul qilingan: politeistik (kupxudolik), monoteistik (yakkaxudolik) shular jumlasidandir. Budan tashqari e'tiqod asoslaridan yan biri dualizm go'yasi bo'lib, bu ta'limot olamni yaratilishida ikki ibtido qatnashganligi hamda bu dunyo ular o'rtasida azaliy kurash maydoni ekanligiga ishonadi. Bu ta'limotga ko'ra, insonlar ongida dastavval yoru'lik va qorong'ulik, issiq va sovuq, hayot va o'lim, sog'lik va kasallik kabi tushunchlar paydo bo'lgan. Keyinchalik bu tushunchlar ta'sirida dunyodagi barcha yaxshi narsalarni yaxshi ilohlar va barcha yomonliklarni yovuz devlar yaratgan degan qarashlar paydo bo'lgan.

Dualizm yorqin namoyon bo'lgan mavzulardan yana biri – borliq yaratilishida egizaklar roli haqidagi qadimiy tasavvurlardir. Umuman, dunyoning ikki egizak aka-uka orasidagi kurash asnosida paydo bo'lishi haqidagi rivoyatlar ko'p ibtidoiy elatlarda mavjud bo'lib, dunyoning narigi burchagida joylashgan Amerikadagi irokez qabilalari bilan zardushtiylikda bir xil asosda namoyon bo'lishini B.Taylor aytib o'tgan²⁰.

Avesto avval boshida dunyoni faqat ezguliklar majmuyi va mutanosibliyi sifatida tasvirlaydi. Unda yovuzliklar, o'lim yo'q, kasalliklar yo'q. Dunyo azal va abad porloqliklardan iborat – qorong'ulik yo'q, yoz bor, qish yo'q, ezgu niyat bor, yovuz o'y, yomonlik haqida o'ylash yo'q. Chunki, yovuzlik hali tug'ulmagan. Rostlik, chinlik bor, lekin barcha yovuzliklarning bosh manbayi Yolg'on yo'q. Imonli inson bor, imonsizlikning o'zi ham yo'q. Zardushtiylikda imonli, e'tiqodi butun va mustahkam qavm artabon, ya'ni yaratgan borligiga ishongan odam, Haqning qo'riqchisi deb ataladi.²¹

Zardushtiylik ta'limoti bo'yicha dunyo ikki qarama-qarshi, o'zaro dushman qutb orqali tasvirlanadi. Borliq ezgulik va yovuzlik o'rtasidagi kurash maydoni deb hisoblanadi. Dastlab Axura Mazda faqat ezgu borliqni yaratgan. Biroq yovuzlikning bosh sababchisi Axriman barcha ezguliklarning ziddi uchun son-sanoqsiz yovuzliklar qiyofasida namoyon bo'laveradi. Axriman yovuzliklarning umumiy mujassami Avestoda Duruj(Drauga) – "Yolg'on" devi sifatida ta'riflanadi. Yolg'on(Duruj) Arta(Asha) – Haq(Haqiqat)ga qarama-qarshi qo'yiladi. Cheksiz poyonsiz kurashlar oqibatida Axriman(uning universal qiyofasi Yolg'on) yo'q qilinadi. Haqiqat g'olib chiqib, borliqdagi barcha imonlilar behishtga(jannatga) doxil bo'ladilar. Avestodagi bu optimistik g'oya zardushtiylik dinining ideali hisoblanadi²².

Yovuz asoslar boshida faqat yomonlik haqida o'ylaydigan Axriman – Axra Maynyu – Angxramaynyu turadi. U Axura Mazdaning teskarisi. Axriman har bir yaxshilikka

²⁰ Karamatov H. O'zbekistonda moziy e'tiqodlar tarixi. – T.: JIDU, 2008. – B. 32.

²¹ Zardushtiylik xrestomatiyasi. G.T.Mahmudova, M.M.Is'hoqov va boshqalar. – T.: MUMTOZ SO'Z, 2017. – B.10.

²² O'rozova R. Zardushtiylikdagi ma'budalarning tarixiy-ijtimoiy tahlili. (Monografiya). – T.: "O'zbekiston milliy ensiklopediyasi", 2013. – B. 38.

qarama-qarshi yomonlik bilan javob beradi: Arta (haqiqat) – Drauga (yolg'on), Yorug'lik (Rauchax) – zimiston (tarik), yaxshilik-yomonlik. Drauga (durug) “yolg'on” yomonlikni keltirib chiqaruvchi ayol sifatida namoyon bo'ladi. Axrimanning yovuzliklari qatorida Nasu o'lim va yomonlik timsolidir. Axriman jangchilari orasida asosiy rolni devlar o'ynaydi. Bular Zardusht inkor etgan qadimiy xudolardir. Masalan, Araska – hasad devi, Zarvan – qarilik ko'rinishidagi kasallik, Varena – xirs, Azy – ochko'zlik, Apausha – qurg'oqchilik devi, yana Bushyasta – dangasalik devi bo'lib, u insonni ezgulik va din yo'lidagi harakatlaridan chalg'itadi, Ayshma – g'azab devi, u insonni yovuz niyatlarga chorlaydi. Axriman jangchilari qatoriga zardushtiylik e'tiqodiga qarshilar ham kiradi²³.

Zardushtiylikka ko'ra, ezgu amallar qilish orqali yovuzlikni yengish mumkin. Har bir zardushtiy hayotini ezgu fikr – *xumata*, ezgu so'z – *xuxta*, ezgu amal – *xvartsha* asosiga qurishi hamda yovuz fikr – *dujvartshata*, yovuz so'z – *dujuxta*, yovuz amal – *dujmatadan* saqlanishi zarur.

Zardushtiylik dini aqidalariga ko'ra quyosh botgach, yovuz kuchlar ta'siri ostida qolgan zaminda Axriman yaratgan devlar hukmronlik qiladi. Ular borliqni g'orat qilish payida bo'ladi. Faqat tong otib, ularning manfur rejasi amalga oshmay qolaveradi. Tun qorong'uligi Axriman yaratgan yovuz kuchlarga taalluqli bo'lganligi uchun yer yuzidagi suv havzalari ham kechasi devlar xuruji tufayli bug'lanar emish. “Xurshed yasht” da quyosh chiqishi bilan “Mazda yaratgan yer balqib”, tirik (oqadigan, ya'ni daryo, ariq, buloq va jilg'lar suvi) va o'lik (oqmaydigan, dengiz va ko'l) suvlar ham yorilishi aytiladi. Bizningcha, alqovning bu bandida quyosh nurlarining poklash xususiyatiga ega deb tasavvur qilinishi haqidagi mifologik qarashlar o'z ifodasini topgan²⁴.

Zardushtiylik mifologiyasida kun va tun, yorug'lik va qorong'ulik o'rtasidagi kurash mavzusiga doir ma'lumotlar ham mavjud bo'lgan. Quyoshning chiqishi kun, yorug'lik va ezgulikning g'alabasini ta'minlagan. Bu mifologik tasavvurlarning o'zbek folkloridagi epik ko'rinishlarini “Kun bilan tun” nomli samoviy afsonada ko'rish mumkin. Unda aytilishicha, “dunyoda bir biridan go'zal, abjir, dovyurak farishtalar ko'p bo'lar ekan. Ular yerda ham, osmonda ham yurib, odamlarga yaxshilik qilib, yomonlarga yomonlik qilishar ekan. Farishtalar xudoning qudrati bilan hatto hayvonlar, olov, shamol, giyohlar, yulduzlar, bo'ron bulut kabilarning ham tiliga tushunib, ularni nazorat qilib turishar emish. Ular quyoshni zanjirlab osmonga chiqishiga yo'l qo'yishmas ekan. Kun zo'r kuch bilan har kuni farishtalarning zanjirini uzib chiqar emish, ular hafa bo'lib, olishgani-olishgan emish. Farishtalar qanchalik zo'rlik ko'rsatib, kunni bog'lab ushlab turishmasin, baribir u aytgan vaqtida chiqib, aytgan vaqtida uyquga ketarmish”²⁵.

Markaziy Osiyo va Eron hududlarida qadimgi davrda Zardushtiylik bilan bir vaqtda ilmiy adabiyotda zurvoniylilik deb nom olgan yana bir diniy oqim tarqalgan. Uning bosh xudosi Zuvon.

M.N.Volfning ma'lumotlariga ko'ra, ba'zi arxeologik ma'lumotlar zurvoniylilik er. avv. V asrdan ham ilgari paydo bo'lganligini tasdiqlasa, nasroniy, arman va suriyalik

²³ Markaziy Osiyo dinlari tarixi. Yovqochev SH., Is'hoqov M. va boshqalar. – T.: TDSHI, 2006. – B. 42.

²⁴ Ishmuratov M. “Avesto” da mifologik qatlam (tabiat kultlari asosida). Diss. 2002. – B. 32.

²⁵ Asotirlar va rivoyatlar. To'plab, nashrga tayyorlovchilar: M. Muradov va M. Shayxova. – Toshkent, 1991. – B. 4.

mualliflarning asarlarida uchraydigan to'liq bo'lmagan (fragmentar) ma'lumotlar miloddan keyingi davrga tegishlidir.

Ushbu muallifning fikriga ko'ra, zurvoniyluk – shartli ravishda Eron falsafasiga tegishli bo'lgan zurvoniyluk materializmi (arab manbalarida “daxriylar”) va moniylik ta'limotiga asos bo'lib xizmat qilgan. Bunga ko'ra, zurvoniylukning ravnaq topishi ancha keyingi davrlarga, ya'ni Sosoniylar sulolasi hukmronligi davri eramizning III asriga to'g'ri keladi.

Zurvoniylukni belgilovchi jihatlarga quyidagilar kiradi: 1) Axura Mazda va Axrimanlarning vaqt xudosi Zurvondan kelib chiqishi; 2) Zurvonning egizaklarga nisbatan bir xil, xolisona munosabatda ekanligi; 3) egizaklarning kuch-qudrat va bilimdonlikda tengligi; 4) Axriman aql va kuch-qudratga egaligi sababli unga bir necha yil olamning hukmdori bo'lishiga ijozat berilganligi; 5) vaqt va taqdir hukmining qat'iyliigi; 6) insonning ezgulik va yovuzlik tomonini tanlash vositasida o'z taqdirini hal qilishining behudaligi. Bulardan ko'rinib turibdiki, zurvoniyluk zardushtiylik ta'limotiga butunlay qarama-qarshi turadi.

Shunday qilib, zurvoniyluk ta'limoti asosida ham arxaik, qadimgi xalqlar o'rtasida tarqalgan egizaklar haqidagi afsonalar yotadi. Bu afsonaga ko'ra, xudo tomonidan yaratilgan egizak aka-ukalar qorindayoq bir-biriga dushman bo'ladi. Ulardan biri yaxshi va foydali narsalar bilan, ikkinchisi barcha turdagi yovuzlik va yomon narsalar bilan bo'liq bo'ladi. Aka-ukalar o'rtasida nizo chiqqandan so'ng, yovuzlik timsoli bo'lgani osmonga chiqib ketadi. Zurvoniylukda bu afsona quyidagicha berilgan: Zurvon o'g'il – Yaratuvchi-xudo tug'ishga qaror qiladi va buni amalga oshirish maqsadida taqdirga qurbonlik qiladi. O'g'il tug'ulavermaganidan keyin, qurbonlikdan foyda bo'lmadi deb shubha qiladi. Bu shubhasidan uning ichida Axura Mazda bilan birga Axriman vujudga keladi. Zurvon olam ustidan hukmronlikni birinchi tu'g'ulgan bolaga, mo'ljali bo'yicha Axura Mazdaga berishga qaror qiladi. Aksiga olib, “Taqdirga tan bermasdan”, birinchi bo'lib Axriman tug'uladi. Zurvon so'zining ustidan chiqib, Axrimanga to'qqiz ming yil olam ustidan hukmronlik qilishni marhamat qiladi, undan so'ng u yo'q bo'lib ketib, o'rniga Axura Mazda keladi. Lekin zurvoniyluk ta'limotiga ko'ra, Zurvon o'tmishda ham, hozir va kelajakda ham abadiy bosh iloh bo'lib qoladi²⁶.

Yuqorida keltirilgan ma'lumotlarga asosanlangan holda xulosa qilish mumkinki, yaxshilik va yovuzlik o'rtasidagi azaliy kurash qadim zamonlardan boshlab, ko'plab xalqlarning dininy e'tiqodida o'z aksini topgan. Bu e'tiqodiy qarashlar davrlar o'tishi hamda insonlarning dunyoni anglash borasidagi tushunchalarining o'zgaraib borishi natijasida, yaxshi va yomon kuchlar afsonaviy ertaklar shaklida bugungi kungacha saqlanib kelmoqda.

²⁶ Mahmudova G., Arifxanova S. Zardushtiylik falsafasi – T.: Noshir, 2014. – B. 24-26.

FOYDALANILGAN ADABIYOTLAR RO'YXATI:

1. Avesto: Tarixiy-adabiy yodgorlik // Asqar Mahkam tarjimasini. – T.: Sharq, 2001. - 384 b., 16 b. zarvaraq.
2. Avesto: Yasht kitobi. / M.Is'hoqov tarjimasini. – T.: Sharq, 2001. - 126 b.
3. Asotirlar va rivoyatlar. To'plab, nashrga tayyorlovchilar: M. Muradov va M.Shayxova. – Toshkent: Yosh gvardiya, 1990. - 128 b..
4. Ishmuradov M. Avestoda tabiat kultlari talqini. – T.: Nizomiy nomidagi TDPU nashriyot-matbaa birlashmasini, 2002. - 97 b.
5. Ishmuratov M. "Avesto"da mifologik qatlam (tabiat kultlari asosida). Diss. - 156 b.
6. Karamatov H. O'zbekistonda moziy e'tiqodlar tarixi. – T.: JIDU, 2008. - 664 b.
7. Mahmudova G.T, Arifxanova S.M. Zardushtiylik falsafasini – T.: Noshir, 2014. - 147 b.
8. Urazova R.T. Zardushtiylikdagi ma'budalarning tarixiy-ijtimoiy tahlili. (Monografiya). – T.: O'zbekiston milliy ensiklopediyasini, 2013. - 146 b.
9. Zardushtiylik xrestomatiyasini / G.T.Mahmudova, M.M.Is'hoqov, B.B.Jalolov. – T.: MUMTOZ SO'Z, 2017. - 376 b.
10. Markaziy Osiyo dinlari tarixi. Yovqochev SH., M. Is'hoqov va boshqalar. – T.: TDSHI, 2006. - 210 .

**BOSHLANG'ICH SINIF DARS JARAYONLARINI INNOVATSION
METODLAR ORQALI TASHKIL ETISH SAMARALARI**

Adilova Muattar Abduxalilovna
*O'rta Chirchiq tumani 72-IDUMning
boshlang'ich sinf o'qituvchisi*

Annotatsiya: *Maqolada boshlang'ich sinf o'quvchining dars mashg'ulotlarini pedagogik, psixologik yondashuvlarga asoslangan holda tashkil etish va o'quvchining har bir dars davomida egallashi lozim bo'lgan bilimlar hajmini, o'zida hosil qiladigan ko'nikma va malakalarni oldindan belgilab olish o'ta muhimligi haqida fikr-mulohazalar kiritilgan.*

Kalit so'zlar: *standart, pedagogik texologiya, o'quv dasturi.*

O'quvchiga bilim berish, har bir dars mazmunini boyitish, qiziqarli mashg'ulotlarni dars jarayoniga singdirishni talab qiladi. Ruhshunoslarning aniqlashicha, boshlang'ich sinf o'qituvchilari o'qituvchining oddiy tushuntirishi orqali egallab olgan ma'lumotlarga qaraganda turli xil ruhiy kechinmalar orqali o'zlari mulohaza yuritib, mustaqil bajargan ishlari vositasida o'zlashtirilgan bilimlarini uzoq esda saqlab qoladilar. Chunki o'quvchi mustaqil mashqlarni bajarishda faoliyat ko'rsatib, ilgari olgan bilimlariga tayangan holda ko'plab o'quv materiallarini hayolidan o'tkazadi. O'xshash hodisalarni taqqoslaydi. O'zicha mulohaza yuritib mustaqil hukm chiqaradi. O'qituvchilarning tayyor holda bergan ma'lumotida esa o'quvchi fikrlash faoliyati to'la ishga kirishmasdan to'g'ri javobni o'zlashtirib oladi. O'xshash hodisalarga duch kelishi bilan o'qituvchi bergan bilimni amaliyotga taqbiq qilishda qiynalib qoladi. Davlat ta'lim standarti va amaldagi maktab dasturlarida o'quvchi egallashi lozim bo'lgan materiallar ancha murakkab bo'lib, bolalarning bu bilimlarni bosqichma - bosqich egallab olishlarini, kengaytirib va rivojlantirib borishlarini taqozo etadi.

Bugungi Davlat ta'lim standarti va ta'lim tizimi biz boshlang'ich sinf o'qituvchilari oldiga o'ta mas'uliyatli vazifalar yuklamoqda. O'qituvchi har bir o'tilayotgan darsga ijodiy yondashishi, mashg'ulotlarni ilg'or pedagogik texnologiyalar asosida qurishi, darsning har bir daqiqasidan unumli foydalanishi zarur. Mashg'ulotlarni shunday tashkil etish kerakki, o'quvchi har bir dars davomida egallashi lozim bo'lgan bilimlar hajmini, o'zida hosil qiladigan ko'nikma va malakalarni oldindan belgilab olishi lozim. Bu o'z navbatida o'quvchining mashg'ulotlarga aniq maqsad bilan qatnashishini taqozo qiladi. Chunki o'quvchi darsning oxirida belgilangan maqsadga erishganligini bilish imkoniyatiga ega bo'lishi zarur.

Albatta, boshlang'ich sinf o'quvchisiga bilim berish, har bir dars mazmunini boyitish, qiziqarli mashg'ulotlarni dars jarayoniga singdirishni talab qiladi. Bunda

o'qituvchining dars uchun oildindan puxta tayyorgarlik korishi va darsda foydalanidigan usullari bolalarning mustaqil ishlashiga qaratilishi zarurdir.

Maktab bola hayotida juda muhim o'rin turadi. Shu davrda u atrof-muhit, jamiyat va kishilar mehnati, maktab-maorif haqidagi bilimlarni egallaydi. Kecha o'yin bilan band bo'lib, erkin faoliyat ko'rsatib yurgan bolaning birdan maktabning ichki qonun-qoidalariga moslashishi, belgilangan tartib asosida mashg'ulotlarga o'z vaqtida qatnashishi oson kechmaydi. Shu tufayli kichik maktab yoshidagi bolalar o'yin bilan bog'liq darslarda juda faol qatnashadi. Biz o'qituvchilar buni hisobga olib, darslarga o'yin elementlarini kiritishimiz va undan ta'lim-tarbiyaviy maqsadlarda samarali foydalanishimiz lozim.

Bugun maktabga ilk bor qadam qo'ygan o'quvchining kechagi mashg'uloti o'yin edi. Bolada boshlang'ich sinflarda o'rganiladigan materiallarni o'zlashtirib olishga yordam beradigan epchillik, hozirjavoblik, voqealarni bir-biriga taqqoslash, sinchkovlik kabi ijobiy xislatlarning shakllanish davri bo'ladi. Boshlang'ich sinf o'quvchilariga mo'ljallangan bilimlarning o'zlashtirib olinishiga erishish uchun ana shularga tayanish va uni parvarish qila borish lozim. Bu o'rinda zamonaviy pedagogik texnologiyalarning o'rnini va ahamiyati juda kattadir. "Tasavvur qiling, bola ma'lum amaliy va ruhiy tayyorgarlikdan keyin maktab o'quvchisi bo'ladi. Uning vazifasi o'zgaradi. Bir kecha - kunduzda o'rtacha 4 soat ta'lim oladi. Kechagi o'yinqaroq bola bugun 40-45 daqiqa davomida diqqatini bir joyga joylab, o'qituvchi bilan muloqatda bo'ladi. O'quv axborotini qabul qiladi va idrok etadi. Ana shu vaqtda o'qituvchi loqayd, mas'uliyatsizlik qilsa, uning bu holati ota-onalarning holati bilan hamohang bo'lib qolsa, ota-ona ham yordam berishdan ojiz, nazorat qilishga "vaqti yo'q" bo'lsa, o'sha o'quvchilar bo'sh o'zlashtiruvchi, tartibsiz yomon o'quvchilarga aylanadilar. O'z kasbining mohir ustasi bo'lgan fidokor o'qituvchi ana shu paytda o'quvchilarni qo'lga oladi, ularning mehrini, ishonchini qozonadi: o'quv mashg'ulotlariga qiziqish uyg'otadi.

Xulosa o'rnida shuni aytish mumkinki, davlatimiz tomonidan ta'lim tizimini takomillashtirishga bo'lgan e'tibor, bu ulug' xalqimiz, kelajagimiz va ertangi kunimizga bo'lgan e'tibordir. Kelajagimiz vorislari bo'lgan yosh avlodning mustahkam bilim olishlari, olgan bilimlarini kundalik faoliyatda qo'llay olishlariga, komil insonlar bo'lib voyaga yetishlariga imkoniyatlar yaratishimiz, ta'lim tizimiga bo'lgan e'tiborning yaqqol namunasidir. Bu esa buyuk kelajagimizga bo'lgan ishonch garovidir.

FOYDALANILGAN ADABIYOTLAR RO'YXATI:

1. Azbarov Yu.T. Bolalarni sevish san'ati. T.:O'qituvchi.1991. 138-b.
2. Azizxo'jayeva N.N. O'qituvchi tayyorlashning pedagogik texnologiyasi. -T.: TDPU. 2000. 52.b.
3. Jumaev M.E., Yuldasheva M.Yu., Mingbaeva B.U., Mamatova G.A., Levkina M.F. Boshlang'ich ta'lim fanlarini o'qitish metodikasi O'UM. Nizomiy nomidagi TDPU huzuridagi XTXQTUMOHM., 2017.

**TASHKILOTDA KORPORATIV MADANIYAT TUSHUNCHASI,
MOHIYATI VA ROLI****Aminjonov Firdavs Abdulahatovich***O'zbekiston Milliy Universiteti Iqtisodiyot fakulteti 2- kurs magistri*

Tashkilot menejmenti bo'yicha mutaxassislarining fikriga ko'ra, tashkilotlar, millatlar singari, o'z madaniyatiga ega. Korporativ madaniyatni yaratish jarayoni, birinchi navbatda, tashkilot uchun maqbul bo'lgan, ammo ustuvor bo'lmagan qadriyatlar asosida xodimlarning xulq-atvorini tartibga solish qobiliyati uchun qiziqdir va ba'zan jamiyatda hukmron bo'lgan qadriyatlardan chetga chiqadi.

Zamonaviy adabiyotda "korporativ madaniyat" tushunchasining bir nechta ta'riflari mavjud. Tashkiliy va huquqiy fanlarning boshqa ko'plab atamaları singari, bu bitta izohga ega emas. Zamonaviy o'quv va ilmiy adabiyotlarda "korporativ madaniyat" ning 50 ga yaqin tushunchalari mavjud. Eng keng tarqalganini ko'rib chiqing:

Korporativ madaniyat - bu kompaniyaga xos bo'lgan moddiy va ma'naviy qadriyatlar, namoyon bo'lishlar tizimi, o'ziga xosligini va ijtimoiy va moddiy muhitda o'zini va boshqalarni idrok etishini aks ettiruvchi, o'zini tutish, o'zaro munosabat, o'zini va atrofni idrok etish.

Korporativ madaniyat - bu ma'lum bir tadbirkorlik faoliyati doirasida amalga oshiriladigan munosabatlar, o'zaro munosabatlar va munosabatlarning o'ziga xos tizimi, muayyan tashkilot uchun xos bo'lgan biznesni tashkil etish va o'tkazish usuli.

Korporativ madaniyat - bu kompaniyadagi har bir kishiga butun yo'nalishda harakat qilish imkonini beradigan printsiplar, urf-odatlar va qadriyatlar tizimi.

Korporativ madaniyat - bu tashkilot a'zolari tomonidan qabul qilingan va tashkilot tomonidan e'lon qilingan qadriyatlarda ifodalangan, odamlarga o'z xatti-harakatlari va harakatlariga ko'rsatma beradigan eng muhim qoidalar to'plami.

Korporativ madaniyat - bu tashkilotning o'ziga xos umumiy psixologiyasi.

Korxonada madaniyati - bu tashkilotning barcha a'zolari tomonidan qabul qilinadigan taxminlar, e'tiqodlar, qadriyatlar va normalar to'plami.

Korporativ madaniyat - bu muayyan tashkilotning barcha a'zolari tomonidan tasdiqlanmagan va tashkilotning ko'pchilik tomonidan qabul qilinadigan xulq-atvorning umumiy doirasini belgilab beruvchi murakkab taxminlar to'plami. U o'zini boshqarish falsafasi va mafkurasida, qiymat yo'nalishlari, e'tiqodlar, taxminlar, xulq-atvor standartlarida namoyon bo'ladi. Insonning hatti-harakatlarini tartibga soladi va tanqidiy vaziyatlarda uning xatti-harakatlarini oldindan aniqlashga imkon beradi.

Korporativ madaniyat - bu guruh tomonidan baholanadigan g'oyalar, qiziqishlar va qadriyatlar. Bunga tajriba, ko'nikma, an'analar, muloqot va qarorlarni qabul qilish jarayonlari, afsonalar, qo'rquvlar, umidlar, orzu va umidlar va siz yoki sizning xodimlaringiz haqiqatan ham boshdan kechirgan narsalar kiradi. Sizning tashkilotchilik madaniyati - bu odamlarning yaxshi bajarilgan ish bilan qanday bog'liqligi, shuningdek,

asbob-uskunalar va xodimlarning birgalikda ishlashiga imkon beradigan narsa. Bu ushlab turadigan elim, bu yumshatadigan moy ... Shu sababli odamlar kompaniya ichida turli xil faoliyat bilan shug'ullanishadi. Shunday qilib, kompaniyaning ba'zi qismlari uning boshqa qismlarini qanday ko'rishlari va ushbu qarash natijasida har bir bo'lim o'zlari uchun qanday xatti-harakat shakllarini tanlashi. U o'zini devordagi hazil va multfilmlarda ochiqchasiga namoyon qiladi yoki o'zini befarq qoldiradi va faqat o'ziga tegishli deb e'lon qilinadi. Bu hamma biladigan narsadir, ehtimol, faqat rahbardan tashqari.

Korporativ madaniyat tushunchasi.

"Korporativ madaniyat" tushunchasi rivojlangan mamlakatlarning kundalik hayotiga o'tgan asrning yigirmanchi yillarida, yirik firmalar va korporatsiyalar o'rtasidagi munosabatlarni tartibga solish, shuningdek, ularning iqtisodiy, savdo va sanoat aloqalari infratuzilmasidagi o'rnini tan olish zarurati tug'ilganda kirib keldi.

Zamonaviy biznesda korporativ madaniyat - bu kompaniyaning muvaffaqiyatining muhim sharti, uning jadal rivojlanishining asosi, samaradorlikni oshirish istagining o'ziga xos kafolati.

Korporativ (tashkiliy) madaniyatni tashkilotning barcha a'zolari tomonidan baholangan asosiy qadriyatlar, e'tiqodlar, aytilmagan shartnomalar va normalar to'plami sifatida aniqlash mumkin. Bu umumiy qadriyatlar va tashqi va ichki muammolarni hal qilish uchun ma'lum bo'lgan kompaniyada nima va qanday amalga oshirilayotganligi to'g'risida taxminlar tizimidir. Bu kompaniyaga omon qolish, raqobatni yutish, yangi bozorlarni zabt etish va muvaffaqiyatli o'sishga yordam beradi. Korporativ madaniyat yuqoridan maqsadli ravishda yaratilishi mumkin, ammo u ham o'z-o'zidan, turli xil tuzilmalarning turli elementlaridan, xodimlar, menejerlar va quyi bo'g'inlar, korporatsiya ishchisiga aylangan turli odamlar o'rtasidagi insoniy munosabatlardan shakllanishi mumkin.

THE IMPORTANCE OF VIDEOS AS ICT TOOL IN LANGUAGE LEARNING FOR DEVELOPING LISTENING SKILL.**Murodova Sevara Zoir qizi***Uz SWLU student of Master's Department, 2- course**Supervisor: Salimova Nozima Mirsobitovna*

Annotation: *The aim of this paper is to show the necessity of video materials in listening skill language teaching, learning and to clarify the challenging situations faced by these technologies usage and to find appropriate solutions to these difficulties.*

Anotatsiya: *Ushbu maqola tilini o'rgatishda va o'rganishda multimedia texnologiyalari orqali tinglab tushunish mahoratini oshirishdagi ahamiyati va shuningdek video materiallardan foydalanishning samarali jihatlarini yoritib berishdan iboratdir.*

Key Words: *English language teaching, multimedia technology, traditional teaching, interactive classroom, communicative language teaching, audio-visual material.*

Kalit so'zlar: *ingliztilini o'qitish, multimedia texnologiyasi, an'anaviy o'qitish, interaktiv sinf, kommunikativ til o'qitish, eshitish-ko'rishga mo'ljallangan material.*

Nowadays learning foreign languages, especially English is spreading rapidly through the world. Today in every sphere technology (video-based learning) is demanding in our life, technology plays a great role such as trade, financial system as well as teaching and learning. Learning or teaching English with the help of technology in listening skill generate profitable results in education. When it comes to teaching English by technology, we should deal with innovative tools, which include multimedia. Videos are an essential part of listening skill in teaching and learning language. We are likely to find it in the higher education as much as in the first year students. For instance, internet videos involves various utilization which has a vital important role and great potential in educational life. It is widely used in language learning all over the world. Although, the technology use in secondary or foreign language learning has brought certain advantages.

Multimedia is the combination of numerous digital media types such as audio, video images, presentation to provide the audience with information. Traditional methods have not identified the proper ways of teaching students and interactive results. Many universities are selecting traditional listening exercises as an interactive method and we may have a chance to check students' predicting, critical thinking and analytical thinking during listening exercises. We can use multimedia technology as an innovative teaching and learning tool in a traditional listening exercises by giving opportunity of training in this skill to the students. In this method we can create an environment to a teacher and student, and video materials which can impact the process of teaching sufficiently. However, in traditional teaching there is the combination of a teacher and student and this causes only teacher centered environment however in traditional listening exercises there will be learner – centered environment.

The teacher uses video materials to clarify the contents of the material. It helps the students to predict missing words in a more meaningful way, using various multimedia elements. By using video elements into the project the students can learn or understand language easily it includes that students may be more motivated to pay attention to the information which is presented by videos.

Multimedia technology teaching increases students' critical and positive thinking and communicative skills in practice. In addition, the multimedia courseware can provide students with plentiful information, abundant content and real life materials. Video materials and movies significantly contribute to understanding of another society and mentality. Video materials demonstrate students how people behave in the culture whose language they are learning by bringing into the classroom various communicative situations. "Watching video materials in class should not just be a passive action. The tasks in which the teacher should involve the students should include the four skills: reading, writing, speaking and listening. Additionally, some scholars point out that "Internet, with its multimedia capability and interactive functions, as an eye-catching medium to conduct instruction", while student doing exercises encouragement, actual language, and international realization as reasons for its use in language learning. According to Paulsen (2001), the effective use of video materials might offer positive spin-offs for learners much the same as if they were engrossed in the language and culture while studying abroad. Two significant reasons cited for such positive presentation are genuineness and motivation

This paper looks at the concepts of authenticity and student motivation and how they may possibly be incorporated and enhanced by using video materials as supplementary material in listening skill into the classroom in contemporary, engaging and productive ways. There are lot of documentaries, educational films, interviews and sites containing several material created and posted by people all over the world to talk to their ideas and attitude, and permit for interaction with others through the commenting feature. Thus, YouTube has the potential to connect learners with authentic English input through what is quite possibly already a part of their life experience. Videos of all kinds, as mentioned, are one readily available source of authentic pop culture material. Encouraging students to interact in an educational capacity with popular culture through English language video clips may act as a motivating factor for students wishing to further develop their language skills as they endeavor to gain a deeper

Understanding of content they willingly access online. Moreover, it is also available for students to engage in outside of class in some form of student-centered, self-directed learning. According to W. Rivers, many media and many styles of visual presentation are useful for the language learner. That is to say "all audiovisual materials have positive contributions to language learning as long as they are used at the right time, in the right place. In language learning and teaching process, learners use their eyes as well as their ears; but their eyes are basic in (p.330-340)" Moreover, distinctive exercises around vocabulary and grammar usage, students may be asked to write, present, or debate in English on topics, plot details, or even characters. Two minutes of presenting video material

being that a news release or an ad, can provide an hour of classroom work, or it can be used to introduce a range of activities and exercises. As we know that deficiencies in vocabulary can make even a simple task very difficult for students.

All in all, as we know the beneficial features of video materials in teaching listening. However, we should eliminate the challenges so as not to limit the access of utilizing modern technologies and it is clear that 21st century is the time of technology. In order to avoid some problems during using innovations, teachers should organize the lesson by using video materials which give a chance to keep motivation during listening exercises.

REFERENCES:

1. I. , Paulsen , impact of video on the comprehension skills of core French students,” Canadian Modern Language Review, vol. 50, 2001, pp. 507-523.
2. W. Rivers, *The video connection: Integrating video into language teaching*, Boston, MA: Houghton Mifflin, 1989.
3. G. Buck, *Assessing listening*, Cambridge: Cambridge University Press, 2001.
4. G. K. Oura, “Authentic video materials: Bringing the real world into the classroom,” College Faculty Bulletin, vol. 21, 2001, pp. 65-84.

BIOLOGIYANI O'QITISHDA O'QUVCHILARNING BILISH FAOLIYATINI TASHKIL ETISH VA BOSHQARISH YO'LLARI.**Aslonova Sarvinoz Orif qizi***Navoiy viloyat Navoiy shahr 7 –umumiy o'rta ta'lim maktabi**Biologiya o'qituvchisi*

Annotatsiya: *Biologiya darslarida o'quvchilarning bilish faoliyati yalpi o'qitishni individual va kichik guruhlarda ishlash shakllari bilan uyg'unlashtirilganda juda yuqori samara beradi.*

Kalit so'zlar: *Aqliy hujum, didaktik o'yinlar, taqdimot, individual, rivojlantiruvchi, ta'limiy, tarbiyaviy, organik olam, ta'lim mazmuni, metod.*

Ta'lim jarayonida o'quvchi o'qituvchining bevosita rahbarligida, ta'lim mazmuni, metodlari, vositalari va shakllari yordamida organik olamning qonuniyatlari, hodisa va voqealarning mohiyati, o'ziga xos xususiyatlarini o'rganadi va bilim, ko'nikma hamda malakalarni egallaydi. Bundan ko'rinib turibdiki, o'quvchilar uchun o'quv jarayoni bilish jarayoni, uning faoliyati esa bilish faoliyatidir. O'qituvchi ta'lim jarayonida o'quvchilarning bilish faoliyatini tashkil etadi, boshqaradi, nazorat qiladi, baholaydi va o'qitishdan ko'zda tutilgan ta'limiy, tarbiyaviy va rivojlantiruvchi maqsadlarni amalga oshirish orqali shaxsning har tomonlama rivojlanishiga zamin yaratadi. O'qituvchi uchun ta'lim jarayoni o'quvchilarning faoliyati bilan uzviy bog'langan va mazkur jarayonni tahlil qiladigan, umumlashtirib, tegishli hollarda o'zgartirishlar kiritadigan ish jarayoni, kasbiy pedagogik faoliyati sanaladi. Darsda o'quvchilarning bilish faoliyati va o'qituvchining pedagogik faoliyati bir-biriga uyg'un ravishda tashkil etilgandagina o'qitishdan ko'zda tutilgan maqsadlarga erishish mumkin. O'quvchilarning bilish faoliyatini tashkil etish va boshqarish dars strukturasi asosini tashkil etadi. Shu sababli bu masalani chuqurroq o'rganish maqsadga muvofiq. Biologiyani o'qitishda o'quvchilarning bilish faoliyatini individual tarzda tashkil etish asosan darsdan va sinfdan tashqari ishlarda ham foydalaniladi. Masalan, o'quvchilarning uy vazifasini bajarishida ularga tafovutlab yondashish imkoniyatlari mavjud. O'quvchilarga muayyan mavzular bo'yicha kuzatish va tajribalar o'tkazish, ma'ruza va referatlar va turli mavzularda o'tkaziladigan tanlovlar uchun materiallar tayyorlash shular jumlasidandir. Ta'lim-tarbiya jarayonida darsda o'rganiladigan mavzuning mazmuni e'tiborga olingan holda darsda o'quvchilarning kichik guruhlarda mustaqil ishlashi, o'quv bahslar tashkil etish, aqliy hujum, didaktik o'yinlar, taqdimot, o'z-o'zini baholash, tashrif kabilardan foydalanish, masala va mashqlar yechishni yo'lga qo'yish o'qituvchining diqqat markazida bo'lmog'i lozim. O'quvchilarning bilish faoliyati kichik guruhlarda tashkil etish quyidagi bosqichlarni o'z ichiga oladi: • darsda vujudga keltirilgan muammoli vaziyatlarni hal etish yo'llarini belgilash; • o'quv topshiriqlarining didaktik maqsadi, bajariladigan topshiriqlar bilan tanishish; • kichik guruh a'zolari bilan hamkorlikda maqsadni amalga oshirish yo'llarini loyihalash, mustaqil ishlarni tashkil etish; • o'rganilayotgan obyektning avval

o'rganilgan obyektlar bilan taqqoslash; • natijalarni loyihalash va uning maqsadga muvofiqligini tekshirish; • natijani tahlil qilish, tegishli hollarda unga o'zgartirishlar kiritish. Biologiyani o'qitishda hamkorlikda o'qitish texnologiyasining barcha metodlaridan, modulli ta'lim texnologiyasining o'quvchilarning kichik guruhlarda ishlashiga mo'ljallangan modul dasturlaridan foydalanish shular jumlasiga kiradi. Hamkorlikda o'qitishning kichik guruhlarda o'qitish metodida yalpi o'qitish kichik guruhlar bilan, «arra» metodida esa, o'quvchilarni avval individual tarzda, so'ngra kichik guruhlarda o'qitish uyg'unlashtiriladi. Biologiya darslarida o'rganilayotgan mavzuning didaktik maqsadi, vazifalari, mazmunidan kelib chiqqan holda o'quvchilarning bilish faoliyati individual, kichik guruhlarda va yalpi holda tashkil etish shakllaridan o'z o'rnida va samaraii foydalanish tavsiya etiladi. Shunday qilib, o'quvchilarning bilish faoliyatini tashkil etish va boshqarish, mazkur faoliyatni maqsadga muvofiq tashkil etish, uni loyihalash, maqsadni amalga oshirish yo'llarini belgilash, olingan natijani tahlil qilish va baholash bosqichlaridan iborat bo'ladi. Hozirgi zamon ta'lim-tarbiya jarayonida o'z hukmronligini saqlab kelayotgan an'anaviy ta'lim, o'quvchilarni yalpi o'qitishni va o'quvchilarning bilish faoliyati passiv tinglovchi sifatida tashkil etishni nazarda tutadi. O'qitish ishlarini tashkil etishda o'rta saviyali o'quvchi nazarda tutiladi, o'quvchilarning mustaqilligi e'tibordan chetda qoladi, o'quv faoliyati o'qituvchi tomonidan boshqariladi. Shu sababli o'quvchilarni o'z o'quv faoliyatining to'laqonli subyektiga aylantirish, pedagogik munosabatlarni insonparvarlashtirish va demokratlashtirish, o'qitish samaradorligini orttirish maqsadida biologiyani o'qitish jarayoniga zamonaviy pedagogik texnologiyalarni qo'llash zarurati tug'ildi. Biologiyani o'rganishda o'quvchilarning bilish faoliyatini faollashtirish uchun darsning o'quvchilarning o'tgan mavzu yuzasidan o'zlashtirgan bilim, ko'nikma va malakalarini aniqlash, ularni tizimlashtirish, yangi mavzu yuzasidan o'zlashtirilgan bilim, ko'nikma va malakalarni nazorat qilish va baholash, shuningdek, yangi mavzuni o'rganish jarayonida lokal texnologiyalardan foydalanish maqsadga muvofiq.

FOYDALANILGAN ADABIYOTLAR RO'YXATI:

4. J.O. Tolipova, A.T. G'ofurov. Biologiya ta'limi texnologiyalari. — T.: O'qituvchi, 2002
5. Azimov va boshqalar. Biologiya. Metodik qo'llanma. — T.: Abu Ali ibn Sino nomidagi Tibbiyot nashriyoti. 2002
6. www.ziyouz.com

**BOSHLANG'ICH TA'LIMDA ZAMONAVIY INNOVATSION TA'LIM
TEXNOLOGIYALARIDAN FOYDALANISH AFZALLIKLARI****Atajanova Umida***Qoraqalpog'iston Respublikasi, Nukus shahri
38-sonli maktabning boshlang'ich sinf o'qituvchisi*

Annotatsiya: *Ushbu maqolada boshlang'ich ta'limda innovatsion ta'lim texnologiyalaridan foydalanish orqali dars samaradorligini oshirish yo'llari yoritilgan.*

Kalit so'zlar: *Innovatsion texnologiyalar, pedagogik texnologiyalar, axborot texnologiyalar, "Tushunchalar tahlili", "Charxpalak", "Zinama-zina" "O'zim tekshiraman", "Bo'lishi mumkin emas", "Ortiqchasini top", "Juftini top" metodlari.*

Insoniyat jamiyatining hozirgi zamon rivojlanish darajasi mustaqil respublikamiz ijtimoiy hayotining barcha sohalarida amalga oshirilayotgan tub o'zgarishlarda o'z aksini topmoqda.

Mamlakatimizda ta'lim oluvchi-yoshlarning ijodiy g'oyalarni har tomonlama qo'llab-quvvatlash hamda rag'batlantirish maqsadida keng ko'lamli islohotlar olib borilmoqda. xususan, yoshlarning ilmiy-tadqiqot va innovatsiya faoliyatini rivojlantirish maqsadida Vazirlar Mahkamasining 2018 yil 8 dekabrda "xalq ta'limi tizimida ta'lim sifatini baholash sohasidagi xalqaro tadqiqotlarni tashkil etish chora-tadbirlari to'g'risida"gi 997-sonli qarori qabul qilindi. Mazkur qaror ijrosini ta'minlash maqsadida O'zbekiston Respublikasi Vazirlar Mahkamasi huzuridagi Ta'lim sifatini nazorat qilish davlat inspeksiyasi, xalq ta'limi vazirligi, Tashqi ishlar vazirligi hamda Moliya vazirligining xalqaro baholash dasturlari bo'yicha xalqaro tadqiqotlarni tashkil etishi belgilandi.

Darhaqiqat, boshlang'ich ta'limda bola shaxsining aqli, dunyoqarashi, savodxonligi, mantiqiy tafakkuri, og'zaki va yozma nutq ko'nikmalari rivojlanadi. Ayniqsa, o'qish darslarida bola borliq, atrof-muhit bilan tanishadi, yaxshini yomondan ajratishni anglaydi, vatan tuyg'usini his qiladi. Ko'rganini va o'qiganini qayta hikoyalash ko'nikmasi shakllanadi.

Boshlang'ich sinf o'quvchilarining qiziquvchanligi va bilishga bo'lgan ehtiyojini hisobga olgan holda pedagogik va axborot texnologiyalaridan darslarda samarali foydalanish bugungikun pedagoglaridan zamon bilan hamnafas bo'lishni talab qiladi.

Boshlang'ich sinflarda innovatsion texnologiyalardan foydalanish orqali o'quvchilarni darsdagi faolligiga erishiladi, dars mazmuni o'quvchilarga tushunarli tilda bayon etiladi.

Bu borada "Tushunchalar tahlili", "Charxpalak", "Zinama-zina" singari metodlar bilan bir qatorda "O'zim tekshiraman", "Bo'lishi mumkin emas", "Ortiqchasini top", "Juftini top" singari didaktik o'yinlardan foydalanish maqsadga muvofiq.

"Tushunchalar tahlili", "Charxpalak", "Zinama-zina" metodlarida boshlang'ich sinflarda o'tiladigan barcha o'quv fanlarida foydalanish mumkin. Ushbu metodlardan dars jarayonida foydalanilganida juftlikda yoki kichik guruhlarda ishlash mumkin.

Savod o'rgatish darslarida "Ortiqchasini top" didaktik o'yinini qo'llash orqali sinf o'quvchilarining eslab qolish qobiliyatini rivojlantirish mumkin. Ushbu didaktik o'yinni tayyorgarlik davrida rasmlar yoki tayyor predmet va o'yinchoqlar asosida tashkil qilinganidaham yaxshi natijalar qo'lga kiritiladi.

Boshlang'ich sinf o'qituvchisi o'qitish tamoyillaridan biri sanalmish ta'lim-tarbiyaning ko'rgazmalilik tamoyili asosida darslarni tashkil qilishga harakat qiladi. Bunda talab asosida ko'rgazmalilik:

- aniq predmet va narsalarni kuzatish va ko'rsatish orqali;
- mavjud predmetlar va narsalarning modeli va nusxasidan foydalanish orqali;
- hodisaning tasviri, rasm, jadval yoki xaritalarni ko'rsatish orqali amalga oshiriladi.

O'qituvchi ushbu tamoyilni amalga oshishida multimediya vositalaridan foydalanishi mumkin. O'tilayotgan mavzuni bola tasavvurida yaqqol hosil qilish va ta'lim sifatini oshirishda multimediya vositalari orqali namoyish qilishning ahamiyati beqiyosdir.

Hozirgi kunda ta'lim sohasida o'qitishni avtomatlashtirishga katta e'tibor berilmoqda. Chunki zamonaviy o'qitish texnologiyalaridan dars jarayonida foydalanish katta ijobiy natijalar beradi. O'qitishni avtomatlashtirish (axborotlashtirish) yoki axborot texnologiyalaridan foydalanish dasturiga quyidagilarni kiritish murnkin:

a) ta'lim tizimining barcha pog'onalarida axborotlashtirishning yetakchi bo'g'inligini ta'minlash;

b) barcha sohalar bo'yicha bilim berishda axborotlashtirishni rivojlantirishni loyihalash va yaratish (monitoring), resurs markaz tizimi;

d) axborotlashtirish sohalarida me'yoriy bazalarni yaratish (metodlar, ilmiy-metodik birlashmalar va h.k.);

e) texnik ta'minotni – kompyuterlar, axborot texnologiyasining boshqa qurilmalari (fotoapparat, kamera), ularga xizmat ko'rsatish uchun kerakli materiallarni yaratish;

f) (havo orqali, yerning sun'iy yo'ldoshlari va boshqa aloqa kanallari) tarmoqlari;

g) ta'minot resurslari (dasturiy ta'minot, internetdagi axborotlar majmui, ma'lumotnomalar vah.k.).

Boshlang'ich ta'limda axborot kommunikatsion texnologiyalaridan foydalanish orqali ta'lim samaradorligini oshirish bugungi kun ta'lim jarayoninig muhim vazifasi hisoblanadi.

Ayniqsa tabiatshunoslik darslarida televideniya orqali berib boriladigan ilmiy-ommabob filmlar, audio-video texnikasi vositalari orqali beriladigan o'quv materiallari, kompyuter vainternet materillaridan foydalanish mumkin.

Hozirda boshlang'ich ta'lim fani o'qituvchilari darslarni ilg'or pedagogik texnologiyalar bilan birga axborot kommunikatsion texnologiyalaridan unumli foydalangan holda tashkil etish orqali oquvchilarning bilim, ko'nikma va malakalarini mustaxkamlash ma'suliyati yuklanadi.

Kompyuter orqali darslarni tashkil etish uchun fan o'qituvchilari avvalo kompyuterda ishlash ko'nikmalariga ega bo'lishlari lozim.

Har xil ko'rinishdagi darslarni tashkil qilish asnosida vizual informatsiyalarga yuqori darajada talabgor bo'lgan o'quvchilarining xohishi amalga oshadi, mashg'ulot zerikarli ko'rinishdan mazmunan boy va ta'sirchan darsga aylanadi, ko'rgazmalilikning amalga oshishi natijasida diqqat va yangi mavzuning xotirada uzoq muddatga saqlanib qolishi ta'minlanadi. Darsni mazmunli o'tishiga tayyorgarlik ko'rilishi natijasida esa, o'qituvchining ijodkorligi va zamonaviy bilimlarni o'rganishga bo'lgan ishtiyoqi rivojlanadi.

FOYDALANILGAN ADABIYOTLAR RO'YXATI:

1. Omonov N.T. pedagogik texnologiyalar va pedagogik mahorat / – T.: “Iqtisod–moliya”.2009.
2. pirmuxamedova M. pedagogik mahorat asoslari . - T.: 2008.
3. Ro'ziyeva D., Usmonboyeva M., Holiqova Z. Interfaol metodlar: mohiyati va qo'llanilishi.Met.qo'll. – T.: Nizomiy nomli DTpU, 2013.
4. Sultonova G.A. pedagogik mahorat . –T.: TDpU, 2005.
5. Begimkulov U.Sh., Djurayev R.x., Isyanov R.G.,Sharipov Sh.S., Adashboyev Sh.M., Soy M.N. pedagogik ta'limni axborotlashtirish: nazariya va amaliyot, Toshkent: – 2011.

**BOSHLANG'ICH TA'LIMDA O'QUVCHILAR FAOLLIGINI OSHIRISH
ASOSLARI****Aybergenova Biybixatsha Abilbaevna***Qoraqalpog'iston Respublikasi,**Kegayli tumani 36-sonli maktab boshlang'ich sinf o'qituvchisi*

Annotatsiya: *Maqola boshlang'ich sinf o'quvchilarni dars jarayonida faollashtirish, faoliyat jarayonida shaxsning aqli, hissiyoti va irodasini kuchaytirish, takomillashtirish orqali uning o'sish qobiliyatini oshirish masalalariga bag'ishlanadi. Bunda ijodiy tafakkurni oshiruvchi mashqlarni qo'llash, bolaning individual xususiyatlarini bilish bo'yicha tavsiyalar berilgan.*

Kalit so'zlar: *metod, vosita, usul, individual xususiyat, kompyuter*

Ta'lim jarayonida o'quvchilarning o'quv-biluv faoliyatini faollashtirish bugungi jamiyatda maktab oldiga qo'ygan muhim talablardan kelib chiqadi. Shaxsni har tomonlama rivojlantirish, uning ijodiy qobiliyati va faolligini o'stirishdek muhim vazifadarsdafaollikprinsipini muvaffaqiyatli qo'llash darajasi bilan chambarchas bog'langan. Pedagog olimlar fikriga ko'ra faollik tamoyili quyidagi qoidalar orqali amalga oshiriladi:

1. Ishning maqsad va vazifalarini aniq bilish, tushunish va tushuntirish;
2. Bilish jarayonining analiz, sintez, induksiya, deduksiya, taqqoslash va qiyoslash kabi ko'rinish va shakllarni qo'llab o'qitish;
3. Har bir so'z, gap, tushunchani to'liq ochib bera olish;
4. Jamoa bo'lib, guruh bo'lib, bir-birini o'qitishga erishish;
5. Ta'lim samarali bo'ladi, qachonki siz ishlatilishiga oid misollar ko'proq keltirsangiz;
6. Har bir narsadan asosiysini topishga o'rgating;
7. Har bir shaxsning individual xususiyatlarini biling, shunga mos o'qiting, muomalada bo'ling;
8. O'ylashga, fikrlashga, mustaqil ishlashga o'rgating. Yordamchi narsalar ko'chirish, aytib turish, nusxa olishga o'rgatmang
9. Ijodiy tafakkurni oshiruvchi mashqlarni ko'proq qo'llang.

Demak, faollik shaxsning bilimlarni puxta egallash, o'z ehtiyojlarini qondirishga qaratilgan muhim qobiliyatdi. Faollashtirish esa muayyan faoliyat jarayonida shaxsning aqli, hissiyoti va irodasini kuchaytirish, takomillashtirish orqali uning ish qobiliyatini oshirish demakdir. Uning fikrlashi, aqliy faoliyat ko'rsatishi, birinchidan, tashqi ta'sir natijasida (darslik materiali, o'qituvchi qo'llaydigan metod, vosita va usullar yordamida) amalga oshirilsa, ikkinchidan, ichki omillar-o'z faoliyatini o'zi aktivlashtirish orqali yuzaga chiqadi. Ta'limni faollashtirish o'quvchi faoliyatining mahsuli bo'lib, bola faoliyatini faollashtirishga qaratilgan harakat

sanaladi. Ko'pgina pedagogik adabiyotlarda agar o'quvchi materialni tushunarli qilib, bayon qilsa, ko'rsatmalilik hamda ta'limning texnik vositalaridan foydalansa, o'quvchilarning individual xususiyatlarini hisobga olib, bo'sh o'zlashtiruvchi o'quvchilar bilan ish olib borsa, o'quv jarayoni faollashib, ta'lim samarali bo'ladi degan fikr ilgari suriladi. Ta'limni faollashtirish yuqorida ko'rsatilgan faktorlar bilan bir qatorda o'quvchilarning fikrlash faoliyatini uyushtirish bilan ham bog'liq. Fikrlash bo'lmagan joyda faollik haqida gap bo'lishi mumkin emas.

Demak, ta'limni faollashtirish o'quvchi tomonidan bolaning fikrlash faoliyatini uyushtirish mahsuli bo'lib sanaladi. Boshlang'ich sinflarda o'yinlardan foydalanish o'quvchilar bilimini oshirish bilan birga, ularni erkin va mustaqil fikrlashga yo'naltira olish bilan ham ahamiyatlidir. Shuningdek, dars jarayonini qiziqarli kechishini ham ta'minlaydi. O'quv-topshiriqlarining yana bir turi topishmoqlar bo'lib, o'quvchilar faoliyatini faollashtirishda - ularning imkoniyatlari katta. Topishmoqlar o'quvchilarda til sezgirligini oshiradi. Topshiriqlar mazmuniga yashiringan noma'lumlik o'quvchilarning mantiqiy tafakkurini o'stiradi. Topishmoqlar boshqa o'quv topshiriqlari singari o'quvchilarning real o'quv imkoniyatlariga mos bo'lishi, o'rganilayotgan mavzu yoki bo'limning xarakter xususiyatlarini hisobga olishi lozim.

O'quvchilarning so'z boyligini oshirish, nutqini rivojlantirishga qaratilgan topishmoqlar ona tili darslari samaradorligini oshirishda muhim ahamiyatga ega. Hozirgi kunda ta'lim jarayonida yangi pedagogik texnologiyalarning interfaol metodlarini o'quv jarayoniga tatbiq qilish kun sayin kuchayib bormoqda. Interfaol usullar o'quvchilarni mehnat qilishga, diqqatni to'plashga, o'z ustida mustaqil ishlashga, fikrlashga, izlanishga chorlaydi, ularning darslarga qiziqishi ortib, darsdagi ishtiroki faollashadi va dars samaradorligining oshishiga xizmat qiladi.

Ta'limning faol usullarini tadbiq etish yo'llari, ijodiy tafakkur sohiblarini, ma'naviy barkamol shaxslarni tarbiyalash bugungi kun o'quvchilari oldiga jiddiy ma'suliyatni qo'yimoqda. Shunga ko'ra biz mana shunday ma'suliyatli vazifaning yechimini topishga harakat qildik. Boshlang'ich sinflarda o'quvchilar faolligini oshirish uchun qiziqarli o'yin-topshiriqlar, topishmoqlardan va zamonaviy pedagogik texnologiyalardan (kompyuterlardan, noan'anaviy dars usullaridan, interfaol metodlardan) unumli foydalanish maqsadga muvofiqdir.

FOYDALANILGAN ADABIYOTLAR RO'YXATI:

1. Azizxo'jayeva N.N. O'qituvchi tayyorlashning pedagogik texnologiyasi. -T.: TDPU. 2000.
2. Jumaev M.E., Yuldasheva M.Yu., Mingbaeva B.U., Mamatova G.A., Levkina M.F. Boshlang'ich ta'lim fanlarini o'qitish metodikasi O'UM. Nizomiy nomidagi TDPU huzuridagi XTXQTUMOHM., 2017.
3. G'ulomova X., Yo'ldosheva sh., Mamatova G., Boqiyeva H. Husnixat va uni

o'qitish metodikasi. -T.: TDPU, 2013.

BILIMLILIKTEN MILLIARDERLIKKE...

Baylepesova Gu'lashad

Qaraqalpaqstan Respublikasi Kegeyli rayoni

1-sanli uliwma orta bilim beriw mektebinin'

tarbiya pani oqitiwshisi

Annotatsiya: *Bul maqala bilim ha'm onin' ahimiyeti haqqinda bolip,onda turmistag'i bilim arqali ulken jetiskenlikke erisken insanlar misal keltirilgen. Maqala oqig'an adamg'a motivatsiya beriw ushin jazilg'an.*

Gilt so'zler: *Bill Geyts, Hyundai, Group, Jahongir, Polatov, Mergen, Nishan, Maqset.*

Bir kuni Bill Geyts tu'slik qiliw ushin kafege kiredi ham og'an xizmet ko'rsetken jigiske shay pul qilarsan dep 10\$ berse,jigit hayran bolip sorapti,siz milliarder bolip magan ne ushin bar-jog'i 10\$berdiniz, keshe g'ana qizin'iz mag'an 100\$ berip edi -deпти,sonda Bill bilay juwap beripti; ol milliarderdin'qizi, al men apiwayi diyxannin' perzentimen.

Du'nyadag'i biz bilgen bul milliarder Bill Geyts bay bolip tuwilmag'an. Bunnan basqa misal,Koreyada birinshi bolip "Poni" avtomobilin islep shig'arg'an ha'm hazirgi ku'nde jahandegi en' iri kemesazliq ham avtomobilsazliq siyaqli tarawlarda jetekshi esaplang'an

"Hyundai Group" zavodinin tiykarin saliwshi Chung Ju Yung o'spirimlik waqtinda velosipedte du'kanlarga gu'rish tarqatip ju'rgen ha'm aldina albette avtomobil zavodin ashaman degen maqset qoyg'an edi,biraq adamlar onin' u'stinen nanin'di tawip jep ju'rsende bolar dep ku'lgen edi.

Al,O'zbekstanda "Cambridge"oqiw orayinin' tiykarin saliwshisi Jahongir Polatov bul natiyjenin birinshi qademin 17 jasinda balalarga ingliz tilin u'yretiwden baslag'an ham iyelegen bilimlari menen aldinan shiqqan mashaqatlari oni jetiskenliklerge qaray iytermeley berdi ham og'an Aristoteldin' "U'yretip u'yrenemen" degen so'zleri ku'sh- quwat boldi. Meyli ol Amerikalik milliarder,Koreyalik yaki O'zbekstanliq isbilermen bolsin onin' heshqanday a'himiyeti joq. Dunyanin qaysi mu'yeshinde bolsada insan o'z bilimi,aqil-zakawati arqali joqari shoqqilarga erisedi.

Joqarida biz misal qilg'an qa'harmanlar o'zinin' bilimi, sabir-taqati, aniq maqset qoyiwi,puldi qalay u'nemlew qabileti arqali jetiskenlik giltine iye bolg'an. Bunday qabileтке bolsa ko'p kitap oqiw arqali iye boliw mu'mkin.

Sebebi, kitap insannin ruwxiy jetiliwine,erkin pikirge iye boliwina, aldinan shiqqan mashqalalardi ozi sheshe aliwina,este saqlaw qabiletin asiriwina jardem beredi.Du'nyada rawajlang'an ma'mleketlerdin qalegen birewin alip qarasaqta ol mamlekette kitap oqiwg'a u'lken itibar qaratilg'an. Bilim sonday qu'diretke iye,ol bayliqqa iye boliw imkanin beredi. Bayliqti bilimnen ustin qoyatug'in kisiler bar, olar bayliq ha'miyshe oni jog'altiwdan qorqip jasawg'a,dayim oni qorg'awg'a majbu'r qilaturg'inlig'in,al bilim kerisinshe bizdi

qorg'aytug'inlig'in, paydalang'an sayin artip bariwi,bilim arqali bayliqqa erisiw mu'mkinligi haqqinda oylamaydi.

Jer ju'zinde bilimnin' shek-shegarasi joq,oni qanshama u'yrensekte aqirina jete almaymiz, bilim bul misli jol.Eger en' jaqsi baha "5" bahasi bolsa bul bahani aliw ushin putkil barliqtag'I bilimge iye boliwimiz kerek,al buni qalesekte bunin' imkani joq.Du'nyani mektep dep alsaq, alimlar ham ilimpazlar "4" bahasina oqiydi,oqitiwshilar bolsa "3" bahasina oqiydi eken."5"bahasin aliwimiz ushin bar bilimdi iyelewimiz kerek. Bul so'zlerdin ma'nisin "Besikten qa'birge shekem bilim al"degen hikmetli so'zler menen baylanistirsaq boladi.

"Siz ushin bayliq ne?" negen sorawg'a bayliq bul bilim,densawliq,ozim su'ygen kasibim dep juwap beretug'in adamdi tabiw qiyin hazirgi ku'nde.Adam o'zi su'ygen ka'siptin iyesi bolsa g'ana jetiskenlik shoqqisina jetedi. O'mirde eki na'rseni tan'lawda aljaspaw lazim: biri o'mirlik joldas,biri kasip,sebebi,bul ekewi insan o'mirinin' mazmunina aylanadi. O'zi jaqtirmag'an ka'sip penen shug'illang'an adam bul ka'sipke mehir bermeydi ham natijege erisiwi qiyin boladi. O'z bilimine isengen ha'm aniq maqset qoya bilgen adam a'lbette o'z kasibinin' mamani boladi.Maqsetke erisiwde qaysi joldan bariw o'z qolimizda.

Bir ku'ni u'sh mergendi jaristirmaqshi bolipti ham har birinin' aldina nishan qoyip,birinshi mergennen sorapti ,

-Neni korip tursiz?

-Tawlardi,tereklerdi ha'm nishandi,-dep juwap beripti.

Ekinshi mergennen sorapti,

-Neni ko'rip tursiz?

-Tawlardi,quslardi,tereklerdi ham nishandi,-deпти.

Ushinshi meregnnen sorapti.

-Neni ko'rip tursiz?

-Nek nishandi.

Juwmaq sonnan ibarat,maqset qoydiqpa , basqa na'rselerge shalg'imastan tek aniq joldi tan'lawimiz kerek,bul jolda bizge tek bilim sherik boliwi lazim. Sebebi,bilim ha'm hareket arqali barliq bayliqqa erisiw mu'mkinligin joqarida ati ko'rsetilgen ham basqada turmistagi insanlar misalinda ko'rsek boladi.O'ytkeni olar bimplilikten milliarderlikke eriskenler qatarinda turadi.

PAYDALANILG'AN ADEBIYATLAR:

1. 7-klass Tarbiya.Sabaqliq.Toshkent. "O'zbekiston" D.Kenjaev, D.Rozieva, N.Xolmuhammedova, Sh.Sattorov, Z.Zamonov,
2. Z.Islomov, N.Ismatova, O.Mahmudov, D.Rahimjonov,
3. S.Akkulova, S.Shermuhammedova,
4. S.Madalieva, S.Zokirova, L.Muminova
5. 8-klass Tarbiya.Sabaqliq
6. .ZAMIN NASHR.Toshkent 2020
7. Z.Zamonov, O.Maxmudov, Z.Islamov, D.Rozieva, D.Rahimjonov, Sh.Sattorov, N.Ismatova, S.Akkulova, S.Shermuhammedova, N.Xolmuxammedova, S.Madalieva, L.Muminova, S.Zokirova.

**INFORMATIKA VA AXBOROT TEXNOLOGIYALARI FANI DARS
MASHG'ULOTLARINI ZAMONAVIY METODLARDAN FOYDALANIB
TASHKIL ETISH AFZALLIKLARI****Gadoyev Sherzod Ilhomiddinovich***Farg'ona viloyati, So'x tumani XTBga qarashli
22-sonli umumiy o'rta ta'lim maktabi informatika fani o'qituvchisi*

Annotatsiya: *Maqolada informatika darslarida interfaol metodlardan foydalanish orqali o'quvchilardagi bilim va ko'nikmalarni, ularning fikrlash qobiliyatini, hozir javoblilik darajasini o'stirish haqida ma'lumot berilgan.*

Kalit so'zlar: *interfaol uslub, zamonaviy metod, texnologiya, zamonaviy o'qitish.*

Hozirgi davrda o'sib kelayotgan avlodni mustaqil fikrlaydigan qilib tarbiyalash vazifasi muhimdir. Ushbu masalaning hal etilishi ko'p jihatdan o'qitishning interfaol metodlarini qo'llashga bog'liq.

Interfaol so'zi inglizcha "Interakt" so'ziga mos kelib, "Inter- o'zaro", "akt- ish ko'rmoq, ishlamoq" degan ma'nolarni anglatadi.

Interfaol o'qitish - muloqotli o'qitish bo'lib, jarayonning borishida o'qituvchi va o'quvchi orasida o'zaro ta'sir amalga oshiriladi. Interfaol o'qitishning mohiyati o'quv jarayonini shundag tashkil etishdan iboratki, unda barcha o'quvchilar bilish jarayoniga jalb qilingan bo'lib, erkin fikrlash, tahlil qilish va mantiqiy fikr yuritish imkoniyatlariga ega bo'ladilar.

Bugungi kunga kelib ta'lim jarayonida interfaol uslublardan foydalanib, ta'limning samaradorligini ko'tarishga bo'lgan qiziqish, etibor kundan-kunga kuchayib bormoqda. Zamonaviy texnologiyalar qo'llanilgan mashg'ulotlar talabalar egallayotgan bilimlarni o'zlari qidirib topishlariga, mustaqil o'rganib, tahlil qilishlariga qaratilgan. O'qituvchi bu jarayonda shaxs va jamoaning rivojlanishi, shakllanishi, bilim olishi va tarbiyalanishiga sharoit yaratadi, shu bilan bir qatorda, boshqaruvchilik, yo'naltiruvchi vazifasini bajaradi. Bunday o'quv jarayonida talaba asosiy figuraga aylanadi.

Informatika va axborot texnologiyalari fani o'quv mashg'ulotlarni interfaol metodlardan foydalanib tashkil etish, talaba-o'quvchilardagi bilim va ko'nikmalarni, ularning fikrlash qobiliyatini, hozir javoblilik darajasini o'sishiga sababchi bo'lmoqda. O'qituvchi tomonidan rejalashtirilgan maqsadga, kafolotli natija erishish koeffetsenti oshadi. Ta'lim beruvchi (o'qituvchi) o'quv mashg'ulotlarni tashkil etishda uni olib borishda, asosan texnologik xaritani auditoriya holatidan, undagi o'quv va texnik vositalarning barqarorligidan kelib chiqib rejalashtirmog'i va tuzmog'i lozim.

Ta'limni tashkil etishda kadrlar tayyorlash milliy dasturining sifat bosqichlari talablariga binonan zamonaviy ta'lim texnologiyalaridan, turli xil metodlardan foydalanilganda ta'lim oluvchilarning faolligi oshadi, darsga bo'lgan qiziqishi ortadi, muloqotga kirishish ko'nikmasi shakllanadi.

O'quv mashg'ulotlarni interaktiv metodlardan foydalanib tashkil etish, innovatsion ko'rgazmali ishlanmalardan foydalanish talaba-o'quvchilardagi bilim va ko'nikmalarni, fikrlash qobiliyatlarini, hozirjavoblilik darajalarini o'sishiga imkon yaratadi. O'qituvchi tomonidan o'quv mashg'ulotining rejalashtirilish ko'zlangan maqsadga va kafolatli natijaga erishishga zamin yaratadi. Ta'lim berish jarayonida ta'lim beruvchi va ta'lim oluvchi faoliyati bosqichlarining ketma-ketligi va mazmuni hamda ularda qo'llaniladigan vositalar texnologik xaritada o'z aksini topadi.

Pedagogik texnologiyalar asosida o'tkazilgan mashg'ulotlar yoshlarning muhim hayotiy yutuq va mummolariga o'z munosabatlarini bildirishlariga intilishlarini qondirib, ularni fikrlashga, o'z nuqtai nazarlarini asoslashga imkoniyat yaratadi.

Hozirgi davrda sodir bo'layotgan innovatsion jarayonlarda ta'lim tizimi oldidagi mummolarni hal etish uchun yangi axborotni o'zlashtirish va o'zlashtirgan bilimlarini o'zlari tomonidan baholashga qodir, zarur qarorlar qabul qiluvchi, mustaqil va erkin firlaydigan shaxslar kerak. Shuning uchun ham ta'lim muassalarining o'quv-tarbiyaviy jarayonida zamonaviy o'qitish uslublari - interfaol uslublari, innovatsion texnologiyalarning o'rni va ahamiyati beqiyosdir. Pedagogik texnologiya va ularning ta'limida qo'llanishiga oid bilimlar, tajriba talaba (yoki o'quvchi)larni bilimli va yetuk malakaga ega bo'lishlarini ta'minlaydi.

FOYDALANILGAN ADABIYOTLAR:

1. Azizxojayeva N.N. "Pedagogika va pedagogik mahorat"- T.: TDPI, Nizomiy 2003 yil.
2. Avliyoqulov N. "Zamonaviy o'qitish texnologiyalari"- T.:, 2001yil.
3. Yo'ldoshev J., Usmonov S. "Pedagogik texnologiya asoslari"- T.: O'qituvchi 2004 yil.
4. Ochilov M. "Yangi pedagogik texnologiyalar"- Qarshi, 2000 yil.
5. Saidaxmedov N.S. "Pedagogik amaliyotda yangi pedagogik texnologiyalarni qo'llash namunalari"- T.: PTM , 2000 yil .
6. Tolipov O'., Usmonboyeva M. "Pedagogik texnologiya nazariya va amaliyot"- T.: Fan, 2005 yil.

WAYS TO OVERCOME LANGUAGE INTERFERENCE WHEN TEACHING ENGLISH PRONUNCIATION IN B1 STAGE.**Baratova Gulhayo Farhod qizi***2nd year Master student**Uzbekistan State World Languages University,
Foreign language and literature, Tashkent, Uzbekistan*

Abstract: *this article will reflect and discuss on the ways to overcome language interference when teaching English pronunciation in B1 stage. Also this paper investigates the effective ways of teaching pronunciation.*

Key words: *teaching pronunciation, interference, analytical-imitative, phonetic charging, teaching methods*

Introduction. The B1 stage of teaching the pronunciation of the English language is considered decisive, since it is during this period that acquaintance with the new phonetic system, reading rules, pronunciation of sounds, verbal and phrasal stress and intonation occurs. How well the student will master this system at the initial level will be reflected in the further course of language learning. Therefore, the teacher is faced with the problem of overcoming the influence of interference in the pronunciation of a foreign language. The development and implementation of effective ways to overcome interference will provide solution to this problem.

When setting the pronunciation of sounds and when teaching intonation, an analytical-imitative method should be used, combining the description of the articulation of sounds with a visual display (pronunciation) of them by the speaker or teacher and with the subsequent reproduction of these sounds by students. The explanation of the articulation of the sounds of the target language must be based on comparing them with the sounds of the native language. Since B1 stage students are characterized by imaginative thinking, when explaining the material it is necessary to use visual aids: pictures, images, tables, transcription icons and etc.

From the point of view of J.B. Vareninova, such exercises include reading Russian words, phrases (for example, proverbs and sayings), poems with an English articulatory way (t, e, first of all, without softening consonants and protruding lips when pronouncing a vowel [u] and stressed vowel [o])²⁷. After the teacher has formulated the assignment and listened to the sample, students can read with the above setting such, for example, words, phrases, poems (consonants that should be pronounced firmly are highlighted in bold, and vowels pronounced without protruding lips). *Shadow, season, drink, seven, ten, bulldog, buy, curiosity, coal, comedian, bunch, tribe.*

Impact of language interference in teaching pronunciation found during the formation of auditory-pronunciation and rhythmic-intonation skills. Based on this, it is possible to identify certain exercises aimed at overcoming the negative influence of the native language. First, the setting of sounds using the method of associations. Introducing students to the system of vowels and consonants of the English language, the teacher can indicate the associative connections between the surrounding sounds and familiar to the child, noises with the studied English sounds. For example, teaching the pronunciation of a sound [ŋ] that is unusual for native speakers of the Russian language, the teacher can not only explain its articulation and similarity to the Russian consonant [n], but also apply the method of associations, asking: "Have you been to the dentist? What sounds can be heard from the office where the teeth are treated?" Then sound this consonant sound with a drawl and organize a choral repetition.

The next way to overcome interference is *phonetic charging*. R.K. Minyar-Beloruhev gives the following definition to this concept: "phonetic exercise is a phonetic exercise at the beginning of a lesson to train hearing pronunciation skills.

Conclusion: The goals of carrying out phonetic exercises at the initial, middle and senior stages of training are somewhat different. At the initial stage, phonetic exercises are carried out in order to form auditory-pronunciation and rhythmic-intonation skills. Using phonetic charging is an effective way to overcome interference. because it helps to rebuild the articulatory apparatus from the usual Russian way of life for students to a foreign one, thus neutralizing the negative influence of linguistic interference in pronunciation. Depending on the number of sounds practiced, rhythmic and intonation patterns and the level of students' training, the duration of phonetic exercises can vary from 3 to 5, and even up to 8 minutes. Regular charging will give a noticeable positive effect. Ways to Overcome Language Interference in Teaching English pronunciation are effective and can be used in the classroom by both foreign language teachers and senior students.

REFERENCES:

1. Beard, C. (2016). Pros and Cons of Webinars. Retrieved from: <https://www.emedia.com/proscons-webinars/>
2. Ekba N. B. Reciprocal of languages and progress of bilingualism in national school. - St. Petersburg: Prosvshenye, 1993. - 224 p.
3. Grossman, P. Teaching practice: A cross-professional perspective. The Teachers College Record. 2009. – 20-55 pp.
4. Grossman. P. & McDonald. M. Back to the future: Directions for research in teaching and teacher education. American Educational Research Journal. 2008. - 184-205 pp.

**BOSHLANG'ICH TA'LIMNI INNOVATSION YONDASHUVLAR
ASOSIDA TASHKIL ETISH TAMOYILLARI****Haitova Shamsiya Boltayevna***Buxoro viloyati, Buxoro shahar**25-maktab boshlang'ich sinf o'qituvchisi*

Annotatsiya: *Maqolada boshlang'ich ta'limni innovatsion g'oyalar, innovatsion yondashuvlar asosida tashkil etish hamda o'qituvchi maqsadlarga erishish uchun yangi rejalarni belgilab olishining muhimligi haqida yozilgan. Umumta'lim maktablarning fundamental qismi bo'lgan boshlang'ich ta'lim tizimini sifat jihatidan yangi bosqichga ko'tarish vazifalari haqida yozilgan.*

Kalit so'zlar: *innovatsiya, ta'lim, moderniyatsiya, ona tili, o'qish matematika, fundamental.*

Innovatsiya - bu kelajak degani. Biz buyuk kelajagimizni barpo etishni bugundan boshlaydigan bo'lsak, uni aynan innovatsion g'oyalar, innovatsion yondashuv asosida boshlashimiz kerak deb keltirib o'tganidek, biz oldimizdagi maqsadlarga erishish uchun yangi rejalarni belgilab olishimiz talab etiladi. Uzluksiz ta'lim tizimida asosiy bog'in hisoblangan umumta'lim maktablarning aynan fundamental qismi bo'lgan boshlang'ich ta'lim tizimini sifat jihatidan yangi bosqichga ko'tarish va bu tizimda oqitiladigan barcha fanlarni qilish asosiy vazifamiz bo'lmog'i lozim. Bola aynan 7 yoshda maktabda tahsil olish uchun qabul qilinadi va shu yoshda dunyoviy bilimlarni egallashga tayyor bo'ladi.

Maktabgacha ta'lim muasassalarida yetarli bilim ko'nikmalarga ega bo'lib kelgan bolalar maktabga kelganda bu ko'nikmalar yanada chuqurlashtirilib nazariy bilimlar bilan boyitiladi. Bunda maktabgacha va boshlang'ich ta'lim tizimi o'rtasidagi o'zaro hamkorlikni uzviy yo'lga qo'yish masalalariga ham teran yondashuvlar talab qilinadi. Boshlang'ich ta'lim rivojlangan mamlakatlarning ta'lim tizimida o'ziga xos o'ringa ega. Ko'pgina davlatlarning ta'lim tizimini o'rganish davomida boshlang'ich ta'limga alohida o'ringa ega ekanligi va o'qitish jarayonida o'quvchilarning bilimlarni egallash doirasi kengro ekanligi aniqlangan. Aynan sharq mamlakatlarida boshlang'ich sinfdayoq o'quvchilar murakkab masalalarni osonlik bilan esga olishga o'rgatib borilgan va bu mamlakatning shiddat bilan rivojlanishida o'z ahamiyatini ko'rsatmoqda.

Boshlang'ich sinflarda o'tiladigan asosiy predmentlar bular ona tili, o'qish va matematika darslaridir. Biz bu darslarning yanada samaradorligini oshirish, fanlarni o'qitishning ilg'or texnologiyalarni yanada takomillashtirish maqsadida jahon tajribasida sinalayotgan usullardan tolaqonli foydalanishga erishishimiz zarur. Bulardan biri integratsion ta'limdir. "Integratsiya - differentsiya jarayonlaridagi fanlarning o'zara yaqinlashuvi va bog'liqligida ko'rinadi. Integratsiya jarayoni fanlararo

bog'liklikning yuqori shaklida namayon bo'ladi" eng soddasi ma'lum bir joy yoki tushuncha bilan chegaralangan lokal tasavvurdir. Bu bog'liqlik boshqa bilimlarga nisbatan ajralgan, shuning uchun eng oddiy aqliy faoliyatni ta'minlaydi.

Har bir fanda o'tilayotgan dars mavzusi o'zining ta'limiy maqsadidan sheklanmagan holda ingliz tili bilan solishtirish va lug'at mashqlari o'quvchining tilni o'rganishdagi qiyinchiliklarini yengishiga yordam berib, ingliz tili bo'yicha sovodhonligini oshiradi. Dars davomida fanni ingliz tili bilan bog'lashda mashq 3-5 daqiqadan ortmasligi va o'quvchilarning o'zlashtirish doirasiga ham ta'sir qilmasligi kerak. Shuning uchun asosan nimalarga e'tibor berish kerak; bular: so'zlarning A1 darajadaliigi, atamalarning o'qilishi va yozilishining qisqa, tushunarli bo'lishi va kerakli hajmdan oshmasligi. Buning uchun albatta, boshlang'ich sinf o'qituvchilari o'zlari ingliz tilidan kerakli bilimlarga ega bo'lishi va kerakli ma'lumotlarni izlab topish uchun o'z ustida tinimsiz izlanishi lozim. Bu ikkinchi hihatdan o'qituvchining ingliz tili bo'yicha lug'at boyligini oshirib borish uchun ham xizmat qiladi. Ta'limni modernizatsiyalashda mavjud imkoniyatlarni hisobga olgan holda fanlarning o'zaro ingliz tili bilan bog'liqlik jihatlarini o'rganib chiqish, solishtirish asnosida natijalar hosil qilish talab qilinadi.

FOYDALANILGAN ADABIYOTLAR RO'YXATI:

1. Azbarov Yu.T. Bolalarni sevish san'ati. T.:O'qituvchi.1991.
2. Azizxo'jayeva N.N. O'qituvchi tayyorlashning pedagogik texnologiyasi. -T.: TDPU. 2000.
3. Jumaev M.E., Yuldasheva M.Yu., Mingbaeva B.U., Mamatova G.A., Levkina M.F. Boshlang'ich ta'lim fanlarini o'qitish metodikasi O'UM. 2017.
4. G'ulomova X., Yo'ldosheva Sh., Mamatova G., Boqiyeva H. Husnixat va uni o'qitish metodikasi. -T.: TDPU, 2013.

**TEXNOLOGIYA DARSLARIDA AKTDAN FOYDALANISH
AFZALLIKLARI****Ibragimova Dilrabo Abdug'aniyevna***Surxondaryo viloyati, Denov tumani
50-maktab texnologiya fani o'qituvchisi*

Annotatsiya: *Ushbu maqolada texnologiya darslarida innovatsion texnologiyalardan foydalanish uslublari o'qitishning samarali shakllari va usullari, uning maqsadi vazifalari to'g'risida, hamda mazmuni tuzilishi atroflicha tahlil qilingan, o'rganilgan va ahamiyatini yoritish tadqiqot maqsadi qilib berilgan.*

Kalit so'zlar: *texnologiya, innovatsion, interfaol, bilim, ko'nikma, malaka.*

Bugungi kunda barcha umumta'lim fanlari kabi texnologiya fanini o'qitishda ham innovatsion texnologiyalardan foydalanish dolzarb vazifalardan biridir. Chunki innovatsion texnologiyalardan foydalanib dars o'tish o'quvchilarning bilim, ko'nikma va malakalarining yuqori darajada rivojlanishiga olib keladi. Texnologiya darslarida qo'llaniladigan asbob - uskunalar dastgoxlar zamonaviylashib bormoqdaki, bu o'qituvchidan kompyuter texnologiyalaridan foydalanib, slaydlar, multimediyali darsliklar yuratishni va undan foydalanishni talab qiladi. Hozirgi davrda texnologiya fani o'qituvchisi innovatsion ta'lim texnologiyalardan xabardorlik darajasi va kasbiy faoliyatida quyidagi bilim, ko'nikmalarga ega bo'lishi lozim.

1. O'quv jarayonini tashkil etishda yangi ijtimoiy-iqtisodiy o'zgarishlarni hisobga olish zarur.

2. An'anaviy va noan'anviy mashg'ulotlarni yuqori darajada tashkil eta olish.

3. O'quv mashg'ulotlarini tashkil etishda o'quv-metodik ta'minoti: a) o'quv-me'yoriy hujjatlar (ta'lim kontseptsiyasi, reja va dasturlar); b) o'quv-metodik majmua (darsliklar, qo'llanmalar, didaktik materiallar)ni yaxshi o'zlashtirgan bo'lishi hamda zaruriyat to'g'ilganda o'zi ham yangi avlod adabiyotlarni yaratishga ishtirok etishi kerak.

4. O'quv-tarbiya jarayonni innovatsion texnologiyalar asosida tashkil etishda moddiy, xom-ashyo, materiallar ta'minoti: tabiiy va sun'iy materallar, asboblari, moslamalar, uskunalar, himoya jihozlari, elektr, stanoklar, mexanizatsiya qurilmalar vositalari, ta'limning texnikaviy vositalari kompüterlar va boshqalarni bilishi hamda boshqara oishi lozim.

5. Xo'jalik yurtishning yangi usullari, ishlab chiqarishda qo'llanilayotgan yangi texnika va ilg'or pedagogik va axborot texnologiyalari bo'yicha zaruriy bilimlarga ega bo'lishi hamda ularni bolalarga yetkaza olishi kerak. O'quvchilarning faolligini oshirish uchun texnologiya fani o'qituvchisi innovatsion ta'lim metod va shakllaridan oqilona foydalanish hamda tashkil etish hozirda davr talabi bo'lib hisoblanadi.

Hozirgi kunda o'quvchilarning mehnat tarbiyasini, mehnat va kasb ta'limini, ularni kasb tanlashga yo'llashni takomillashtirish, yosh avlodni muntazam ijtimoiy foydali, unumli mehnatga jalb qilish masalalariga katta e'tibor berish talab etilmoqda, bu jamiyat taraqqiyotining bugungi kundagi talabi bo'lib, uni qondirish esa o'z navbatida ta'lim islohatlarida ko'zda tutilganidek uzluksiz ta'lim tizimida o'rni beqiyosdir. Bugungi kunda, ya'ni ta'lim - tarbiyaning hozirgi zamonaviy bosqichida o'qituvchining ishlash tizimi tubdan o'zgarimoqda va pedagogik texnologiyalar, integratsiyalar, innovatsiyalar amaliyotda keng qo'llanilmoqda.

Texnologiya darslarida o'quvchilarining ijodiy qobiliyatlarini shakllantirishda pedagogik texnologiyalar elementlari bo'lgan ta'limning interfaol metodlaridan foydalanish, noan'anaviy dars shakli asosida o'quvchilarning ijodiy qobiliyatlarini rivojlantirish muhim omil hisoblanadi. Innovatsion texnologiyalarni qo'llash natijasida o'quvchilarning mustaqil fikrlash, tahlil qilish, xulosalar chiqarish, o'z fikrini bayon qilish, uni asoslagan holda himoya qila bilish, sog'lom muloqot, munozara, baxs olib borish ko'nikmalari shakllanib, rivojlanib boradi.

Darsda "Muloqot", "Nazorat darsi", "Suhbat", "Viktorina", "Ari uyasi", "Texnik hujum", "Oyda qolib ketmaylik", "Taqdimot", "Ijodkor kim", "Bugungi ishni ertaga qo'yma", "O'zing o'yla, o'zing top, o'zing yasa", "Eng boy o'quvchi", "Arra", "Intellectual ring", "Bilimlar qasriga sayohat", "Mozaika", "Domino", "Zinama-zina", "50x50", "Zanjir" kabi metod, o'yin va mashqlardan foydalanish samara beradi. Bu dars usullari o'quvchilarda kasbiy bilim, ko'nikma va malakalarni rivojlantirib, kasbiy sifatlar hamda ma'naviy dunyoqarashni shakllantiradi. Texnologiya darslarida o'quvchilar faoliyatining muhim natijasi bu ularning o'rganilayotgan ob'yekt va hodisalarning yangi belgi va xususiyatlarini yanada mustaqil aniqlash, darsdan darsga yanada ham aniqroq va tizimlashtirilib boruvchi xulosalarning chiqarilishidir. Masalan, darslarning birida o'qituvchi o'quvchilar oldiga qog'oz turlarini aniqlash, qog'ozning ko'pgina vazifasiga ega bo'lgan material sifatida umumiy xususiyatlarni hamda qo'llanish va foydalanishning cheksiz miqdordagi shartlarini ta'riflash vazifasini qo'yadi. O'quvchilar tomonidan bajariluvchi kuzatishlar va tajribalarning muhim natijasi - hayot bilan bog'liqlik, bunda olingan bilim va malakalarning joriy o'quv ishlarida, texnologiya darslarida turli buyumlarni tayyorlashda amaliy qo'llanishidir.

Yuqoridagilardan xulosa shuki, ta'lim oluvchi va ta'lim beruvchi ushbu jarayonning eng faol ishtirokchilari bo'lib, mashg'ulot mobaynida zamonaviy pedagogik texnologiyalardan foydalanish, jamiyat uchun zarur bo'lgan malakali mutaxassislarni yetkazib berishda muhim o'rin tutadi.

FOYDALANILGAN ADABIYOTLAR:

1. O'zbekiston Respublikasi Vazirlar Mahkamasining 2017 yil 6 apreldagi "Umumiy o'rta va o'rta maxsus, kasb-hunar ta'limining davlat ta'lim standartlarini tasdiqlash to'g'risida" 187-sonli Qarori. - T.: O'zbekiston Respublikasi Qonun hujjatlari to'plami, 2017 y., 14-son, 230-modda
2. Tohirov O'.O. Texnologiya o'quv fani davlat ta'lim standarti va o'quv dasturini ta'lim amaliyotiga joriy etish metodikasi. // Metodik tavsiyanoma. - T.: RTM, 2017

INGLIZ SO'Z BIRIKMALARINI O'RGANISHNING MUAMMOLI
MASALALARI.**Abdiraxmonova Hilola Olim qizi***Qashqadaryo viloyati Kasbi tumani XTB xorijiy tillar metodisti.*

Annotatsiya: *Ushbu maqolada so'z birikmalarining ingliz tilidagi tahlili, uning mustaqil ma'noga ega bo'lishida tarjimaning o'rni va muammolari haqida so'z boradi.*

Kalit so'zlar: *Adjective, noun, leksical transformations, bad mistake, pedlar, sit, ot, sifat.*

Sintaksis grammatikaning asosiy qismi bo'lib, u so'z birikmasi, gap, ularning qurilishi va turlarini o'rganadi. An'anaviy grammatika doirasida tilning sintaksisi tilda topilgan turli xil sintaktik tuzilmalar turkumining taksonomikasi (ya'ni tasniflovchi ro'yxat) uchun tavsiflanadi. Qadimgi grammatikada sintaktik tahlilni qo'llab-quvvatlaydigan markaziy taxmin jumlar bir nechta tarkibiy qismlardan (ya'ni, sintaktik birliklardan) iborat bo'lib, ularning har biri muayyan grammatikaga tegishli va ma'lum grammatik funksiyaga xizmat qiladi. Ushbu taxmini hisobga olgan holda, tilshunoslikning har qanday jumlasiga sintaktik tuzilmani tahlil qilish vazifasi jumladagi tarkibiy qismlarning har birini aniqlab olish va har bir tarkibiy qism uchun qaysi toifaga tegishli ekanligini va u qaysi funksiyani amalga oshirishini bilish ahamiyatlidir. Og'zaki tilning ko'p turlari ham sintaksisga ega bo'lib, rasmiy matnning sintaksisidan farq qiladi, chunki og'zaki nutqda yozma nutqning tanazzulga uchrashi emas, balki har qanday yozma til yoki xorijiy tilni o'rganish uchun juda oz sonli foydalanuvchilar tomonidan asrlar davomida ishlab chiqilgan va o'rganilgan. Har qanday jamiyatda yozma til o'z obro'siga ega bo'lishiga qaramasdan og'zaki nutq bir nechta muhim xususiyatlariga ega. So'z birikmasi ikki va undan ortiq mustaqil so'zlarning birikishidan hosil bo'ladi. So'z birikmasining o'ziga xosligi shundaki, u o'z tushuntirish usullari ya'ni sharxlanishiga ko'ra milliy tilshunosligimiz va jahon tilshunosligida jiddiy tafovutga ega. Masalan, milliy tilshunosligimiz nazariyasiga ko'ra so'z birikmasi ikkita mustaqil ma'noli so'zning grammatik va ma'no jihatidan birikishidan hosil bo'ladi. Ingliz tilshunoslik nazariyasida esa elementlari orasidagrammatik aloqasi mavjud bo'lgan har qanday birlik- so'z birikmasini tashkil qiladi (on the table, in the bag). Ingliz so'z birikmalarini o'qitishda tarjimaning o'rni beqiyosdir. Chunki har bir til o'ziga xos grammatik hamda leksik xususiyatlariga ega.

Ingliz so'z birikmalarini o'zbek tiliga taqqoslab o'rgatishda ular orasidagi bog'lanish grammatik qoidalari va semantic tuzilishiga ko'ra o'zbek tiliga ba'zan mos keladi, ba'zan esa unga mos kelmaydi. Bu jarayonda yuzaga kelayotgan bunday tafovut o'zbek o'quvchisiga ingliz so'z birikmalarining ma'nosini to'liq ochib berishda jiddiy muammo tug'diradi. Ingliz so'z birikmalarining tuzilishi, shakli, mazmuni va so'z tartibi jihatidan o'zbek tiliga to'liq mos kelishi kam uchraydi. Bu kabi to'liq mos kelishi ingliz so'z birikmalarining tuzilishi, shakli, mazmuni va so'z tartibi jihatidan o'zbek tiliga to'liq mos

kelishi kam uchraydi. Bu kabi to'liq mos kelish ingliz so'z birikmalarining asosan **“noun+noun”** turida kuzatiladi: *a work problem, a wine glass*. Bu kabi tafovutni ingliz tilidagi **“adjective+noun”** tuzilishidagi so'z birikmalarini o'zbek tilidagi **“sifat+ot”** tuzilishidagi so'z birikmalariga taqqoslab o'rgatish jarayonida ham kuzatish mumkin. Chunki, ingliz sifatleri boshqa so'zlar bilan bog'lanish jarayonida o'ziga xos xususiyatga ega bo'lib, ularning ma'nosi har doim o'zbek tilidagi ekvivalentlariga to'liq mos kelavermaydi, ya'ni bir sifat turli so'zlar bilan birikib, turli xil semantic ma'no ifodalovchi so'z birikmalarini tashkil qiladi. Masalan, *“ a bad mistake”* so'z birikmasini o'zbek tilida to'g'ridan-to'g'ri *“yomon xato”* deb o'rganish semantic jihatdan muvaffaqiyatsizlikka olib keladi. Ingliz so'z birikmalarini o'zbek tiliga taqqoslab o'rgatish jarayonida birikma qismlaridan birining ma'nosini ochib beruvchi so'z ekvivalenti o'zbek tilida umuman uchramasligi ham mumkin. Bu holat ko'pincha ma'lum bir millatning o'zigagina bo'lgan tushunchalarni ifodalovchi so'zlardan tashkil topgan so'z birikmlarida uchraydi (*to be a pedlar, to sit in a cab*). Bu kabi muammolarni yechishda til o'qituvchisidan yuksak pedagogic mahorat, tajriba va chuqur izlanish talab qilinadi. Tillardagi so'z birikmalarini taqqoslab o'rganishda o'qituvchi tomonidan leksik o'zgarishlar (*leksikal tranformations*) dan mohirona foydalanishi, taqqoslash tufayli ingliz so'z birikmalarini semantic ma'nosiga putur yetkazmasligiga va eng mukammal ekvivalent-tarjimaga erishishiga asos bo'lib xizmat qiladi. Bu esa so'z birikmalarini o'zbek tiliga taqqoslab o'rgatishda o'zining qator ijobiy va samarali natijasini beradi.

FOYDALANILGAN ADABIYOTLAR:

1. Bo'ronov J. B “ Ingliz va o'zbek tillarining qiyosiy grammatikasi” T. 1973
2. Scherba. L. V “Преподавание иностранных языков в школе” М. 1972
3. Yartseva V. N. “Контрастивная грамматика” М. 1980
4. Bo'ronov J, Mo'minov A “ A practical course in English lexicology” T. 1990.

**FIZIKA DARSLARINI INNOVATSION TEXNOLOGIYALAR ORQALI
O'QITISHNING SAMARALARI****Murtazoyeva Nasiba Axtam qizi***Toshkent shahar, Shayxontohur tumani 84-maktab fizika fani o'qituvchisi*

Annotasiya: *Maqolada fizika fanlarini o'qitishda axborot-kommunikatsiya texnologiyalarini qo'lanishining ahamiyati va afzalliklari haqidagi ma'lumotlar keltirilgan.*

Kalit so'zlar: *axborot, texnologiya, kompyuter, model, jarayon, tamoyil, dastur, harakat, taqdimot, audio, video, animasiya.*

Bugungi kunda jamiyatimiz oldida turgan eng dolzarb vazifalardan biri yangicha tafakkur, ijodiy fikrlash, intellektual salohiyatga ega bo'lgan barkamol avlodni tarbiyalashdir. Fizika fanini o'qitishni takomillashtirish o'quvchilarning faolligini oshirish, ularning aql zaxirasidagi bilimlar doirasini chuqurlashtirish va yangi imkoniyatlarga tayanuvchi samarali usullarni joriy qilish dolzarb masala bo'lib kelmoqda. Fizika darslarida kreativ texnologiyalardan foydalanish va shu orqali o'quvchilarning mustaqil fikrlash hamda ijodiy qobiliyatlarini shakllantirish hamda tayyorlanayotgan kadrlarning bu sifatlarini rivojlantirish bugungi kunning eng muhim vazifalaridan biridir. Mazkur texnologiya tadqiqotchilik xarakteriga ega bo'lib, u asosan o'quvchilar ijodiy qobiliyatini rivojlantirishga yo'naltirilgan. Fikrning ravonligi, uni maqsadga muvofiq yo'llay olish, o'ziga xoslik, qiziquvchanlik, farazlar yaratish qobiliyati kabilar kreativlikni tavsiflaydigan qator individual qobiliyatlardir.

Ta'lim tizimida multimediyali elektron o'quv adabiyotlar, ma'ruzalar, virtual laboratoriya ishlari, har xil animatsion dasturlar va qo'shimcha ishlarni bajarish uchun kerak bo'ladigan maxsus dasturlar hisoblanadi. Bunday dasturlar bir necha turga bo'linib ularning hozirgi kunda keng qo'llanilmoqda. Misol uchun, animatsion rolik yaratish uchun Macromedia Flash dasturidan foydalaniladi. Multimediali taqdimot ma'ruzalarini yaratish uchun bizga ma'lum bo'lgan Power Point va Prezi dasturlari qo'llaniladi.

Elektron o'quv adabiyotlarni yaratish davomida keng foydalaniladigan tahrirlovchi dasturlar mavjud bo'lib, ulardan, misol uchun Adobe Photoshop dasturidan rasmlarni tahrirlash, sifatini oshirishda foydalaniladi. CorelDraw dasturi orqali har xil grafiklarni yaratish mumkin, tovush va videolarni tahrirlash uchun esa Sound Forge va Adobe Premier dasturlaridan keng foydalanish mumkin. Shuningdek, ta'lim tizimida tayyor ishlab chiqilgan multimediali electron o'quv qo'llanmalar hozirgi kunda keng tarqalgan.

Axborot texnologiyalari imkoniyatidan foydalangan holda kompyuter modellaridan o'quv jarayonlarida foydalanish o'zining samarasini beradi. Kompyuter modellarini o'quv jarayonida qo'llash tamoyillari qo'yidagilardan iborat:

- kompyuter dasturi tajribani o'tkazish mumkin bo'lgan yoki tajriba kuzatib bo'lmas darajada harakatlangan paytda qo'llanilishi lozim.

- kompyuter dasturi o'rganilayotgan detalni aniqlashda yoki echilayotgan masalaning illyustratsiyasida yordam berishi kerak.

- ish natijasida o'quvchilar model yordamida xarakterlovchi kattaliklarning ham sifatini, ham miqdoriy bog'lanishlarini ko'ra bilishlari kerak.

- dastur bilan ishlash davrida foydalanuvchilarning vazifasi turli qiyinlikdagi topshiriqlar ustida ishlashdan iborat, chunki bunday jarayon o'z ustida mustaqil ishlashga imkon beradi.

Kompyuter texnologiyalarini o'quv jarayoniga, ayniqsa fizika fanlarini o'qitishda qo'llanilishi o'zining yuqori samvarasini bermoqda. Fizika fanlarini o'qitishda amaliy mashg'ulotlarning bajarilishi nazarda tutilganligi bilan boshqa fanlardan farq qiladi. Tajribalarning kompyuterli variantlaridan ko'ra, laboratoriya sharoitida tajribalarni bajarish ma'qulroq. Biroq, ekologik muammolar nuqtai-nazardan, salomatlikka ta'sir etadigan moddalar bilan ishlash, masalan, galogenlar, oson alanganlanuvchi moddalar bilan tajribalar o'tkazishdan ko'ra virtual tajribalar orqali xavflarsiz mashg'ulotlarni amalga oshirish ancha qulayliklar yaratadi. Tajriba jihozlarining etishmaslik holatlarida kompyuter bu kamchiliklarni osonlik bilan to'ldiradi. Bundan tashqari barcha virtual tajribalarni osonlik bilan ko'p marotaba takrorlash imkoniyatlari kompyuterli o'qitish usulining afzalliklaridan biri ekanligi yaqqol ko'rinadi.

Bugungi kunda o'qitishning an'anaviy ko'rinishidan farq qiladigan zamonaviy axborot texnologiyalarini qo'llash yuqori samaradorlikka erishishga imkoniyat yaratadi.

FOYDALANILGAN ADABIYOTLAR RO'YXATI:

1. Suyarov K.T. O'quvchilarning fizikadan olgan ekspremental bilimi, o'quvi va ko'nikmasini tekshirishning darajalari va ularni amalda qo'llash //Ta'lim, fan va innovatsiya. 2016.

2. Abdalova S. Mustaqil ta'limni boshqarish va o'quvchilarning ijodiy qobiliyatini rivojlantirishda kreativ texnologiyalar ning o'rni //Ta'lim menejmenti.-Toshkent, 2011.

3. Abdullayev G.A. Fizika. "O'qituvchi"-1989.

4. Bandarkova A. Kreativnaya pedagogicheskaya texnologiya formirovaniya professionalnoy kulturi uchashixsya // Nauchno-metodicheskiy jurnal.-Moskva, 2008.

MARKAZIY OSIYODA TAFSIR ILMI TARAQQIYOTI

Numanov Ziyodbek Baxodirjonovich*O'zbekiston xalqaro islom akademiyasi
magistranti*

Ma'lumki tafsir va hadis ilmlari devon qilinishiga qadar olimlar huzurida Qur'oni karim tafsiri bilan hadis bir narsa edi, ya'ni Muhammad (a.s.) tarafidan Qur'oni karim oyatlariga berilgan izohlarni boshqa hadislar qatorida rivoyat qilinar edi. Shu sababli dastlabki hadislar majmuasi yozilganda Qur'oni karim oyatlarini tafsiri sifatida yozilgan va muhaddis olimlar mufassir deb ham tilga olinar edi²⁸. Ilk islom davridayoq, hali tafsir va hadis bir biridan ajralib chiqmasdan bizning diyorumizda ulug' mufassirlar yetishib chiqqan.

Markaziy Osiyoda tafsir ilmi o'ziga xos rivojlanish xususiyatiga ega. Bu davrda tafsir ilmi hadis va fiqh ilmi kabi taraqqiy etmagan edi. garchi bu davrda tafsir ilmi bo'yicha kam ma'lumot yetib kelgan bo'lsa-da, tafsir ilmining boshqa o'lkalardagi taraqqiyot bosqichlarini tadqiq etgan holda yurtimiz olimlari tomonidan yaratilgan va hozirgi kunimizgacha yetib kelgan asarlar orqali tasavvur qilish mumkin.

Bu borada VIII asrda tobe'iyulardan ta'lim olgan Abdulloh ibn Muborak al-Marvaziy tafsir sohasidagi faoliyatini ta'kidlab o'tish o'rinlidir. U Markaziy Osiyoda o'tgan ilk muhaddis, mufassirlardan edi²⁹. U Marvda yashab ijod etgan, otasi turk, onasi xorazmlik edi. Yoshligidan Imom Abu Hanifaga shogird tushadi. U birinchilardan bo'lib hadislarni to'plab, kitob shakliga keltirgan olimlardan hisoblanadi.

Shuningdek, uning "Tafsir" degan asar yozganligi haqida ba'zi ma'lumotlar bor. Lekin u asar bizning davrimizgacha yetib kelmagan. "Kitob az-Zuhd var raqoiq", "al-Birr vas sila" asarlarida hadislar orasida ba'zi Qur'on oyatlariga berilgan sharhlarni kuzatish mumkin. U o'z asarlarida oyatlar sharhiga oid hadislar bilan bir qatorda, sahobiy va tobe'iyularning ham sharhlari keltiriladi. Uning bu asaridan keyingi davr olimlari istefoda etishgan.

Yurtimizda bunday olimlar ko'plab topish mumkin. Ulardan biri, Ahmad ibn Hafs Abu Hafs al-Kabir al-Buxoriy bo'lib, Movaraunnahrda hanafiy mazhabining keng tarqalishida xizmat qilgan olimlarning avvalgilaridandir. U Abu Hanifaning shogirdi Imom Muhammaddan mumtoz shogirdlaridan hisoblanadi³⁰. Lekin bu olimning tafsiri bizgacha yetib kelmagan.

Ulardan keyingi davrda mufassir sifatida shuhrat qozongan ad-Dorimiy, Imom Buxoriy, al-Hakim at-Termiziylarning tafsir borasidagi faoliyati muhim ahamiyatga ega. Ularning ilmiy meroslari ichida tafsir asarlari borligi va ular bizgacha yetib kelmagani

²⁸ Obidov R. O'rta Osiyo olimlarining tafsir sohasidagi xizmatlari. –T.: Toshkent islom universiteti nashriyat matbaa birlashmasi, 2009. –B. 7.

²⁹ Abdullaev A. Abul Lays Samarqandiyning Movaraunnahr tafsirshunosligida tutgan o'rni. Tar.fan.nomdissert. –T.: 2007. –B. 30.

³⁰ Abdulhakim Shar'iy Jo'zjoniy. Islom huquqshunosligi, hanafiy mazhabi va O'rta Osiyo faqihlari. –T.: Toshkent islom universiteti nashriyoti, 2002. –B. 175.

haqida ma'lumotlar uchraydi. Bu allomalarning asarlaridagi tafsir ilmiga oid rivoyat va ma'lumotlarni tahlil etish, ularni tafsirshunoslikda tutgan o'rnini ko'rsatib beradi.

Abu Muhammad Abdulloh at-Tamimiy ad-Dorimiy 798 yilda Samarqandda tavallud topgan muhaddis bo'lib, tafsir ilmida ham o'ziga xos o'ziga xos o'rin egallagan ulug' olimdir³¹. Imom Dorimiy ilm izlab Xuroson, Shom, Misr va Hijoz shaharlariga yo'l oladi. "as-Sihoh as-sitta" mualliflarida to'rtasi – Imom Muslim, Abu Dovud, Termiziy va Imom Nasaiylar bu buyuk olimdan hadis ilmini o'rganganlar. Imom Dorimiy 266/880 yilda Samarqandda vafot etgan va akasining qabri oldiga dafn qilingan³².

Imomning "Sunan ad-Dorimiy" nomli asari Abdulaziz al-Xolidiy tahriri ostida Bayrutda 1996 yilda ikki jildda chop etildi. Kitobning ikkinchi jildida "Fazoilul Qur'on" nomli bob bo'lib, u 35 fasldan, ya'ni kichik boblardan tashkil topgan. Unda Qur'on oyatlari tafsiri keltirilmagan bo'lmasa ham tafsir fazilatlarini haqida qilingan rivoyatlarga alohida e'tibor berilgan. Masalan, "qintor" so'zining manosi bo'yicha bir necha rivoyatlar keltiradi. U rivoyatlarni Muhammad (s.a.v.) yoki sahobiylerden sanadlar bilan keltiradi³³.

Abu Abdulloh Muhammad ibn Ismoil al-Buxoriy 194 hijriyda Buxoro shahrida tavallud topgan³⁴. Olimni imomlar imomi va muhaddislar peshvosi deb tilga olish odat tusiga kirib qolgan. Buxoriy Xuroson, Iroq, Hijoz, Misr va Shom davlatlariga hadis ilmini o'rganish va o'rgatish uchun umr bo'yi safar qildilar. U kishi 600 ming hadisni yod bilgan. Shu asosida "Al-Jome as-Sahih" kitobini ta'lif etgan. Bu asar islom olamida mashhur asar bo'lib, u "Sihoh as-sitta" kitoblarining ichida birinchi o'rinda turadi.

Bundan tashqari, "Al-Jome' al-Kabir", "Al-Musnad al-kabir", "at-Tarix" kabi 20 dan ortiq kitoblarning muallifi hamdir. Muhim jihati Buxoriy "At-Tafsir al-kabir" degan asar ham yozgan lekin bu asar bizgacha yetib kelmagan. Buxoriy ham o'z hadis to'plamida, ya'ni "Al-Jome' al-sahih" asarining uchinchi bobida qur'on tafsiriga oid mingdan ortiq hadislarini keltirgan va qur'onning qisqacha tafsir qilib ham ketgan³⁵. Uchinchi jildning 149-sahifasidan "Qur'on tafsiri kitobi" degan bobi boshlanib va har bir mavzu alohida qilingan. Unda Qur'ondagi 358 ta oyatga sharh berilgan, shuningdek sahobiy va tobe'iyularning Qur'onga sharhlari ham keltirilgan³⁶. E'tiborli tomoni oyatlarning sababi nuzuliga ham alohida e'tibor berilgan. Buxoriy mufasssirlar singari rivoyat qilinayotgan hadisni sanadini zikr etishni tark qilgan.

Qadimiy va navqiron Termiz ham yurtimizga mufasssirlarni yetishtirib bergan. Ulardan biri Hakim Termiziydir. Uning tavalludi haqida Tarix fanlari nomzodi Ibrohim Usmonov turlicha qarashlar va ixtiloflarni o'rganib chiqib shunday yozadi: "Barcha fikrlardan kelib

³¹ Obidov R. O'rta Osiyo olimlarining tafsir sohasidagi xizmatlari. –T.: Toshkent islom universiteti nashriyot matbaa birlashmasi, 2009. –B. 7.

³² Alimova M. Imom Dorimiy. –T.: Toshkent islom universiteti nashriyot matbaa birlashmasi, 2009. –B.13.

³³ Abdullaev A. Abul Lays Samarqandiyning Movarounnahr tafsirshunosligida tutgan o'rni. Tar.fan.nom dissert. –T.: 2007. –B. 34.

³⁴ Abdullaev A. Fuhulu ulomo Movarounnahr. T.: Toshkent islom universiteti nashriyot matbaa birlashmasi, 2005. –B. 8.

³⁵ Obidov R. O'rta Osiyo olimlarining tafsir sohasidagi xizmatlari. –T.: Toshkent islom universiteti nashriyot matbaa birlashmasi, 2009. –B. 9.

³⁶ Abdullaev A. Abul Lays Samarqandiyning Movarounnahr tafsirshunosligida tutgan o'rni. Tar.fan.nom dissert. –T.: 2007. –B. 31.

chiqib, biz ham ba'zi tadqiqotchilar kabi Hakim Termiziyning tavalludi 205/820 yil va vafoti 320/920 yil degan xulosaga keldik.”³⁷ U ham mohir mufassirlardan sanaladi. Uning asarlari orasida ba'zi oyatlarga berilgan sharhlarni ko'rish mumkin. Jumladan, uning “Tahsil nazoir al-Qur'on” asarida Quro'ni karimdagi “hidoyat”, “kufir”, “shirk”, “hikmat”, “islom”, “iymon” kabi 80 dan ortiq so'zga sharh berilgan³⁸.

Juyushiy o'z tadqiqotida Hakim Termiziyning tafsiridagi uslubni uch yo'nalishda namoyon bo'lishini ta'kidlaydi: 1. Oyatlarni fahmlashda zohiriy yo'nalish bo'lib, bu barcha mufassirlarning tafsiridagi uslubidir. 2. Tasavvufiy yo'nalish, ya'ni Qur'onning zohiriy va botiniy ma'nolari bor hisoblovchi yo'nalish. 3. Arab harflaridan ishora olish. Ya'ni u Allohning ismi va sifatleri ilmning asli harflardir deb qarash.

Abu Iso Muhammad ibn Iso Termiziy 824-yilda Termiz shahrida tavallud topgan. Termiziy hadis to'plash maqsadida Xuroson, Iroq va Hijozning juda ko'p shaharlarini kezadi. Ishoq ibn Muso, Muhammad ibn Bashshor, Ali ibn Hajar, Sufyon ibn Vaki', Imom Buxoriy kabi o'z davrining yetuk olimlaridan tahsil oladi. Ko'p yillik ijod mahsuli sifatida “Kitob al-Asmo val-Kuno”, “Ash-Shamoil an-nabaviyya”, “At-Tavorix”, “Al-Ilal” va “Kitob az-Zuhd” kitoblarini ta'lif etgan. Buyuk olim 892-yilda Termizda vafot etdi.

Termiziyning ham o'zining “Al-Jome' as-sahih” yoki “As-Sunan” deb nomlangan asarida “Fazoilul Qur'on”, “Kitob al-Qiroat”, “Kitob tafsir al-Qur'on” kabi boblarini keltirib unda tafsirga aloqador rivoyatlarni bayon qilgan. Ayniqsa, asarning “Kitob tafsir al-Qur'on” bobida 114 sura fazilatleri haqida batafsil ma'lumot berilgan. Mana shu asar “O'z rayi bilan tafsir qiluvchi kishilar haqida hadislar” bobi bilan boshlanadi. Keyin suralarning fazilati haqida hadislar keltiriladi. E'tiborli jihati shundaki asarda “Naba'”, “Noziyot”, “Humaza”, “Odiyot”, “Fil”, “Asr” kabi suralar fazilati haqida hadislar berilmagan³⁹.

IX asrgacha mufassir sifatida tanilgan olimlar faoliyatida Qur'on to'liq sharhlanmagan, balki undagi ba'zi oyatlarga sharh berilgan deyish mumkin. Shuningdek, boshqa musulmon mamlakatlar kabi bizning yurtimizda ham rivoyat asosida sharhlandi, tafsirga oid rivoyatlar hadis to'plamlarida alohida bob sifatida qayt etildi. Ray-ijtihod bilan sharhlashga e'tibor qaratilmadi. Bu ilmni hadis to'plamlarida alohida bob sifatida ajratib zikr etish keyinchalik, alohida ilm bo'lib shakllanishiga poydevor bo'ldi.

³⁷ Usmonov I. Navodir al-usul hikmatleri. –T.: Fan, 2009. –B. 57.

³⁸ Abdullaev A. Abul Lays Samarqandiyning Movarounnahr tafsirshunosligida tutgan o'rni. Tar.fan.nom dissert. –T.: 2007. –B. 32.

³⁹ O'sha manba. –B. 34.

BOSHLANG'ICH TA'LIMDA FANLARARO O'ZARO BOG'LIQLIK**Qudaybergenova Gauzar Xalmuratovna***Qoraqalpog'iston Respublikasi, Kegayli tumani**36-sonli maktab boshlang'ich sinf o'qituvchisi*

Annotatsiya: *Maqolada boshlang'ich ta'limda fanlararo aloqadorlik, kichik yoshli o'quvchilar buning natijasida erishadigan natijalar haqida aytib o'tilgan.*

Kalit so'zlar: *fanlararo aloqadorlik, integratsiya, integrativ, boshlang'ich ta'lim.*

O'quv jarayonida fanlararo aloqadorlik ta'minlangan sharoitda o'quvchilarning egallagan bilimlari samarali rivojlanishi bilan bir qatorda ularning idrok etish qobiliyati, faolliklari, qiziqishlari, aqliy intellektual imkoniyatlari ortishiga erishiladi. Fanlararo aloqadorlik tushunchasi o'quvchi shaxsida mustaqil ishlash, ijodiy qobiliyatlarni shakllantirish, darslarda faol ishtirokning yuzaga kelishi orqali bilim, ko'nikma va malakalarni egallay olishda asosiy vosita bo'ladi. Hozirgi vaqtda ta'lim jarayonida fanlararo aloqadorlik asosida interaktiv metodlar, innovatsion texnologiyalar, pedagogik va axborot texnologiyalarni o'quv jarayonida qo'llashga bo'lgan qiziqish kundan-kunga kuchayib bormoqda. Ta'limda fanlararo aloqadorlikning asosiy maqsadi boshlang'ich maktabdayoq tabiat va jamiyat haqida yaxshi tasavvur asoslarini qo'yish va ularning rivojlanishi qonunlariga o'z munosabatini shakllantirishdir. Dars jarayonida o'quv materialini mavzular bo'yicha tahlil etish yo'li bilan turli o'quv fanlarini qaysi mavzulari bir-biri bilan aloqadorligi yuzaki ravishda aniqlansa, tarkibiy tahlil etish orqali o'quv materialining tashkil etuvchi tushunchalari, dalillari, qonuniyatlari, hukm, xulosalari, tasavvurlari orasidagi aloqadorlik o'rnatiladi.

Fanlararo aloqadorlik o'rnatish uchun o'quv materiali mazmuni mantiqan, psixologik, didaktik, metodik va boshqa jihatlardan tahlil etadi. Pedagogik amaliyotda o'quv materialini mavzular bo'yicha va tarkibiy tahlil etish usullaridan keng foydalaniladi. Aniqlangan fanlararo aloqadorliklar sxematik, jadval, verbal shakllarda qayd etiladi. Biroq, fanlararo aloqadorlikning qanday shaklda qayd etilishi undan foydalanuvchining imkoniyatlariga bog'liq holda shakllantirish lozim. Hozirda maktab ta'limini integratsiyalash, o'qituvchilar bolalarda qanday qilib dunyo to'g'risida yaxlit tushuncha hosil qilish va turli fanlar bo'yicha bilimlarni yaqinlashtirish uchun bir butun dastur tuzish ahamiyati har doimgidanda ahamiyatli hisoblanadi. Bu masalada bizga fanlararo aloqadorlik muhim asos bo'lib xizmat qiladi.

Integratsiyalashgan asosda har bir o'quv fanni o'rganish bolalar uchun kuchliroq bo'lgan psixologik jarayonni faollashuviga, uning mahkamlanishi, hissiy qabul qilinishi, xotirani mukammallashiga, fikrlash, nutq va tasavvur qilishni rivojlantirishga sharoit yaratadi.

Integrativ o'qitishning maqsadi boshlang'ich ta'limda tarbiyalashning rivojlantirish asosi bo'lgan tabiat va jamiyat haqida to'liq tasavvurga ega bo'lish, ularni rivojlanish qonunlariga o'z munosabatini shakllantirishdan iborat.

Dastlabki boshlang'ich integratsiyalashgan darslar bu ona tili-o'qish, tabiatshunoslik-o'qish, o'qish- musiqa, tabiatshunoslik-matematika, tabiatshunoslik-texnologiya, matematika- texnologiya, matematika- jismoniy tarbiya va hakoza kabi fanlarni qo'shib olib o'tkazishdir.

Boshlang'ich sinf o'qituvchisiga integratsiyalangan darslar o'tish mumkin, chunki bir o'zi hamma fanlarni o'qitadi. O'quvchi qanchalar yosh bo'lsa, u shuncha kam biladi. Shuning uchun boshlang'ich ta'limda integratsiya imkonlari chegaralangan. Bolalar boshlang'ich ta'limda juda ko'p hodisa, tushuncha, fanlar bilan tanishishadi, lekin ular to'g'risida elementar tushuncha olishadi. Keyingi yillarda mavjud bilimlarini to'ldirib va kengaytirib borishadi. Shuning uchun o'qituvchi bir xillikdan qochishi va rang - barang shakl va usullarda dars o'tishi talab etiladi.

Integratsiyalangan darslar charchoqni va taranglikni o'quvchilardan oladi faoliyatning bir turidan ikkinchisiga o'tishi hisobidan ziyraklik va hozirjavoblikka o'rgatadi. Integratsiyalashgan dars o'qituvchidan qo'shimcha tayyorgarlik, katta bilimdonlik, yuqori kasb mahoratini talab qiladi.

O'qituvchi integratsiyalashgan darsda quyidagilarni e'tiborga olishi kerak:darsning maqsadini, yangi ma'lumot manbalarini, har xil fanlarning ma'lumotlarini birlashtirish, bilimlarning funksional yo'nalishini, fan mazmunini qayta ishlash, eski shakllarni buzish, tizimda alohida bo'lgan elementlar orasida aloqalar yaratish.

Fanlararo integratsiyaning yana bir muhim maqsadidan biri, o'zi ishlayotgan olam haqida narsa va hodisalar orasidagi bog'liqlik ta'minlashdan iborat. Misol sifatida matematika fanining boshqa fanlar bilan bog'liqligini ko'rib o'tamiz.

Bu jarayonda bolalar misollarni ishlab chiqishadi, ishlab bo'lgandan so'ng ular javoblariga qarab, rasm tagidagi ko'rsatmaga binoan bo'yashadi bo'yalgan rasmda tabiat manzarasi hosil bo'ladi. Misol yechish bilan bir qatorda tabiatni asrab-avaylash, uning g'aroyibotlaridan boxabar bo'lish imkoni tug'iladi, ona tabiat go'zalligiga muhabbat uyg'onadi.

Boshlang'ich maktabda fanlararo aloqadorlikni amalga oshiruvchi bo'g'in vazifasini o'qituvchining o'zi bajaradi. U bolalarni arifmetikaga, o'qishga, yozishga, tabiatga, mehnat qilishga va yana ko'pgina narsalarga o'rgatadi, o'z kuch va imkoniyatlari darajasida bu ishni amalga oshiradi. Fanlararo aloqadorlikni amalga oshirishning usullari yaxshi yoki yomon bo'lishi mumkin. Muammoning mohiyati shundaki, usullarning biridan yuz o'girib , ikkinchisida o'qituvchilar pedagogik mahoratini qo'llay olishi natijasida oladigan integratsion usullar kiritishdir. Masalaning bunday qo'yilishi fanlararo aloqadorlikning turli ta'lim pog'onalarida turli xususiyatlarga egaligidir. Boshlang'ich ta'limda integratsiya bir-biriga nisbatan yaqin fanlarning birlashtirilishini ko'zda tutadi.

FOYDALANILGAN ADABIYOTLAR RO'YXATI:

1. Jumayev E.E. Boshlang'ich matematika nazariyasi va metodikasi
2. Abduqodirov R, Tolipov R, Xudoyberganov N, Tolipov M.Samarali dars. Ko'p yillik mehnat faoliyatim natijasidan
3. Internet saytlari

**BOSHLANG'ICH SINIF O'QUVCHILARINING NUTQINI O'STIRISHDA
XALQ OG'ZAKI IJODINING AHAMIYATI****Sayramova Xurshidaxon***Farg'ona viloyati, Marg'ilon shahar
20-maktabning boshlang'ich sinf o'qituvchisi*

Annotatsiya: *Ushbu maqolada boshlang'ich sinf o'quvchilari nutqini o'stirish ahamiyati va afzalliklari xususida so'z yuritilgan.*

Kalit so'zlar: *nutq, muloqot, o'yin, mantiqiy tafakkur, xalq og'zaki ijodi.*

Ma'lumki, so'zlashuv tili nutq o'stirishning dastlabki boshqichi hisoblanib, u asta-sekin takomillashib boradi. So'zlashuv tili esa o'qilgan matnlarni og'zaki hikoya qilishda namoyon bo'ladi. So'zlashuvga o'rganish barcha darslar jarayonida amalga oshadi, lekin o'qish darslari yetakchi ahamiyat kasb etishi kerak. Kichik yoshdagi maktab o'quvchilariga ma'naviy kamolot ona tili orqali mujassamlashadi. Ona tili, shu jumladan, o'qish nutq o'stirish ta'lim – tarbiya jarayonidagi eng muhim vositalardandir.

O'quvchilarning og'zaki va yozma nutqlarini me'yorlashda, ularning mutanosibligini ta'minlashda, milliy tilning tabiati va o'ziga xos xususiyatini belgilashda, ifoda va talaffuz qonuniyatlarini aks ettirishda ohangdorlik, ya'ni qiroat bilan o'qishning amaliy ahamiyatini o'stirish, adabiy til me'yori va mezonlariga rioya qilish, o'qish, o'qish metodlarini takomillashhtirish yo'llarini izlash va eng qulaylarini amaliyotga tatbiq qilish zarur.

O'qituvchining turli fanlarni o'qitishdan maqsadi o'quvchilarning nutq madaniyatini, nutq ko'nikmalrini shakllantirish, ijodiy qobiliyatlarini taraqqiy ettirish kabi masalalarni o'z ichiga oladi. O'qituvchi nutqi o'quvchilar uchun namunadir. O'quvchilarning nutqi ravon, tushunarli bo'lishi uchun eng avvalo uning nutqidagi nuqsonlarni bartaraf etishga e'tibor berih zarur.

Bolalar nutqini rivojlantirishda xalq og'zaki ijodining ahamiyati katta. Shuning uchun "O'qish kitobi" da "Ertaklar-yaxshilikka yetaklar" bo'limi berilgan. Unga kiritilgan ertaklar bolalarni obod - axloqqa o'rgatishi, ma'naviy juhatdan rivojlanishi bilan muhim ahamiyatga egadir. Masalan, "Ur to'qmoq" ertagidagi dehqon va boy obrazlari o'quvchilar ongida yaxshi va yomondan nafratlanish, undan yiroqlashish kerakligi haqida tasavvur hosil qiladi. Maqtanchoqlik, adolatchilik, ochko'zlik juda yomon odat ekanligi, saxiylik, do'stga mehribon bo'lish, rostgo'ylik insonning ma'naviy yuksalishga yordam berishi uqtiriladi. Bolalarda ikkita jadval tuzishga tayyorlanishlari aytiladi. Birga yaxshilikka doir so'zlar, ikkinchisiga esa uning aksi bo'lgan so'zlar yozish ta'kidlanadi. O'quvchilar ikki guruhga ajratilib, birinchi guruhdagi bolalar *mehribon, saxiy, shirinso'z, yoqimli, go'zal, chiroyli, mehnatkash, e'tiborli, kamtar, aqlli, bilag'on* kabi so'zlar topsalar, ikkinchi guruh bolalar *yomon, xunuk, qo'pol, yolg'onchi, ayyor, to'polonchi, tartibsiz, xasis, qizg'anchiq* kabi so'zlarni aytadilar.

Nutq o'stirish ishlarini iqtisodiy tarbiya bilan bog'lab olib borish foydalidir. Bunda *oila, uyro'zg'or, inoqlik, hamjihatlik, hamkorlik, tejamkorlik, foyda, zarar, dastyorlik, hurmat* kabi so'zlardan foydalaniladi.

O'quvchilar nutqini o'stirish ishlari ularning lug'atini boyitish bilan bog'liqdir. Bolalarning so'z boyligi qanchalik ko'p bo'lsa, u shunchalik ravon gapiradgan bo'ladi.

Boshlang'ich sinf o'quvchilari nutqini o'stirishda yod oldirish, so'zlarning ma'nosini tushuntirish yoki qayta hikoya qildirish kabi usullardan foydalanibgina qolmay, balki ular uchun qiziqarli faoliyat bo'lgan o'yinlardan foydalanish, ayniqsa, ko'zlangan maqsad, yuqori natijalarni qo'lga kiritishda katta yordam beradi. Chunki o'yin kichik maktab yoshidagi o'quvchilar faoliyatida asosiy o'rinni egallaydi. Bolalarning yosh va psixologik xususiyatidan kelib chiqib aytadigan bo'lsak, o'yin dunyoni va o'zlikni anglashda, bog'lanishli nutqni o'stirishda asosiy vosita hisoblanadi. Darslarda o'quvchilar zo'r qiziqish bilan ishtirok etadigan bir nechta o'yinlardan namunalar keltiramiz. .

«Hikoya»

O'qituvchi xattaxtaga bir nechta so'z yozib qo'yadi. Masalan: Nafisa, soat, yomg'ir, kitob kabi. O'quvchilar mustaqil ravishda shu so'zlar ishtirokida hikoya tuzadilar. Bunda ularning lug'at boyligi oshishi bilan birga, gaplarni to'g'ri tuzish, tovushlarni to'g'ri tallaffuz qilish, ijodiy va mustaqil fikrlash qobiliyati shakllanadi. O'qituvchi faol ishtirokchilarni vaqti - vaqti bilan rag'batlantirib borishi o'quvchilarning o'ziga bo'lgan ishonchini orttiradi va bundan - da faol bolishiga ubndaydi. Mazkur o'yinlar darsdan tashqari mashg'ulotlarda va to'garaklarda ham bemaol foydalanish mumkin.

«Qarama-qarshi so'zlar»

Bu o'yin mantiqiy tafakkurning hamda nutqning rivojlanishiga yordam beradi . O'yinni individual tarzda ham, guruh bilan ham o'tkazish mumkin. O'yin sharti quydagicha: o'qituvchi bola yoki o'quvchiga bir so'zni aytadi, o'quvchi shu so'zning ma'nosiga qarama - qarshi bo'lgan so'zni topib aytishi kerak. Masalan: katta - kichik, issiq - sovuq, achiq - shirin, qorong'u - yorug, keng-tor, uzoq-yaqin va hokazo. Odatda bolalar o'yin boshida biroz qiynalshadilar, aytilgan so'zga javoban antoni so'zni emas, sinonim so'z bilan javob beradi, masalan: katta - baland, uzun - uzoq kabi. Ammo o'yinning mohiyatini tushunib olganlaridan so'ng o'quvchilar yaxshi o'ynaydilar. O'yin bir necha marta o'tkazilganidan so'ng o'quvchilar abstrakt tushunchalarni ham osonlik bilan tushunadilar va javob beradi, shunda o'quvchilarning nutqi ham rivjlana boradi, masalan: chaqqon - yalqov, ishchan - dangasa kabi so'zlarga ham tez javob topa oladi.

«To'rtinchi ortiqcha»

Bu o'yin rasmlarsiz o'ynaladi. O'quvchiga yoki bolaga bir guruhga kiruvchi uchta predmet va boshqa guruhga mansub bitta predmet nomi aytiladi. Masalan: atirgul, boychechak, binafsha, qo'ziqorin. O'quvchi ular orasidan ortiqchasini aytganidan so'ng undan fikrini asoslab berishi so'ralishi kerak. Bu o'yinlar o'quvchilarning tafakkuri rivojlanishiga yordam berishi bilan birga nutqning o'sishiga ham yordam beradi.

O'yin individual tarzda o'tkazilsa ham yaxshi samara beradi, guruhda musobaqa ko'rinishida o'tkazilsa o'quvchilarning qiziqishi yanada ortadi.

Yuqorida keltirilgan ta'limiy o'yinlar o'quvchilarning darsda faolligini oshirish bilan birga bilimlarni o'zlashtirish jarayonini yengillashtirish va mustahkamlash, nutq o'stirishga yo'naltirilgan har bir mashg'ulotni qiziqarli tashkil etishga xizmat qiladi.

FOYDALANILGAN ADABIYOTLAR:

1. Maktab va hayot. Ilmiy-metodik jurnal sonlari.
2. Ochilov M. Yangi pedagogik texnologiyalar. 2000 yil.
3. Boshlang'ich ta'lim. 2007, 9-soni.
4. Boshlang'ich sinflar uchun metodik qo'llanmalar.

DEVELOPING STUDENTS' VOCABULARY BY USING DIFFERENT LANGUAGE STRATEGIES

Berdikulova Munira Azizovna

UzSWLU student of Master's Department, 2-course

*Supervisor: **Rakhmanova Makhfuza Saparaliyevna***

Abstract: *the article under discussion touches upon the strategies applied in enlarging the learners' vocabulary while learning foreign languages. The author of the article suggests different ways to improve the learners' vocabulary. According to the author, expanding vocabulary is a priority for those who want to learn how to maintain a conversation with foreigners. This is partly true, because the meanings of familiar words can often be guessed about the general meaning of the statement. However, there are also situations in which a lack of understanding of the grammatical and syntactic connections can lead to the fact that the phrase as a whole will acquire the opposite true meaning for you. In any case, words are still the basic elements of speech, and therefore the number of words you know depends largely on the success of communication in English.*

Keywords: *vocabulary, learners, translation, traditional method, vocabulary in context, phrase, meaning, connection, communication*

Introduction

Foreign languages learning has become a basic constituent in the contemporary world. Regarding with the requirements for changing of education system based on indicating to improve learners' knowledge, in teaching and learning foreign languages process, teachers as well as learners should try to develop their capacities and establish effective environment based on using update technologies. This research work depicts developing students' vocabulary by using different language strategies. Taking into consideration above mentioned crucial requirements and changes of teaching and learning foreign language, present research work will be carried out based on learning revealed investigation in this issue. Related to topic of course paper, theories, findings of notable scholars facilitate to tackle challenges of developing students' vocabulary by using different language strategies in the process of teaching and learning foreign languages. And also, in this research paper will be revealed various relevant and workable solutions based on demonstrating examples to this issue.

The importance of learning vocabulary

Cheon and Ma (2016) cite that the width of vocabulary knowledge is not the only prerequisite to prove one's ability and proficiency of a second language. For the past few years, many studies have been carried out regarding vocabulary learning and people know that learning vocabulary is important for those who want to use the second language precisely (Cohen & Wang, 2018). It is showed that focus is given onto the learning strategies and it is because the right strategies need to be implemented so that vocabulary

learning can take place with ease. Furthermore, these studies are carried out to distinguish the discourse types, syntactical structures and lexical knowledge that are necessary to be applied pedagogically in order to give better insight between language and its contents (Vaish, 2018). There are a lot of reasons why learners should be giving their best in trying to master the vocabulary of English. Learners should be willing to give their best for they are trying to master a language.

Most learners, too, acknowledge the importance of vocabulary acquisition. However, vocabulary teaching has not always been very responsive to such problems, and teachers have not fully recognized the tremendous communicative advantage in developing an extensive vocabulary.

Many people believe that expanding vocabulary is a top priority for those who want to learn how to maintain a conversation with foreigners. This is partly true, because the meaning of familiar words can often be guessed about the general meaning of the statement. In any case, words are still the basic elements of speech, and therefore the number of words you know depends largely on the success of communication in English.

Research into vocabulary learning strategies

The strategies employed by language learners have drawn more and more attention among teachers and researchers alike. It is generally agreed that successful language learners are likely to apply strategies appropriate to their own language learning needs. There do exist some researches into vocabulary learning strategies in the west. Vocabulary learning strategies have become a major concern for many researchers and language practitioners in recent days (Cohen & Wang, 2018). This statement shows that for learners to improve gradually, they are required to apply the right learning strategies which are beneficial in making their learning process goes with ease. This claim is further elaborated through a study made by Kafipour and Naveh (2011), showing that through the application of learning strategies, any area of learning or any topics can be handled easily and learners are on the right track in becoming good English as second language learners. To date, it is found that various strategies have been established and it is proven to be beneficial for the learners in the long run. For example, the pioneers to language learning strategies are O'Malley and Chamot (1990) and Oxford (1990) which claiming that learning strategies are divided into four different categories which are metacognitive, cognitive, social, and affective (Zhang & Lu, 2015).

Basically, there are so many strategies to be listed. Sanaoui (1995) claims that in adults' vocabulary learning process, two approaches have been revealed which are structured and unstructured. A study that is made by Xie (2009), shows that structured learning is deemed to be more productive and unstructured learning becomes surplus throughout the learning process. This is because structured learning offers a more systematic way in organising and handling things. In another study, it is understood that there are six different kinds of strategies which are guessing, referring to dictionary, rehearsal, encoding and activation – together with two associating factors which are beliefs of vocabulary learning and metacognitive regulation (Gu & Johnson, 1996).

Additionally, Saigh and Schmitt (2012) cite that vocabulary learning strategies are divided into five different categories and each category covers different aspect. The five strategies are social, memory, cognitive, meta-cognitive and determination (Schmitt, 2010). According to Schmitt, social strategy takes place when learners ask questions to the people who know regarding that particular aspect of study. Moreover, memory is when learners relate the question to the existing knowledge that they have in their mind. Cognitive strategy improves learners' proficiency of English by exhibiting the common purpose of 'manipulation or alteration of the target language by the learner' (Jafari & Kafipour, 2013). Meta-cognitive strategy is applied when it involves a practical reviewing of the learning process and decisions are made regarding scheduling, observing or assessing the best ways to learn (Zhang & Lu, 2015). Lastly, determination strategy is when learners have to relate any question by guessing from their structural knowledge, guessing the meaning and even referring to any materials (Yalçın Tılfarlıoğlu & Bozgeyik, 2012).

Conclusion

English is an important language that everyone should consider in learning it. Good English language users come with good vocabulary knowledge. One's vocabulary knowledge acts as the marker of their level of proficiency. Learners of English as second language should apply and implement the right language learning strategies so that they can study with ease and excel significantly. There are many strategies that a learner can apply in their process of improving the mastery of English. Once English language is mastered, learners will improve in any aspect of social life.

REFERENCES:

- 1.Oxford, R. 1989. Use of language learning strategies: a synthesis of studies with implications for teacher train-ing. *System*, 17(2): 235-247.
- 2.Schmitt, N. (2010). Key Issues in Teaching and Learning Vocabulary. *Insights into Non-native Vocabulary Teaching and Learning*, 28–40.

BOSHLANG'ICH SINFDAN O'QUVCHILAR IJODIY QOBILIYATLARINI RIVOJLANTIRISH TAMOIYILLARI**Xamrayeva Feruza Yezilovna***Buxoro viloyati, Buxoro shahar**18-maktabning oliy toifali boshlang'ich sinf o'qituvchisi*

Annotatsiya: *Ushbu maqolada boshlang'ich sinf o'quvchilarining ijtimoiy qobiliyatlarini rivojlantirish va mamlakatning ijtimoiy-iqtisodiy rivojlanishi bilan uzviy bog'liq bo'lgan yangiliklarni kiritishdir.*

Kalit so'zlar: *innovatsiya, pedagogik jarayon, o'qitish uslubi, ijodiy fikrlash, axborot texnologiya, texnik vositalar, individual rivojlanish.*

Boshlang'ich sinf o'quvchilarining ijodiy qobiliyatlarini rivojlantirish, badiiy o'qish darslaridabolaning ijodiy qobiliyatini rivojlantirish bo'yicha tavsiyalar.

Boshlang'ich maktab yoshidagi o'quvchilar shunday bir davrdalarki, bu vaqtda ularda nafaqatjamiyatda yashash qobiliyati, balki ijodiy fikrlash ham shakllantiriladi.

Ayrim boshlang'ich sinf o'qituvchilari bolani o'qishga o'rgatish asosiy vazifa deb bilishadi. Albatta, o'quvchilarni birma-bir o'qish ko'nikmalarini shakllantirish o'qituvchidan katta mahorat va mas'uliyat talab etadi. Biroq, yuzaga chiqmagan bolalar iste'dodi muammosi bugungi kunningdolzarb masalalaridan biridir.

Bu masalani hal qilishda ya'ni o'quvchilar ijodiy qobiliyatlarini shakllantirishga imkon beradigan vositalardan biri badiiy o'qish darsidir. Odatda, badiiy faoliyat bolalarning ijodiy qobiliyatlarini rivojlantirishning eng samarali yo'nalishi hisoblanadi. Bunga tasviriy san'at, texnologiya va musiqa darslari yordam beradi. Ammo, o'qish va ona tili, matematika va tabiatshunoslik kabi fanlar ham o'quvchilarning ijodiy salohiyatini rivojlantirish uchun juda ko'pimkoniyatlarga ega.

Aslida, ijodiy qobiliyat qobiliyatlarning standart tushunchasidan tashqariga chiqish qobiliyatini anglatadi. Badiiy o'qish darslarida o'qituvchi tomonidan qo'yilgan maqsadga bog'liq ravishda, ijodiy qobiliyatlarni rivojlantirish jarayoni turli yo'llar bilan amalga oshirilishi mumkin.

Boshlang'ich sinflarda yozma va og'zaki nutqni rivojlantirishning innovatsion usuli sifatida turli xil o'yinlardan foydalaniladi. Shuni esda tutish kerakki, boshlang'ich sinf bolasi hali ham bunday o'yinlarga moyil bo'ladi. O'quvchilarining ichki imkoniyatlarini ochishda o'z isbotini topgan metodlarni berib o'tamiz.

O'qish darsining boshida soddalashtirilgan «Aqliy hujum»dan foydalanish. Bu esa o'quvchilar bilimlarini takrorlagan holda, o'tilgan materiallarni eslab qolishga, yangi bilimlar olishga tayyorgarlik ko'rishda yordam beradi.

«Men o'zimni namoyon qilaman». Yangi adabiy tushunchalar bilan tanishishdan oldin, o'quvchilar o'zlarini eng yaxshi tomondan ko'rsatish taklif qilinadi. Ushbu uslub ijodiy qobiliyatlarni rivojlantirishdan tashqari, notiqlik mahoratini rivojlantirishga yordam

beradi. Yaxshi rivojlangan monologga ega bo'lgan o'quvchi mantiqiy, izchil va oqilona ravishda o'z fikrlarini ifoda eta oladi, o'quv dasturidagi murakkab savollarga batafsil javob bera oladi, darsliklar, badiiy adabiyot va xalq og'zaki ijodi matni ustida mustaqil ishlay oladi.

“So‘zlarni taqqoslash”. Bunda o‘quvchilarga har xil ma‘noga ega bo‘lgan ikkita so‘zni (qazilma va ko‘pyoq) taqqoslash taklif qilinadi. O‘quvchilarning vazifasi ushbu so‘zlarning o‘zaro bog‘liqligiga imkon qadar ko‘proq misollar keltirishdir.

«Nostandart vaziyatlarni taklif qilish». Bu matn bilan ishlashda o‘quvchilarni kutilmagansavollarga javob berish so‘raladi:

- Odamlar boshlarida yurishni boshlasalar nima bo‘ladi?
- Agar sut jo‘mrakdan oqib chiqsa nima bo‘ladi? va hakozi.

Matn bilan ishlashda savollarni tanlash ham nostandart bo‘lishi kerak. Asosiysi, bola savolda qanday xarakter qayd etilganligi haqida tasavvurga ega. Bu jarayonda mantiqiy bog‘liq bo‘lgan, kompozitsion va grammatik jihatdan ishlab chiqilgan, kengaytirilgan va to‘liq, hissiy va semantikbayon qilingan izchil nutq rivojlanadi.

«Sinonimini top». Atamashunoslikka murojaat qilmasdan, o‘quvchilarni o‘xshash ma‘noli so‘zlarni topish taklif qilinadi. Buni ommaviy ish shaklida, balki juftlikda ham amalga oshirish mumkin.

«She’rni davom ettir». Bunda o‘quvchilarga she’rdagi yo‘qolgan satrlarni davom ettirish so‘raladi: Qudrat Hikmatning «Bahor» she’ri misolida.

Bedapoya yam-yashil o‘tloq, Chinorlarda qushlar chug‘urlar. Ko‘klam ko‘rkin ko‘rdingmi, o‘rtoq,

«Taqlid». Bu metodni o‘tkazishda mavzu o‘quvchilarga tushunarli bo‘lishi va bolalar topshiriqni bajarish jarayonida asar qahramoniga mos harakatlar qilishi talab qilinadi. O‘quvchi obrazga kirishi bilan nutq va harakatlar hamohang bo‘lishi kerak.

«Yozuvchi». Ushbu yoshdagi bolalar xayol qilishni yaxshi ko‘radilar, uni har jihatdan rag‘batlantirish kerak. Dastlab, o‘quvchilar o‘qilgan matn uchun boshqa sarlavha taklif qilishadi. Barcha aytilgan variantlar ijobiy baholanib, ularning ichidan eng yaxshi g‘oyalar saralanadi. O‘qituvchi asar yakunini ochiq qoldiradi va o‘quvchilardan matnning oxirini «yozib tugatish» so‘raladi. Bu bolaga asar qahramonlarining tarixiga chuqur kirib borish uchun imkoniyat bo‘ladi. Asarni yangi talqinda ixtiro qilish juda yaxshi uslubdir.

«Teatr tomoshalari». Badiiy o‘qish darsining bir qismi sifatida, o‘quvchilar uchun kichkina «yulduzlar» va kelajakdagi haqiqiy iste’dodlarni topish mumkin. O‘quvchi asar qahramonni tasvirlashda o‘qituvchining samimiy maqtoviga sazovor bo‘lishi, ilgari «noma‘lum» bo‘lgan o‘quvchining sinfdoshlari orasida obro‘sini oshiradi. Metodning muvaffaqiyati o‘quvchilarning kichik sahnalarda eng yaxshi tomonlarini ko‘rsatishga harakat qilishidadir.

Darsdagi dam olish daqiqalari ham bolaning ijodiy fikrlashiga ta’sir qiladi, olingan ma’lumotdan tanaffus olish imkoniyatini beradi. «Ijodiy yengillik mashqlari bolaning

tanasisiga ortiqcha kuchlanishdan xalos bo'lishga, psixologik muvozanatni tiklashga va shu bilan ruhiy salomatlikni saqlashga yordam beradi».

Xulosa qilganda, zamonaviy ta'lim barcha o'quvchilarga o'z qobiliyatlarini namoyish etish va barcha ijodiy qobiliyatlarini istisnosiz namoyish etish imkoniyatini beradi. Bugungi jamiyat quti tashqarisida o'ylaydigan, muammoli vaziyatdan chiqish yo'lini topa oladigan, nostandart qarorlar chiqaradigan va ijodiy fikrlay oladigan shaxslarga muhtoj. Buning uchun, boshlang'ich sinflardan boshlab bolalarni ijodiy qobiliyatlarini rivojlantirish maqsadga muvofiq.

FOYDALANILGAN ADABIYOTLAR RO'YXATI:

1. Matchonov S. va boshqalar. O'qish kitobi 4-sinf. – Toshkent.: “Yangiyo‘l poligraf servis”,2020. 105-bet.
2. Vigotskiy L. S. Bola rivojlanishining psixologiyasi. – Moskva.: “Eksmo”, 2010. 512 b.

**BOSHLANG'ICH SINIF O'QUVCHILAR NUTQIDAGI NUQSONLARNI
BARTARAF ETISH AFZALLIKLARI****Xo'jayeva Gulrux Nosirovna***Buxoro viloyati, Buxoro shahar**18-maktabning boshlang'ich sinf o'qituvchisi*

Annotatsiya: *Bolalarning erkin foydalanishlari uchun o'quv dasturida samarali til ko'nikmalari zarurdir. boshlang'ich sinflarda og'zaki til bolalar uchun boshlang'ich o'rganish vositasidir. Maqolada bolalalr nutqini rivojlantirishda qo'llaniladigan usullar haqida so'z boradi.*

Kalit so'zlar: *nutq, og'zaki, aloqa, rivojlanish, e'tibor, me'yor.*

Ma'lumki, so'zlashuv tili nutq o'stirishning dastlabki boshqichi hisoblanib, u asta-sekin takomillashib boradi. So'zlashuv tili esa o'qilgan matnlarni og'zaki hikoya qilishda namoyon bo'ladi. So'zlashuvga o'rganish barcha darslar jarayonida amalga oshadi, lekin o'qish darslari yetakchi ahamiyat kasb etishi kerak. kichik yoshdagi maktab o'quvchilariga ma'naviy kamolot ona tili orqali mujassamlashadi. Ona tili, shu jumladan, o'qish nutq o'stirish ta'lim – tarbiya jarayonidagi eng muhim vositalardandir.

O'quvchilarning og'zaki va yozma nutqlarini me'yorlashda, ularning mutanosibligini ta'minlashda, milliy tilning tabiati va o'ziga xos xususiyatini belgilashda, ifoda va talaffuz qonuniyatlarini aks ettirishda ohangdorlik, ya'ni qiroat bilan o'qishning amaliy ahamiyatini o'stirish, adabiy til me'yori va mezonlariga rioya qilish, o'qish, o'qish metodlarini takomillashhtirish yo'llarini izlash va eng qulaylarini amaliyotga tatbiq qilish zarur.

Ma'lumki, boshlang'ich sinf oquvchilarining nutqlaridagi nuqsonlarni bartaraf etish o'quvchilar va logopedlar zimmasiga yuklanadi. Talaffuzdagi kamchiliklarni aniqlashda bolaning nutqini tekshirib ko'rish, nutq buzulish sabablarini o'rganish lozim. buning uchun har bir bola nutqini tekshirish varaqasi to'ldirilib, qaysi tovushlar to'g'ri yoki noto'g'ri talaffuz qilayotgani belgilab boriladi. Nutq ostirish-ongli o'qishni, so'zlash va yozishga o'rgatishni, til haqida o'quvchilarning yoshi va tushunchasiga mos bo'lgan bilim berishni, ularning lug'at boyligini oshirishni, boshqalarning nutqiga e'tibor va qiziqishni o'stirish, kitob o'qishga muhabbat uyg'otishni ko'zda tutadi. Og'zaki nutiqqa o'rgatishning ilk davrida daktiologiya (qo'l alifbosi) dan foydalaniladi. Bu narsa bolalarning tovushlarni talaffuz qilib, o'zlashtirib borganlari sari faqat yordamchi vosita bo'lib xizmat qiladi.

Bola tilini rivojlantirishda bir qator aspektlar mavjud bo'lib, bularni hisobga olgan bolalarda o'rgangan fikrlarini erkin namoyon etish ko'nikmalari rivojlanadi.

Bolalarni o'z fikrini mustaqil yozishga (o'qilgan matnni hikoya qilishga) o'rgatishni, iloji boricha, erta boshlash ma'qul. buning uchun o'quvchilar og'zaki hikoya qilayotganda qo'llagan alohida so'zni yozishdan gapni yozishga, so'ng matn qismlarini yozishga va 2-sinfdan boshlab maxsus tanlangan kichik matn asosida bayon yozishga o'rgatiladi. Ish quyidagicha uyushtiriladi: bayon uchun tanlangan matnni o'quvchilar birikki marta

o'qiydilar (o'qituvchi o'qib berishi ham mumkin); bolalarning matn mazmunini to'g'ri tushunganliklarini aniqlash, o'qilgan matnni, uning g'oyaviy mazmunini, qismlari orasidagi bog'lanishni to'liq bilib olishga qaratilgan suhbat o'tkaziladi; matn rejasi tuziladi (reja suhbat vaqtida tuzilishi ham mumkin); lug'at ishi o'tkaziladi (so'zning ma'nosi va yozilishi tahlil qilinadi), muhimroq sintaktik tuzilmalarga va tilning tasviriy vositalariga diqqat jalb qilinadi. Ayrim gaplar, hatto matn qismlari tuzdiriladi; o'quvchilar bayon matnini mustaqil yozadilar, o'qituvchi esa ular ishini kuzatadi, sinfdagi boshqa o'quvchilarga xalaqit bermay ayrim bolalarga individual yordam beradi; bolalar yozgan bayonlarini o'zlari tekshiradilar, takomillashtiradilar va daftarni tekshirish uchun o'qituvchiga lar.

Xulosa o'rnida shuni aytamizki, ba'zi bolalar ular bilan gaplashish yoki jummalarning grammatik qoidalari qurilish jarayonida bu so'zlarni tushuna olmasliklari mumkin. bolalarga boshlang'ich sinflardan oq nutq madaniyatini hamda so'z boyligini oshirish kelajakda ulardagi nutq kamchiliklarini oldini oladi.

ADABIYOTLAR RO'YXATI:

1. Speech, Language and communication Needs and Primary School-aged children.
2. F.R.Qodirova. R.M Qodirova. —bolalar nutqini rivojlantirish nazariyasi va metodikasi. T., —Istiqlol, 2006.

ЎЗБЕКИСТОНДА ДАВЛАТ ХИЗМАТЧИЛАРИНИ ЎРНИ ВА АҲАМИЯТИ**Зафарали Ниёзмуродов***Ўзбекистон Миллий университети**Иқтисодиёт факультети 2-босқич магистри*

Кириш. Бизга маълумки Давлат бошқарувида, унинг таркибий тузилмаларида ёш, инновацион фикрлайдиган, ташаббускор, ватанга содиқ янги авлод кадрларини тарбиялаш ва улардан самарали фойдаланиш тизимини яратиш янгиланаётган Ўзбекистон мамлакатининг энг муҳим вазифаларининг бири ҳисобланади. Чунки, давлат мустақиллиги, жамият тараққиёти шу мамлакатда яшайдиган, халқ хўжалигининг турли жабҳаларида фаолият юритаётган мутахассис кадрларнинг касбий билим ва малакаларига бевосита боғлиқ.

Давлат органлари тизимида ҳам, халқ хўжалигининг турли корхона ва ташкилотларида ҳам давлатнинг ижтимоий-иқтисодий сиёсати - бу тузилмаларга раҳбарлик қилаётган кадрларнинг касбий билими, тажрибаси, фикрлаш доирасидан ташқари жамоа (инсонлар) билан ишлаш, уларни ягона мақсад сари етаклаш каби ҳислатларига ҳам боғлиқ. Жамоодаги соғлом муҳит иш унумдорлигига, қўйилган масалаларни ўз вақтида бажарилишида бирламчи омил (рол)ни ўйнайди.

Ўзбекистон Республикаси Президенти Ш.М.Мирзиёев давлат раҳбари лавозимига киришган биринчи кунлардан бошлаб кадрлар салоҳиятига, уларни халқ билан ишлай олиш қобилиятига алоҳида эътибор қаратди. Янгича фикрлайдиган, инновацион билим ва тафаккурга эга бўлган, хорижий мамлакатларда таълим олган ёш, иқтидорли кадрларни давлат бошқаруви органларига, корхона ва ташкилотларга, таълим муассасаларига раҳбар этиб тайинлаш масаласини давлат сиёсати даражасига кўтарди. Чунки, шиддат билан ўзгариб бораётган замон, давр талаби бошқарув кадрларининг жамият ижтимоий-сиёсий ҳаётидаги ўрни ва ролига мутлоқ бошқача талабларни қўйди.

Ана шу шароитда раҳбар кадрларнинг ўрни, роли биринчи ўринга чиқди. Давлат бошқарув органлари, ташкилот ва корхоналарни раҳбар кадрларнинг янги авлоди билан таъминлашда бир қатор муаммолар йиғилиб қолганлиги яққол кўриниб қолди, жумладан:

-Янги Ўзбекистонда амалга оширилаётган ислохотлар ва демократик жамият қуриш талабларига жавоб берадиган раҳбар ҳамда бошқарув кадрлар етишмаслигини ва бу жараён тизимли йўлга қўйилмаганлиги;

-собик иттифоқ давридаги «партия мактаби»нинг раҳбар ва бошқарув кадрларини тайёрлаш тизимидан воз кечилиб, мамлакатимизда марказлашган ва энг муҳими коммунистик ғоялардан холи бўлган, ўзимизга хос миллий, демократик ривожланиш тамойиллари ва талабларига жавоб берадиган, раҳбар ва бошқарув кадрларни тайёрлашнинг янги тизимининг яратилмаганлиги;

-мамлакатнинг бозор иқтисодиётига ўтиши, кўп тармоқли иқтисодиётни шакллантириш, бозор инфраструктурасини қарор топтириш, иқтисодиётда юз бераётган ўзгаришлар талабига жавоб берадиган янги раҳбар ва бошқарув кадрларни тарбиялаб вояга етказиш ва ўз ўрнига қўйиш методологиясининг ишлаб чиқилмаганлиги;

-республикада бошқарувнинг маъмурий-буйруқбозлик шаклидан демократик усулларига ўтишда ижтимоий муносабатларнинг барча кўринишларини бозор муносабатларига мувофиқлаштирида раҳбар ва бошқарув кадрларнинг тутган ўрни ҳамда мавқеини ўрганиш ва баҳолашнинг ижтимоий-иқтисодий мезонларининг яратилмаганлиги кўришимиз мумкин.

Ўзбекистон Республикасини ривожлантиришнинг 2017-2021 йилларда мўлжалланган “Ҳаракатлар Стратегиясида” белгилаб берилган вазифаларни ижросини таъминлаш ҳар бир раҳбарнинг устувор вазифалари ҳисобланади. “Ҳаракатлар Стратегиясида” белгилаб берилган вазифаларни тўлақонли, виждонан бажариши учун ҳар бир меҳнат жамоасида авваламбор соғлом муҳит, ишчанлик кайфияти ва энг асосийси адолатли бошқариш орқали эришиш мумкин бўлади¹.

Ўзбекистон Республикаси Президентининг 2018 йил 6 августдаги “Ўзбекистон Республикаси Президенти ҳузуридаги Давлат бошқаруви академиясининг ҳудудий филиалларини ташкил этиш тўғрисида”ги ПҚ-3901-сон ва 2019 йил 27 июндаги “Ўзбекистон Республикаси Президенти ҳузуридаги Давлат бошқаруви академиясида бошқарув кадрларни тайёрлаш ва малакасини ошириш тизимини такомиллаштиришга доир қўшимча чора-тадбирлар тўғрисида”ги ПҚ-4365-сонли қарорлари ҳамда Ўзбекистон Республикаси Вазирлар Маҳкамасининг 2017 йил 19 сентябрдаги “Бошқарув кадрларни тайёрлаш, қайта тайёрлаш ва уларнинг малакасини оширишга доир норматив-ҳуқуқий ҳужжатларни тасдиқлаш тўғрисида”ги 745-сонли қарори шулар жумласидандир².

Давлат хизматчиларини эскидан ишлаб келаётган ходими ва янги ишга қабул қилинган ёш мутахассисларни ўртасида иш тақсимооти, уларнинг кунлик, ҳафталик иш режаси амалга ошириётган ишлари ва эришилган натижаларини таҳлил қилиш ва тўғри хулоса чиқариш ва уларни меҳнатига яраша тўлиқ рағбатлантириш лозим шундагини давлат хизматчиларида ўртасида хизматга бўлган лаёқати ошади.

Бугунги кунда давлат хизматчилари олдига янгича талаблар қўйилмоқда. Мамлакатимизни замонавий босқичда ижтимоий-иқтисодий ривожлантириш бўйича устувор вазифаларни рўёбга чиқариш учун бошқарув усуллари қайта кўриб чиқиш, фаолият самарадорлигини оширишга алоҳида эътибор қаратиш лозим.

¹Ўзбекистон Республикасини ривожлантиришнинг 2017-2021 йилларда мўлжалланган “Ҳаракатлар Стратегиясида”

²Ўзбекистон Республикаси Президентининг 2018 йил 6 августдаги ПҚ-3901-сон ва 2019 йил 27 июндаги ПҚ-4365-сонли қарорлари