

# JOURNAL OF INNOVATIONS IN SCIENTIFIC AND EDUCATIONAL RESEARCH

# JISER

International  
multidisciplinary  
scientific journal



- ✓ Academic journal, an academic or scholarly periodical
- ✓ Scientific journal, an academic journal focusing on science
- ✓ Medical journal, an academic journal focusing on medicine
- ✓ Law review, a professional journal focusing on legal interpretation





*“JOURNAL OF INNOVATIONS IN SCIENTIFIC AND  
EDUCATIONAL RESEARCH”*

---

*VOLUME 4, ISSUE 4  
(30- October)*

Ushbu to'plamda **“JOURNAL OF INNOVATIONS IN SCIENTIFIC AND EDUCATIONAL RESEARCH ”** ilmiy jurnaliga kelib tushgan maqolalar o'rin olgan.

Mazkur jurnalda zamonaviy ta'lim tizimini rivojlantirish jarayonida innovatsion ta'lim texnologiyalarini joriy etish va loyihalashtirish, integratsion ta'limni rivojlantirishda yo'nalishlar bo'yicha kreativ g'oyalar, takliflar va yechimlarni amalga oshirish maqsad qilib olingan. Mazkur jurnal materiallaridan OTM professor-o'qituvchilari, akademik litsey va kasb-hunar kollejlari va umumta'lim maktab o'qituvchilari, mustaqil tadqiqotchilar, magistrantlar, ilmiy xodimlar, iqtidorli talabalar hamda shu sohada ilmiy ish olib borayotgan tadqiqotchilar foydalaishlari mumkin.

**Eslatma! Jurnal materiallari to'plamiga kiritilgan maqolalardagi raqamlar, ma'lumotlar haqqoniyligiga va keltirilgan iqtiboslar to'g'riligiga mualliflar shaxsan javobgardirlar.**

<b>MUNDARIJA / TABLE OF CONTENTS / СОДЕРЖАНИЕ</b>	
<b>SO'Z BOSHI</b>	
<b>Yarmatova S.T</b> <i>MAKTABGACHA YOSHDAGI BOLALARDA IJODIY HAYOL JARAYONINIG PSIXOLOGIK O'RGANILGANLIGI.</i>	<b>8</b>
<b>Ochilova Aziza Raxmatullayevna</b> <i>BOSHLANG'ICH SINIF ONA TILI DARSLARINI TASHKIL ETISH</i>	<b>10</b>
<b>Maxammatkulova Iroda Nodirovna</b> <i>THE EFFECTIVENESS OF THE USE OF COMPUTER TECHNOLOGY IN THE EDUCATIONAL PROCESS</i>	<b>12</b>
<b>Choriyeva Shoxida Mizomovna</b> <i>FIZIKADAN DARS TURLARI</i>	<b>16</b>
<b>Ishquvvatov Bunyod Erkinovich</b> <i>GEOGRAFIYA O'QITUVCHISINING DARSGA TAYYORGARLIGI</i>	<b>18</b>
<b>Dilbar Jumaeva</b> <i>TWO COMMON CAUSES OF LEARNERS' DIVERGENCE FROM FIVE PRAGMATIC NORMS AMONG UZBEK LEARNERS</i>	<b>20</b>
<b>Mamatqulova Nilufar</b> <i>ALISHER NAVOIYNING "ARBA'IN" ASARIDA AXLOQIY-TARBIYAVIY JIHATLAR.</i>	<b>22</b>
<b>Jalilov Ozod Abduqayumovich</b> <i>MATEMATIKA FANI MAZMUNINING O'ZIGA XOSLIGI</i>	<b>24</b>
<b>Axmedova Nasiba Agzamovna</b> <i>MATEMATIKA ORQALI TARBIYALANUVCHILARNI MANTIQIY TAFAKKURLARINI O'STIRISH VA FIKRLASH QOBILYATLARINI KENGAYTIRIB BILIM VA KO'NIKMALARINI OSHIRISH</i>	<b>26</b>
<b>Xudoyberdiyeva Dilnoz Dusboboyevna</b> <i>ONA TILI O'QITISHNING AHAMIYATI</i>	<b>29</b>
<b>Rahimova Muhayyo</b> <i>ONA TILINI O'QITISHNING ZAMONAVIY TA'LIM TEXNOLOGIYALARI VA METODLARI</i>	<b>31</b>
<b>O'tamurotova Firusa Muradovna</b> <i>THE ROLE OF TEACHERS IN PBL</i>	<b>34</b>
<b>Xasanov Jamshid Davletbayevich</b> <i>SABZAVOT VA POLIZ EKINLARIDA UCHRAYDIGAN KASALLIKLAR HAMDA ZARARKUNANDALARGA QARSHI KURASHISH YO'LLARI</i>	<b>37</b>
<b>Quvvatova Z.R</b> <i>SPORTDA IRODANING AHAMIYATI VA TASNIFLANISHI</i>	<b>40</b>
<b>Quvvatova Z.R</b> <i>SPORT VA JISMONIY MASHG'ULOTLAR PSIXOLOGIYASIDA O'ZINI TUTISHNING KUCH MODELII</i>	<b>43</b>
<b>Мирзаева Раъно Мардиевна</b> <i>РАЗВИТИЕ РЕЧЕВОЙ КУЛЬТУРЫ НА ЗАНЯТИЯХ РУССКОГО ЯЗЫКА</i>	<b>46</b>
<b>Iskandar Abduraximov Nodirjon o'g'li</b> <b>Yusupov Arabboy Bahodirjon o'g'li</b> <i>YOSHLARNI HARBIY-VATANPARVARLIK RUHIDA TARBIYALASH</i>	<b>48</b>
<b>Qadamov Sanjarbek Quvondiqovich</b> <b>Ubaydulloyev Zuhridin Zoyirovich</b> <i>SURUNKALI YURAK YETISHMOVCHILIGI BILAN OG'RIGAN BEMORLARNING BUYRAK FAOLIYATINI STANDART DAVO ASOSIDA KOPTOKCHALAR FILTRATSIYASI, QON ZARDOI TARKIBIDA SISTATIN C VA PESHOBDA MIKROALBUMINURIYANI ANIQLASH ORQALI BAHOLASH</i>	<b>50</b>
<b>Ubaydulloyev Zuhridin Zoyirovich</b> <b>Qadamov Sanjarbek Quvondiqovich</b> <i>SURUNKALI YURAK YETISHMOVCHILIGIDA JIGAR VA BUYRAKDAGI GEMODINAMIK O'ZGARISHLARNI STANDART MUOLAJALAR NEGIZIDA BAXOLASH</i>	<b>53</b>
<b>Xakimova Maxsudaxon G'ofurjon qizi</b> <i>"ALPOMISH" DOSTONINING LEKSIK QATLAMLARI TADQIQI</i>	<b>56</b>
<b>Xakimova Maxsudaxon G'ofurjon qizi</b> <i>ALPOMISH DOSTONIDA QO'LLANGAN ANTITEZA VA SINONIMLAR TADQIQI</i>	<b>59</b>
<b>Иванова Анна Павловна</b> <i>АКТУАЛЬНЫЕ ВОПРОСЫ ПРЕПОДАВАНИЯ БИОЛОГИИ И ЭКОЛОГИИ В СОВРЕМЕННОЙ ШКОЛЕ</i>	<b>61</b>
<b>Orifova Mamlakat Azamat kizi</b> <i>CHARACTERISTICS OF PRODUCTIVE SKILLS IN TEACHING FOREIGN LANGUAGE</i>	<b>67</b>
<b>Шерматова Н. М</b> <i>ТАБЛИМ САМАРАДОРЛИГИНИ ОШИРИШДА РАНГЛИ БАРАБАН МЕТОДИНИНГ АФЗАЛЛИКЛАРИ</i>	<b>69</b>

<b>Кобиров О.С., Мустафоев И.Г</b> <i>ИССЛЕДОВАНИЕ ВЛИЯНИЯ СОСТАВА И ФИЗИКО-ХИМИЧЕСКИХ СВОЙСТВ ВЗРЫВЧАТЫХ ВЕЩЕСТВ НА ОБРАЗОВАНИЕ ЯДОВИТЫХ ГАЗОВ</i>	73
<b>Толганай Жаримбетова</b> <i>ЎАҚЫТЛИ БАСПАСӨЗДЕ ҚАРАҚАЛПАҚ ӘДЕБИЯТЫ ҲӘМ ФОЛЬКЛОРЫ МӘСЕЛЛЕЛЕРИ</i>	76
<b>Холмурадов Ж.Р. , Храмова Н.В</b> <i>ЗАЖИВЛЕНИЕ ГНОЙНО-ВОСПАЛИТЕЛЬНЫХ РАН ЧЕЛЮСТНО-ЛИЦЕВОЙ ОБЛАСТИ</i>	78
<b>Karimova Maxpora Mamurjanovna</b> <i>BOSHLANG'ICH SINFI O'QUVCHILARIDA MATEMATIKA FANIDAN DARS O'TISH JARAYONIDA INTERFAOL METODALARDAN FOYDALANISH.</i>	80
<b>Ergasheva Umida Oripovna</b> <i>PEDAGOGIK FANLARNI O'QITISHDA METOD VA USULLARDAN FOYDALANISH ZARURIYATI</i>	83
<b>Ibragimova Dilnoza Rashid qizi</b> <i>TARBIYA TA'LIM METODLARINING ASOSIY VAZIFALARI VA TALABALAR O'QUV FAOLIYATIDAGI O'RNI</i>	86
<b>Жалолов Аббосхон Равшанхон ўғли</b> <i>MILLIY DAVLAT BOSHQARUV HOKIMIYATI TIZIMINING SHAKLLANTIRILISHI</i>	89
<b>Jumayeva M.</b> <i>TA'LIM TIZIMINING RIVOJLANISHI VA UNING INSON KAPITALINI SHAKLLANTIRISHDAGI O'RNI.</i>	91
<b>А.А. Турдибоев Н.А. Айтбаев</b> <i>ОБЕЗЗАРАЖИВАНИЕ ПИТЬЕВОЙ ВОДЫ В ЭЛЕКТРОРАЗРЯДНЫХ РЕАКТОРАХ С МЕТАЛЛИЧЕСКОЙ ЗАГРУЗКОЙ</i>	94
<b>Жалолов Аббосхон Равшанхон ўғли</b> <i>МАҲАЛЛИЙ ДАВЛАТ ҲОКИМИЯТИ ОРГАНЛАРИДА РАҚАМЛИ АХБОРОТЛАРНИ ҲИМОЯ ҚИЛИШ ТИЗИМИНИ ЖОРИЙ ЭТИШДАГИ МУАММОЛАР</i>	98
<b>Jumayeva Muxlisa Abdug'ani qizi</b> <i>GLOBALLASHUV SHAROITIDA HAYOT DAVOMIDA TA'LIMNING SHAXS VA JAMIYATNI RIVOJLANTIRISHDAGI ROLI</i>	100
<b>Mustafoyev Islombek Ganiyevich Hamrayeva Muxlisa Obid qizi Rahmatova Dildora Jo'rabek qizi</b> <i>MURUNTOV KONI. MURUNTOV KONIDA ISHLATILADIGAN TEXNIKA VA TEXNOLOGIYALAR</i>	103
<b>Fayziyeva Shoiray Ayubovna</b> <i>THE DEVELOPMENT OF PSYCHOLOGY AND ITS PERIODS IN THE 19TH CENTURY</i>	106
<b>Turg'unpo'latov Diyorbek Ro'zmat o'g'li</b> <i>FOZIL YO'LDOSH O'G'LI - O'ZBEK DOSTONCHILIGI SAN'ATIDA MASHHUR DOSTONCHI SIFATIDA SHUHRAAT TOPGAN XALQIMIZNING ASL FARZANDI</i>	109
<b>Ismatova Nilufar Xasanovna</b> <i>DAVLAT TILINING O'QITILISHI VA KAMCHILIKLARI</i>	111
<b>Sheraliyev Odiljon Shuxratjon o'g'li</b> <i>OLIY TA'LIMDA TALABALAR MUSTAQIL ISHLARINI MASOFAVIY O'QISH JARAYONIDA TASHKIL ETISH JIHATLARI</i>	113
<b>Suxanberdiyeva Sitara Sanjar qizi</b> <i>TALABALARNI PEDAGOGIK FAOLIYATGA YO'NALTIRISHDA INNOVATSION YONDASHUVLAR</i>	116
<b>Eshmatova Dildora</b> <i>O'TKIR HOSHIMOVNING "IKKI ESHIK ORASI" ASARIDA FOLKLORNING O'RNI</i>	119
<b>Xalimova Nasiba Iqrorjon qizi</b> <i>ONA TILIM, SEN MENING IFTIXORIMSAN!</i>	122
<b>D.Xakimova</b> <i>SHOKIRJON RAHIMIYNING DARSLIKLAR YARATISHDAGI O'ZIGA XOS USLUBLARI</i>	125
<b>Otabekov Otajon G'ayrat o'g'li</b> <i>СОЛИҚ ТУШУМЛАРИНИ ПРОГНОЗ ҚИЛИШ УСУЛЛАРИ</i>	130
<b>Акбаров Жасур Мехрозович</b> <i>ФАЗОВЫЕ ПРЕВРАЩЕНИЯ ПРИ СДВИГОВОМ ТЕЧЕНИИ СМЕСЕЙ ВОДОРАСТВОРИМЫХ ПОЛИСАХАРИДОВ И БЕЛКОВ</i>	132
<b>Бердиев Жавлонбек Нуритдинович</b> <i>ИННОВАЦИОН ТЕХНОЛОГИЯЛАР ЁРДАМИДА УЗУМНИНГ КИШМИШБОП НАВЛАРИНИ ҚУРИТИШ</i>	135

Абдураманова Саломат Худайбергеновна Бердиев Жавлонбек Нуритдинович <i>UZUMNING KIYIMISHBOI NAVLARINI QURITIISH USULLARI</i>	137
Сагдуллаев Жахонгир Ахмадjon ўгли <i>ЎҚУВ МАШҲУЛОТЛАРИ ЖАРАЁНИДА МАҚСАД ВА ВАЗИФАЛАР ВА ЎҚУВ МАҚСАДЛАРИНИ АНИҚЛАШ УСУЛИ</i>	140
Асатиллаев Жахонгир Нейматжон ўгли Файзуллаева Замира <i>ВЫБОР АНТИБИОТИКОТЕРАПИИ ПРИ СОЧЕТАНИИ ОСТРЫХ ИНФЕКЦИЙ ВЕРХНИХ ДЫХАТЕЛЬНЫХ ПУТЕЙ</i>	144
Kholov Khusen Negmurodovich <i>ASPECTS OF ALLERGIC TREATMENT OF RHINITIS</i>	146
Мансуров Абдулазиз <i>ДАВЛАТ БОШҚАРУВДА АФЛОТУН ТАЪЛИМОТЛАРИ</i>	148
Mahmud Hamrayev <i>TARIX-HAYOT O'QITUVCHISI.</i>	151
Mahmud Hamrayev <i>AMIR TEMUR DAVRI MILLIY DAVLATCHILIK TO'G'RISIDAGI QARASHLARDA DEMOKRATIK TAMOYILLARI</i>	153
Mahmud Hamrayev <i>MIRZO CHORBOG`</i>	156
Yusupov A.F, Muxanov Sh.A, Mubarakova K.A, Umarova N.O <i>OCHIQ BURCHAKLI GLAUKOMADA MIKROIMPULSLI DIOD LAZER TRABEKULOPLASTIKANING QO`LLANILISHI</i>	158
Abdusamatova Lola Xudaynazarova Sharipova Yulduzxon Olim qizi <i>TURISTIK HUDUDLARNI LOYIHALASH NAZARIYASI VA USLUBI</i>	159
Мансуров Абдулазиз <i>БОШҚАРУВ ВА АХЛОКНИНГ ЎЗАРО АЛОКАДОРЛИГИ.</i>	162
Keldiyarova Malika Shukhrat qizi Ziyatov Abdumalik Asror o'g'li <i>ANALYSIS OF CLUTCH ACTUATION SYSTEM IN MANUAL TRANSMISSION</i>	165
Akbarov Shuhrat <i>BIOLOGIYA FANINI O'QITISHDA ZAMONAVIY INTERFAOL METODLARDAN FOYDALANISH AHAMIYATI</i>	168
Бекчанова Шарофат Султанбаевна <i>МОДДИЙ НУҚТА ВА МЕХАНИК СИСТЕМА КИНЕТИК ЭНЕРГИЯСИ</i>	171
Fayzulloyev Sharifjon Rahmatulloyevich <i>EKOLOGIYA VA ATROF MUHIT</i>	173
Ножиханова О'g'iljon Shokiraliyevna <i>ELEKTRODINAMIKANI O'RGANISHNING ILMIY-USLUBIY ASOSLARI</i>	175
Ne'matova Dildora Naimovna <i>BOSHLANG'ICH TA'LIM SAMARADORLIGINI OSHIRISHDA O'QITUVCHINING MAHORATI</i>	177
Raxmonova Mexriniso Ravshanovna <i>MUSTAQILLIK YILLARIDA O'ZBEKISTONNING ME'MORCHILIK SAN'ATINING RIVOJI</i>	179
Raxmonova Shahodat Raximovna <i>ONA TILI VA ADABIYOT FANI O'QITUVCHISI KASBIY, SHAXSIY, AMALIY SIFATLAR SOHIBI SIFATIDA</i>	181
Sobirova Maqsuda Atabayevna <i>USTOZ - YUKSAK MA'NAVIYAT TIMSOLI</i>	184
Toshmurodova Sayyora Xushmurodovna <i>MATEMATIKA DARSLARIDA YANGI INNOVATSION TEXNOLOGIYALARDAN FOYDALANISH</i>	186
Makhmudov Ravshan Barraevich <i>HEPATITIS-ASSOCIATED APLASTIC ANEMIA</i>	188
Абдураимова Н.П <i>АНАЛИЗ ПРАКТИКИ ПРОЕКТИРОВАНИЯ И СТРОИТЕЛЬСТВА САНАТОРНО-КУРОРТНЫХ ОЗДОРОВИТЕЛЬНЫХ КОМПЛЕКСОВ НА ТЕРРИТОРИИ УЗБЕКИСТАНА</i>	190
Sunnatullayeva Mohinur Saydullo qizi, Nabyeva Iroda Abdusamatovna <i>MATOLARGA KISLOTABARDOSHLIK XOSSASINI BERISH JARAYONLARINI O'RGANISH.</i>	198
Rahmonova Mohigul <i>HOZIRGI KUNDA SUNNATNI SHAR'Y ASOSLARI</i>	200
Yangiboyev Adhambek Esanovich	205

<i>ABU HAFS UMAR NASAFIYNING QUR'ON ILMLARI VA TAFSIR SOHASIGA QO'SHGAN HISSASI</i>	
<b>Yusupova Parida Usmanovna</b> <i>BOSHLANG'ICH SINFLARDA SIFAT VA SON SO'Z TURKUMLARINI O'RGATISH METODIKASI.</i>	<b>208</b>
<b>Gofurova Munavvara Abdusalomovna</b> <i>YANGI O'ZBEKISTONDA ERKIN VA FAROVON YASHAYLIK</i>	<b>211</b>
<b>Jonqobilova Go'zal Aliboy qizi</b> <i>TEKNOLOGIYA DARSLARIDA INNOVATSION TEKNOLOGIYALARNING AHAMIYATI</i>	<b>212</b>
<b>Nosirova Inobat Raximovna</b> <i>BOSHLANG'ICH SINFLARDA SIFAT VA SON SO'Z TURKUMLARINI O'RGATISH METODIKASI.</i>	<b>215</b>
<b>Uktam Sattorov</b> <i>ABDURAHMON JOMIYNING HAYOTI, FIKRIY QARASHLARI VA ASARLARI</i>	<b>220</b>
<b>Faridun Shavkatovich Sobirov</b> <i>THE IMPORTANCE OF AEGILOPS L. GROUP TYPES IN INCREASING THE RESISTANCE OF WHEAT TO DIFFERENT FACTORS</i>	<b>222</b>
<b>Xonbabayev Shoxruxbek Dilshodjon o'g'li</b> <i>TA'LIM MUASSASALARIDA TASHKIL ETILADIGAN TA'LIM-TARBIYA JARAYONLARINING ASOSIY XUSUSIYATLARI</i>	<b>224</b>
<b>Suxanberdiyeva Sitara Sanjar qizi</b> <i>TALABALARNI PEDAGOGIK FAOLIYATGA YO'NALTIRISHDA INNOVATSION YONDASHUVLAR</i>	<b>226</b>
<b>Ahmadov Rahmatjon Ramazon o'g'li</b> <i>PANJARADAGI BIR ZARRACHALI SISTEMAGA MOS SHRODINGER OPERATORINING O'ZIGA XOS QIYMATI</i>	<b>229</b>
<b>Radjapova Ozoda Yuldashevna</b> <i>MAKTABDA ONA TILI TA'LIMINI YANGILASH - DAVR TALABI</i>	<b>231</b>
<b>Tojiddinov Abdusamad Abdulbosid o'g'li</b> <i>QURON TILOVATIDA MAQOMOT</i>	<b>233</b>
<b>Abdusattorov Ilhom Baxriddinovich</b> <i>"SUNANI TERMIZIY" ASARINING O'ZIGA XOS XUSUSIYATLARI</i>	<b>235</b>
<b>Маманосиров Фахриддин</b> <i>"САҲИҲУЛ БУХОРИЙ"ДА КЕЛТИРИЛГАН ҲАЁ ҲАҚИДАГИ ҲАДИС ВА УНИНГ ШАРҲИ</i>	<b>238</b>
<b>Ҳафизов Нажмиддин</b> <i>БУРХОНДИН МАРҒИНОНИЙНИНГ ФИҲЎ ҚАРАШЛАРИ</i>	<b>241</b>
<b>Valiyev Ilhom Majidovich</b> <i>NAKIM AT-TERMIZIYNING HAYOTI VA ASARLARI</i>	<b>243</b>
<b>Холмуротов Асадулла Эшмаматович</b> <i>МУҲАДДИСЛАРНИНГ МАЪУЛИЯТЛИ ХИЗМАТЛАРИ</i>	<b>246</b>
<b>Fayziyeva Shoira Ayubovna</b> <i>THE DEVELOPMENT OF PSYCHOLOGY AND ITS PERIODS IN THE 19TH CENTURY</i>	<b>250</b>
<b>Tosheva Durdona Bakhodirovna</b> <b>Shirinova Mukhayo Kusenovna</b> <i>THE INFLUENCE OF POP MUSIC ON THE CULTURE AND PSYCHOLOGICAL STATE OF YOUTH</i>	<b>253</b>

**MAKTABGACHA YOSHDAGI BOLALARDA IJODIY HAYOL  
JARAYONINIG PSIXOLOGIK O'RGANILGANLIGI.**

**Yarmatova S.T.**  
*TDPU tadqiqotchisi.*

Mamlakatimizdagi barcha o'quv yurtlari ta'lim-tarbiyani to'g'ri, ilmiy asosda tashkil etish uchun bu jarayonlarning o'ziga xos psixologik qonuniyatlarini, mehanizmlarini shuningdek faol mustaqil hamda ijodiy tafakkur jarayonini zamonaviy bilimlar asosida tarkib toptirishning samarali usullarini bilishi lozim bo'ladi.

O'zbekiston Respublikasida davlat maktabgacha ta'lim muassassasi to'g'risida Nizomga muvofiq bola maktabgacha ta'limni uyda, ota-onalarning mustaqil ravishda ta'lim va tarbiya berishi orqali yoki doimiy faoliyat ko'rsatadigan maktabgacha ta'lim muassasida shuningdek muassasaga jalb qilingan bolalar uchun maktabgacha ta'lim muassasida, maktablarda, mahallalarda tashkil etilgan maxsus guruhlar yoki markazlarda oladi. Maktabgacha ta'lim muassasining birlamchi yo'nalishi maktabgacha yoshdagi bolalarni badiiy-estetik tarbiyalash hisoblanadi. Bu yo'nalishning samarasi estetik yo'nalishning barcha vositalarini (teatr, musiqa, badiiy adabiyot, rasm chizish, applikatsiya) kompleks tarzda qo'llangandagina aniq bo'ladi. Tasviriy faoliyatning har bir turi bolalarda aqliy faollikni, ijodkorlikni, badiiy didni shakllantiradi va boshqa insoniy fazilatlarni tarbiyalash imkoniyatini beradi. Kichik maktab yoshidagi bolalarda ijodiy hayolni rivojlantirishimiz, bolalarda bilish jarayonlarini yaxshiroq anglashga, ijodiy qobiliyatini rivojlantirishga hamda shaxs bo'lib shakllanishiga yordam beradi. Ijtimoiy hayolni rivojlantiruvchi omillarga yana tasviriy san'at va badiiy mehnat turini kiritishimiz mumkin. Bolalarda ijodiy hayolni rivojlantirishda muassasalardagi ishlar sistemalashtirilgan bo'lishi kerak.

- obyekt, hodisa haqida tassurotlarni ko'paytirish;
- ijodiy elementlarni kutilmaganda paydo bo'lishini kuzatish;
- vaziyatga ijodiy xulosalarni izlash, topish;
- mustaqillikka, erkinlikka o'rganish
- ijodni individual va guruhli ko'rinishini o'rganish.

Ta'lim turi bolalarga oson va tushunarli bo'lishi kerak. Ko'rgazmali materiallarga boy, har xil sxemalar, ko'rgazmali vositalarga asoslanishi kerak. Shu qatori o'yin ham bolalarda ijodiy hayolni rivojlantirishda muhim rol o'ynaydi. Bularga ijodiy rivojlanishga yordam beradigan didaktik o'yinlarni kiritishimiz mumkin.

Masalan: "Bulut nimaga o'xshaydi" o'yini. Bolalarga bulut rasmini chizishni taklif qilinib, ulardan shu bulutdan yana qanaqa predmet yoki ob'yekt chiqarish mumkinligi so'raladi.

Masalan: "Geometrik o'yinlarni o'zgarishi" o'yini. Bunda bolaga aylana rasmini chizishni vazifa qilib berib, uni yana qanday vazifalarda ishlatish mumkinligini so'raladi.

Psixologik adabiyotlarda hayolning har xil klassifikatsiyasi mavjud. P.C. Hemov bo'yicha ko'rib chiqamiz:



-hayol bu insonning emotsional holatini nazorat qilib, zo'riqishlarni kamaytirishga yordam beradi.

-hayol yordamida inson o'zining ko'plab ehtiyojlarini qondirishi mumkin.

-hayol ixtiyoriy jarayonlarni ham nazorat qilishda ishtirok etadi (idrok, diqqat, xotira, nutq, emotsiyalar)

-hayol harakatlarning ichki rajasini tuzishda ishtirok etib, o'zini qutqarish qobiliyatida namoyon bo'ladi, bu harakatlarni ongda tasvirlarni manipulyatsiya qilishda va bu harakatlarni natijasini oldindan ko'ra bilishda namoyon bo'ladi.

-hayol faoliyatni rejalashtirishda, hamda uni kechishida ishtirok etadi.

Fransuz psixologi T.Ribo ijodiy hayolni uzoq muddat o'rganib shunday xulosa kelganki, fandagi kashfiyotlarning asosida ijodiy hayolning rivojlanganligini yozadi. Insoniyatni har bir kashfiyoti ijodiy hayol va ijodiy tasavvurdan hosil bo'lgan: miyada yangi obrazni paydo bo'lishida hayoldagi bor narsalarni yangicha qo'shilishi yoki o'zaro bog'lanishi bo'lib chiqadi.

Psixolog O.M.Дьяченко ijodiy hayolni borliq va real hayot bilan uzviy bog'lanishiga ahamiyat beradi. Bunda tasavvurni voqealikdan ajratib bo'lmaydi, bu uning uchun hayol o'z tasvirlarni va g'oyalarni oladigan joy deb hisoblaydi. Hayol real holatga haqiqatlikka tayanib, insonni hayollarni harakatini, uni narsalarga, insonlarga munosabatini belgilaydi.

**BOSHLANG'ICH SINIF ONA TILI DARSLARINI TASHKIL ETISH.****Ochilova Aziza Raxmatullayevna***Navoiy viloyati Xatirchi tumani**66-umumta'lim maktab boshlang'ich sinf o'qituvchisi*

**Annotatsiya:** *Ushbu maqola orqali boshlang'ich sinfda ona tili darslarini tashkil etish bo'yicha ma'lumotlar olishingiz mumkin*

**Kalit so'zlar:** *ona tili, psixologik tayyorgarlik, ob'ektiv va sub'ektiv, didaktik o'yinlar.*

Boshlang'ich sinf o'quvchilarining ona tilidan egallagan bilim saviyasi ko'pdan beri hammamizni tashvishga solayotgani hech kimga sir emas. Ayniqsa, kichik maktab yoshidagi o'quvchilarning ijodiy fikrlash darajasi eng asosiy muammolardan biridir. Biz ko'p hollarda o'quvchini daryo o'rtasida turib suv izlayotgan shaxsga o'xshatamiz. Daryo to'la suv–bola chanqoq. Lug'atlarimiz so'zga to'la, o'quvchining bisotida so'z kam. Bu holat, avvalo, ona tili ta'limi mazmuni bilan chambarchas bog'langan

Boshlang'ich sinf o'quvchilarining yosh xususiyatlari va ona tilini o'rganish imkoniyatlari 6-7 yoshdan boshlanadi. Bu davrda bola maktab talablariga ancha ko'nikkan, asosiy mashg'uloti o'qish ekanligini anglagan, fikri, tushunchasi bog'cha yoshidagi bolalik davriga nisbatan ancha rivojlangan, eng muhimi, psixologik jihatdan o'qishga tayyor davr sanaladi.

“Ta'limga psixologik tayyorgarlik deganda, - deb qayd qiladi E.G'oziyev, - bolaning ob'ektiv va sub'ektiv jihatdan maktab talabiga munosibligi nazarda tutiladi? Bu yoshdagi bolalarda idrok ancha o'tkirlashadi, o'qishga qiziquvchanligi oshadi, xayoli yorqinlashib, xotirasi chiniqadi, tafakkur doirasi nisbatan kengayib, ijodiy fikrlashga moyillik ortadi.

Boshlang'ich sinf o'quvchilarida yaqqol obrazli xotira ancha taraqqiy etgan bo'ladi. Bu yoshda o'quvchilar ko'rgan, kuzatgan narsalarini xotirada uzoq vaqt saqlay oladi. Shu sababli ona tili mashg'ulotlarida ko'rsatmali vositalardan: diafil'm, o'quv fil'mlari va audiovizual vositalardan unumli foydalanishga jiddiy e'tibor qaratishga to'g'ri keladi.

7-11 yoshli bolalar o'qiganini yoki eshitganlarini etarli darajada tushunadi; o'z fikrlarini ona tilida izchillik bilan bayon qila oladi; mantiqiy operatsiyalarni kuzatish, taqqoslash, guruhlash, umumlashtirish singarilarni bemalol bajara oladi; o'rganganlari asosida umumlashma hosil qilishi mumkin.

O'rganilgan mavzular asosida kichik yozma matnlar hosil qilish, o'quvchilarning shaxsiy kuzatishlari, tajribalari, ko'rgan eshitgan voqea – hodisalari haqida matn yaratish, boshlanish qismi berilgan matnni davom ettirish, “Onajonim”, “O'zbekistonim”, “Ona tilim” v.h. mavzularda matn yaratish, she'riy yo'lda berilgan matnni nasriy yo'lda bayon qilish singari yo'nalishlarda matn yaratish topshirilsa bo'ladi. Shunday qilib, boshlang'ich sinflarda ona tili ta'limining samaradorligi o'qitish metodini to'g'ri tanlash, “Ona tili” fanining amaliy yo'nalishidan kelib chiqib, ta'lim jarayonida ko'proq o'quvchini o'ylashga, fikrlashga undovchi, o'quv topshiriqlarini ishga

solish, o'quvchilarda bilish - o'rganish ehtiyojini yuzaga keltiradigan dars shakllaridan foydalanish singarilar bilan bog'liq. O'quvchini ta'lim jarayonining sub'ektiga aylantirishda ta'limiy o'yinlar hal qiluvchi omillar sanaladi.

Ona tilidan tashkil etiladigan didaktik o'yinlar o'quvchini izlanishga, ijodiy faoliyat ko'rsatishga, o'rganilayotgan til hodisalarining mohiyatini aniqlab, hukm va xulosalar chiqarishga undaydi. Ta'limiy o'yinlar har bir o'quvchiga o'zini namoyish etish, o'z fikr - mulohazalarini himoya qilish, topshiriqni shavqu - zavq bilan bajarish imkoniyatini beradi. Har bir shaxsda tarbiyalanishi zarur bo'lgan ijobiy sifatlar: tezkorlik, sezgirlik, topqirlik, xushyorlik, qat'iyatlik, bilimdonlik, mustaqillik, tadbirkorlik, ijodkorlik kabilar ko'pincha ta'limiy o'yinlar orqali tarkib toptiriladi.

Ona tilidan tashkil etiladigan ta'limiy o'yinlar oldin egallangan bilimlarni faqat xotirada tiklashni va uni takrorlashni, shu egallangan bilimlarni qisman yangi sharoitda (notanish sharoitda) qo'llashni va tomomila yangi sharoitda qo'llashni talab etishi mumkin. Dars mashg'ulotlarida faqat bir xildagi o'yin - topshiriqlar bilan cheklanib qolmay, balki ko'proq ijodiylikka undovchi o'yin - topshiriqlarga e'tiborni kuchaytirishga to'g'ri keladi. Zero, o'quvchilarni fikrlashga, o'ylashga, matn yaratishga o'rgatmasak, hozirgi zamon darsiga qo'yilgan muhim talab shaxsning rivojlanishiga erishib bo'lmaydi.

"Tez top" o'yini. O'qituvchi o'quvchilarga xalq maqollaridan namunalar aytadi. O'quvchilar esa bunday maqollar qatorini davom ettiradi. Ulardan sanoq sonlarni aniqlaydilar hamda shu maqollarning ma'nolari ustida ish olib boradilar. Sonlarni o'z ichiga olgan maqollarni belgilangan miqdorga yetkazib, ularning ma'nosini tushungan va izohlab bera olgan o'quvchilar o'qituvchi tomonidan rag'batlantiriladi. Namuna: "Bir bolaga etti mahalla ota-ona", "Sanamay sakkiz dema", "Bir yil tut ekkan kishi, yuz yil gavhar teradi", "Bir kalla - kalla, ikki kalla tilla"... O'quvchilarning imlo savodxonligini oshirish maqsadida "To'g'ri yozgan g'olib bo'lar, yaxshi ilmu tolib bo'lar" o'yin - topshirig'idan foydalansa bo'ladi. Bu o'yinda o'qituvchi ma'lum bir sonlarni raqam bilan taxtaga yozadi va ularni imlo qoidasiga muvofiq yozishni talab etadi. Masalan, 1-2, 3-4, 5, 10 ta, 15 ta, 40, 55, 60 ta, 70-80 ta, 90, 100, v.h. Raqamlar bilan ifodalangan sonlarni so'zlar orqali to'g'ri yozgan o'quvchilar o'yin sharti asosida g'oliblikni qo'lga kiritishlari mumkin.

Xulosa qilib aytganda, yuqoridagi ilg'or texnologiyalarning interfaol usullarni boshlang'ich sinf ona tili darslariga tadbiiq qilishda o'quvchilar bilim, ko'nikma va malakalaridagi bo'shliqlar to'ldiriladi.

### FOYDALANILGAN ADABIYOTLAR:

1. A.A'zamov A.Yusupov, "O'quvchilarga bilim berishda innovatsion usullardan foydalanish", Toshkent, "O'qituvchi", 2002-yil
2. Zunnunov A., U. Mahkamov. Didaktika. T. : Sharq, 2006

## THE EFFECTIVENESS OF THE USE OF COMPUTER TECHNOLOGY IN THE EDUCATIONAL PROCESS

**Maxammatkulova Iroda Nodirovna**

*Student of Samarkand state institute of foreign languages*

**Abstract:** *This article describes the methods, forms and means of using computer technology in the educational process, the principles of didactics, such as consistency, scientific research and demonstration. Computer technology is the organization, storage, development, recovery, transmission methods and techniques of information that develop students' knowledge, skills, competencies, expanding their ability to manage technical and social processes.*

**Keywords:** *Education; Training; Knowledge; Skill; Qualification; Competence; Activity; Management; Tool; Technology; Practice; Goal; Supply; Situation; Assignment; Thinking; Collaboration; Interview.*

Today, computer technology is one of the important factors influencing the development of our society. Computer technology exists at different stages of human development, and a distinctive feature of today's computerized society is that computer technology is taking the lead among all available technologies, especially innovative educational technology.

One of the main features of innovative pedagogical technologies is the widespread use of didactic materials that determine the effectiveness of computer technology and technical means. The National Program of Personnel Training emphasizes this important tool for managing the educational process. The level of use of the media is determined by two factors:

1. Developing of didactic materials on topics for which the media is effective for the educational process.
2. Checking the readiness of students to use methodically correct technical means and didactic materials in their practical activities.

The goal can be achieved only when the process of computer education is pre-pedagogically designed. One of the main directions of computerization of the pedagogical process is the area in which modern computer technologies should be engaged.

Computer technology is the organization, storage, development, recovery, transmission methods and techniques of information that develop students' knowledge, skills, competencies, expanding their ability to manage technical and social processes. Computer technology is also understood as a creative activity consisting of a chain of processes that are carried out in practice to achieve a specific goal. If it is possible to use computers to organize and exchange information between the processes that make up the technological chain, the efficiency of any technology will increase, which requires careful

study of this technology, information exchange in processes between them, as well as information management of processes. There is a need to organize technologies.

The basis of modern computer technology is the following three factors:

1. The emergence of a concentration environment in computer-readable concepts (magnetic tapes, magnetic disks, movies, etc.).

2. Extensive coverage of the population with the means of communication in the development of means of communication that allow the transmission of information by computer to any point of the globe without significant restrictions on time and distance (radio broadcasting, television, data transmission networks, satellite communication, telephone network, etc.).

3. Increase the possibility of automated processing of information (sorting, classification, representation, creation, etc.) on a given algorithm using computers.

Computer technology is, first, the computer circulation and processing complex; second, an image of these processes.

While computer technology plays an important role in the educational process, it helps to solve the following tasks:

a) The discovery, preservation and development of individual abilities in students, consisting of unique qualities of each student, the formation of their cognitive abilities, the desire for self-improvement;

b) Ensuring a comprehensive study of events and phenomena, the interdependence of concrete, natural, technical, social, humanitarian, economic, artistic;

c) Continuous and dynamic updating of the content, form, methods, ways and means of educational processes.

From the point of view of the education system, the following problems that arise with the introduction of computer technology are important:

1. Technical problems - these determine the requirements for electronic computing and microprocessor technology used in the education system, the features of their practical application.

2. Software problems - these determine the content and types of software for use in the education system, the content and features of their application.

3. Preparatory problems are related to the training of teachers and students in the use of information and communication technologies, including computer technology.

Computer technologies have always been informative because they are concerned with storing, transmitting a variety of information to users. With the advent of computer technology and communication tools, learning technologies have changed radically. The implementation of computer technology in the educational process requires the following:

a) Computers and means of communication as technical means of education;

b) Appropriate systematic and practical software for the organization of the educational process.

c) Appropriate methodological developments, didactic exhibitions on the introduction of new teaching aids in the educational process.

Recently, the concept of "computer technology of teaching" has become widespread, which means the technology of teaching based on computers. However, the concept of information technology is broader than the concept of computer technology in education because computers are an integral part of information technology hardware.

Today, various optical memory devices are widespread. Using them allows you to write textual graphic information together at the same time, while creating a high-quality image when you reproduce it. Unlike magnetic recording, recording on optical discs does not lose quality even in any number of reflections. Software and mathematical software for computers is becoming an important direction in the development of high-tech manufacturing.

Computer technology develops the ideas of programmed learning, opens up new technological options of education related to the unique capabilities of modern computers and telecommunications that have not yet been explored. Computer technology of education is the process of preparing information and transmitting it to the learner, the means of its implementation is the computer, ex:

- a) Formation of information skills in students, development of their communication skills;
- b) Training of the student of "information society";
- c) The provision of adequate and adequate information to learners;
- d) Formation and development of students' research skills, the ability to make optimal decisions.

Thus, the introduction of innovative computer technologies in the educational process leads to:

1. Assist more individually, taking into account the educational process, the student's specific level of preparation, ability, speed of learning new material, interests and inclinations.
2. Enhancing the student's cognitive activity, developing his / her self-esteem, supporting and developing his / her interest and aspiration in education and profession.
3. Strengthening interdisciplinary ties in the educational process, a comprehensive study of existing phenomena.
4. Constant and dynamic updating of the educational process due to the improvement of flexibility, efficiency, forms and methods of organization.
5. Use of computer aids and virtual stands for teaching in higher education institutions.
6. Improving the technological base of the educational process through the introduction of modern technical means.

**REFERENCES:**

1. Bepalko V.P. Pedagogy and progressive teaching technologies. Publishing House of the Institute of Professional Education Ministry of Education of Russia, 1995.
2. Poulsen S. Introduction to modern teaching methods. Translated from Danish-B .: Kesip, 2007.
3. Selevko G.K. Modern educational technologies. Public education, 1998.
4. Pityukov V. Yu. Fundamentals of pedagogical technology. Moscow: Gnome - Press, 1999.
5. Ismatullayeva, N. R. (2020). Probability Prediction Strategy in Simultaneous Interpretation. Current Research Journal Of Philological Sciences, 1(01), 1-6

**FIZIKADAN DARS TURLARI.****Choriyeva Shoxida Mizomovna***Navoiy viloyati Xatirchi tumani**66-umumta'lim maktab fizika fani o'qituvchisi*

**Annotatsiya:** *Ushbu maqolada fizika darslarida foydalanish uchun dars turlaridan namunalar keltirilgan.*

**Kalit so'zlar:** *fizik kattaliklar, takrorlash va baholash, EYuK va ichki qarshiligi, Om qonuni, laboratoriya ishlari.*

Dars pedagogik jarayonining bir qismi xisoblanadi. Shu bilan birga xar bir dars mustaqil ma'lum manoda tugallangan bo'lishi kerak. Xar bir darsda kompleks vazifalarga kiradigan butun dars tizimi oldida turadigan o'quv tarbiya vazifalari xal etiladi. Yuqorida darsning turlari aytib o'tilgan edi. Xar bir tur darsning tuzilishini ayrimlari ko'rib chiqiladi.

Yangi o'quv materialini o'rganish darsi

Ushbu pedagogik darsni muvaffaqiyatli o'tkazish uchun faqat o'qituvchining vazifalarinigina emas, o'quvchilarning xam vazifalarini aniqlab olish kerak.

O'quv- tarbiya vazifalarini aniqlash darsga materialni tanlash bilan uzviy bog'langan. Dars rejalashtirilgan materialining tugallangan xarakterga ega bo'lishi muximdir, ya'ni bitta ayrim xollarda ikkita masalaga: xodisaga tushunchaga nazariyaning amaliy qo'llanishiga bag'ishlangan bo'ladi. Bunday xolda fizik kattaliklar orasida mavjud bo'lgan faqat sabab, oqibat bog'lashlarigina ochish uchungina emas, balki nazariy bilish masalalari, fanning metodlari bilan uning amaliy qo'llanilishi bilan tanishish uchun xam, qulay sharoitlar xam vujudga keladi. Xozirgi zamon darsi uchun yangi materialni o'rganishda quyidagidek struktura xarakterli bunda, darsda so'rash va o'quvchilar bilimni baxolash asosan odatda, dars mavzuini boshlanishida emas, balki o'tish jarayonida va dars oxirida o'rganiladigan materialni mustaxkamlashda amalga oshiriladi.

Bilimni mustahkamlashda asosiy amaliy malakalarini shakllantirish darsi.

O'quvchilar maktab fizika bosqichini o'rganish jarayonida ma'lum malakalar darslik va boshqa adabiyot bilan mustaqil ishlari ma'lum qonunlar va farmonlar asosida masalalar yechishlari, laboratoriya asbob-uskunalari bilan muomala qila olishlari, kuzatish o'tkazish olishlari asboblar ko'rsatishlarini yozib olishni bilishlari va x.k.lar xosil qilishlari kerak.

Bu masalalarni xosil qilish turli darslarda amalga oshiriladi. Mazmunining o'ziga xos xususiyatlariga mos ravishda bu darslarning didaktik strukturasi ko'riladi. Odatda bunday turdagi dars o'rganilgan materialni takrorlashdan boshlanadi. Bunday xodisalarni takkoslash malakasi tekshiriladi. Ular orasidagi farq aniqlanadi, o'quv materialidagi asosiylari ajratiladi.

Darsning asosiy qismi yangi malakalarni shaqllantirishga bagishlanadi. Bu jarayon ko'proq amaliy xarakterdagi yangi bilimlarni olish bilan uzviy bog'langan. Shunday qilib eksperimental malakalarni, masalalar yechish malakasini shuningdek kitob bilan ishlashni



shaqllantirish darslarning didaktik strukturasi o'rganilgan material bo'yicha bilishlari takrorlash va baholashni yangi malakalarini shaqllantirishni va mavjudligini rivojlantirishni bilim va malakalarini yangi sharoitda qo'llashni, uy vazifasini o'z ichiga oladi. Ushbu turdagi darslar metodik strukturasi yangi materialini o'rganish bo'yicha darslar strukturasi bilan farqi ular mazmunining o'ziga xos xususiyati bilan belgilanadi.

Bu xususiyat nazariy bilimning ikkita yakunlovchi bosqichiga : nazariy natijalarni keltirib chiqarishga va nazariy xulosalarni amaliyotda qo'llashga to'g'ri keladi. Odatda dars boshlanishidagi takrorlash nazariyaga kiruvchi muxim unsirlarni: faktlarni metodlarini fizik kattaliklarni qonunlarini aniqlab olish bilan bog'liq bo'ladi. O'quvchilarga xar qanday masalalarni shartini avvalo uning fizik ma'nosini aniqlab olish va avval uning umumiy xolda ko'rib chiqish va yechish keraqligi, shunda ular xatoga yo'l qo'ymasliklari, chunki masalani, xodisaning borishi bo'yicha yechilsa, asosiysi qolib ketib xatolikka yo'l quyish mumkinligi tushuntiriladi. Eksperiment malakalarini shakllantirish bo'yicha darslarning mazmuni fizik nazariyalarni o'rganish bilan bog'liq. Bunday darslarda yangi bilim va malakalarini o'quvchilar laboratoriya eksperimenti yordamida tok manbalarining EYuKi va ichki qarshiligini aniqlash, darsi odatda Om qonunini takrorlashdan boshlanadi, shundan keyin eksperimentni bajarish rejasi ishlab chiqiladi bunga elektr zanjir sxemasi va xisoblash uchun jadval to'zish xam kiradi. Laboratoriya ishlari - darslarining mazmuni va metodik strukturasi, asosan qonunlarning nazariy natijalarini va ularni eksperimental tekshirishni ifodalanadi. Bunday darslar uchun qidirish va tekshirish metodlarini keng jalb qilish xarakterlidir.

Bilimlarni umumlashtirish va chuqurlashtirish darsi.

Bilimlarni umumlashtirish va chuqurlashtirish o'rganilgan materialni takrorlash va bilimlarni amalda qo'llash jarayonlarida amalga oshiriladi. Bu ishni juda xilma-xil shakllarda olib borish mumkin.

Dars obzor ma'ruza suxbat masala yechish shaklida (amalga oshiriladi) yoki o'quv ishlarining ko'p shaqllarini birlashtirgan xolda o'tkazilishi mumkin. Bu turdagi darsda o'qituvchi ma'lum mavzu bo'yicha o'quvchilar bilimni tartibli sistema qilib bog'lashga o'quvchilarda bor bo'lgan va yangi o'rganilgan bilimlar orasida bog'lanishni o'rnatishga xarakat qiladi.

#### **FOYDALANILGAN ADABIYOTLAR:**

1. Fizika O'qitish metodikasi asoslari. T. 1990 yil.
2. O'rta maktabning 6-7 sinflarida Fizika o'qitish. A.V. Perishkin ta'hriri ostida T. 1989 yil

**GEOGRAFIYA O'QITUVCHISINING DARSGA TAYYORGARLIGI.****Ishquvvatov Bunyod Erkinovich***Navoiy viloyati Xatirchi tumani**66-umumta'lim maktabi geografiya va iqtisod fani o'qituvchisi*

**Annotatsiya:** *Ushbu maqolada geografiya o'qituvchisining darsga tayyorgarlik ko'rishida nimalarga e'tibor berishi kerakligi haqida ma'lumotlar berilgan.*

**Kalit so'zlar:** *Darsning maqsadlari, darsning mazmuni, darsning vositalari, o'qitish metodi, ikkinchi darajali va qo'shimcha materiallar.*

O'qituvchi har bir darsga chuqur va to'la tayyorlanmog'i lozim. O'qituvchini darsga tayyorgarligi quyidagi qismlardan iborat: darsni maqsad va vazifalarini aniqlash; darsning mazmunini aniqlash; o'qitishni metodlarni aniqlash; o'qitish vositalarini tanlash; darsni tarkibiy tuzilishini aniqlash. Darsni maqsadi bu mazkur dars davomida o'quvchilar o'qituvchi raxbarligida o'quv tarbiya va rivojlantirish bo'yicha erishadigan oldindan rejalashtirilgan yakuniy natijadir.

Darsning maqsadi mazkur mavzu bo'yicha dasturdagi va darslikdagi materiallar mazmunini ishlab chiqish asosida aniqlanadi. Darsning maqsadini aniqlash uni mazmunini ishlab chiqishga, o'qitish materialini tanlashga va darsni borishiga katta ta'sir ko'rsatadi. Maqsad aniqlangandan so'ng ushbu maqsadga erishish uchun darsning tuzilishi ishlab chiqiladi.

Darsning maqsadini aniqlash quyidagi talablarga javob berishi mumkin: - darsning maqsadi juda qisqa shaklda ifodalangan bo'lmog'i lozim; - darsning maqsadida o'quvchilar qanday bilimlarni egallashlari, qanday ko'nikmalar shakllantirilishi ifodalangan bo'lmog'i lozim; -darsda qanday bilim va ko'nikmalarni shakllantirilishi yoki ularni chuqurlashtirish ko'rsatilishi lozim.

Darsning mazmunini aniqlash. Darsni mazmunini quyidagi bilim manbalar asosida aniqlash mumkin: - darslik asosida. Darslikda xar bir mavzu uchun aloxida matn ajratilgan bo'ladi. Matn, rasmlar, chizmalar va jadvallar bilan jihozlangan bo'ladi. Matnni oldida o'tgan darsga doir yoki matnni mazmunini tushunishni yengillashtiradigan savollar beriladi. Matnni oxirida esa olingan bilimlarni va ko'nikmalarni mustaxkamlash uchun savol va topshiriqlar tizimi beriladi; - mazkur kur uchun nashr qilingan metodik qo'llanmalarda xar bir mavzu yoki bo'limni o'qitish metodikasi bo'yicha tavsiyalar berilgan. Demak darslik bilan birga metodik qo'llanma xam dars mazmunini ishlab chiqishda asosiy manba bo'lishi mumkin; - qo'shimcha adabiyotlar dars mavzusi mazmunini ishlab chiqishda muxim manba bo'lib xisoblanadi. Masalan, O'zbekiston iqtisodiy rayonlari o'rganayotganda har bir viloyat bo'yicha chiqarilgan kitob va risolalardan foydalanish mumkin. Materiklar va okeanlar kursini o'rganayotganda har bir materik yoki okean tabiiy sharoitiga bag'ishlangan kitoblardan foydalanish mumkin; - kundalik matbuot. Radio va tilevideniya ma'lumotlaridan ham dars mazmunini ishlab chiqishda foydalanish mumkin; - dars yana

qiziqarliroq o'tishini ta'minlash uchun sayyoxlar va olimlarning esdaliklari, turli xil xalqlarning urf-odatlarini haqidagi ma'lumotlardan foydalanish ham katta natija beradi. Dastlab darsni ta'limiy va g'oyaviy mazmuni ishlab chiqiladi. Dars nixoyatda murakkablashib, materiallar ko'payib ketmasligi uchun o'quv mavzusi mazmuni ishlab chiqilayotganda asosiy, ikkinchi darajali va qo'shimcha materiallar ajratiladi. Ikkinchi darajali va qo'shimcha materiallar darsni asosiy mazmunini oydinlashtirish va chuqurlashtirish maqsadida ishlatiladi. Ayrim xollarda darsda ko'zlangan materiallarni o'rganib bo'lmaydi, bunday xollarda qolgan material uyga vazifa sifatida beriladi va uni o'quvchilar mustaqil o'rganishadi. Dars mazmuni ishlab chiqilagandan so'ng o'qituvchi uni bayon qilish rejasini ishlab chiqadi.

O'qitish metodini tanlash. O'qitish metodlarini tanlash darsni maqsadi va o'quv materiallari mazmuniga bog'liq. O'qitish metodini tanlash o'rganiladigan mavzuni mazkur kursda tutgan o'rniga bog'liq. Ma'lum bir kursni o'rgangan sari o'quvchilarni bilimlari ortib boradi, shundan so'ng reproduktiv usulni qo'llash mumkin. Bundan tashqari ijodiy usullarni ham qo'llash mumkin. Masalan, O'zbekiston tabiiy geografiyasini ikkinchi regional qismini o'quvchilar xaritalar yordamida mustaqil o'rganishlari mumkin. Xuddi shunday ishlarni o'quvchilar jaxonnning iqtisodiy va ijtimoiy geografiyasini aloxida davlatga bag'ishlangan qismini o'rganishda xam amalga oshirishlari mumkin.

O'qitish metodlarini tanlashda o'quvchilarni yoshlari ham xisobga olinmog'i lozim. Quyi sinf o'quvchilari uzoq vaqt diqqat bilan eshita olishmaydi. Tez toliqishadi va zerikishadi. SHuning uchun quyi sinflarda o'qituvchi o'qitish metodlarini tez-tez o'zgartirib turishi zarur. Bunda o'yinlardan foydalanish katta samara beradi, chunki bunday sharoitda o'quvchilar toliqmaydi va kerakli bilim va ko'nikmalarni tez o'zlashtiradilar. Dars uchun o'quv vositalarini tanlash ham muxim ishlardan xisoblanadi. O'quv vositalarini tanlash o'qituvchi uchun unga murakkab bo'lmagan ish xisoblanadi, chunki dasturda xar bir mavzu bo'yicha zarur bo'lgan o'quv vositalarining turlari berilgan bo'ladi. O'qituvchini vazifasi ulardan darsning qaysi qismida va qanday foydalanishni aniqlash xisoblanadi. O'quv vositalari bo'yicha savollar va topshiriqlar ishlab chiqiladi. Bu esa o'quvchilarni bilim va ko'nikmalarini egallashlarini osonlashtiradi.

O'quv vositalarini tanlaganda quyidagilarni xisobga olish zarur: - o'quv vositalari darsni mazmuniga mo'bo'lishi lozim; - o'quv vositalari tanlangan o'quv metodi mazmunini to'ldirishi zarur; - o'quv vositalari o'quvchilarni yoshiga va qobiliyatlariga mos tushishi lozim; - o'quv vositalari amaliy va mustaqil ishlarni olib borish uchun imkon yaratishi lozim; - o'quv vositalari o'quvchilarni bilim va ko'nikmalarini egallashlarini osonlashtirishi lozim. O'qitish metodi va vositalari to'ri tanlangan darsning samaradorligi yuqori bo'ladi.

### FOYDALANILGAN ADABIYOTLAR:

1. Geografiya o'qitish metodikasi. H.Vaxobov . N.R.Alimqulov, N.B. Sultanova Toshkent 2020.

**TWO COMMON CAUSES OF LEARNERS’ DIVERGENCE FROM FIVE PRAGMATIC NORMS AMONG UZBEK LEARNERS**

**Dilbar Jumaeva**

*Navoi State Pedagogical Institute*

There are five common learner divergences which can be divided into two types:

<b>Pragmatic divergence due to insufficient pragmatic ability:</b>	<b>Pragmatic divergence due to learner choice:</b>
1 negative transfer of pragmatic norms;	5 Resistance to using perceived L2 pragmatic norms.
2 limited grammatical ability in the L2;	
3 overgeneralization of perceived L2 pragmatic norms;	
4 effect of instruction or instructional materials.	

Although all five categories of learner divergence can be seen among my students, I think two of them are the commonest. They are 1) negative transfer of pragmatic norms and 2) limited grammatical ability in the L2, which resulted from insufficient pragmatic ability. Ishihara and Cohen (2010) explains that L2 learners sometimes utilize structures from their own language to express pragmatic meaning in a particular situation when they are not aware of the suitable structures and pragmatic norms of target language. Consequently, the learners may show negative transfer by employing incorrect L1 pragmatic norms, which are chosen deliberately or unconsciously (Ishihara & Cohen, 2010).

Mostly, my elementary-level students show negative transfer of pragmatic norms while speaking about meals. For example, they may say “I eat my breakfast” instead of “I have breakfast”. Another example can be seen while greeting. Elementary students tend to say “Good morning” in any part of the day. It is because of pragmatic norms of Uzbek language. Uzbek people say “Assalomu alaykum” whenever they meet, that is why it is confusing for beginners when to say “Good morning” and when to utter “Good afternoon”. This is evidence of negative pragmatic transfer. Besides, my intermediate students sometimes cannot discriminate finished actions which are formed in the present perfect and the past simple tenses, due to the fact that in Uzbek, all kinds of finished actions are expressed in the past tense. This can be also referred as Limited grammatical ability in L2.

One more learner divergence can be observed in L2 speakers’ intonation and pronunciation, which in turn can lead to pragmatic failure. For example, when my students ask permission they sometimes use falling tone instead of raising tone. Furthermore, another important pragmatic divergence occurs while my students are talking to someone who is higher in status, older in age or with a representative from opposite gender. During

conversation, they tend to look at the floor rather than looking directly at listeners' eyes, which means lack of self-confidence in English culture. However, in Uzbek culture this behavior shows one's politeness and respect to their interlocutors. So, it is not surprising that when my students are greeting with foreigners, they put their right hand over their hearts instead of just shaking hands. This is an example of pragmatic divergence due to learner choice, in other words, they sometimes simply resist using perceived L2 pragmatic norms. Ishihara and Cohen confirm that "research indicates that learners' sense of identity is intertwined with how they use the language, and for this reason they sometimes choose not to behave in a native-like fashion" (p. 76).

To raise awareness of pragmatic meanings of body language and eye contact in target language, Celce Murcia advises that "the rhythm and intonation, the body and eye movements, and other aspects of face-to-face communication must be practiced in pairs and small groups (p.52, 2007)." That is why I want to count several awareness raising tasks which encourage pair work and group work as a classroom interaction.

1) Show a video fragment with greeting and parting interactions. First, students should watch them without voice and only pay attention to speakers' body language and facial expressions. Next, they watch the video fragment with voice and repeat their utterances. Then students make pairs and imitate the conversation. Teacher should observe and make corrections whenever encountered. This helps to gain pragmatic ability in L2 faster.

2) Invite students to share behavior and pragmatic norms in their own language. Elicit the answers and present English ones. Compare and contrast the two pragmatic norms and point out the differences.

3) Provide a passage from an interesting story or novel which taken from L2 literature. The passage should be suitable to your students' level and age. Besides, it should be interesting for them. The passage should include particular speech act that you are going to present at that lesson. Reading enhances students' imagination and vocabulary. They also can be enlightened about grammar structures for conveying different pragmatic meanings. If for one speech act, there are several texts or dialogues with different speakers, who have varying social status, relationship, and interacting in different situations, it will be more meaningful for students to analyze and learn from them the intended pragmatic patterns. Moreover, differentiating the texts can develop students' knowledge about speech act sets.

### **REFERENCES:**

1. Ishihara, N. & Cohen, A. D. 2010. *Teaching and Learning Pragmatics*. © Pearson Education Limited 2010
2. Celce-Murcia, M. (2007). Rethinking the role of communicative competence in language teaching . *In Intercultural Language Use and Language Learning* (pp. 41–57). Springer.

**ALISHER NAVOIYNING “ARBA’IN” ASARIDA AXLOQIY-TARBIYAVIY JIHATLAR.****Mamatqulova Nilufar***Andijon Qishloq xo'jaligi va agrotexnologiyalar insituti. O'zbek tili kafedrası o'qituvchisi*

**Annotatsiya:** *Ushbu maqolada insonning komillikka erishishida hadislarning o'rni, “Arbain” hadislar to'plamida keltirilgan axloqiy-tarbiyaviy jihatlar, hamda inson ma'naviyati, odobi, ma'rifatining shakllanishida muhim asar ekanligi xususida so'z yuritilgan.*

**Kalit so'zlar:** *Qur'on, hadis, odob-axloq, ma'naviyat, komillik*

Qur'oni Karim, hadislar va shariat ko'rsatmalari inson ma'naviy-ma'rifiy kamolotining asosi bo'lgan axloq-odob tarbiyasining barcha qirralarini o'z ichiga olgan. Sirasini aytganda, hadislar ma'naviy-axloqiy tarbiyaga oid bo'lgan fikrlarning mukammal to'plamidir. Qur'oni Karim, hadislarni, shariat ko'rsatmalarini o'rganar ekanmiz, ularda axloqiy kamolot, halollik va poklik, imon va vijdon bilan bog'liq bo'lgan birorta ham muhim masala e'tibordan chetda qolmaganini ko'ramiz.

Alisher Navoiyning “Arba'in” asari ham insonni axloqiy sifatlarining shakllanishida muhim bo'lgan masalalar yoritilgan. Bu hadislar to'plamini biz hech ikkilanmay ishonchli hadislar sirasiga kirita olamiz.

Arba'in” (“Qirq hadis”) hadislarning she'riy tarjimasini bo'lib, an'anaviy hamd va na't bilan boshlanadi.

Forsiydonlar aylabon idrok,  
Oriy erdi bu naf'din atrok.  
Istadimki, bu xalq ham bori,  
Bo'lmag'aylar bu naf'din oriy.  
Men demakni chu muddao aylab,  
Ul ijozat berib duo aylab.

Alisher Navoiy o'z asarini Jomiy bilan bir davrda yaratgan bolib, Shoir Payg'ambarimiz (s.a.v.)ning hadislarini avval arab tilida beradi va uning tarjimasini she'riy usulda taqdim etadi.

“Arba'in”ning asosiy qismi “Sizlardan hech biringiz o'ziga ravo ko'rgan narsasini birodariga ravo ko'rmaguncha, chin mo'min bo'lolmaydi” degan mashhur hadisning navoiyona talqini bilan boshlanadi:

Mo'min ermastur, ulki iymondin  
Ro'zgorida yuz safo ko'rgay.  
Tokki qardoshiga ravo ko'rmas  
Har nekim o'ziga ravo ko'rgay.

Tanlangan hadislarining deyarli barchasi komil inson axloqiga oid qarashlarni o'zida aks ettirganini ko'rishimiz mumkin. Bu hadislarda insonlar yaxshilik qilishga chorlanadi, yomon illatlardan qaytariladi, umuman olganda, ular insonning hayot va jamiyatdagi vazifasini anglatadi.

Masalan, "Insonlarning eng yaxshisi insonlarga foydasi tegadiganidir" degan hadisni Alisher Navoiy turkiy tilda shunday ifoda etadi:

Xalq aro yaxshiroq, deding, kimdur?

Eshitib, ayla shubha raf' andin.

Yaxshiroq bil ani ulus arokim,

Etsa ko'prak ulusqa naf' andin.

Ko'rib o'tganimizdek, ushbu sharh orqali insonning ulusga jamiyatga xizmat qilishi ulug'lanyapti. Mashhur "Kurashda g'olib chiqqan pahlavon emas, balki g'azabi kelganda o'zini yenga olgan odam pahlavondir" hadisini shoir shunday talqin qiladi:

Emas ul pahlavonki o'z qadrin

Bosh uza eltibon nigun qilg'ay.

Pahlavon oni bilki yetsa g'azab

Nafsi ammorani zabun qilg'ay.

Mazkur hadis insonni o'z nafsi g'azabi ustidan hokimlik qilishga chaqiradi. Alisher Navoiy buni tarjima qilish orqali kishi jahlg'a qul bo'lib qolishdan saqlanishi kerakligini eslatyapti.

Umuman olganda, "Arba'in" asari insonning ma'naviyatini yuksaltirishga xizmat qiladi. Bu haqda shoir asarning xotima qismida aytib o'tadi:

Erur ul arba'inning avvali hol,

Ayla bu "Arba'in" bila a'mol.

Alisher Navoiyning "Arba'in" hadislar to'plamida insonning kamolotga erishishi uchun talab etiladigan insoniy fazilatlar ifoda etilgan bo'lib, ushbu fazilatlar sirasiga o'zgalarga mehr-oqibat ko'rsatish, saxiylik, ochiq ko'ngillik, ularga g'amxo'rlik qilish, vatanga muhabbat, mehnat va kasb-hunarni ulug'lash, halollik, poklik, do'stlik, oliyanoblik, rahm-shafqatlilik, kamtarlik, rostgo'ylik va vijdonlilik kabi xislatlar kiritiladi. Bundan tashqari, insonning o'zini yomon illatlardan tiyishi, yaxshilik sari intilishi kerakligi borasidagi pand-nasihatlarni ham o'z aksini topganki, bularning barchasi Qur'oni Karimda qayd etilgan ko'rsatmalarga asoslanilgan va komil insonni shakllantirishda asosiy mezon bo'lib xizmat qiladi.

### FOYDALANILGAN ADABIYOTLAR:

1. Arba'iyn / Nashrga tayyorl. Karimbek va Saidbek Hasan; SHarhlovchi A.Rustam. T.: Meros, 1991.

2. Arba'in: Qirq hadis sharhi / So'z boshi mualliflari va sharhlovchi: Q.Ahad, O.Mahmud. T. : Adabiyot va san'at, 1995.

3. www.ziyonet.uz

4. www.referat.uz

## MATEMATIKA FANI MAZMUNINING O`ZIGA XOSLIGI.

**Jalilov Ozod Abduqayumovich***Navoiy viloyati Xatirchi tumani**66-umumta'lim maktab matematika fani o'qituvchisi*

**Annotatsiya:** *Ushbu maqola orqali matematika fanining o'ziga xosligi matematik tariqlar haqida tushunchalarga ega bo'lasiz.*

**Kalit so'zlar:** *Matematik ob'ekt, to'rtburchak, ko'pburchak, diagonal, aylana.*

Inson moddiy dunyodagi narsa va hodisalarning mohiyatini, tabiat va jamiyat qonunlarini murakkab aqliy faoliyatlari yordamida bilib oladi. Biz ta'lim deyilganda o'qituvchi bilan o'quvchilar orasidagi ongli va maqsadga yo'naltirilgan aktiv faoliyatni tushunamiz. Haqiqatdan ta'lim o'z oldiga uchta maqsadni qo'yadi.

1. O'qituvchilar ongida dastur asosida o'rganilishi lozim bo'lgan zarur bilimlar sistemasini shakllantirish.

2. O'qituvchilarning aqliy rivojlanishlarini, qobiliyatlarini yuqori darajaga ko'tarish.

3. Insoniy qadriyatlarni ulug'lay bilish.

Ta'lim jarayonida ana shu uch maqsad amalga oshishi uchun o'qituvchi har bir o'rganilayotgan tushunchani psixologik, pedagogik va didaktik qonuniyatlar asosida tushunishi kerak. Buning natijasida o'qituvchilar ongida bilish deb ataluvchi psixologik jarayon hosil bo'ladi. Bilishning hissiy va mantiqiy bosqichlari mavjud. Insonning hissiy bilishi uning sezgi, idrok, tasavvurlarida o'z ifodasini topadi. Inson sezgi a'zolar vositasida real dunyo bilan o'zaro aloqada bo'ladi. Bilish jarayonida sezgilar bilan idrok ham ishtirok etadi. Sezgilar vositasida narsa va hodisalarning ayrim xususiyatlari aks etadi, idrok qilish protsessida shu narsa va hodisalar yaxlid holda aks etadi. Narsa va hodisalarning inson ongida butunicha aks etishi idrok deyiladi.

Tashqi olamdagi narsa va hodisalar inson miya po'stlog'ida sezish va idrok qilish orqali ma'lum bir iz qodiradi. Oradan ma'lum bir vaqt o'tgach, ana shu izlar aktivlanishi va biror narsa yoki hodisaning sub'ektiv obrazi sifatida katta tiklanishi mumkin. Ana shu ob'ektiv olamning sub'ektiv obrazining ma'lum vaqt o'tgandan keyin qayta tiklanish jarayoni tasavvur deb ataladi. Mantiqiy bilish (tushuncha, hukm va xulosa) har qanday mantiqiy bilish hissiy bilish orqali amalga oshadi. Shuning uchun ham har bir o'rganilayotgan matematik ob'ektdagi narsalar seziladi, abstrakt nuqtai nazardan idrok va tassavur qilinadi. So'ngra ana shu ob'ektdagi narsa to'g'risida ma'lum bir matematik tushuncha hosil bo'ladi.

Matematik ob'ektdagi narsalarning asosiy xossalarni aks ettiruvchi tafakkur to'plamasiga matematik tushuncha deyiladi. Har bir matematik tushuncha o'zining ikki tomoni, ya'ni mazmuni va hajmi bilan xarakterlanadi. Tushunchaning mazmuni deb ana shu tushunchasi ifodalanuvchi asosiy xossalarning to'plamiga aytiladi. Masalan, to'g'ri to'rtburchak tushunchasini olaylik.



To`g`ri to`rtburchak tushunchasining mazmuni quyidagi asosiy xossalar to`plamidan iboratdir:

1. To`rtburchak dioganali uni ikkita uchburchakka ajratadi.

2. Ichki qarama – qarshi burchaklarining yig`indisi  $\pi$  ga teng.

3. Diagonallari bir nuqtada kesishadi va shu nuqtada teng ikkiga bo`linadi.

Tushunchaning hajmi deb, ana shu tushunchaga kirgan barcha ob`yektlar to`plamiga aytiladi.

Masalan, to`rtburchak tushunchasining hajmi shu to`rtburchak tushunchasiga kirgan barcha to`rtburchak turlaridan ya`ni parallelogramm, kvadrat, romb va trapetsiyadan iborat bo`ladi. Bizga hajmi jihatdan keng va mazmun jihatdan tor bo`lgan tushunchani jins tushunchasi, aksincha esa hajm tor va mazmuni keng bo`lgan tushunchani tur tushunchasi deb yuritilishi psihologiyadan ma`lum.

Misol. Ko`pburchak tushunchasini olaylik. Bu tushunchadan ikkita qavariq va botiq ko`pburchak tushunchalari kelib chiqadi. Bu yerda ko`pburchak tushunchasi qavariq va botiq ko`pburchak tushunchalariga nisbatan jins tushunchasi deb yuritiladi, chunki uning hajmi qavariq va botiq ko`pburchaklar hajmidan kattadir. Qavariq va botiq ko`pburchaklar esa ko`pburchak tushunchasiga nisbatan tur tushunchalari deb yuritiladi, chunki ulardan har birining hajmi ko`pburchak tushunchasining hajmidan kichik ammo mazmunlari ko`pburchak tushunchasining mazmunidan katta.

Har bir fanda bo`lgani kabi matematika fanida ham ta`riflanmaydigan va ta`riflanadigan tushunchalar mavjud.

Maktab matematika kursida, shartli ravishda, ta`riflanmaydigan eng sodda tushunchalar qabul qilinadi. Jumladan, arifmetika kursida son tushunchasi va qo`shish amali, geometriya kursida esa tekislik, nuqta, masofa va to`g`ri chiziq tushunchalari ta`riflamaydigan tushunchalardir. Bu tushunchalar yordamida boshqa matematik tushunchalar ta`riflanadi.

Ta`rif degan so`zning ma`nosi shundan iboratki bunda qaralayotgan tushunchalarning boshqalaridan farqlashga, fanga kiritilgan yangi termin mazmunini oydinlashtirishga imkon beruvchi tushuncha bilan ta`riflovchi tushunchalar orasidagi munosabatdan hosil bo`ladi. Tushunchalarning ta`rifi quyidagi turlarga ajratiladi:

Real ta`rif. Bunda qaralayotgan tushunchaning gruppadagi tushunchalardan farqi ko`rsatib beriladi.

Bunda ta`riflovchi va ta`riflanuvchi tushunchalarning teng bo`lishi muhim rol o`ynaydi. Masalan: “Aylana deb tekislikning biror nuqtasidan berilgan masofadan katta bo`lmagan masofa yotuvchi nuqtalar to`plamiga aytiladi”. Bu yerda ta`riflanuvchi tushuncha aylana tushunchasidir, ta`riflovchi tushunchalar esa tekislik, nuqta, masofa tushunchalaridir.

#### FOYDALANILGAN ADABIYOTLAR:

1. Alixonov S. Matematika o`qitish metodikasi. – Toshkent: O`qituvchi. -1992. .

2. A.Sa`dullaev, H.Mansurov, G.Xudoyberganov, A.Vorisov, R.G`ulomov «Matematik analiz kursidan misol va masalalar to`plami» I-qism. Toshkent

**MATEMATIKA ORQALI TARBIYALANUVCHILARNI MANTIQUIY  
TAFAKKURLARINI O'STIRISH VA FIKRLASH QOBILYATLARINI  
KENGAYTIRIB BILIM VA KO'NIKMALARINI OSHIRISH**

**Axmedova Nasiba Agzamovna**

*Toshkent shahar Shayxontoxur tumani*

*588-sonli DMTT tarbiyachisi*

**Anotatsiya:** *ushbu maqolada matematika tarixi va uning rivojiga xissa qo'shgan olimlar hamda matematika orqali tarbiyalanuvchilarni mantiqiy tafakkurlarini o'stirish va fikrlash qobilyatlarini kengaytirib bilim va ko'nikmalarini oshirish to'g'risida yozilgan.*

**Kalit so'zlar:** *matematika, tarbiyalanuvchilar, mantiq, tafakkur, o'stirish, fikrlash, qobilyat, bilim, ko'nikmalar.*

O'quvchini biror bir fanga qiziqtirishdan avval albatta, o'sha fanning tarixi haqida ma'lumot beriladi. Har bir fanning o'z tarixi bo'lgani kabi matematikani ham o'qitishda va u orqali tarbiyalanuvchilarni mantiqiy tafakkurlarini o'stirish va fikrlash qobilyatlarini kengaytirib bilim hamda ko'nikmalarini oshirishda qisqacha bo'lsada uning tarixiga to'xtab o'tish maqsadga muvofiqdir.

Matematika (*yun. thematike, mathema — bilim, fan*), Riyoziyot — aniq mantiqiy mushohadalarga asoslangan bilimlar haqidagi fan. Dastlabki obyekt sanoq bo'lgani uchun ko'pincha unga "hisob-kitob haqidagi fan" deb qaralgan (bugungi matematikada hisoblashlar, hatto, formulalar ustidagi amallar juda kichik o'rin egallaydi). Matematika eng qadimiy fanlardan biri bo'lib, uzoq rivojlanish tarixini bosib o'tgan va buning barobarida "matematika nima?" degan savolga javob ham o'zgarib, chuqurlashib borgan.

So'nggi asrda xilma-xil matematik obyektlar orasida juda chuqur munosabatlar mavjudligi va aynan shunga asoslangan natijalar matematikaning bundan keyingi taraqqiyotida asosiy o'rinni egallashini ko'rsatmoqda. Elektron hisoblash vositalari bilan birga matematika tatbiqlarining kengayishi (biometriya, sotsiometriya, ekonometrika, psixometriya va boshqalar), matematik usullar hayotining turli sohalariga jadal sur'atlar bilan kirib borayotgani ham matematika predmetini ixcham ta'rif bilan qamrab bo'lmaydigan darajada kengaytirib yubordi. Demak, matematika aksiomatik nazariyalar va matematik modellarni, ular orasidagi munosabatlarni o'rganadigan, xulosalari qat'iy mantiqiy mushohadalar orqali asoslanadigan fandır.

Sir emaski, keyingi vaqtlarda umumta'lim maktablarining boshlang'ich sinflarida bola nutqini rivojlanishiga katta ahamiyat berilmoqda va natijada bolani matematik bilimi yaxshi bo'lib bormoqda. Bolada matematik nutqi rivojlanishi uni o'ylagan fikrini aniq va lo'nda bayon etishi asos bo'lib xizmat qiladi. Matematik nutq o'quvchida dars jarayonida, uy vazifasini bayon etib berishda, berilganlar asosida masala tuzishda, rasmga qarab misol va masala tuzishda asta-sekin rivojlanadi va sayqalanib boradi.

Ma'lumki, matematik nutq umumiy nutqni tarkibiy qismidir. Boshqa fanlar qatori matematik nutq ham bola nutqini rivojlantirib, uni so'z zaxirasini oshirib borishida muhim o'rin egallaydi. Shuning uchun ham matematika darslarida bola nutqini rivojlantirish haqidagi fikrlar va mulohazalar hozirda dolzarb mavzular sarasiga kiradi. Ta'lim tizimida matematika darslarida o'quvchilarni fikrlash faoliyatini rivojlantirish bobi ko'rib chiqiladi. Bunda o'quvchi bilim olish faoliyatini, rivojlantirish usullarini o'rganadi. Matematika darslarida mantiqiy fikrlashni o'stirishda matematik nutq muhim omil bo'lib xizmat qiladi. Chunki turmushda va hayotda bo'ladigan jarayonlarni matematik modelini tuzish uchun bu jarayon tilda aytib tasavvur qila olish kerak. Shu bois o'qituvchi tomonidan matematika darslarida o'quvchilarni mantiqiy tasavvurini rivojlantirish usullari o'rganiladi. Mantiqiy fikrlash bo'layotgan jarayonni o'quvchilar tomonidan tasavvur etib, so'ng uni til bilan bayon etishda bolada matematik nutq rivojlanib boradi.

O'quvchilarning mantiqiy fikrlash qobiliyatlarini oshishida masala muhim vosita bo'lib hisoblanadi. Amaliyotda ko'pincha quyidagi holatini **kuzatish mumkin:**

1. Matematika darslarida misollar yechishda ko'p vaqt bilan ishlashga berilib, mantiqiy masalalar yechishda, ayniqsa topqirlikka doir topshiriqlar: rebuslar, qiziqarli masalalar, boshqotirgich, krassvord bilan ishlashga kam e'tibor qaratiladi. Shu sababli kichik yoshdagi o'quvchilard mustaqil fikrlash qobiliyatlari rivojlanmay qoladi.

2. O'quvchilar beriladigan masala ustida yetarli mulohaza qilmaydilar, undagi berilgan va izlanayotgan sonlarga ko'ra shartlarni aniqlab, chuqur izlanmay, mexanik ravishda amallarni bajarib, ayrim vaqtda mutlaqo keraksiz natijaga ega bo'ladilar.

Asosan, masala yechishda o'quvchilarni bir yechim qolipiga kirib, sinfda yechib ko'rilgan namunada qanday ketma- ketlik bo'lsa, shu yo'l bilan masalani yechishga odatlanganlar. Ammo o'z-o'zidan ma'lumki, mantiqiy masalalarni yechimi uchun tayyorlangan biror-bir qolip mavjud emas. Har qanday mantiqiy masalani yechish uchun o'quvchi mantiqiy fikrlay olishi kerak.

Ta'lim jarayonida o'quvchilarni mustaqil fikrlashga o'rgatishda, topshiriqni bajarishda ijodiy yondashishga, asosli xulosa chiqara olishga undash har bir o'qituvchi oldidagi muhim vazifalardan biridir. Bu vazifalarni amalga oshirishda qiziqarli topshiriq, mantiqiy masalalar va nostandart masalalarningo'rni kattadir. Boshlang'ich sinf matematika kursida biz qiziqarli mantiqiy topshiriqlardan foydalansak, bu o'quvchilarni (hatto, past o'zlashtiruvchi o'quvchilarni ham) darsga bo'lgan qiziqishlari va faolligini oshiradi. Agar bolalarning yosh xususiyatiga moslab mantiqiy masalalar berilsa, ularda ijodkorlik, hayotiylik, maqsadga intilish kabi xislatlar rivojlanadi. Chunki bu qiziqarli va mantiqiy masalar yechimi to'g'ri amal bilan chiqmaydi: bular ustida ishlash, yechimini topish uchun topshiriqdagi har bir so'zga e'tibor berib, uning hayotga amal qilgan o'rnini bilib, unga asoslanib yechgan o'quvchigina to'g'ri yechimga borishi mumkin. Agar bola masala o'qilayotganda topshiriqdagi biror detalga e'tibor bermasa bu uni noto'g'ri yechim yo'lga olib boradi. Qiziqarli mantiqiy masalalar o'quvchilarni mana shu noma'lumini topishga intilish davrida hayotiy hodisalar bilan bog'lanishga, qiziqishga majbur qiladi.

Bundan tashqari, boshlang'ich sinflarda arifmetik amallar tushunchasini mohiyatini va hisoblash usullarini yetkazish uslubiyotini ishlab chiqish o'quvchilarda umuman,

boshlang'ich matematika asosiy tushunchalarni shakllantirish va ularni amalda qo'llay olish ko'nikma va malakalarini rivojlantirishni o'z ichiga oladi. Bunga sabab quyidagilar:

1. Boshlang'ich ta'limda matematikani o'qitish arifmetik amallar va tushunchalar mohiyatini ochish orqali, hayotiy mazmunli mashq va misollardan keng foydalanish va shu asosda mantiqiy biri-biriga bog'langan tushunchalar, ta'riflar, qoidalar va xulosalarni keltirib chiqarish, o'quvchilar matematik qobiliyatlarini rivojlantirishga xizmat qiladi.

2. Boshlang'ich ta'limda matematika o'rganishda har bir amalning o'ziga xos xususiyatlarini o'zida aks ettiruvchi matnli mashqlar va ularni o'quvchilar hayotiy tajribasi bilan bog'lab taklif etish uzviylikka ega. Bu esa o'quvchilarning fanga qiziqishlarini oshirish bilan birga fikrlash qobiliyatlarini rivojlanishi uchun asos bo'ladi. Shuningdek umumiy fikrlash usullari va ko'nikmalarni rivojlantirishga ta'sir ko'rsatadi.

3. Boshlang'ich ta'limda matematika o'qitishda fikrlash qobiliyatlarini rivojlantirish arifmetika materiallari mazmuni, o'rganilayotgan asosiy tushunchalar va ularga doir masalalarni yechish ko'rgazmali tasavvurlar bilan birga mantiqiy fikrlashni, asoslash va amaliy qo'llanishni talab etadi.

Ko'pchilik matematiklar o'z sohasini estetik miqyosda yetakchi deb baholashadi. Haqiqatdan ham, ko'pchilik matematik isbotlar "nodir" hisoblanib, ularning natijalari esa "go'zallik" dir.

#### FOYDALANILGAN ADABIYOTLAR RO'YXATI:

1. Sh.M.Mirziyoyev. "Erkin va faro'on demokratik O'zbekiston Davlatini birgalikda barpo etamiz" –T.: "O'zbekiston" 2016-y -56-b

2. Sh.M.Mirziyoyev. "Tanqidiy tahlil, qat'iy tartib-intizom va shaxsiy javobgarlik – har bir rahbar faoliyatining kundalik qoidasi bo'lishi kerak". –T.: "O'zbekiston" 2017 y. -104-b

3. Axmedov M. , Abduraxmonova N., Jumaev M.E. Birinchi sinf matematika darsligi metodik qo'llanma.)Toshkent. —SHarqr 2005 yil

4. <https://fayllar.org/termez-davlat-universiteti.html?page=2>

5. <https://cyberleninka.ru/article/n/matematika-darslari-orqali-o-quvchilar-mantiqiy-fikrlash-qobiliyatlarini-shakllantirish-yo-llari>

**ONA TILI O'QITISHNING AHAMIYATI.****Xudoyberdiyeva Dilnoz Dusboboyevna***Surxondaryo viloyati Termiz tumani**18-maktab ona tili va adabiyot fani o'qituvchisi*

**Annotatsiya:** *Ushbu maqolada ona tili fani, uning jamiyat hayotida tutgan o'rni va ahamiyati haqida fikrlar yoritilgan.*

**Kalit so'zlar:** *ona tili, fikrlar, bayon etish, ijtimoiy munosabatlar, muloqot, ko'nikma, nutq qobiliyati, savod, ilmiy, siyosiy, badiiy kitoblar.*

Har bir fan o'z o'rganish ob'jektiga, maqsad va vazifalariga ega bo'lib, o'ziga xos alohida ahamiyat kasb etadi. O'zbek tili o'qitish metodikasi ham o'quvchilarga ona tilidan bilim va malaka berish yo'llarini o'rgatadi. O'quvchilarga o'zbek tili grammatikasi, leksika va fonetikasi haqida ma'lumot berish va bu jarayonda olingan bilimlarni amalda tadbiiq etishni o'rgatish o'zbek tili o'qitishning muhim vazifalaridandir. O'quvchilar amalda xatosiz yoza olsalar, ifodali o'qiy olsalar, adabiy tilda so'zlay olsalargina ularning ona tilida olgan bilimlari haqiqiy va mustahkam hisoblanadi. O'quvchilarga shuningdek, tinish belgilarini to'g'ri qo'yish, o'z fikrlarini aniq va tushunarli bayon etishni o'rgatish ahamiyatlidir, aks holda o'quvchilar savodsiz bo'lib koladi. Eng avvalo, O'zbekiston Respublikasi fuqarosi bo'lgan har bir inson o'zbek tilini bilishi kerak, chunki u o'zbek bo'lishi yoki bo'lmasligidan qat'iy nazar kishilar bilan ijtimoiy munosabatlarga kirishadi va muloqotda bo'ladi.

O'z ona tilini bilmagan kishi, "ona", "vatan" kabi tushunchalarning mohiyatiga tushunmaydi, bu kishi hech qachon "men o'zbekman" deb faxrlana olmaydi. O'z ona tilini bilmagan xalq nafaqat kelajagini barpo etadi, balki o'z tarixini ham bila olmaydi. O'tmishsiz esa kelajak bo'lmaydi. Bir olim shunday degan ekan: "Agar xalqni yo'q qilmoqchi bo'lsang, uning tilini yo'qotgin". Demak, o'z tiliga ega bo'lmagan, ona tilini bilmagan xalq hech qachon xalq bo'la olmaydi. O'quvchilar ona tilini qunt bilan o'rganish orqali fan asoslarini ongli o'zlashtirib, fikr doirasini kengaytirib umumtaraqqiyot darajasini uzluksiz oshira boradilar. Ular qayerda ishlamasin, qayerda o'qimasin, baribir o'zbek tiliga murojaat qiladilar. Ona tili barcha bilimlarni o'rganishda eng muhim vositadir, u insonning ijtimoiy hayotida uchraydigan barcha ishlar uchun zarurdir. Ona tili boshqa fanlarni o'qitish vositasi hamdir. Jamiyat tarixi, tarbiyaviy va boshqa gumanitar fanlar ham ona tili yordamida o'rganiladi.

Ona tili bolaning umumiy taraqqiyotida ham, bilim va mehnatga havasini uyg'otishda ham ahamiyatlidir. Ona tili, ayniqsa, uning yozma shakli butun madaniyatimiz boyliklarini, fan-texnika yutuqlarini avaylab saqlovchi va avloddan avlodga yetkazuvchi yagona xazinadir, ya'ni u orqali biz milliy qadriyatlarimiz haqida ma'lumot olishimiz, bugungi fan taraqqiyoti natijasida vujudga kelayotgan yangiliklar bilan tanishishimiz mumkin.

Demak, adabiyot ham, tarix ham, madaniyat ham-hamma meros ona tilida o'rganiladi. Bundan tashqari, ona tilini chuqur va to'la o'rganmay turib boshqa bir chet tilini puxta

o'rganish mumkin emas, chunki o'z ona tilini bilmagan inson o'zгалar tiliga tushuna olmaydi. Chet tilini o'rganishda esa ona tiliga qiyoslab o'rganish katta samara beradi. Demak, biz o'zbek tili vositasida boshqa chet tillarini o'rganish imkoniyatiga ham ega ekanmiz.

Har bir bolaning shakllanishida ona tili ulkan ahamiyatga ega. Yuksak ma'naviyatli va madaniyatli kishini, avvalo, uning og'zaki va yozma nutqi boshqalardan ajratib turadi. O'quvchilarning ijodiy kuchi va bilish qobiliyatini, mustaqil ishlash malakasini oshirishda ham ona tili alohida ahamiyatga egadir. Bundan tashqari, ona tili o'qitish o'quvchilarni g'oyaviy-siyosiy jihatdan tarbiyalashda ham alohida o'rin tutadi. O'quvchilar maktabga kelgunlariga qadar ham ona tilidan foydalana olish ko'nikmasiga ma'lum darajada ega bo'ladilar. Maktab ona tili kursi esa bolalardagi ana shu ko'nikmalarni rivojlantiradi, takomillashtiradi va adabiy til normalari tomon yo'naltiradi. Ona tili orqali har bir o'quvchining nutq qobiliyati o'sib, so'z boyligi oshib boradi. O'quvchilar ilmiy, siyosiy, badiiy kitoblarni o'qish bilan o'z bilim saviyalarini oshirib boradilar. Bu, albatta, til orqali amalga oshadi. Grammatika o'qitish va nutq o'stirish bo'yicha olib borilgan ishlar o'quvchilarning fikrini tartibga soladi, ya'ni mantiqiy fikrlashga, bilimlarini yozma va og'zaki tarzda maqsadga muvofiq ravishda bayon etishga o'rgatadi. O'quvchi ona tilini o'rganib borib, dunyoni bilish va fikrni shakllantirishning eng qulay vositasi bilan qurollanadi. Shubhasiz, ona tili bilan jiddiy shug'ullangan kishi yuksak saviyali, madaniyatli bo'ladi, chunki ona tili, ayniqsa, o'quvchining aqliy mehnat malakalarini o'stiradi.

Xulosa aytish mumkinki, ona tilini o'quvchilarga o'qitish juda katta ahamiyatga ega:

1. Ona tilini o'qitish jarayonida o'quvchilarga fonetika, leksika, morfologiya, sintaksis, punktuasiya, uslubiyat kabi bir qator til bo'limlarining jihatlari haqida ma'lumot beriladi, ularning o'xshash va farqli tomonlarini faxmlashga o'rgatiladi, tilning jamiyat hayotidagi ahamiyati, taraqqiyoti haqida ma'lumot beriladi.

2. Ona tili o'qitish o'quvchilarning mantiqiy fikrlashini o'stirishga yordam beradi.

3. Ona tili o'qitish orqali o'quvchilarga so'zlarga ehtiyotkorona munosabatda bo'lish o'rgatiladi.

4. Ifodali o'qishga o'rgatiladi.

5. Ona tilini o'qitish o'quvchilarning savodxonligini o'stirishga yordam beradi. Ona tilini o'qitish kabi mas'uliyatli kabi vazifa pedagoglarning zimmasiga yuklatilgan ekan, bu mas'uliyatni his qilgan holda sidqidildan, jonkuyarlik bilan xizmat qilish zarur.

#### **FOYDALANILGAN ADABIYOTLAR RO'YXATI:**

1. Barkamol avlod-O'zbekiston taraqqiyotining poydevori. Toshkent, "Shark" nashriyotmatbaa konserni, 1997 yil.

2. Ibrohimov A., Sultonov X., Jo'rayev N. "Vatan tuyg'usi", Toshkent, "O'zbekiston", 1996 yil. 3. Musurmonova O. "Ma'naviy qadriyatlar va yoshlar tarbiyasi", Toshkent, "O'qituvchi", 1996 yil.

**ONA TILINI O'QITISHNING ZAMONAVIY TA'LIM  
TEKNOLOGIYALARI VA METODLARI****Rahimova Muhayyo***Xorazm viloyati Xonqa tumani**12-umumta'lim maktab ona tili va adabiyot fani o'qituvchisi*

**Annotatsiya:** *Ushbu maqolada ona tili darsida foydalanish uchun ayrim metodlar haqida ma'lumotlar berilgan.*

**Kalit so'zlar:** *ta'lim-tarbiya taraqqiyoti, pedagogik texnologiyalar, fan-texnika, bahs-munozara.*

Jamiyat rivoji fan va texnika, ta'lim-tarbiya taraqqiyoti bilan uzviy bog'liq. Insoniyat sivilizatsiyasining quyi bosqichlarida shaxsni tarbiyalash, unga ta'lim berishga yo'naltirilgan faoliyat sodda, juda oddiy talablar asosida tashkil etilgan bo'lsa, bugungi kunga kelib ta'lim jarayonini o'ta qat'iy hamda murakkab talablar asosida yo'lga qo'yish zarurati kun tartibiga qo'yilmoqda. Chunonchi, murakkab texnika bilan ishlay oladigan, ishlab chiqarish jarayoni mohiyatini to'laqonli anglay olgan, favqulotda ro'y beruvchi vaziyatlarda ham yuzaga kelgan muammolarni ijobiy hal eta olish salohiyatiga ega bo'lgan malakali mutaxassisni tayyorlash zaruriyati ta'lim jarayonini ham texnologik yondashuv asosida tashkil etish lozimligini taqozo etmoqda. Shu bois ijtimoiy taraqqiyot bilan uzviy aloqadorlikda rivojlanib borayotgan ta'lim tizimining vazifalari doirasi kengayib bormoqda.

Tabiiy ravishda zamonaviy fan texnika yutuqlaridan samarali va unumli foydalana olish vazifasi namoyon bo'lmoqda. Ayni vaqtda Respublika ijtimoiy hayotiga keng ko'lamli va shiddatli tezlikdagi axborotlar oqimi kirib kelmoqda. Axborotlarni tezkor sur'atda qabul qilib olish, ularni tahlil etish, qayta ishlash, nazariy jihatdan umumlashtirish, xulosalash hamda o'quvchiga yetkazib berishni yo'lga qo'yish ta'lim tizimi oldida turgan dolzarb muammolardan biri hisoblanadi. Ta'lim-tarbiya jarayoniga, xususan, til ta'limiga ham pedagogik texnologiyani tatbiq etish yuqorida qayd etilgan dolzarb muammoni ijobiy hal etishga xizmat qiladi. Bu vazifani to'liq bajarish maqsadida, eng avvalo, olimlar hamda maktablar, akademik litsey, kasb-hunar kollejlari va oliy ta'lim muassasalarida ishlayotgan o'qituvchilar hamkorligida bir necha muammolarni yechish lozim. Jumladan: - yangi pedagogik texnologiyalarning mohiyatini aniqlash va uning nazariy asoslarini yaratish; - uning prinsiplarini ishlab chiqish; - pedagogik texnologiyalarni amalda qo'llashning samarali yo'llarini tanlash va hokazo.

Ta'kidlangan maqsadni amalga oshirish uchun ta'limning yangi modelini yaratish taqozo qilinadi. Modelni amaliyotga tatbiq etish o'quv jarayonini texnologiyalashtirish bilan uzviy bog'liqdir. Kadrlar tayyorlash milliy dasturida "o'quv-tarbiyaviy jarayonini yangi pedagogik texnologiyalari bilan ta'minlash" 1 uning ikkinchi va uchinchi bosqichlarida bajariladigan jiddiy vazifalaridan biri sifatida belgilangan. Ta'lim jarayonida faol o'qitish metodlarini tanlash. Ta'lim texnologiya elementlarini tanlash va amalga oshirishda ta'lim

oluvchilarning o'quv bilish faoliyatlarini e'tiborga olish lozim. Amaliyotdagi oddiy qoida shu haqida guvohlik beradiki, nazariy darsning dastlabki 20 daqiqasida ta'lim oluvchilarga yangi bilimlarni berish amalga oshiriladi, keyin esa bahs-munozara, kichik guruhlarda ishlash va boshqa shu kabi noan'anaviy metodlarni amalga oshirish orqali berilgan bilim mustahkamlanishi lozim.

Mamlakatimiz 2021-yil xalqaro baholash dasturida ishtirok etishini inobatga olsak, PISA dasturida o'quvchilarimizning o'qish savodxonligi baholanishi ko'zda tutilmoqda. Ona tili o'qitishda o'quv materiallarini o'quvchilarga qaysi metod orqali tushuntirish yaxshi natija beradi? Quyida fonetikaga doir o'quv materiallarini o'qitishda qo'l keladigan samarador usullar ustida ishlab, aytilgan fikrlarni ayrim misollar bilan asoslashga harakat qilindi. Har qanday ma'lumotni qay darajada o'zlashtirish tinglovchining xohishirodasiga bog'liqdir. Psixologik nuqtai nazardan darsda, ayniqsa, yangi darsbayonida o'quvchini qiziqtirish lozim.

#### **„Kim xattot?“ usuli.**

Sinf uch guruhga bo'linadi. Qur'a tashlash yo'li bilan ulardan biri ekspert, qolgan ikkisi bahslashuvchi jamoalarga ajratiladi. Ekspert guruhi jamoasi x va h undoshi ishtirok etgan so'zlarni aralash holda aytaveradi, bu so'zlardan bir jamoa tarkibida x undoshi ishtirok etgan so'zlarni, ikkinchi jamoa tarkibida h undoshi ishtirok etgan so'zlar qatorini yozib boradilar. Belgilangan vaqtda jamoalar ishi to'xtatiladi. Ekspertlar jamoasi ikkala guruh ishlarini tekshirib beradi. Ish yakunida o'qituvchi uchala guruhishlarini ko'rib chiqib baholaydi.

**„Kim notiq?“ usuli.** O'qituvchi ekspert bo'lib turadi. Uchta jamoaga uchta o' unlisi ko'proq ishtirok etgan she'riy matn beriladi. Guruhlar kelishib olib, bittadan notiq tayinlaydi. Ular matnlarni o'qiydi. Guruhning boshqa a'zolari o'tovushi ishtirok etgan so'zlarni farqiga ko'ra ikkiga ajratib chiqadi. Qaysi jamoa ikkala topshiriqdan ham ball olsa, g'olib bo'ladi.

**„Juftini top!“ usuli.** Bunda tutuq belgisi ishtirok etgan so'zlarning paronim juftlarini topish uchun uchta jamoa bellashadi. Sardorlar bellashgan paytda qolganlartutuq belgisi ishtirok etgan so'z qatnashgan xalq maqollaridan topib turadi. Kimda misol ko'p bo'lsa, o'sha jamoa g'olibdir. Da'vo –davo, ta'na-tana, qal'a-qala, she'r-she'r.

**„O'rnini top!“ usuli.** Bu usul mustahkamlovchi xarakterda bo'lib [i] unlisining talaffuz variantlari o'rgatib bo'lingandan so'ng qo'llaniladi. Birinchi guruh o'quvchilari rasmda ko'rsatilgan narsalarning nomlarini talaffuz qiladi. Ikkinchi guruh ularni jadvalga joylashtiradi. Rasmda (videoproyektor yoki plakatda *it, ilon, tipratikon, ukki, tulki, bo'ri, sigir, sichqon* kabilarning rasmi beriladi)



**FOYDALANILGAN ADABIYOTLAR:**

1. To‘xliiev B, M.Shamsieva, T.Ziyodova. O‘zbek tili o‘qitish metodikasi. Toshkent, “Yangi asr avlodi”, 2006.
2. G‘ulomova X. va boshqalar.Ona tili darslari. Toshkent “O‘qituvchi”2003.

## THE ROLE OF TEACHERS IN PBL

**O'tamurotova Firuza Muradovna**

*Toshkent viloyati Zangiota tumani*

*14-IDUM ingliz tili O'qituvchisi*

**Annotation:** *The article is aimed to show the role of teachers in the project - based learning (PBL) activities' effects on learning processes. Project-based learning, is a pedagogical method in which pupils are directed to create an artifact (or artifacts) to present their gained knowledge. It is " learning by doing". Teachers who work in school demonstrate that when studying is active, learners will learn easier and will help inspire other students.*

**Key words:** *Project, PBL ( Project-based learning), method,...*



Project-based learning, is a pedagogical method in which pupils are directed to create an artifact (or artifacts) to present their gained knowledge. Artifacts may include a variety of media such as writings, art, drawings, three-dimensional representations, videos, photography, or technology-based presentations. PBL helps inculcate skills such as active learning and problem-solving in students. These skills are useful in workplaces while working on similar projects. Projects enhance deeper learning because pupils must acquire and apply concepts and ideas. Additionally, PBL has the potential to improve competence in thinking (learning and metacognition). This is because learners need to formulate plans, track progress, collaborate with others. They also evaluate solutions to real-world problems.

Generally, the role of a teacher in education goes beyond teaching. In today's world, teaching has different faces, and a teacher has to carry out the part of being an external parent, counselor, mentor, role model, and so on. So The teachers' role in Project-Based Learning is unique. An educator's ability to transition from the role of instructor to that of a mentor or collaborator can make or break it. Teachers must

- Be able to provide support, empathy and inspiration
- Facilitate thinking, growth and engagement
- Generate classroom activities based off of understanding students
- Feel safe to experiment and free from strict time constraints
- Manage Activities Teachers work with students to organize tasks and schedules, set checkpoints and deadlines, find and use resources, create products and make them public.

In PBL, teachers are part of the student journey of learning on multiple levels. Teachers must find balance as they are constantly engaging with students, peer teachers and educational opportunities in the

PBL process. Here are some thoughts from our surveyed EdLeaders on three key areas of investment in the development of a PBL teacher: qualities and skills, training and



## COLOR LEARNING ACTIVITIES



collaboration, and professional development.

Barbara Bray who is the Creative Learning Strategist, estimates the PBL Teacher Qualities and Skills as follows:

“PBL involves changing teaching practice where teachers let go and encourage learners voice and choice. Right now the system encourages compliance, bell schedules, teaching to the test, etc. To go really deep, find problems and challenge ideas, learners need support and the time to involve empathy around real problems, collaborate, brainstorm, question, test their ideas and share. This shakes up the system as it is and it is about time we do that.”

A PBL teacher ideally encourages debates, cross-questioning, and discussions to allow students to arrive at a driving question on their own. Handing out driving questions excludes students from the process and it is discouraged. The diagram below lays down some attitudinal changes for teachers to adopt to fulfill their roles effectively.

It is clear that the teacher is an integral part of the project lessons. While all the assignments are done by the students and there seems to be no teacher involvement, in fact his role is unique. Because he controls, checks, guides, motivates and empowers everyone.

#### **THE LIST OF USED LITERATURE:**

1. Bosson & Dean “Promoting learner development through project based learning
2. Getting Smart - Education Resources. What We are Doing to Ensure High Quality PBL for All. By Guest Author

**SABZAVOT VA POLIZ EKINLARIDA UCHRAYDIGAN KASALLIKLAR HAMDA ZARARKUNANDALARGA QARSHI KURASHISH YO'LLARI****Xasanov Jamshid Davletbayevich***“O'zagrokimyoximoya” AJ xizmati**Chigirtka va tut parvonasiga qarshi kurash**xizmati Qoraqalpog'iston Respublikasi filiali yetakchi agronomi.*

**Annontatsiya:** *Ushbu maqolada sabzavot va poliz ekinlarida uchraydigan kasalliklar hamda zararkunandalarga qarshi kurashish yo'llari bu bilan birga poliz ekinlariga tushadigan zararkunandalar to'g'risida fikr yuritilgan.*

**Kalit so'zlar:** *Poliz ekinlari, kasallik, zararkunanda, qarshi, foydalanish, agrotexnik, chora tadbir.*

Qishloq xo'jalik ekinlari zararkunandalari respublika qishloq xo'jalik ekinlariga zarar keltiradigan hayvonlarning anchagina qismini kemiruvchilar, hasharot, kanalar va ayrim nematodalar tashkil qiladi. Har bir ekin, daraxt, o'rmon va boshqa o'simlik turining o'ziga xos zararkunandalari mavjud.

Sabzavot va poliz ekinlari zararkunandalari. Kananing doimiy zararkunandalari— karam biti, karam kuyasi, but guldoshlar burgachalari, karam qandalasi, karam oq kapalagi, sholg'om oq kapalagi, kuzgi tunlam va boshqalar.

Pomidor, qalampir va baqlajonlarga kuzgu tunlam, o'simlik shirasi, issiq xona oqqanoti, ko'sak qurti, quyruqli buzoqboshi, korshinskiy shilliq qurti; piyozga esa tamaki tripsi, piyoz pashshasi, piyoz yoki ildiz kanasi va bo'rtma nematodalari; kartoshkaga kartoshka nematodasi zarar yetkazadi.

Poliz ekinlari o'rgimchakkana, poliz shirasi, tamaki tripsi, poliz qo'ng'izi, shilliq qurtlar, maysa pashshasi, yovvoyi g'o'za tunlamlari, karadrina, chigirtkalar, chirildoqlar, quyruqli buzoqboshi va boshqalardan; kartoshka simqurtlar, soxta simqurtlar, kunduzgi tunlam, ildiz nematodasi va keyingi yillarda ayniqsa kolorado qo'ng'izidan; lavlagi chipor saraton, lavlagi biti, lavlagi burgasi, lavlagi kulrang uzun buruni va boshqalardan; kanop dala qandalasi, lavlagi kandalasi, nasha shirasi, nasha burgasi, makkajo'xori kapalagi yoki nasha qurtidan zararlanadi.

Bog' zararkundalaridan olma qurti, meva o'rgimchak kanasi, olma va g'iloqli kuyalar, nok qandalasi, qonli va barg bitlari, nok shira biti, o'rik filchalari, po'stloq osti qo'ng'izlari, o'rik tunlami, olxo'ri qurti va boshqalar tarqalgan. Tut daraxtiga ko'mstok qurti, tut odimchisi, tut uzun mo'ylov qo'ng'izi va o'rgimchakkana singari zararkunandalar jiddiy zarar yetkazadi. Tokka o'rgimchak kana, tok unsimon qurti; yong'oqqa yong'oq kichik va katta bitlari, yong'oq qurti, yong'oq yumshoq tanli soxta qalqondori; anorga ko'mstok qurti, anor shirasi va anor qurti; anjirga esa anjir parvonasi qurtlari shikast yetkazadi.

Pestitsidlar (lot. pestis — maraz, caedo — o'ldiraman), zaharli kim-yoviy moddalar — o'simlik zararkunandalari va kasalliklari, begona o'tlar, shuningdek, yog'och, paxta tolasi

mahsulotlari, jun, teri zararkunandalari, uy hayvonlarining xavfli kasalliklari qo'zg'atuvchilariga qarshi kurashishda foydalaniladigan kimyoviy moddalar. Shuningdek, auksinlar, gibberellinlar, defoliantlar, desikantlar, retradantlar ham kiritiladi. Pestitsidlar tirik organizmlar hujayralariga ki-rib ularning fizik va kimyoviy xususiyatlarini o'zgartiradi. Hujayraning oqsil va boshqa moddalari bilan kimyoviy re-aksiyaga kirishib, ularni cho'kmaga tushiradi, fermentlar faolligini zaiflashtiradi, modda almashinuvi jarayonini buzadi va hujayrani halokatga olib keladi.

Ekiladigan har bir o'simlik muayyan agrotexnik bosqichlardan o'tgach yaxshi hosil berishi mumkin. Bundan tashqari, o'simliklarni kasalliklar va zararkunandalardan himoya qilmay turib, ulardan sifatli va yuqori hosil olib bo'lmaydi. Bu masala, ayniqsa, mamlakatimizda oziq-ovqat xavfsizligini ta'minlashda muhim ahamiyat kasb etadi. Soha mutaxassislari fikricha, bugungi kunda mamlakatimiz ekin maydonlarida zararli kasallik turlarining salmog'i ortib bormoqda.

Zararkunandalar hamda begona o'tlar qishloq xo'jaligi ekinlari hosildorligi va yetishtirilgan mahsulot sifatiga salbiy ta'sir ko'rsatuvchi unsurlardir. Bugungi kunda o'simliklarni kasallik va zararkunandalardan himoya qilishda oson va tezkor usul sifatida kimyoviy usul qo'llanilmoqda. Ammo bu usulni ekologik va iqtisodiy nuqtai nazardan afzal deb bo'lmaydi. Kimyoviy usuldan faqat oxirgi chora sifatida foydalanish mumkin.

Sabzavot va poliz ekinlarida zararkunandalardan o'simlik bitlari, oqqanot, g'ovaklovchi pashsha, zang kanasi, tunlamlar, kolorado qo'ng'izi, karam biti, karam oq kapalagi qurtlari, piyoz pashshasi, sabzi pashshasi, sabzavot ekinlari kasalliklaridan pomidorning fuzarioz, vertitsillioz so'lish kasalliklari, fitoftorioz va qo'ng'ir dog'lanish, kulrang chirish kasalliklari hamda virus kasalliklari (tamaki mozaykasi, juft strigi) va boshqa kasallik va zararkunandalar ochiqda hamda issiqxonalarda katta zarar keltiryapti.

Oxirgi yillarda mamlakatimizda uchramaydigan zararli hashorat va kanalar ham turli yo'llar orqali kirib keldi. Bunga misol qilib, sabzavot, poliz va kartoshka zararkunandalaridan kolorado qo'ng'izi, issiqxona oqqanoti, g'o'za oqqanoti, g'ovaklovchi pashshalar, zang kanasi, qovun pashshasini ko'rsatib o'tish joiz. Bulardan tashqari qo'shni mamlakatlardan amerika kapalagi hamda kartoshka kuyasining kirib kelish xavfi mavjud.

Agrotexnik tadbirlar – erta bahorda zararkunanda va kasalliklar ta'sirida qurigan shox-shabballarni kesish, shakl berish, shox-shabballarni, ayniqsa to'kilgan barglar va meva, uzum qoldiqlarini daladan chiqarib yo'qotish, qator oralarini shudgorlash lozim. Mavsum davomida agrotexnik tadbirlarni, sug'orish ishlarini belgilangan muddatda va me'yorlarda o'tkazilishini ta'minlash, organik va mineral o'g'itlar bilan o'z vaqtida va me'yorlarida oziqlantirish, ko'milgan toklarni o'z muddatida ochish va ko'tarish, xomtak qilish va chilpish kerak. Sabzavot va poliz ekinlarida belgilangan barcha agrotexnik tadbirlarni o'z muddat va me'yorlarida amalga oshirish bilan hosilni mo'l qilib olish mumkin.

Biologik himoya tadbirlari — hozirgi paytda mevali bog'larda olma qurtining tuxumiga qarshi tuxumxo'r parazit trixogramma, barg shiralariga qarshi oltinko'z, qon bitiga qarshi afelinus, komstok qurtiga qarshi psevdofikus parazitlari hamda barg kemiruvchi qurtlariga qarshi mikrobiologik preparatlar qo'llanilmoqda. Tabiiy

kushandalarning faoliyatini kuchaytirish uchun bog'larning ichiga nektarga boy o'simliklar ekiladi.

Sabzavot va poliz ekinlarining zararkunandalariga qarshi biologik usulda kurashda ularning tabiiy kushandalaridan enkarziya (oqqanotga qarshi), oltinko'z (shiralar, kanalar va tripsga qarshi), tuxumxo'r trixogramma (yer osti va yer ustki tunlamlar tuxumiga qarshi), brakon paraziti (pomidor, karamda tunlam qurtlariga qarshi) samarali foydalanilmoqda.

#### FOYDALANILGAN ADABIYOTLAR RO'YXATI:

1. hozir.org
2. fayllar.org
3. /m.xabar.uz
4. [www.lex.uz](http://www.lex.uz)
5. [peskiadmin.ru](http://peskiadmin.ru)

**SPORTDA IRODANING AHAMIYATI VA TASNIFLANISHI****Quvvatova Z.R***Respublika sport tibbiyoti ilmiy-amaliy markazi*

Shaxsning u yoki bu ongli harakati o'zining tuzilishiga ko'ra, u bir davrning o'zida ham aqliy, ham hissiy, ham irodaviy hisoblanadi. Tadqiqotchi V.A.Ivannikov esa irodani motivasiyaning ixtiyoriy shakli sifatida tushunadi, shuningdek, harakat ma'nosining o'zgarishi hisobiga uni tormozlovchi yoki qo'shimcha turtki yaratuvchi imkoniyat, yangi real motivlarni harakat bilan birlashtiruvchi yoinki vaziyatning tasavvur motivi tariqasida talqin qiladi. Irodaviy boshqariluv esa harakatni "ixtiyoriy boshqariluv ko'rinishlarining bittasi sifatida" tushuniladi, bunda boshqariluv motivasiyaning ixtiyoriy o'zgarish orqali amalga oshirilishi ta'kidlaniladi.

P.M.Yakobson bo'lsa, irodaning muhim sifatlarini mustaqillik, qat'iyatlilik, tirishqoqlik, o'zini uddalashga ajratadi. Sportchilarda namoyon bo'ladigan irodaviy sifatlar sarasiga sobitqadamlik va tashabbuskorlik, tashkillashganlik va intizomlilik, urinchoqlik va tirishqoqlik, dadillik va qat'iyatlilik, chidamlilik va o'zini uddalashlik, botirlik va jasoratlik kiradi.

Lekin aksariyat ilmiy psixologik adabiyotlarda irodaviy sifatlar qatorida "ishonch" atamasi sanab o'tilmaydi. Shunga qaramasdan, ishonch iroda sifati tariqasida tadqiq etilishiga haqlidir. Shuning uchun ham o'z kuchiga ishonch psixologik hodisa sifatida o'rganilishi ko'pchilikni qiziqtiradi, chunki kuchli irodaviy zo'r berish qanday omillar bilan hartlanganligini kashf qilish muhim ilmiy muammo shisoblanadi. Xuddi shu bois Hozirgi zamon psixologiyasining irodaga oid nazariyasi zaifligi tufayli irodaviy sifatlarni tasniflashning asosiy tamoyili (prinsipi) ishlab chiqilmaganidir.

Ushbu psixologik muammoni shal qilish maqsadida V. K. Kalin irodaviy sifatlarni tasniflashi (klassifikasiyalashga) asosida ongning quyidagicha namoyon bo'lishini ajratdik:

- A) faollik darajasining ortishi;
- B) zarur bo'lgan faollik darajasini quvvatlash;
- V) faollik darajasining pasayishi.

Ana shulardan kelib chiqqan holda sportchilarda quyidagi sifatlarni mulohaza uchun tavsiya qilamiz; g'ayratlilik, chidamlilik, vazminlik.

Asosiy sifatlarga kirmagan irodaviy sifatlarni ikkilamchi deb nomlanadi, chunki ularda bilimlar, ko'nikmalar, emosiya va intellektning paydo bo'lishi mujassalashadi. Qat'iyatlikni ikkilamchilar qatoriga kiritiladi, vasholanki uning fikricha, u o'ziga mashliyo qiladigan shis-tuyg'ularni yengishdan, shuningdek, rad etilgan variantlardan, ishonchsizlikni to'sishdan tashkil topadi. Tirishqoqlikni ham ikkilamchi sifatlar tarkibiga kiritadi, Chunki ularda ob'ektning to'planganligi ifodasi o'z aksini topgan, ravshan shayotiy qadr-qiymat mujassamlashgan.



Sportchilarda chidamlilik tavsifida "qo'shimcha impuls", "qo'shimcha irodaviy zo'r berish", "iroda kuchi", "sabr-toqat" jabhalari ifodasining o'rni mavjud. Chidamlilikka turtkining xususiyatlari tirishqoqlik irodaviy sifatga mos tushish hollari uchraydi. "Chidam" tushunchasi quyidagi ma'no anglatib keladi:

- 1) aksil harakat qilmasdan, shikoyatsiz, hasratsiz halokatli, mushkul, noxush holatlarni dildan kechiradi;
- 2) aksil harakat qilmasdan, o'zgarishlarni kutgan tarzda taqdir haziliga rozi bo'lish;
- 3) biror holatga muhtalolik;
- 4) nima bilandir kelishish, biror ortiqcha kechinmaga parvo qilmasdan, og'irchilikni muruvvatkorona o'tkazish;
- 5) imkon darajada amal qilishga ko'nikish;
- 6) shoshqaloqlikka yo'l qo'ymaslik;

Shuni alohida ta'kidlab o'tish joizki, tirishqoqlik, qat'iyatlik sifatlari bilan bir qatorda chidamlilikni irodaviy xislatlarning yetakchisi tariqasida tan olish, qiyinchiliklarga qaramasdan, harakatni davom ettirishga intilish tarzida tushunish muhim ahamiyat kasb etishi shak-shubshasiz. Psixofiziologik me'yorlarga binoan sportchi og'riqni sezish, idrok va tasavvur qilishning murakkab jismoniy qurilmasiga ega. Shunga qaramasdan, og'riqni har xil shis qilishi, unga bardosh berishi, sabr-toqat bilan boshidan kechirishi mumkin, bunda individual tafovut aniq namoyon bo'ladi. Diqqatning og'riq sezgilariga to'planishi tufayli og'riq zarbi kuchayadi-bu psixofiziologik qonuniyatdir. Xuddi shu boisdan sportchi og'riq sezgilariga tobe bo'lib qolmasligi lozim, aks holda u bu noxush kechinma, ruhiy holat ta'sirida uzoq muddat qolib ketishi kuzatiladi.

**Xulosa.** Yuqorida bildirilgan mulohazalardan sportchilarda iroda motivlarda, maqsadlarda, o'zini o'zi basholashda, harakatlarda, faoliyatda o'z ifodasini topar ekan. Xuddi shu bois iroda bu tashqi va ichki qiyinchiliklarni yengishni talab qiladigan harakatlarni inson tomonidan ongli boshqarishdir. Muhim irodaviy sifatlarni masalan, mustaqillik va tashabbuskorlik, jur'at va dadillik, tirishqoqlik va qat'iyatlik, vazminlik va chidamlilik kabilar xususiyatlar negizida o'zini boshqarish yotadi.

**ADABIYOTLAR:**

1. Mann T., de Ridder D., Fujita K. (2013). Sog'liqni saqlash xatti-harakatlarini o'z-o'zini tartibga solish: maqsad va maqsadga intilishning ijtimoiy psixologik yondashuvlari. *Sog'liqni saqlash psixologiyasi*. 32 487-498. 10.1037/a0028533 [ [PubMed](#) ] [ [CrossRef](#) ] [ [Google Scholar](#) ]
2. Marcora SM, Staiano W., Manning V. (2009). Ruhiy charchash odamlarning jismoniy ishlashiga putur etkazadi. *J. Appl. Fiziol.* 106 857-864. 10.1152/jappphysiol.91324.2008 [ [PubMed](#) ] [ [CrossRef](#) ] [ [Google Scholar](#) ]
3. Martin Jinis KA, Bray SR (2010). Jismoniy mashqlar, rejalashtirish va rioya qilishni tushunish uchun o'z-o'zini boshqarishning cheklangan modelini qo'llash. *Psixol. Sog'liqni saqlash* 25 1147–1160. 10.1080/08870440903111696 [ [PubMed](#) ] [ [CrossRef](#) ] [ [Google Scholar](#) ]

**SPORT VA JISMONIY MASHG'ULOTLAR PSIXOLOGIYASIDA O'ZINI  
TUTISHNING KUCH MODELII****Quvvatova Z.R***Respublika sport tibbiyoti ilmiy-amaliy markazi*

Sportda, yuqori darajadagi chiqish uchun, odamning impulsini yoki xulq-atvor tendentsiyasini nazorat qilish juda muhim: masalan, sportchilar xotirjam va diqqatni jamlash uchun yuqori bosimli sharoitlarda (masalan, sport musobaqalari) o'z tashvishlarini kamaytirishi kerak. Amaldagi vazifa bo'yicha o'zlarini jismoniy mashqlar ustida tinimsiz ishlashga majburlash yoki o'zlarini mashg'ulotlarni bajarishga uzoq vaqt davomida bajarish rejasini ishlab chiqish kerak. Biroq, o'z-o'zini nazorat qilish har doim ham ishlamaydi. O'z-o'zini tutishdagi kamchiliklarning bir izohi o'zini tutishning „kuch’’ modelida berilgan. Baumeister va boshqalarga ko'ra (1994 , 1998 ), o'z-o'zini nazorat qilish harakatini, ma'lum bir maqsadga erishish uchun, shaxsning hukmron xatti-harakatlari yoki javob berish tendentsiyalarini ixtiyoriy ravishda nazorat qilish yoki bekor qilishga urinish jarayoni deb ta'riflash mumkin.

Yuqorida keltirilgan misollarga kelsak, yuqori bosimli kontekstlarda yuqori va avtomatik javob berish tendentsiyasi yuqori qo'zg'alish va xavotirni boshdan kechirish, jismoniy ishlarni vaqtincha to'xtatish yoki mashg'ulot jadvaliga rioya qilish o'rniga dam olish bo'ladi. O'z-o'zini boshqarishning barcha harakatlari bitta global energiya manbasiga asoslangan. Biroq, bu resurs yoki kuch cheklangan deb hisoblanadi va bu qobiliyatda individual shaxslararo dispozitsion farqlar mavjud (ya'ni, o'z-o'zini boshqarish xususiyatining o'ziga xos xususiyati). Shaxslar bir zumda mavjud bo'lgan o'zini o'zi boshqarish kuchi bilan farq qiladi. O'z-o'zini boshqarish vazifasi ustida ishlagandan so'ng, kuch vaqtincha tugashi mumkin va uni darhol to'ldirib bo'lmaydi: vaqtincha o'zini tuta olmaslik holati ego etishmasligi deyiladi. Birlamchi o'zini o'zi boshqarish aktining ikkilamchi o'zini o'zi boshqarish aktiga ta'siri borligi, shuningdek, o'zini o'zi boshqarishning kuchli modeli va kognitiv yuk modellari o'rtasidagi asosiy farqdir. Kognitiv yuk nazariyasiga ko'ra, bir vaqtning o'zida ikkita vazifani bajarish ishlashga putur etkazadi, kuch modeli esa asosiy vazifadan so'ng bajariladigan ikkinchi vazifada ishlash buzilishlarini ko'rsatadi .

Ego susayganda, o'zini o'zi boshqarish funktsiyasi buzilishi mumkin. Masalan, laboratoriya sharoitida, ego kamaygan ishtirokchilar anagramma topshirig'iga unchalik chidamli bo'lishmagan (masalan, Muraven va boshqalar, 1998).), hissiyotlarni qo'zg'atadigan videoklipni tomosha qilish paytida o'z his -tuyg'ularini tartibga solishda muammolarga duch keldi, yoki ko'proq xatolarga yo'l qo'ydi va Stroop vazifasida ( Stroop, 1935 ) ko'proq javob kechikishlarini ko'rsatdi.

Ushbu ko'rib chiqish qog'ozining tuzilishi quyidagicha: Birinchidan, ikki vazifali paradigma-ego kamayishining tadqiqotida asosiy eksperimental yondashuv joriy etiladi. So'ngra, sport va jismoniy mashqlar psixologiyasida ego kamayishi tadqiqotining so'nggi

topilmalari taqdim etiladi. Boshqa bo'limda o'z-o'zini boshqarish kuchini qanday yaxshilash va jonlantirish bo'yicha mumkin bo'lgan aralashuvlar muhokama qilinadi. Nihoyat, o'zini o'zi boshqarish modelining so'nggi rivojlanishi va kengaytmalari batafsilroq muhokama qilinadi.

Ikki vazifali paradigmi. O'z-o'zini boshqarishning kuchli modeli haqidagi taxminlarni sinab ko'rish uchun tadqiqotchilar asosan ikkita vazifali paradigmani qo'llaydilar (masalan, Baumeister va boshqalar, 1994.). Ushbu eksperimental yondashuvda ishtirokchilar tasodifan kamayish holatiga yoki nazorat holatiga tayinlanadi. Birinchi bosqichda ishtirokchilar shunga o'xshash asosiy vazifani bajaradilar. Biroq, charchash holatida o'zini nazorat qilish kerak, nazorat holatida esa o'z-o'zini nazorat qilish shart emas. Ikkinchi bosqichda, ishtirokchilar bir xil vazifani bajaradilar, bu esa har ikkala shartdan ham o'zini tuta bilish kuchini talab qiladi. Tadqiqotlar ikkinchi topshiriqda eksperimental sharoitlar o'rtasida sezilarli farqlar borligini ishonchli ko'rsatdi, chunki ishtirokchilarning ahvoli yomonlashdi.). O'z-o'zini boshqarishning kuchli modeli haqida gapiradigan bo'lsak, charchash holatida o'zini o'zi boshqarish kuchi eksperimental ravishda birinchi vazifadan so'ng kamayadi, holbuki u nazorat holatida saqlanib qoladi. Ikkilamchi vazifaga boshqa ta'sir ko'rsatiladi, chunki o'z-o'zini boshqarish kuchi asosiy vazifani tugatgandan so'ng. Masalan, Muraven va boshqalarning tadqiqotida (1998), asosiy vazifa qayg'uli videoklipni ko'rish edi. Tushkunlik holatida ishtirokchilarga har qanday emotsional javobni (ya'ni o'zini tutish harakati) bostirish buyurilgan. Boshqarish holatida ishtirokchilar hech qanday qo'shimcha ko'rsatmalarsiz klipni tomosha qilishdi. Ikkinchi darajali vazifa sifatida ishtirokchilar bir xil ikkinchi darajali vazifani bajarishdi, ya'ni qo'l ushlagichini siqish. Qo'l ushlagichini siqish bir muncha vaqt o'tgach, charchatadi va og'riq keltiradi, shuning uchun qo'lni ushlab turishga majbur qilish uchun o'zini tutish kerak. Natijalar shuni ko'rsatdiki, charchash holatidagi ko'rsatkichlar nazorat holatiga qaraganda ancha yomonroq edi. Shuni yodda tutish kerakki, ego egilishining ta'siri o'ziga xos xususiyatga ega emas, ya'ni o'zini o'zi boshqarish vazifasi ikkinchi darajali o'zini o'zi boshqarish vazifasidan farqli o'laroq o'zini o'zi boshqarishning boshqa shaklini talab qilishi mumkin. Masalan, asosiy kognitiv vazifa jismoniy vazifani bajarishga ta'sir qilishi mumkin.

**ADABIYOTLAR:**

1. Ajzen I. (1991). Rejalashtirilgan xatti -harakatlar nazariyasi. *Organ. O'zini tutish. Xum. Qaror. Jarayon* 50 179–211. 10.1016/0749-5978 (91) 90020-T [ [CrossRef](#) ] [ [Google Scholar](#) ]
2. Audiffren M., Andre N. (2015). O'z-o'zini boshqarishning kuchli modeli qayta ko'rib chiqildi: mashqlarning o'tkir va surunkali ta'sirini ijro funksiyalariga bog'lash. *J. Sport sog'liqni saqlash fanlari*. 4 30-46. 10.1016/j.jsbs.2014.09.002 [ [CrossRef](#) ] [ [Google Scholar](#) ]
3. Bandura A. (2005). Salomatlikni mustahkamlashda o'z-o'zini tartibga solishning ustuvorligi. *Appl. Psixol. Int. Rev.* 54 245–254. 10.1111/j.1464-0597.2005.00208.x [ [CrossRef](#) ] [ [Google Scholar](#) ]
4. Baumeister RF (1984). Bosim ostida bo'g'ilish: o'z-o'zini anglash va rag'batlantirishning mohir ishlashga paradoksal ta'siri. *J. Pers. Sok. Psixol.* 46 610-620. 10.1037/0022-3514.46.3.610 [ [PubMed](#) ] [ [CrossRef](#) ] [ [Google Scholar](#) ]

## РАЗВИТИЕ РЕЧЕВОЙ КУЛЬТУРЫ НА ЗАНЯТИЯХ РУССКОГО ЯЗЫКА

Мирзаева Раъно Мардиевна

*Самаркандская область Иштиханский район школа № 8**Преподаватель по русскому языку и литературе.*

**Аннотация:** В статье авторы отметили о необходимости использования ролевых игр на занятиях, так как ролевые игры развивают разговорную речь студентов, обогащают их словарный запас, а также воспитывают духовные, культурные и нравственные качества личности.

**Ключевые слова:** речевая культура студентов, обогащение памяти, развитие творческого воображения, развитие мышления, ролевая игра, цитаты, изречения, великие мыслители, построение предложений, употребление форм и слов в речи.

Одна из самых актуальных задач, стоящих перед педагогами высшей школы на сегодняшний день - развитие и совершенствование речевой культуры студентов. Актуальность этой задачи обусловлена и тем, что одним из требований "Национальной программы по подготовке кадров" является подготовка высококвалифицированных, конкурентноспособных кадров, обладающих высокими духовными, культурными и нравственными качествами. Отсюда, для нас самое главное, - донести до ума и сердца каждого студента, что высокий уровень речевой культуры - главная черта современного культурного человека.

Каждый из них должен ясно осознать, что совершенствовать свою речь - его первоочередная задача. И для этого нужно следить за своей речью, чтобы не допускать ошибок в произношении, в употреблении форм слов, в построении предложений. Очень важно, чтобы студент сам дошёл до осознания того, что нужно постоянно обогащать свой словарный запас, учиться чувствовать своего собеседника, уметь отбирать для каждого случая слова и конструкции. Культура речи — это умение правильно, точно и выразительно передать свои мысли средствами языка. Она заключается также в умении найти наиболее доходчивое и наиболее уместное, подходящее для каждого конкретного случая средство для выражения своей мысли. Речь человека — это его своеобразный паспорт, который точно указывает, в какой среде вырос и общается говорящий, каков его культурный уровень. От степени владения нормами и богатствами языка зависит, насколько точно, грамотно и понятно может говорящий выразить свою мысль, объяснить то или иное жизненное явление, оказать должное воздействие на слушателей. Речевая культура в значительной степени обусловлена культурой мышления. От точности мышления зависит выбор средств выражения. Потому каждый говорящий в какой-то мере задумывается не только над тем, что он говорит, но и как говорит.

Вот тут необходимо подчеркнуть, что в педагогической копилке преподавателей-русоведов накоплено очень много ценного положительного опыта, но

иногда молодые, начинающие преподаватели предпочитают идти путём проб и ошибок. Это иначе, как бесполезной тратой времени, не назовёшь. В настоящей статье хочется поделиться опытом работы проведения занятия по теме: "Великие мыслители и врачеватели Востока о здоровом образе жизни". Уже по одному названию тема несомненно должна привлечь неподдельный интерес аудитории, поскольку непосредственно перекликается с темами профилирующих кафедр. Кроме того, тут можно предоставить им много познавательного, интересного для самых студентов материала. Всё дело в том, как подать этот материал, чтобы он дошёл до ума и сердца каждого студента. Можно, конечно, воспользоваться готовыми слайдами или видеороликами, но лучше, конечно, если студенты, сами покажут свои способности правильного говорения в своем исполнении. Самым ярким примером для студентов медвуза является образ Абу Али ибн Сины - Авиценны. Вначале целесообразно привести его цитаты и изречения, с тем, чтобы, студенты сначала прочитали их вслух на русском, перевели на свой, затем пересказали содержание и подчеркнули его значение. Например, ставшее крылатым знаменитое его высказывание: " нас трое, - говорил он, обращаясь к больному, - я /лекарь/, ты -, больной и болезнь. Если ты перейдёшь на сторону болезни и будешь в её власти, мне одному будет трудно побороть вас 2-их. А если ты перейдёшь на мою сторону, то мы вместе сможем побороть болезнь". Можно организовать состязание между студентами, кто больше всего приведет цитаты и высказывания Авиценны и расскажет содержание ..

Конечно, это лишь отдельные моменты работы. А сколько ещё высказываний и цитат можно разобрать вместе со студентами, читая, воспроизведя, повторяя эти цитаты студенты получают море возможностей для улучшения своей разговорной речи, обогащения памяти, развития и творческого воображения, они учатся думать, рассуждать и развивать свое мышление на русском.

### ИСПОЛЬЗОВАННАЯ ЛИТЕРАТУРА:

- 1.Абдуллаева Р.М. Русский язык для студентов-медиков. Ташкент.2018
  - 2.Русский язык и культура речи. Учебнике для студентов вузов: Учебник для студентов вузов. Под ред.Н.А.Ипполитовой М., М., ТК Велби, Изд-во Проспект, 2004.
  - 3.Формановская Н.И Речевой этикет и культура общения. М.1989.
- Петров, В. Д. "Ибн Сина-великий среднеазиатский ученый энциклопедист." Абу Али Ибн Сина. Канон врачебной науки. Ташкент, 1981, с.XVII

## YOSHLARNI HARBIY-VATANPARVARLIK RUHIDA TARBIYALASH

**Iskandar Abduraximov Nodirjon o'g'li****Yusupov Arabboy Bahodirjon o'g'li***Farg'ona davlat universiteti harbiy ta'lim fakulteti talabalari*

**Annottatsiya:** *ushbu maqolada yoshlarni vatanparvarlik ruhida tarbiyalashning ayrim jihatlari to'g'risida ilmiy ishlar olib borilgan.*

**Kalit so'zlar:** *vatanparvarlik, oila, jamiyat, tarbiya, vatanga muhabbat.*

O'zbekiston Respublikasida milliy tiklanishdan milliy yuksalish sari jadal qadamlar tashlanayotgan bir vaqtda yurt kelajagining poydevori bo'lgan yoshlarni tarbiyalash, ularni raqobatbardosh, yangicha fikrlaydigan, vatanparvar, mafkuraviy immunitetga ega bo'lgan komil shaxslar sifatida tarbiyalash eng muhim masalaga aylanib kelmoqda.

Shubhasiz, yoshlar har qanday mamlakat kelajagining strategik imkoniyatini belgilovchi muhim manbaa sanaladi. Ammo, yurt taraqqiyotining kelajagi uning mazkur imkoniyatidan qanday darajada foydalana olishi va unga o'z kuch-qudratini safarbar etishiga bog'liqdir. Chet el mamlakatlarida yoshlarni tarbiyalash davlat darajasiga asosan XX asrning 50-60-yillarida boshlandi. Mutaxassislar buning oltita bosqichini e'tirof etishadi. Birinchi bosqich, XX asrning 50-yillaridagi "tabiiy paternalizm" bosqichi. Bunda davlat va jamiyat o'zining konservativ yondashuvini namoyish etadi, ya'ni yoshlarga o'ziga xos talablarga ega alohida ijtimoiy guruh sifatida e'tibor qaratmaydi. Yoshlar muammolarini hal etish bilan asosan, ixtiyoriy tashkil etiladigan ijtimoiy, diniy va jamoat tashkilotlari shug'ullanishgan. Ikkinchi bosqich esa 60-yillarda "Yoshlar - qo'rqinchli kuch" shiori bilan xarakterlanadigan va avlodlar o'rtasidagi ziddiyatni aks ettiruvchi, yoshlarni neokonservativ kuch sifatida qabul qiluvchi bosqich sanaladi. Bu paytda yoshlar muammosini hal etishga yo'naltirilgan ijtimoiy davlat xizmatlari paydo bo'la boshladi. Shuningdek, "Yoshlar siyosatining tarmoq" modeli asosan arosatda qolgan yoshlar guruhi muammolarini hal etishga yo'naltirilgani bilan ahamiyatlidir. Uchinchi bosqich, 70-yillarda - yoshlar siyosatida demokratik qadriyatlarining qaror topishini o'zida mujassam etadi. Bu bosqichda "Yoshlar - davlat va jamiyatning asosiy umidi"ga aylana boshlagan. Yoshlarning turli guruhlari uchun davlat tomonidan ko'rsatiladigan kengaytirilgan infratuzilma xizmatlari paydo bo'lgan. Yoshlar nafaqat siyosatning ob'ekti, balki faol sub'ektiga aylana boshlagan. To'rtinchi bosqich, 80-yillarning boshi 90-yillarning o'rtalarida yoshlarning jamiyatdagi o'rni va rolini baholovchi "yoshlar -bu shunchaki yoshlarda" degan yakuniy demokratik yondashuv shakllangan bosqichdir. Bu paytda fuqarolik jamiyati institutlarining rivojlanishi davlatni yoshlar siyosatining yunaltiruvchiligidan ancha chetlashtirdi. Yoshlarning o'zi mazkur siyosatni shakllantirib, amalga oshira boshlashdi. Mazkur bosqichda davlat va nodavlat ijtimoiy xizmatlarining maqsadi nafaqat "uyushmagan yoshlar"ga, balki birinchi navbatda faol mehnat, o'qish va professional mahoratga yo'naltirilgan yoshlarga qaratilishi belgilandi. Beshinchi bosqich, 90-yillarning oxiridan



2001 yil 11 sentyabrgacha bo'lgan davrda, turli hudud va mamlakat yoshlari hamda boshqa ijtimoiy guruh vakillarini mavjud zamonaviy va global muammolarni bartaraf etishga yo'naltirilgan faol ijtimoiylashuvi va o'zaro hamkorlikdagi kuchlarini birlashtirishni nazarda tutuvchi yoshlar siyosatini amalga oshirishning umumbashariy yondashuvi shakllantirilgan bosqich sanaladi. Oltinchi bosqich, 2001 yil 11 sentyabrdan boshlanib, hozirgi davrgacha davom etmoqda, chunki yoshlarning aksariyati terrorchilik va boshqa zarar keltiruvchi oqimlarning qurbonlariga aylandilar va uning cho'qqisi sifatida 2014 yil Suriya va Iroq davlatining suvga boy yerlarida Islom davlati paydo bo'lib, uning mafkuraviy ta'siri doimiy ortib bordi. Ushbu mafkuraviy tazyiqlarga qarshi kurashish, yoshlarda harbiy vatanparvarlik hislatlarini tarbiyalashga qaratilgan maqsadda 2020- yil 10-iyunda Vazirlar Mahkamasining 369- sonli "Yoshlarni vatanparvarlik ruhida tarbiyalash ishlari samaradorligini yanada oshirish chora-tadbirlari to'g'risida" qaror "Yoshlarni vatanparvarlik ruhida tarbiyalash borasida amalga oshirilayotgan ishlarni baholash bo'yicha tanlov o'tkazish tartibi to'g'risida"dir. Bundan ko'zlangan maqsad tanlov ijrosi davomida yoshlarda vatanga muhabbat, sadoqat, vafo kabi tushunchalarni tarbiyalash, rivoj toptirish bo'lib, bu o'z natijasini berib kelmoqda.

O'zbekiston Respublikasi Prezidenti Shavkat Mirziyoyev raisligida 19-yanvar kuni ma'naviy-ma'rifiy ishlar tizimini tubdan takomillashtirish, bu borada davlat va jamoat tashkilotlarining hamkorligini kuchaytirish masalalari bo'yicha videoselektor yig'ilishi o'tkazildi. Ushbu yig'inda muhtaram Prezidentimiz- yoshlarni vatanparvarlik, milliy iftixor ruhida tarbiyalash, buning uchun tarixni yaxshi o'rgatish, bu yo'nalishdagi ilmiy tadqiqotlarni kengaytirish muhimligi ta'kidlandi. Darhaqiqat, agar qaysiki farzand o'z tarixini to'la anglar ekan, albatta farzandda o'z yurtiga, ajdodlari ruhiga muhabbat hislari shakllanib boradi. Vatandoshlarini, o'z xalqini, yurtini qadrlaydi, avaylaydi. Bunde uzoqni ko'zlab o'tkazilgan tadbirlar, jamoat anjumanlari talaygina. Ulardan ko'zlangan maqsad esa bitta- bizning kelajagimiz bo'lgan mana shu yoshlarimizning ma'naviyatida yurt tinchligiga, davlat siyosatiga, xalq va davlat manfaatlariga muhabbat va hurmat hisini shakllantirish, ularni targ'ib- tashviqot qilishdir. Qaysi yurtni xalqi o'z davlatini, mamlakatini sevar, ardoqlar, o'z manfaatlarini davlat manfaatlaridan quyi ko'rib, davlat va jamiyat manfaatlarini o'z manfaatlaridan yuqori ko'rar ekan, ana shu davlatning kelajagi bardavom va istiqbollidir. Shu maqsadda ham bizning davlatchiligimizning asosiy maqsadlaridan biri ham vatanparvar yoshlarni tarbiyalashga aylanib bormoqda. Albatta baralla ayta olamanki, yorqin kelajakka, istiqbolli, iqbollli kelajakka faqat vatanga bo'lgan muhabbat va fidoiylik bilangina erishish mumkindir.

### FOYDALANILGAN ADABIYOTLAR:

1. <https://president.uz/oz/lists/view/4089>
2. <https://lex.uz/ru/docs/-4850220>
3. <http://ipb.uz/ru/post/jdfgyhjcfthcf>

**SURUNKALI YURAK YETISHMOVCHILIGI BILAN OG'RIGAN  
BEMORLARNING BUYRAK FAOLIYATINI STANDART DAVO ASOSIDA  
KOPTOKCHALAR FILTRATSIYASI, QON ZARDOBI TARKIBIDA SISTATIN C  
VA PESHOBDA MIKROALBUMINURIYANI ANIQLASH ORQALI BAHOLASH**

**Qadamov Sanjarbek Quvondiqovich**

**Ubaydulloyev Zuhridin Zoyirovich**

*Toshkent Tibbiyot Akademiyasi 2 kurs magistrantlari*

**Anotatsiya:** *ushbu maqola surunkali yurak yetishmovchiligi bilan og'rigan bemorlarning buyrak faoliyatini standart davo asosida koptokchalar filtratsiyasi, qon zardobi tarkibida sistatin c va peshobda mikroalbuminuriyani aniqlash orqali baholash to'g'risida yozilgan.*

**Kalit so'zlar:** *yurak, mushaklar, qon, energiya, yetishmovchilik, kasallik, tomir, qorincha, kislorod, tana, organ, kislorod.*

Yurak mushaklari kerakli miqdordagi qonni quyish uchun zarur bo'lgan energiyani ishlab chiqara olmay qolishi yurak yetishmovchiligi kasalligi hisoblanadi. U keng tarqalgan yurak qon-tomir xastaliklaridan biridir.

Statistik ma'lumotlarga ko'ra, yurak yetishmovchiligi kasalligiga chalinish xavfi ayollarga nisbatan erkaklarda bir yarim barobar ortiq ekan.

Yurak chap qorinchasidan kislorodga boy qon tanadan organlarga pompalanadi hamda ularni kislorod va oziq moddalar bilan ta'minlaydi. Organlarga yetkazib berilgandan so'ng, kislorod miqdori past bo'lgan qon tanadan yurakning o'ng tomoniga, u yerdan o'pkaga yetkazilgan joyga qaytadi. O'pkada qon kislorod bilan boyitiladi, shunda u yana chap qorincha orqali butun tanaga quyilishi mumkin.

Yurak yetishmovchiligida yurakning nasos funksiyasi zaiflashadi. Odatda, yurakning o'ng tomoni (o'ng tomonlama yurak yetishmovchiligi) yoki yurakning chap tomoni (chap tomonlama yurak yetishmovchiligi) ta'sirlanadi.

Progressiv yurak yetishmovchiligida yurakning ikkala tomoni ta'sirlanishi (global yurak yetishmovchiligi) ham kuzatilishi mumkin.

Kasallikning qanday kechishi yurakning qaysi qismida yuzaga kelganiga qarab, chap tomonlama, o'ng tomonlama, global, sistolik, diastolik, surunkali o'tkir yurak yetishmovchiligi kabi turlarga bo'linadi.

Yuqoridagilardan kelib chiqqan holda surunkali yurak yetishmovchiligi bilan og'rigan bemorlarning buyrak faoliyati haqida to'xtaladigan bo'lsak, 1844- yildayoq K.Ludvig o'z tadqiqotlariga asoslanib, siydik hosil bo'lish jarayoni koptokchalarning kapillarlarini devori orqali ro'y beradigan filtratsiyadan va kanalchalarda ro'y beradigan reabsorbsiya (ya'ni qayta so'rilish)dan iborat deb faraz qilgan. Keyinchalik A.Keshich bu taxminni rivojlantirib, siydik hosil bo'lishining filtratsiya-reabsorbsiya nazariyasini ta'riflab bergan. Bu nazariya hozirgi tasavvurlarga asos bo'ldi va ko'p eksperimentlarda tasdiqlandi.

Hozirgi nazariyalarga ko'ra, odam buyraklari qon tomirlari orqali bir daqiqada 1200 ml qon, ya'ni yurakning aortaga tashlaydigan qonning 20- 25% i o'tadi. Odam buyraklarining umumiy massasi 0,43% ni tashkil etib, buyraklar po'stlog'i qavati orqali 91-93% qon o'tib, qolgan qismi esa uning mag'iz qavatidan o'tadi.

Qon plazmasidan Shumlanskiy-Boumen kapsulasiga suv va plazmada erigan barcha moddalar (yuqori molekulali birikmalardan tashqari) filtrlanib o'tadi. Koptokchalardagi filtratsiya endoteliydagi teshiklar, membrana va kapsulaning ichki devoridagi epiteliy hujayralar orasidagi yoriqlar orqali ro'yobga chiqadi. Bu filtr diametri taxminan 100C° (angstroma) gacha bo'lgan molekulalarni o'tkazadi. Molekulyar og'irligi 70 000 dan ortiq bo'lgan kattagina molekulalar bu filtrdan o'tmaydi. Shuning uchun globulinlar (molekular og'irligi 160 000 dan ortiq) kabi oqsillar filtratdan o'tmaydi. Molekular og'irligi uncha kata bo'lmagan ba'zi yot oqsillar (tuxum oqsili, jelatina va boshqalar) buyrak filtridan o'tib, siydik bilan chiqib ketadi. Qon plazmasining albuminlari (molekular og'irligi 70 000) filtratga juda oz o'tadi.

Tomirlari ichida gemoliz bo'lgan eritrotsitlar, gemoglobin plazmaga chiqqanda uning 5% li filtratga o'tadi. Anorganik tuzlar va kichik molekulali organik birikmalar (siydikchil, siydik kislotasi, glukoza, aminokislotalar) koptokcha filtridan bemalol o'tib, Shumlanskiy-Boumen kapsulasiga kiradi. Natijada koptokcha filtrat, ya'ni birlamchi siydikda hosil bo'ladi.

Bu siydikning miqdori bir kecha-kunduzda 1-1,5 litrgacha yetadi. Filtratsiya hajmining kattaligi buyraklarning qon bilan yaxshi ta'minlanishi, koptokcha kapillarlarining maxsus tuzilganligi, filtratsion yuzasining kata ekanligi va ulardagi qon bosimi yuqori ekanligidan bog'liq.

Shuni ham ta'kidlash joizki, oxirgi vaqtlarda mikroalbuminuriyani (25 dan 200 mkg/min tezlikda albuminlar ajratishi) aniqlash uchun immunoximik yoki radioimmun usullarni qo'llashga katta ahamiyat berilmqda. U buyrak shikastlanishining hali klinik va laborator belgilari paydo bo'lmasdan oldin aniqlashga imkon beradi. Mikroalbuminuriyani aniqlash buyrakning har xil shikastlanishlarida eng erta tashxis qo'yish uchun asos bo'ladi. Masalan, diabetik nefropatiyani aniqlashda yoki arterial gipertenziyani buyrak asoratini baholash.

Sutkalik proteinuriyani aniqlash alohida ahamiyatga ega. Agar 3,0-3,5 r/sut oqsil ajralsa u tez vaqtda qonni oqsil tarkibini buzilishiga olib keladi (ginoproteinemik, gipoalbuminemik). Bunda nefrotik sindrom uchun xos oqsil miqdorini dinamik nazorat qilishga diqqatni qaratish kerak.

Buyrak bir tomonlama yoki ikki tomonlama shikastlanganligini bilish uchun kateterlash yo'li bilan har bir buyrakda olingan siydik alohida-alohida tekshiriladi. Buyrak jomi deformatsiyasini aniqlash uchun ultratovush, skanografiya, renografiya katta ahamiyatga ega.

**FOYDALANILGAN ADABIYOTLAR RO'YXATI:**

1. azkurs.org 2020
2. salomatlik va go'zallik sirlari 2017-2021
3. <https://azkurs.org/siydik-ajratish-tizimi.html>
4. <https://yuz.uz/uz/news/yurak-etishmovchiligi-qanday-xastalik>
5. <https://fayllar.org/odam-fiziologiyasi-v2.html?page=34>

## SURUNKALI YURAK YETISHMOVCHILIGIDA JIGAR VA BUYRAKDAGI GEMODINAMIK O'ZGARISHLARNI STANDART MUOLAJALAR NEGIZIDA BAXOLASH

Ubaydulloyev Zuhridin Zoyirovich  
Qadamov Sanjarbek Quvondiqovich

Toshkent Tibbiyot Akademiyasi 2 kurs magistrantlari

**Anotatsiya:** ushbu maqolada surunkali yurak yetishmovchiligida jigar va buyrakdagi gemodinamik o'zgarishlarni standart muolajalar negizida baholash, davolash hamda belgilari to'g'risida yozilgan.

**Kalit so'zlar:** Gemodinamika, yurak, muolaja, bagolash, belgilar, davolash, buyrak, jigar, surunkali, to'qimalar, kislorod.

Gemodinamika (“gemo” va “dinamika” — tomirlarda qon oqishi) – Hidrostatik bosim tomirlar sistemasining turli qismlarida turlicha bo'lishi tufayli ro'y beradi (ma'lumki qon yuqori bosimli sohadan past bosimli sohaga tomon oqadi). Bunda asosiy omil yurak qisqarishlari bo'lib, o'rtacha yoshdagi odamning yuragi har qisqarganda tomirlarga 60—70 ml yoki minutiga 4,5—5 litr qon o'tkazadi. Qon tomirlarining elastikligi, ko'krak bo'shlig'ida bosimning manfiy bo'lishi, diafragma va skelet muskullarining qisqarishi tufayli qon tomirlar sistemasida to'xtovsiz oqib turadi. Shuning natijasida qon bilan to'qimalar o'rtasida muntazam ravishda moddalar almashinuvi ro'y beradi.

Surunkali yurak yetishmovchiligining dastlabki bosqichlari chap va o'ng qorincha, chap va o'ng bo'lmacha turlarda rivojlanishi mumkin. Aortal porok, mitral klapan yetishmovchiligi, arterial gipertenziya, koronar yetishmovchilikda kichik qon aylanishi doirasi tomirlarida dimlanish va surunkali chap qorincha yetishmovchiligi rivojlanadi. Bu o'pkada tomir va gaz almashinuvi o'zgarishlari bilan tavsiflanadi. Hansirash, bo'g'ilishlar (odatda tunda), sianoz, yurak urishi xurujlari, yo'tal (quruq, ba'zida qon ajralishi bilan), tez charchash kuzatiladi.

Qon oqimi sekinlashganda, to'qimalarning kapillyarlardan kislorod yutishi miqdori me'yoriy 30%dan 60-70% gacha ko'tariladi. Qonni kislorod bilan to'yinganligining arteriovenoz farqi oshadi, bu esa atsidoz rivojlanishiga olib keladi. Qonda oksidlanmay qolgan metabolitlarning to'planishi va nafas olish mushaklari ishining kuchayishi asosiy metabolizmning faollashishiga olib keladi. Bunda yopiq doira hosil bo'ladi: organizmning kislorodga bo'lgan ehtiyoji oshadi, qon aylanish tizimi esa uni qondira olmaydi.

Kislorod tanqisligi rivojlanishi sianoz va hansirashga olib keladi. Yurak yetishmovchiligida sianoz markaziy (kichik qon aylanishi doirasida dimlanish va qon oksigenatsiyasi buzilishida) va periferik (qon oqimining sekinlashuvida va to'qimalarda kislorod utilizatsiyasining ortishida) bo'lishi mumkin. Yurak yetishmovchiligi periferiyada nisbatan ko'proq namoyon bo'lishi sababli, yurak yetishmovchiligi bo'lgan bemorlarda akrosianoz kuzatiladi: qo'l-oyoq uchlari, quloq, burun uchi ko'kimtirliigi kuzatiladi.

Shishlar bir qator omillar natijasida rivojlanadi:

1. Kapillyar bosimning ortishi va qon oqimining sekinlashuvida to'qimalar ichida suyuqlik ushlanib qolishi;
2. Suv-tuz almashinuvi buzilishida suv va natriyning ushlanib qolishi;
3. Oqsillar almashinuvi buzilganida qon plazmasining onkotik bosimi buzilishi;
4. Jigar funksiyasi pasayishida aldosteron va antidiuretik gormonni inaktivatsiyalash darajasining pasayishi.

Yurak yetishmovchiligida shishlar dastavval yashirin bo'ladi va tana vaznining tezda ortishi va siydik miqdorining kamayishi bilan ifodalanadi. Ko'rinuvchan shishlar agar bemor yursa, oyoqlardan, agar yotgan bo'lsa, dumg'azadan boshlanadi. Keyinchalik bo'shliqlarda suyuqlik to'planishi boshlanadi: astsit (qorin bo'shlig'ida), gidrotoraks (plevra bo'shlig'i), gidroperikard (perikardial bo'shliq).

O'pkadagi dimlanish hodisalar kichik qon aylanishining gemodinamikasi buzilishi bilan bog'liq. U o'pka rigidligi, ko'krak qafasining nafas olish ekskursiyasining pasayishi, o'pka chetlarining cheklangan harakatlanishi bilan tavsiflanadi. Katta qon aylanishi doirasida dimlanish hodisalari gepatomegaliya (o'ng qovurg'a ostidagi og'riqlar bilan namoyon bo'ladi), kardial jigar fibrozini chaqiradi.

Yurak yetishmovchiligida yurak qorinchalari va bo'lmachalari bo'shlig'ining kattalashishi bo'lmacha-qorincha klapanlarning nisbiy yetishmovchiligiga olib kelishi mumkin, bu bo'yin venalarining bo'rtishi, taxikardiya, yurak chegaralarining kengayishi bilan namoyon bo'ladi. Dimlanishli gastrit rivojlanishida ko'ngil aynishi, ishtaha yo'qolishi, qusish, ich qotishi va meteorizmga moyillik, tana vaznining pasayishi kuzatiladi. Progressiv yurak yetishmovchiligida holdan toyishning og'ir darajasi — kardial kaxeziya rivojlanadi.

Buyraklarda dimlanish hodisalari oliguriya, siydik nisbiy zichligining ortishi, proteinuriya, gematuriya, silindruriyani chaqiradi. Yurak yetishmovchiligida markaziy asab tizimining buzilishi tez charchash, aqliy va jismoniy faollikning pasayishi, bezovtalanishning kuchayishi, uyqu buzilishi, depressiv holatlar bilan tavsiflanadi.

Yurak yetishmovchiligini tashxislaydigan bo'lsak, u ma'lum kasalliklar oqibatida rivojlanadigan ikkilamchi sindrom bo'lganligi sabab, tashxisiy chora-tadbirlar aniq belgilar bo'lmasa ham, birlamchi kasallikni erta aniqlashga yo'naltirilishi kerak.

Klinik anamnezni yig'ishda yurak yetishmovchiligining dastlabki belgilari sifatida charchoq va dispnoega e'tibor berish kerak, Ular bemorda yik, gipertenziya, o'tkazilgan miokard infarktlari va revmatik shikastlanishlar, kardiomiopatiya mavjudligi. Kichik boldir shishlari, astsitlar, tezlashgan past amplitudali yurak urishi, yurak ohangini tinglash va yurak chegaralarining siljishi yurak yetishmovchiligining o'ziga xos belgilari bo'lib xizmat qiladi.

Yurak yetishmovchiligini davolashda asosan, terapiya birlamchi sababni (yik, gipertoniya, revmatizm, miokardit va boshqalarni) bartaraf etishga qaratilgan bo'lishi kerak. Yurak nuqsonlari, yurak anevrizmasi, yurakning ishiga mexanik to'siqni keltirib chiqaruvchi yopishqoq perikarditlar mavjudligida ko'pincha jarrohlik aralashuviga murojaat qilinadi.

O'tkir yoki og'ir surunkali yurak yetishmovchiligida yotoq tartibi, to'liq ruhiy va jismoniy dam olish belgilanadi. Boshqa holatlarda ahvolni yomonlashtirmaydigan o'rtacha yukka amal qilish kerak. Suyuqlik iste'moli kuniga 500-600 ml, tuz — 1-2 gr bilan cheklanadi. Vitaminlarga boy, oson hazm bo'ladigan parhezga amal qilish tayinlanadi.

**FOYDALANILGAN ADABIYOTLAR:**

1. O'zme. Birinchi jild. Toshkent, 2000-yil
2. Salomatlik va go'zallik sirlari 2017-2021
3. Oliy hamshiralik ishi toshkent 2012
4. <https://mymedic.uz/kasalliklar/yurak-tomir/yurak-yetishmovchiligi/>
5. <https://uz.wikipedia.org/wiki/gemodinamika>

**“ALPOMISH” DOSTONINING LEKSIK QATLAMLARI TADQIQI.****Xakimova Maxsudaxon G‘ofurjon qizi***AQXAI assisent*

Ma'lumki, tilning asosiy lug'at tarkibi o'z mohiyati jihatidan uzoq tarixiy taraqqiyot mahsuli bo'lib, tilda uzoq davrlardan beri uzluksiz qo'llanib kelinayotgan so'zlar majmuasi hisoblanadi. O'zbek tili lug'at tarkibi til taraqqiyoti davomida murakkab rivojlanish bosqichlarini o'tab kelgan.

Olamning lisoniy manzarasi dunyoni idrok etish va konseptuallashtirishning universal va ayni vaqtda milliy xoslangan usullari yig'indisidir.

“Alpomish” dostonining badiiy va lisoniy xususiyatlarini tahlil qilar ekanmiz, avvalo, unda qo'llangan so'zlarning mazmun mohiyati asosiy o'rinda turadi. Shuning uchun dostonida qo'llangan so'zlarning etimologik qatlamlarini belgilash ham muhim ahamiyatga ega. “Alpomish” dostoni leksikasini kuzatar ekanmiz, unda qo'llangan so'zlarning ko'pchiligini bevosita umumturkiy so'zlar, ya'ni o'z qatlam leksemalar tashkil etgan. Shu bilan birga, dostonida o'zlashgan qatlamga mansub leksik birliklar hamda dialektal leksik birliklar ham faol qo'llanganligini ko'rishimiz mumkin. Shunga ko'ra, avvalo, dostonida qo'llangan so'zlarni ikki qatlam, ya'ni *o'z qatlam* va *o'zlashgan qatlamga* ajratib olish lozim bo'ladi.

***O'z qatlam leksemalari*** bu hozirgi o'zbek adabiy tili va shevalarida qo'llanuvchi so'zlar hisoblanib, qadimiy davrlardan bugunga qadar ishlatilib kelinayotgan so'zlardir. Masalan, *ota, aka, singil, ini, qiz, ko'z, ko'ngil, til, er, o'g'ul, bosh, ko'k, uz, och, yot, ot, bil, bo'l, kel, qil, ayt* va hokazo.

***O'zlashgan qatlam.*** Ma'lumki, hozirgi o'zbek tili lug'at tarkibining taxminan yarmini turkiy so'zlar tashkil qiladi. Dunyodagi hech bir til o'z ichki imkoniyatlariga tayanib ish ko'rmaganidek, o'zbek tili ham tashqi manbalar ta'sirida boyib, takomillashib kelgan. Bir tildan boshqa tilga so'zlarning kirib o'zlashishi bu oddiy jarayon emas, albatta. Bu degani tilga turli davrlardagi turlicha ijtimoiy-siyosiy omillarning ta'siri natijasidir. Xususan, dostonida ham o'zlashgan qatlamga mansub so'zlar ko'plab qo'llangan. Ularni quyida misollar orqali ko'rib chiqamiz.

***1. Xitoycha so'zlar.*** Qadimda turk qavmlari bilan xitoyliklar orasida savdo aloqalari ancha taraqqiy etib, xitoy savdogarlari turkiy xalqlar qal'alaridan Sharqiy Osiyo va Yevropa bilan aloqalarini o'rnatishda savdo obyektlari sifatida foydalanishgan. O'rta asrlarda xitoyliklar bilan turkiy xalqlar orasida mustahkam aloqalar taraqqiy etganligi sababli dastlabki ma'lumotlarni VII asrga tegishli yozma yodgorliklarda ko'ramiz. N. A. Baskakov xitoy so'zlari turkiy tillarga turkiy elatlarning sharqqa tomon ko'chib joylashishidan oldin xitoyliklar bilan chambarchas aloqada bo'lgan vaqtlari xitoy tili orqali kirib kelganligini ta'kidlaydi. Abdinazimov Sh. va A. Abdiyevlar o'z maqolasida “Alpomish” dostonida qo'llangan xitoycha so'zlar haqida ma'lumot beradi. Mualliflar qoraqalpoq tili misolida



tahlil qilgan holda dostonda uchrovchi ayrim xitoycha soʻzlarni koʻrsatib oʻtadi. Xususan, dostonda quyidagi xitoycha oʻzlashma leksemalarni koʻrsatib oʻtadilar.

*Al- qizil* + xitoycha *tun/tin*= qizil baqir altin. *Altinnan saray saldirding*. *al* soʻzi qizil maʼnosida qoʻllangan. Bu soʻz rus tiliga ham turkiy tillardan oʻzlashgan. (алый, яркий-красный, светло-розовый). “DLT” asarida *a : l* toʻq sariq maʼnosida qoʻllangan. *Bek-xitoycha payk, paykin (gubernator); shay- chay, jay-joy, inji- djen/jdji, ish-si-shin, qap- kia-kap /karman / Bir qop solib eynina; taysha-* xitoycha *tayshu* (shaxzoda, mashhur odam (shih)ning oʻgʻli); *tang-* xitoycha *tang /dan /utro/; teng –*xitoycha *tang; tingla –* xitoycha *ting (eshitmoq) temir-* xitoycha *te-pi; gumis-* xitoycha *kuem (serebro), xan- xon, tuo ‘-* xitoycha *tu. (tug ‘) belgi, bayroq* maʼnosini ifodalaydi.

Dostonning oʻzbekcha variantida ham bu kabi soʻzlar fonetik jihatdan ayrim farqli shaklda qoʻllangan. Masalan:

*Oh urib to ‘karsan ko ‘zdan yoshingni,*

*Kelib ko ‘rarsan dengi – dushingni.*(20-bet)

Olmadayin soʻlgan gulday tarzim bor,

*Toychixonim senga aytar arzim bor,*

*Senday shohim bu ishlardan bexabar,*

*Seni yakson qilib ketdi o ‘zbaklar.*(212) *Amaldorlar barin chaqirtib oladi,*

*Tug ‘dorlarman ko ‘p maslahat qiladi.*(213) *Qayerda joy bo ‘lsa borib qo ‘naman.*(85)

*Ertaa-mertan tong otdi. Barchin ko ‘rgan tushini Suqsuroy kaniziga aytib turibdi.*(93)

Mualliflar dostonda qoʻllangan xitoycha soʻzlarni qoraqalpoq tili misolida tadqiq etgan holda “Alpomish” dostonida xitoy tilidan oʻzlashgan soʻzlarning kirib kelgan davri va sabablarini oʻrganish fan uchun boy manbalar berishini taʼkidlaydilar. Darhaqiqat, tilimizga oʻzlashgan xitoycha soʻzlar ham koʻhna tarixga ega. Ularni tadqiq etish ham leksikologiyaning galdagi muhim masalalaridan biridir.

**2.Arabcha soʻzlar.** Doston leksikasini tahlil qilar ekanmiz, unda koʻplab arab tiliga xos leksik birliklar qoʻllanganligiga guvoh boʻlamiz. Arabcha oʻzlashmalar semantik hamda funksional jihatdan farqlanadi. Yaʼni arab tilidan oʻzlashgan soʻzlarning ayrimlari hozirda eskirgan boʻlsa, ayrimlar aynan oʻsha shaklda hozirgi oʻzbek tilida isteʼmolda qoʻllanib kelayotganini koʻramiz.

**Hozirda eskirgan arab tiliga mansub soʻzlar:**

*Xo ‘ja kelsa chiqar murid naziri,*

*Xotin bo ‘lmasmikan erning vaziri.* (18)

*Boshqa yurtda juz ‘ya berib yurayin,*

*Maslahat ber o ‘n ming uyli qarindosh!*

*Boybo ‘ridan bizga mahram kelibdi,*

Yuqorida keltirilgan misollarda qoʻllangan arab qatlamga oid *juz ‘ya, mahram, vazir, murid, nazir* kabi soʻzlar bugungi kunda qoʻllanilmaydi. Yaʼni arxaiklashgan boʻlib, hozirda isteʼmoldan chiqqan.

Xulosa qilib aytganda, har bir tilning lugʻat tarkibi oʻzlashma soʻzlarga boyligi bilan alohida ahamiyat kasb etadi. Hech bir til alohida, boshqa tillardan ajralgan holda taraqqiy etmaydi, albatta. Til lugʻat boyligi oshib borishining asosiy manbai ikkitadir: birinchi va

asosiysi-tilning ichki imkoniyatlari bo'lsa, ikkinchisi boshqa tillardan so'z o'zlashtirish, ya'ni o'zlashmalardir.

## ALPOMISH DOSTONIDA QO‘LLANGAN ANTITEZA VA SINONIMLAR TADQIQI.

Xakimova Maxsudaxon G‘ofurjon qizi

AQXAI assisent

“Alpomish” dostonida qo‘llangan so‘zlar badiiy, leksik-semantik xususiyatlari jihatidan juda boy va rang-barang. Unda o‘zbek tili lug‘at tarkibining, deyarli, barcha qatlamlariga mansub lug‘aviy birliklar keng qo‘llanilganligini ko‘rishimiz mumkin. Shunga ko‘ra dostonida qo‘llangan so‘zlarni leksik-semantik jihatdan bir necha guruhlarga bo‘lib tahlil qilish maqsadga muvofiqdir.

**1. Sinonim so‘zlar.** Sinonim so‘zlar har qanday badiiy asarning emotsionalligini, uslubiy jihatdan ravonligini, mazmundorligini oshirishga xizmat qiladigan lug‘aviy birliklar sanaladi. Xususan, “Alpomish” dostonida ham sinonim so‘zlar juda o‘rinli qo‘llangan bo‘lib, aynan doston tilining jozibadorligini, musiqiyligini, rang-barangligini ta‘minlashga xizmat qilgan. Dostonida quyidagi sinonimik qatorlarni keltirish mumkin: *chog‘lanib, sozlanib; yolg‘iz, egiz; xalq, xalqiy, el; xudo, yaratgan, oblo, haq, egam, rabb; shod, xurram; mol, dunyo; shoh, sulton; noiloj, nochor; chopar, arizachi; ota, bobo, qiblagoy; ko‘k, osmon, havo, falak; dushman, g‘anim; og‘a, aka, emikdosh; joy, mazgil; go‘riston, mozorot; sarson, sargardon; farmon, amr, buyruq; ayol, juvon, xotin; jabr, zulm, qismat, taqdir* va hokazo.

**Masalan:**

*Toychixon amriman jallod kelgandir.(29)*

*Shunday bo‘ldi haqdan menga farmonlar.(193)*

*Har na qismat yozilgandan bilaman,*

*Azaliy taqdirga nimish qilaman.(11)*

*Qizu juvon bari yig‘ilib keladi.*

*Ayollari to‘qiz tovoq qiladi.*

*Tovog‘iga tanga-tilla soladi.*

*Ne bir xotinlar vaqti xush bo‘p boradi.(160)*

*Shunday bo‘ldi menga haqning farmoni.(147)*

*Elu xalqqa yurib xabar berayin,*

*Hamma xalq eshitsin, ani ko‘rayin.(121)*

*Go‘ristondan bu manzil-joy so‘radi.*

*- Mozorotda yurgan odam sargardon,*

*Yotoq joy so‘ragan,men ham sarsonman*

*Qayerda joy bo‘lsa borib qo‘naman,*

*Bu sababdan mazgil so‘rab turaman.(85)*

*Hech bir dushman bo‘lolmasin barobar,*

*G‘animlarning dodin berar jonivor.(78)*

*Qultoy qul havoda ko‘rinmay ketar,*

*Davlatli xon shunday ko'kka qaradi.*

*Qultoy osmondan tushib keldi .(75)*

*Falak sarson qildi meni, qaytayin.(85)*

**2. Antonim so'zlar.** Dostonlarda tazod badiiy san'atidan foydalanish so'zlarning, badiiy nutqning ifodaliligi, ekspressivligi, tasirchanligini ta'minlashda qulay vositalardan biri sanaladi. Tazod asarning badiiy va tasviriy xususiyatlarini oshirishda muhim ahamiyat kasb etadi. Badiiy adabiyotda bu hodisa "antiteza" deb yuritiladi. Badiiy adabiyot tilidagi antiteza usuli (mumtoz adabiyotda bu usul tazod deb yuritiladi) bir-biriga nisbatan qarama-qarshi ma'nolarni beruvchi so'zlarni, iboralarni bayonda yonma-yon qo'llash orqali obrazlilikni keltirib chiqarishga asoslanadi.

Xalq o'g'zaki ijodi namunasi bo'lgan "Alpomish" dostoni leksikasida qo'llangan lug'aviy birliklar qatorida antonimiya hodisasi ham asosiy o'rinda turadi. Chunki, dostonda turli voqea-hodisalar, harakat-holatlar va doston qahramonlarining ruhiy holatlari bilan bog'liq jarayonlar tasvirida kuchli kontrastlikni bo'rttirib tasvirlashda antonimlar so'zlar keng qo'llanilganligini qo'ramiz. Chunki antonimlar so'z ma'nolarini zidlash orqali so'z semantik strukturasidagi ma'noni yanada kuchaytirishga xizmat qiladi.

Misol tariqasida *do'st-dushman; aka-uka; yig'latmoq-kuldirmoq; yonmoq-o'chmoq; o'lik-tirik; qish-yoz; katta-kichik; yosh-qari; yashamoq-o'lmoq; yaxshi-yomon; yolg'on-rost; oqshom-kunduz; kecha-kunduz; yaqin-uzoq; shoh-gado; yer-osmon* va boshqalarni keltirish mumkin.

**Masalan:**

*Ko'zima ko'rinmas yer bilan osmon,*

*Mazgilim bo'libdi qorong'i zindon.(222)*

*Quloq sob eshitgin ayg'on nidoga,*

*O'lim navbat yetar shohu gadoga(81)*

*Unday zo'rni bilganimday qilarman,*

*Yolg'on aytmay, rostin aytgin bul zamon.(51)*

*Osilmaymiz Boybo'rining doriga,*

*Biring aka, biring uka, Boysari.(13)*

*Qasd aylasa, bilmaganin bildirar,*

*Do'st yig'latib, dushmanini kuldirar. (13)*

Yuqoridagi keltirilgan misralarda qo'llangan *yer-osmon, shoh-gado* antonimik juftliklari bir qarashda lug'aviy antonimlarga o'xshasa-da, lekin ularning ma'nosida umumlashgan mazmun yotadi. Ya'ni ular "dunyo", "barcha" kabi ma'nolarni ifodalab, qahramon ruhiyatidagi tushkunlikni yanada kuchaytirishga, bo'rttirishga xizmat qilgan. Keyingi misralarda qo'llangan *yolg'on-rost* antonimik juftliklar esa, leksik antonimlar hisoblanadi. Oxirgi misrada qo'llangan *do'st-dushman, yig'latmoq-kuldirmoq* antonimik juftliklari, aslida maqol tipida bo'lib, qahramon ruhiy holatidagi o'ta kuchli kontrastlikni bo'rttirishga xizmat qilgan. Undan oldingi misrada qo'llangan *bilmaganin –bildirar* juftligi esa ta'kidlash ma'nosini ifodalab zidlik ma'nosini yanada kuchaytirishga ko'maklashgan.

## АКТУАЛЬНЫЕ ВОПРОСЫ ПРЕПОДАВАНИЯ БИОЛОГИИ И ЭКОЛОГИИ В СОВРЕМЕННОЙ ШКОЛЕ

**Иванова Анна Павловна**

*Учитель биологии СШ №13 города Ферганы*

**Современное образование развивается очень стремительно: широкий спектр учебных программ, модернизация содержания, внедрение новых педагогических технологий, информатизация и компьютеризация, создание профильных классов и т.д. Все это заставляет задуматься над проблемой оптимального сочетания всех инноваций.**

Возникает проблема выбора необходимых технологий, методов работы, позволяющих по-новому организовать учебную деятельность.

Сейчас стало обычным явлением проведение уроков, внеклассных мероприятий, конференций, семинаров с использованием интерактивных досок, мультимедийных проекторов, цифровых лабораторий и др. техники. Компьютер как универсальное средство обработки, хранения и представления информации прочно вошел в нашу повседневную жизнь.

Компьютерные технологии, интегрированные с педагогической системой организации учебной деятельности, позволяют существенно увеличить образовательные возможности школьников, осуществить выбор и реализацию индивидуальной траектории в открытом образовательном пространстве.

Подготовка учащихся к прохождению итоговой аттестации и экзаменам является важной составляющей работы учителя. Она может осуществляться как в рамках школьного урока, так и во внеурочной деятельности (через элективные курсы, факультативы, индивидуальные занятия и консультации), а также через дистанционное обучение.

Основной этап подготовки к итоговой аттестации – это формирование предметной компетенции. Биологические знания – компонент общечеловеческой культуры. Важно показать значимость биологических знаний, возможность их применения в жизни для сохранения здоровья, адекватного взаимодействия с окружающей средой. В этом аспекте все большее значение приобретают ИКТ технологии, обладающие развивающим потенциалом. Задача учителя – подобрать нужные ресурсы и сориентировать в них обучающихся..

В нашей школе созданы все условия для использования ИКТ в учебно-воспитательном процессе. Имеется два компьютерных класса с интерактивными досками, мультимедийный проектор, компьютер в кабинете биологии. Все компьютеры подключены к сети ИНТЕРНЕТ.

Уроки провожу в двух формах: либо в компьютерном классе, либо в своем кабинете. В своей работе использую медиатеку.

Содержание используемых дисков полностью соответствует Государственному Стандарту образования.

Эти программы можно использовать в комплекте с любым печатным учебником. В серии электронных пособий реализованы те возможности, которые отсутствуют в печатном учебнике, это тысячи ярких иллюстраций, фотографии, модели биологических объектов в системе-3D, видеосюжеты.

Подготовка обучающихся к экзаменам по биологии проводится мною системно, начиная со среднего звена. *Уже с шестого класса применяю тестовый контроль ЗУН, используя тестовые системы Local или MyTest.*

Для создания тестов *использую «Контрольно-измерительные материалы. Биология. 5-11 класс», что позволяет постепенно подготовить учащихся к работе с подобными материалами. Все задания соответствуют требованиям школьной программы и возрастным особенностям обучающихся.*

*Предложенный материал можно использовать на любом этапе урока: при проверке домашнего задания, закреплении материала, контроле и оценке знаний. Тематические тесты содержат 7 вопросов: уровень А (базовый) - 4 вопроса один верный ответ из четырех; уровень В – более сложный (2 вопроса – в виде краткого ответа), уровень С – повышенной сложности – 1 вопрос с развернутым ответом. Время выполнения 7-15 минут. Использую пособия «экзамены шаг за шагом».*

*Электронные таблицы пришли на смену бумажным. С их помощью легче изучать материала. Более наглядным становится объяснение.*

Ещё одним из вариантов использования ИКТ в учебном процессе и при подготовке к экзаменам является применение мультимедийных презентаций, которые позволяют представить учебный материал как систему ярких опорных образов, с исчерпывающей информацией в строгой последовательности. В этом случае задействуются различные каналы восприятия, что позволяет заложить информацию не только в фактографическом, но и в ассоциативном виде в долговременную память учащихся.

Применение новых информационных технологий в частности ЦОРов является одним из важных аспектов совершенствования и оптимизации учебного процесса, они позволяют разнообразить урок, сэкономить время, сделать урок запоминающимся.

Подключение школ к сети Интернет существенно расширило возможности образовательного процесса.

Получая из сети Интернет учебно-значимую информацию, учащиеся приобретают навыки:

- целенаправленно находить информацию в Интернет и систематизировать ее по заданным признакам;

- видеть информацию в целом, а не фрагментарно, выделять главное в информационном сообщении, устанавливать ассоциативные и целесообразные связи между информационными сообщениями;

- четко формулировать то, что узнали из мультимедийного информационного источника, визуальную информацию переводить в вербальную знаковую систему и наоборот;

- отличать корректную аргументацию от некорректной, находить ошибки в получаемой информации и вносить предложения по их исправлению, принимать личностную позицию по отношению к скрытому смыслу.

Подготовка учащихся к экзаменам требует изменения подходов к планированию уроков в старших классах: больше времени отводится на проведение уроков практикумов, где непосредственно разбираются задания ЭКЗАМЕНЫ. Практически каждый урок начинается с тестовой разминки, где включаются задания части «А» или с устного терминологического диктанта.

Задания части «С» задаю на дом. Каждый ученик получает свой вариант, а на уроке озвучиваются ответы всех учащихся и производится разбор. Эффект этого вида работы заключается в том, что за относительно короткое время удается разобрать достаточно большое количество заданий, происходит обмен информацией между учащимися, в работу вовлечены практически все учащиеся класса.

Современные уроки биологии – он-лайн уроки. Сайт учителя биологии. <http://www.shishlena.ru/>

Я работаю в общеобразовательных классах. Изучение биологии в нашей школе идет на базовом уровне. Для того чтобы помочь ученикам качественно подготовиться к сдаче экзаменов я использую возможности внеурочной деятельности (неаудиторная занятость – кружковая работа, индивидуально-групповые консультации)

Учебно-тематическое планирование занятий составлено в соответствии с содержанием программы и кодификатором элементов содержания по биологии для составления контрольных измерительных материалов (КИМ) единого государственного экзамена. В плане для каждого занятия указаны цифровые образовательные ресурсы, необходимые для его проведения.

Подготовку к итоговой аттестации начинаю с постановки целей, формулирования задач, планирования работы. Рассматриваю возможности образовательной среды, которая обладает всеми необходимыми элементами для организации учебной деятельности. В моей копилке имеется каталог сайтов для подготовки к экзамену.

Разбираем основные виды заданий, встречающиеся в проверочных, контрольных, экзаменационных работах.

- 1. Задания с выбором одного правильного ответа из нескольких.
- 2. Задания с выбором нескольких правильных ответов.
- 3. Задания на сопоставление объекта с его свойствами, особенностями
- 4. Задания на определение последовательности событий, явлений, процессов
- 5. Задания со свободным ответом. Найдите ошибки в приведенном тексте.

Особое внимание при подготовке к экзаменам уделяю изучению процедуры экзамена, структуры экзаменационной работы и порядка заполнения бланков ответов.

Мультимедиа учебник – это комплексная программа, сочетающая в себе: учебные, демонстрационные, анимационные, справочные, контролирующие программы. Занятия по данным программам способствуют систематизации материала.

Занятия начинаем с просмотра презентаций, составляем конспект, закрепляем знания - тематические тесты.

На заключительном этапе подготовки к итоговой аттестации, важным и значимым становятся тренировочные упражнения. Большое внимание уделяю решению тестовых заданий. Для этого использую репетиторы экзамена на компакт-дисках (100 баллов), тестовые системы Local или MyTest, где создаю тесты по отдельным темам. Также использую сайты Интернет, например, <http://www.examen.ru/ege-> – сайт Экзамен.

Abiturcenter – где можно пройти тесты on-line,

Все для поступающих – edunews (показывают правильные ответы).

Легко в учении – easyschool (можно выбирать уровень сложности)

Сдать экзамен просто 4экзамены на яндексе.

В связи с процессом вовлечения новых информационных технологий ресурсов в процесс обучения все большую популярность приобретают различные формы и элементы дистанционного образования. Так одной из наиболее распространенных в настоящий момент систем, позволяющих разрабатывать собственные электронно-образовательные ресурсы, контрольные и тестовые работы и даже образовательные курсы, является система Moodle.

Эта система ориентирована, прежде всего, на организацию взаимодействия между преподавателем и учениками, она подходит и для организации традиционных дистанционных курсов, а также для очного обучения. .

Преимущества системы:

- Учитель имеет возможность прямо в системе создавать тесты в различных форматах (либо с выбором единственного ответа, либо с выбором нескольких ответов, либо на соответствие и т.д.).

- Помимо тестов имеется возможность размещать лекции, ссылки на полезные web-страницы, различные виды ЭОР.

- Учитель имеет возможность контролировать действия учеников, писать комментарии.

- Облегчается работа учителя по проверке самостоятельных, контрольных работ, так как все тесты оцениваются автоматически сразу после их выполнения.

- Каждый обучающийся имеет возможность выполнить задание в удобное для него время и при возникновении вопросов задать их преподавателю.

- Ученики имеют возможность общаться между собой внутри системы.



•В системе есть возможность вести электронный журнал, что позволяет отслеживать успеваемость, качество подготовки к экзаменам.

Несмотря на то, что введенная технология является только экспериментом, нет сомнений, что она дает не только положительные результаты, но и будет развиваться дальше, так как является актуальной, удобной и современной.

План последовательного изучения материала курса «Подготовка к итоговой аттестации по биологии в дистанционном режиме»

Предмет и методы биологии.

2. Уровни организации живых систем.
3. Свойства биологических систем.
4. Клеточная теория. Клетка как биологическая система.
5. Организм как биологическая система.
6. Разнообразие организмов.
7. Размножение и индивидуальное развитие организмов.
8. Закономерности наследственности и изменчивости.
9. Селекция.
10. Надорганизменные системы.
11. Эволюция органического мира.
12. Антропогенез.
13. Биология растений.
14. Биология животных.
15. Биология человека.
16. Выполнение тренировочных экзаменационных работ.

Дистанционное обучение дает возможность повторения изучаемого материала, самоконтроля, многократного числа попыток выполнения тестовых заданий, обсуждения поставленной проблемы в форуме. В ходе работы на курсах в дистанционном режиме обучающийся знакомится с разными типами тестов, а также имеет возможность анализировать и комментировать предлагаемые тестовые задания.

На мой взгляд, дистанционное обучение позволяет школьникам, наиболее интересующимся биологией, работать по самостоятельному плану, имея при этом возможность дополнительных консультаций, анализа выполненных работ, а также позволяет совершенствовать навыки использования современных прогрессивных средств, а самое главное – осуществить подготовку к успешной сдаче экзаменов по биологии.

Выводы. Новые подходы к организации учебно-воспитательного процесса на уроке и во внеурочной деятельности дает возможность решать проблему снижения мотивации к изучению биологии, освоения стандарта на хорошем и высоком уровне при уменьшении количества часов в старшей школе, позволяет подготовить обучающихся к сдаче экзамена по биологии.

**СПИСОК ЛИТЕРАТУРЫ:**

1. Асмолов А.Г. Системно-деятельностный подход в разработке стандартов нового поколения / Педагогика М., 2009. № 4. С. 18-22.
2. Селевко Г.К. Современные образовательные технологии: Учебное пособие.

## CHARACTERISTICS OF PRODUCTIVE SKILLS IN TEACHING FOREIGN LANGUAGE

**Orifova Mamlakat Azamat kizi**

*Samarkand region Kattakurgan district school №17*

*English language and literature teacher.*

**Annotation:** *The following article is dedicated to the importance of speaking in learning foreign language. The author considers some characteristics of speaking and introduces major tips of speaking skills in teaching foreign language.*

**Key words:** *speaking, communication, practice, skills, competence, productive, progress, confidence, interactive, accuracy, skillfulness, comprehension, interactive.*

Language is primarily speech. A very large number of languages in the world are only spoken with no writing script. Majority of languages even with writing scripts use their spoken forms more than the written ones. It is an agreed fact that language is learnt by speaking it first after a lot of listening to the sounds, words, phrases and sentences from the surroundings.

Speaking and Writing are by far the most eminent skills that play a significant role in improving students' communications, especially in a foreign language setting. Actually, EFL learners basically rely on these skills to acquire knowledge as the FL is seldom spoken outside the classroom. Nevertheless, students tend to handle writing and speaking without adequate skillfulness, and this negatively affects their speaking and writing accuracy and causes comprehension deficiencies that are not easy to discern.

It has been established beyond the shadow of doubt that EFL students, in general, endure serious writing and speaking difficulties which are mainly caused by the lack of writing and speaking accuracy.

As it's known that Speaking and writing skills are called productive skills. They are crucial as they give students the opportunity to practice real-life activities in the classroom. These two skills can be used as a 'scales' to check how much the learners have learned. Teaching speaking is vital unless someone is learning English purely for academic reasons and does not intend to communicate in English, which is quite rare. Good command on speaking skills develop a real sense of progress among learners and boosts their confidence<sup>1</sup>.

Informative speech tells students what they know about a particular topic. (Literature, famous people, countries, food, subjects, mass media, health, culture, personality, character, gardening, space, technology and others);

Explanatory speech shows students how something works or why its effective.(mobile phones, internet, iron, vacuum cleaner, computer, laptop, washing machine, TV, fridge);

---

<sup>1</sup> Mohammed Iqram Hossain.(2015) Teaching Productive Skills to the Students: A Secondary Level Scenario. BRAC University, Dhaka, Bangladesh.

Persuasive speech try to win them over and persuade them to take action. Of course, speeches can be a mixture of these types.(Cosmetics, learning centres, presentations, advertisement)

While making speech students should take into consideration these tips and techniques. In introduction part learners should state the topic and its importance than catch the audience attention with a provocative statement or question, a surprising fact or trend, a new discovery, an anecdote, joke or quotation. Then state your aim, outline structure of your speech. In body part students should develop their ideas step by step. Such as in chronological order, from the least to the most important idea, alternate arguments for and against a certain idea, connect problem with solutions. Moreover, giving examples in order to support your statement is one of the effective way of making speech. In conclusion part students should come to a convincing end. Ex.g. a short summary, a quotation, a call for action, a look into the future.

We totally agree that speaking skills help students to develop their reading or visa versa, if they can easily speak fluently, students can improve their writing, so listening always integrated with speaking skills, because its integral part of language skills. Language skills should be taught in integrated form not in isolates in order to develop communicative competence.

To sum up, speaking is one of the fundamental and active skills, in order to accelerate it, students should work on themselves, make a speech and presentation. In order to make effective speech they should take into consideration tips and techniques of speaking. As we know practice makes perfect.

#### REFERENCES:

- 1.Mohammed Iqram Hossain.(2015) Teaching Productive Skills to the Students: A Secondary Level Scenario. BRAC University, Dhaka, Bangladesh.
- 2.Nunan, D. (1999). Second Language Teaching and Learning. Boston: Heinle & Heinle Publishers.
- 3.Celce-Murcia, M. (2001). "Language Teaching Approaches: an Overview". In M. CelceMurcia (Ed.), Teaching English as a Second or Foreign Language (3rd Ed.). Boston: Heinle & Heinle
- 4.Trachsel, M. & Severino. C. (2004). The Challenges of Integrating and Balancing Speaking and Writing in First-Year Rhetoric Classes. [http://www.mhhe.com/socscience/english/tc/trachselANDseverino/trachselANDseverino\\_module.html](http://www.mhhe.com/socscience/english/tc/trachselANDseverino/trachselANDseverino_module.html), accessed on 15th February, 2004.
- 5.Burns, A & Joyce, H. (1997). Focus on Speaking.

**ТАЪЛИМ САМАРАДОРЛИГИНИ ОШИРИШДА РАНГЛИ БАРАБАН  
МЕТОДИНИНГ АФЗАЛЛИКЛАРИ****Шерматова Н. М***Фаргона Давлат Университети магистранти*

**Аннотация:** Ушбу мақолада ўқитувчининг таълим метод турлари, ўқитувчининг мавзу мазмунига мос метод танлаши ва ўқитиш жараёнида изодкорлик (креатив) қобилиятини амалиётда қўллаши ўрганилган.

**Калит сўзлар:** Таълим, Технология, замонавий метод, интерфаол метод, ўқитиш, ўқитувчи.

Ҳозирги кунда таълим соҳасидаги ислоҳатлар, таълимни янада ривожлантириш ва такомиллаштириш борасида олиб борилаётган тадқиқотлар таълим мазмунини бойитишга қаратилган.

Ўқув жараёнини шундай ташкил этиш керакки, ҳеч қандай психологик ноқулайлик бўлмаслиги, ўқувчи ўзига нисбатан ишончни ҳис эта олиши лозим. Ҳар бир ўқувчининг имкониятини ҳисобга олиш, бажарилган иш учун рағбатлантириш, хатога йўл қўйган ўқувчига уни тўғрилаш имконини бериш зарур [1].

Технология ва уни ўқитиш методикаси педагогика, психология, тасвирий санъат, табиий фанлар билан ўзаро боғланади. Технология фани асосий илмий изланишлари натижаларига таянган ҳолда, илғор ўқитувчиларнинг иш тажрибаси билан бойитилган материаллар асосида ёритиб бералади [2].

Маълумки, таълим олиш (маълумот олиш) жараёни – бу маънавий ва ақлий қобилиятларни тизимли ривожлантириб бориш, билим ва тушунчаларни шакллантириш ва олинган билимдан фойдалана олиш қобилиятини таркиб топтиришдан иборат жараён дир. Бу жараён таълим олувчининг ўзи орқали ёки бошқа шахс- таълим берувчининг кўмагида амалга оширилиши мумкин. Таълим олиш жараёни эса турли хил методларга (усулларга) таянган ҳолда кечади.

---

**Таълим методи –бу таълим олувчи ва таълим берувчининг маълум мақсадга қаратилган, биргаликдаги фаолиятини ташкил қилишнинг муайян тизимга солинган йўл-йўриғи.**

Ўқитишнинг замонавий методларини қўллаш ўқитиш жараёнида юқори самарадорликка эришишга олиб келади. Бу методларни ҳар бир дарснинг дидактик вазифасидан келиб чиқиб танлаш мақсадга мувофиқ. Анъанавий дарс шаклини сақлаб қолган ҳолда уни таълим олувчилар фаолиятини фаоллаштирадиган турли-туман методлар билан бойитиш таълим олувчиларнинг ўзлаштириш даражаси ўсишига олиб келади.

Бугунги кунда бир қатор ривожланган мамлакатларда таълим-тарбия жараёнининг самарадорлигини кафолатловчи замонавий педагогик технологияларни

қўллаш борасида катта тажриба асосларини ташкил этувчи методлар интерфаол методлар номи билан юритилмоқда. Интерфаол таълим методлари ҳозирда энг кўп тарқалган ва барча турдаги таълим муассасаларида кенг қўлланаётган методлардан ҳисобланади. Шу билан бирга, интерфаол таълим методларининг турлари кўп бўлиб, таълим-тарбия жараёнининг деярли ҳамма вазифаларини амалга ошириш мақсадлари учун мослари ҳозирда мавжуд.

Ўқитишнинг фаол методларига “Ақлий хужум”, “Зинама-зина”, “Кластер”, “Давом эттир”, “Арча”, “Елпиғич”, “Синквейн”, “Занжир”, “Мени тушун”, “Сехрли катак”, “Ойга саёҳат” кабиларни киритиш мумкин [3]. Амалиётда улардан муайян мақсадлар учун мосларини ажратиб тегишлича қўллаш мумкин. Бу ҳолат ҳозирда интерфаол таълим методларини маълум мақсадларни амалга ошириш учун тўғри танлаш муаммосини келтириб чиқаради. Бунинг учун дарс жараёни оқилонга ташкил қилиниши, таълим берувчи томонидан таълим олувчиларнинг қизиқишини орттириб, уларнинг таълим жараёнида фаоллиги муттасил рағбатлантириб турилиши, ўқув материални кичик-кичик бўлақларга бўлиб, уларнинг мазмунини очишда ақлий хужум, кичик гуруҳларда ишлаш, баҳс-мунозара, муаммоли вазият, йўналтирувчи матн, лойиҳа, ролли ўйинлар каби методларни қўллаш ва таълим олувчиларни амалий машқларни мустақил бажаришга ундаш талаб этилади.

Бугунги кунда барча фанлар қатори технология фани дарсларида ҳам интерфаол методлардан фойдаланишга катта эътибор берилмоқда [4]. Интерфаол метод бирор фаолият ёки муаммони ўзаро мулоқотда, ўзаро баҳс-мунозарада фикрлаш асносида, ҳамжихатлик билан ҳал этишдир. Бу усулнинг афзаллиги шундаки, бутун фаолият ўқувчи-талабани мустақил фикрлашга ўргатиб, мустақил ҳаётга тайёрлайди.

Ўқитишнинг интерфаол усулларини танлашда таълим мақсади, таълим олувчиларнинг сони ва имкониятлари, ўқув муассасасининг ўқув-моддий шароити, таълимнинг давомийлиги, ўқитувчининг педагогик маҳорати ва бошқалар эътиборга олинади.

Интерфаол методлар деганда – таълим олувчиларни фаоллаштирувчи ва мустақил фикрлашга ундовчи, таълим жараёнининг марказида таълим олувчи бўлган методлар тушунилади. Бу методлар қўлланилганда таълим берувчи таълим олувчини фаол иштирок этишга чорлайди. Таълим олувчи бутун жараён давомида иштирок этади.

Ўқитувчи таълим жараёнида қўлланиладиган методларнинг вазифаси, мақсади шу билан бирга унинг турларини билиши лозим. Уларнинг турларини англаган ҳолатда синф ўқувчиларини ёшларини, билим олишга бўлган қизиқишларини қолаверса ўқувчиларни маълумот қабул қилиш хусусиятларини (визуал, аудиал, кинестетик) эътиборга олган ҳолда дарс мазмунига мос метод танлай олиши даркор. Ўқитувчи ўқувчиларини камчиликлари кузатувчанлик қобилияти орқали аниқлаши ва уларни бартараф қилиш усулларини топиши зарур. Яъни айнан дарс мавзусини тушунмаётган бўлса у тушунадиган тилда ёки ўйин тарзда керакли билимларни бериб бориши зарур. Бунинг учун ўз креатив қобилиятини ишга солиб нафақат мавжуд методлардан фойдаланиши балки ўзи янги метод яратиши ҳам мумкин. Ўқитувчи ўз

дарсида кўзлаган мақсадига эришиш учун, ўз ижодкорлик қобилияти ёрдамида янги метод ихтиро қилиши ва дарс мазмунидаги кўзлаган мақсадига эришиши мумкин. Шундай экан қуйида таълим жараёнида “Рангли барабан “ номли интерфаол методдан ҳам фойдаланиш мумкинлиги кўрсатилган.

Бу метод мураккаб, кўп тармоқли, характерга эга бўлган мавзуларни ўрганишга қаратилган. Методнинг моҳияти шундан иборатки, унда мавзунинг барча жиҳатлари (масалан, ижобий ва салбий томонлари, афзаллик ва камчиликлари, фойда ва зарарлари, бошқа фазилатлари) тўғрисида бир йўла шарҳ берилади. Айти пайтда уларнинг ҳар бири алоҳида белгиланади ва тегишлича муҳокама этилади.

Бу интерфаол метод ўқувчи талабаларда танқидий, таҳлилий, аниқ, мантиқий фикрлашнинг муваффақиятли ривожланишига ҳамда ўз ғоялари, фикрларини ёзма ва оғзаки шаклда ихчам баён этиш, ҳимоя қилиш қобилиятини ривожлантиришга имконият яратади. Шу билан бирга ўзига ишонч ҳиссини уйғотади.

Рангли барабан методи умумий мавзунинг айрим жиҳатларини алоҳида муҳокама қилувчи кичик гуруҳларнинг ҳамда ҳар бир иштирокчининг ва шу билан бирга, бутун гуруҳнинг фаол ишлашини ташкил қилишга йўналтирилган.

Рангли барабан методини мавзуни ўрганишнинг турли босқичларида қўллаш мумкин:

---

- бошланишида: ўқувчи-талабаларнинг билимларини эркин фаоллаштириш;
- мавзуни ўрганиш жараёнида: унинг асосларини чуқур фаҳмлаш ва англаб етиш;

- яқунлаш босқичида: олинган билимларни тартибга солиш.

Бу методни қўллашда мавзу бўйича қуйидаги асосий тушунчалар ўрганилади:

- мавзуга тегишли тушунчалар, нуқтайи назарлар, предмет, ходисалар;
- афзаллик – бирор нарса билан қиёслагандаги устунлик, имтиёз;
- нуқсон—нотуқамаллик, қоидаларга, мезонларга нотувофиқлик;
- фазилат – ижобий сифатлар;

Рангли барабан методи таълим мақсадидан ташқари тарбиявий характердаги қуйидаги вазифаларни амалга ошириш имконини ҳам беради:

- жамоа, гуруҳларда ишлаш маҳорати;
- муаммолар, вазиятларни турли нуқтайи назардан муҳокама қилиш маҳорати;
- муросали қарорларни топа олиш маҳорати;
- ўзгалар фикрига ҳурмат;
- ҳушмуомалалик;
- ишга ижобий ёндашиш;
- фаоллик;
- муаммога диққатини жамлай олиш маҳоратини шакллантириш ва мустаҳкамлаш.

- Ўзига ишонч ҳисси уйғониши
- Нутқ маданиятини ортиши.
- Эсада сақлаш қобилияти ривожланиши

**Асосланган рангли барабаннинг баҳолаш мезонлари:**

- мавзу мазмунига мос келиши (мавзудан четга чиқмаслик);
- мазмуни, фикри;
- маълумотлар етарлилиги;
- услуб, ифода аниқлиги, муайянлиги;
- орфография қоидаларига риоя қилиниши.
- Рангларнинг миқдори

**Хулоса**

Ушбу метод ўзини баъзи жиҳатлари билан “Балиқ скелети” методига ўхшаб кетади. Аммо унинг ушбу методдан афзаллик жиҳати унинг қизиқарлилиги, шу билан бирга ундаги ранглар эътиборни жалб қилади, яъни ўқувчини ўзига қарата олади. Шунингдек, ўқувчи айнан қайси мавзу ҳақида фикрини баён қилиши ушбу барабандаги стрелка қай бирига тўғри келишига боғлиқ бўлиши эса ўқувчини ёритилажак мазмуни кичик деталларигача эътибор беришини қолаверса, майда бўлаклари ҳам кўздан четда қолдирмай ўрганишини талаб этади ва ундайди.

**Фойдаланилган адабиётлар**

- 1.
2. Ахмедова М.М Технология фанини ўқитишда замонавий методлардан фойдаланиш// Ўзбекистонда илмий –амалий тадқиқотлар мавзусидаги конференция материаллари 2020-йил. №21. 14 бет.
3. Зияева М Технология дарсларида “Чархпалак” методидан фойдаланиш//Таълим ва технология Илмий ва услубий мақолалар тўплами Даврий нашр Тошкент-2020. 3-қисм. 128 бет.
4. Таджирахимова Н.Х Таълим самарадорлиги ўқитувчи қўллайдиган методларга боғлиқ //Ўзбекистонда илмий –амалий тадқиқотлар мавзусидаги конференция материаллари. 2020-йил. №18. 230 бет.
5. Назирова Ш Технология дарсларини ташкил этишда интерфаол методлардан фойдаланиш//Таълим ва технология Илмий ва услубий мақолалар тўплами Даврий нашр. Тошкент-2020 3-қисм. 119-бет.



## ИССЛЕДОВАНИЕ ВЛИЯНИЯ СОСТАВА И ФИЗИКО-ХИМИЧЕСКИХ СВОЙСТВ ВЗРЫВЧАТЫХ ВЕЩЕСТВ НА ОБРАЗОВАНИЕ ЯДОВИТЫХ ГАЗОВ

**Кобилев О.С., Мустафоев И.Г.**

*(Навоийский государственный горный институт)*

Основным фактором в рецептуре ВВ, влияющим на образование ядовитых газов, является его кислородный баланс. При отрицательном кислородном балансе растет количество выделяемой при взрыве окиси углерода и несколько уменьшается количество окислов азота. При положительном кислородном балансе наблюдается обратная картина, которая приведена на рис. 1. Для аммонитов оптимальным с точки зрения образования ядовитых газов является не нулевой, а небольшой отрицательный (до 3%) кислородный баланс. Для других ВВ (особенно крупнодисперсных) более рационален небольшой положительный кислородный баланс.

Одной из основных причин образования ядовитых газов при взрыве ВВ с кислородным балансом, близким к нулевому, является неполнота реакции взрывчатого превращения.

С повышением детонационной способности ВВ уменьшается образование ядовитых газов, что подтверждается данными, которые приведены в табл. 1, полученными в работе [1] при взрыве аммонита № 6ЖВ с увеличивающейся от первой к третьей пробе степенью измельчения компонентов.

На полноту взрывчатого превращения ВВ, а, следовательно, и на образование ядовитых газов, значительное влияние могут оказывать тип сенсibilизатора, а также малоактивные компоненты, флегматизирующие ВВ. Так, составы, сенсibilизированные гексогеном или нитроглицерином, образуют меньше ядовитых газов, чем аммониты.

Существенное влияние на образование ядовитых газов оказывают соли-пламегасители, применяемые в предохранительных ВВ, — хлористый натрий и хлористый калий, способствуя более полному завершению реакции и, следовательно, уменьшению количества ядовитых газов. Особенно заметно снижается при этом содержание окислов азота.

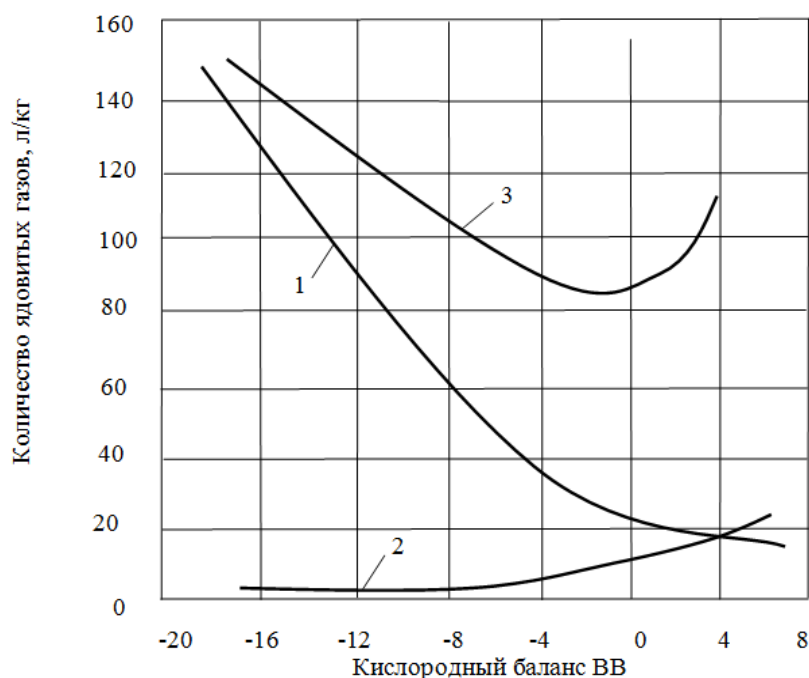

**Рис. 1. Влияние кислородного баланса ВВ на количество выделяемых при взрыве ядовитых газов: 1 - CO; 2 - NO + NO<sub>2</sub>; 3 - условная окись углерода**

Таблица 1

Номер пробы	Бризантность, мм	Количество ядовитых газов, л/кг		
		окись углерода	окислы азота	условная окись углерода
1	12,4	42,2	2,8	60,4
2	15,0	38,4	2,5	54,6
3	17,0	30,1	2,4	52,2

Повышение плотности ВВ вначале приводит к уменьшению количества ядовитых газов, затем, после достижения определенной плотности, дальнейшее ее увеличение приводит к росту количества выделяющихся ядовитых газов, так как увеличение плотности ВВ приводит к снижению полноты его детонации (при плотностях, близких к критическим).

Влага в составе ВВ является компонентом, затрудняющим его детонацию. Поэтому повышение влажности ВВ приводит к росту количества ядовитых газов, в основном окислов азота.

Влияние массы бумажно-парафиновой оболочки на количество ядовитых окислов при взрыве прессованного аммонита №6ЖВ иллюстрируется данными, приведенными в табл. 2, полученными П.А.Парамоновым.

Таблица 2

Масса оболочки на 1 кг ВВ	Количество ядовитых газов, л/кг
---------------------------	---------------------------------

бумага	парафин	окись углерода	окислы азота	условная окись углерода
0	0	7,5	4,2	35,0
1,2	1,7	28,3	4,7	58,9
2,0	2,5	29,6	5,1	62,8
4,0	5,0	35,9	5,9	74,3

Чтобы ограничить отрицательное влияние бумажно-парафиновой оболочки на образование ядовитых газов, ГОСТом на промышленные ВВ установлена максимальная масса бумажной оболочки (до 2 г) и гидроизоляционного покрытия (парафин — петролатум) на патронах до 2 г на 100 г ВВ.

Таким образом, при увеличении плотности заряжения количество ядовитых газов уменьшается. Уменьшается количество ядовитых газов также при взрывании в обводненном забое, при обратном иницировании заряда, при применении высококачественной забойки и при групповом взрывании в сравнении с одиночным.

#### **СПИСОК ИСПОЛЬЗОВАННОЙ ЛИТЕРАТУРЫ:**

1. Дубнов Л.В., Бахаревиц Н.С., Романов А.И. Промышленные ВВ. М., "Недра", 1973. 318 с.

**ЎАҚЫТЛИ БАСПАСӨЗДЕ ҚАРАҚАЛПАҚ ӘДЕБИЯТЫ ХӘМ  
ФОЛЬКЛОРЫ МӘСЕЛЕЛЕРИ****Толғанай Жаримбетова***«Еркин Қарақалпақстан»**газетасы арнаўлы хабаршысы,*

Ўáрезсизлик dáwirindegi áдебиятshы алımlары hám sınshıлары jaна áдебиý hám ilimiy talaplarǵa belgili dárejede qaraqalpaq áдебияты hám folklorǵa арналған máselelerin házirgi kózqarasta izertlewge hám búgingi talap penen, baha beriwge óz aldına itibar awdarmaqta. Bul мәселелер haqqında birqansha maqalalar, ilimiy ocherkler, kitapshalar, recenziyalar, monografiyalar jazıldı, kandidatlıq hám doktorlıq dissertaciyalar qorǵaldı. Islengen jumislardıń nátiyjeleri ámeliyatta usınıldı hám engizildi, maǵlıwmat ornında aytatuǵın bolsaq, oqıw-metodikalıq áдебияtlarǵa, áдебият pánlerine kirgizildi. Bul dáwirde S.Axmetov, K.Mámбетov, Q.Kamalov, S.Bahadırova, A.Paxratdinov, A.Pirnazarov, A.Murtazaev, Q.Bayniyazov, Q.Járimbetov, Q.Orazımbetov, K.Allambergenov, J.Esenov hám basqa da alımlar, sınshılar qaraqalpaq áдебияты hám folklorın úyreniw, olardıń nátiyjelerin baspa sózde járiyalaw, ilimiy konferenciyalarda bayanlaw boyınsha kóp jumıslar isledi.

Bul dáwirde "Qaraqalpaqstań", "Bilim" baspalarında, Ózbekistan Ilimler Akademiyası Qaraqalpaqstan bóliminiń (ÓZIAQQB) xabarshısı, Qaraqalpaq mámleketlik universitetiniń xabarshısı, Nókis mámleketlik pedagogikalıq institutınıń "Ilim hám jámiyet" ilimiy jurnalları betlerinde, Qaraqalpaqstan Jazıwshılar awqamınıń basılymı "Ámiwdarıya" jurnalında hám "Qaraqalpaq áдебияты" gazetasında, sonday-aq respublikalıq basılımlar bolǵan "Erkin Qaraqalpaqstań", "Qaraqalpaqstan jasları", "Ustaz jolı", "Vesti Karakalpakstaná", "Jetkinshek" gazetalarında qaraqalpaq áдебияты tariyxı, házirgi qaraqalpaq áдебияты hám qaraqalpaq folklorı máseleleri boyınsha kúta kóp maqalalar, recenziyalar, sholıw maqalaları, jazıwshılardıń, áдебиятshы alımlardıń yubileylerine baǵıshlangan maqalalar járiyalanıp barıldı. Olarda ótmish áдебиятın, folklorın jaна talaplar boyınsha bahalaw hám sın beriw háreketleri kórinedi. Hár bir maqalada áдебияттıń anaw yaki mınaw tárepin keń oqıwshılar jámiyetshiligine propagandalaw maqseti kózde tutiladı. Bir qatar maqalalarda klassik shayırlarımız bolǵan Kúnxoja, Berdaq, Ájiniyaz, Ótesh miyrasların jańadan qarap, jaна zaman ruwxına sáykes sın beriw háreketleri seziledi. Mısalı, Berdaq hám Ájiniyazdıń ayırım shıǵarmalarǵa avtorlıǵı máselesi, olardıń ómirine hám dóretiwshiligine qatnaslı geypara kózqaraslar boyınsha A.Murtazaevtıń, Q.Bayniyazovtıń, A.Paxratdinovtıń polemikalıq maqalaları jurnallarda hám gazetalarda jariq kórdi.

"Qaraqalpaqstan jasları" gazetası Respublikamızdaǵı kólemlı hám abıroylı basılımlardıń biri. Onda xalıq xojalıǵı, medicina, tábiyat ilimleri, mádeniyat hám áдебият máseleleri boyınsha jiyi-jiyi maqalalar basıladı. Olarda usı tarawlar boyınsha áhmiyetli, kúnniń talabına ılayıq máseleler kóteriledi. Áдебият hám folklor máseleleri de usı gazeta ushın usınday áhmiyetke iye. Basılған maqalalarda kóterilgen máseleler óziniń áhmiyetliliǵi

menen birge keń oqıwshılar jámiyetshiligine túsinikli, tásirleme alatuǵın etip beriledi. Bul boyınsha aktiv avtorlar toparı payda boldı. Mısalı, ilimpazlardan J.Bazarbaev, A.Paxratdinov, Q.Bayniyazov, Q.Járimbetov, Q.Orazımbetov, Sh.Úsnatdinov, H.Hamidov, K.Allambergenov, K.Qurambaev hám basqalar ózleriniń mazmunlı, kúnniń talabına juwap beretuǵın maqalaları menen qatnasadı.

XXI ásirge kelip jámiyettiń informaciyaǵa talabı tez-tezden artpaқта. Búgingi ǵalaba xabar quralları aldınǵı on jılıqlar menen salıstırıp bolmaytuǵın dárejede ózgermekte. Ásirese, texnika-texnologiyalardıń ornı ǵalaba xabar quralları ushın úlken jetiskenliklerdiń biri. Házirgi kúnde informatsiyalardıń kirip keliwi, usı jetiskenliklerden dálalat beredi. Hár bir informaciya aǵımınıń kirip keliwin unamalı jaǵday dep ayta almaymız. Hesh kimgе sır emes, unamsız informaciyalar arqalı qanshadan-qansha jaslardıń hár qıylı jollarǵa kirip ketiwiniń gúwası bolmaqtamız.

Unamsız informaciyalarǵa tosқınlıq yamasa shegara qoyıwdıń hesh qanday ilajı joq. Informaciyalarǵa tosqıy qoyıw biziń elimizdegi nızamlarǵa da tuwrı kelmeydi. Bunıń tek birden-bir jolı informaciya immunitetin arttırıw. Ol da bolsa ruwxıy-aǵartıwshılıq máselelerin jaslarǵa sińdiriw. Ruwxıy baylıqlarımızdıń biri bolǵan ádebiyat tarawı esaplanadı. Ádebiyat arqalı Watanǵa súyispenshiligi artadı hám pikirlew dúnyası keńeyedi. Cholpannıń aytqanıday «Ádebiyat jasasa millette jasaydı» degenindey insannıń ruwxıy dúnyası ádebiyat penen baylanıslı. Prezident Sh.Mirziyov saylangannan keyin, óziniń birinshi saparın Qaraqalpaqstan Respublikasınan baslaǵan edi. Prezident óz sózinde «Ibrayım Yusupov atındaǵı talantlı balalar mektebiniń Ózbekstan hám Qaraqalpaqstan xalıq shayı, Ózbekstan Qaharmanı I.Yusupov qaraqalpaq hám ózbek ádebiyatınıń rawajlanıwına úlken úles qosqan. Onıń dóretpeleri Watanǵa muhabbat, ata-anaǵa húrmet, el-jurtqa pıdaylılıq ideyaları menen suwǵarılǵan. Sol jaǵınan ataqlı shayırdıń dóretiwshiligi jaslar tárbiyasıda ruwxıy derek bolıp xızmet etedi.» dep keltirgen edi.

Demek, ádebiyat máselesi joqarı áhmiyetke iye ekenin, usı húkimet qararlarınan, jazıwshı-shayırlardıń dóretiwshiliklerinen bilsek boladı. Usı máselelerdiń áhmiyetin propagandalaw da ǴXQnıń juwapkershiligine júklengen. ǴXQnıń bir tarawı bolǵan kúndelikli baspasóz xızmetine toqtap ótsek. Respublikamızdaǵı jaslarǵa arnalǵan birden-bir gazeta bul «Qaraqalpaqstan jasları» gazetası esaplanadı. Bul gazeta jaslarǵa arnap hár qıylı temada hám hár qıylı janrdaǵı maqalalardı sáwlelendirip kelmekte. Jaslarǵa tuwrı baǵıt beriwde, jas jazıwshı-shayırlardıń qádem baslawında hám jańa ilimge jol qoyıp atırǵanlarǵa, bul gazetaniń áhmiyeti oǵada úlken. «Qaraqalpaqstan jasları» gazeta solardıń ishinde ádebiyat máselesine de ayrıqsha itibar qaratadı. Бул газета қарақалпақ әдебияты тарийхына, фольклоры, хәзирги әдебий процесс бойынша бир қанша материаллар жарық көрген. Солай етип, бул материалларды сәўлеленген мәселелери бойынша бир қанша топарларǵа ажыратып көрсетиўге болады:

## ЗАЖИВЛЕНИЕ ГНОЙНО-ВОСПАЛИТЕЛЬНЫХ РАН ЧЕЛЮСТНО-ЛИЦЕВОЙ ОБЛАСТИ

Холмурадов Ж.Р. ,

Храмова Н.В.

*Ташкентский Государственный Стоматологический Институт*

Одним из важных вопросов челюстно-лицевой хирургии является разработка эффективных методов оптимизации заживления послеоперационных ран, в частности у лиц с риском развития осложнений в раннем послеоперационном периоде и вяло текущими процессами регенерации. Одним из перспективных методов оптимизации процесса заживления послеоперационных ран мягких тканей челюстно-лицевой области является использование PRP-терапии [Просьянникова Н.В.2014]. PRP (богатая тромбоцитами плазма) – это плазма, концентрация тромбоцитов в которой превышает нормальную [Robert E. Marx 2001]. PRP-терапия – это метод оптимизации собственных резервов тканей организма собственной богатой тромбоцитами плазмой [Wang L., Gu Z., and Gao C.2014] применение PRP у пациентов основной группы по данным цитологического анализа свидетельствовало об оптимизации процесса заживления во всех фазах: воспалительной, грануляционной и эпителизации. Несмотря на множество современных методов, проблема комплексного лечения больных с острыми гнойно-воспалительными заболеваниями челюстно-лицевой области по мнению некоторых учёных не решена. Оптимальным является включение в стандартные схемы лечения препаратов, обладающих многофункциональным действием (мази, сорбенты, антисептики, химиопрепараты), что приводит к значительному снижению вероятности побочных реакций, стоимости лечения и т.д. [Никитин А.А.2003]. Исходя из требований современной медицины, повязка – как средство длительного лечебного воздействия на рану с использованием различных материалов и веществ – должна способствовать не только заживлению раны, но и повышать качество жизни больного [1,2]. «Идеальная повязка» должна отвечать следующим критериям:

- Защита от механических воздействий (давление, трение, удар), загрязнения;
- Профилактика вторичного инфицирования;
- Защита от высыхания и потери жидкости, электролитов;
- Сохранение адекватного температурного баланса;
- Сохранение благоприятных условий для клеточных взаимоотношений в процессе заживления [Кузнецов Я.О.2009, Тобоев Г.В.2008].

Кроме обеспечения защиты раны от внешних воздействий современная повязка должна быть прочной (держаться не менее суток), лёгкой, не вызывать нарушение кровообращения, иметь эстетичный вид, активно влиять на процессы заживления благодаря стимуляции очищения раны, поддерживать адекватный микроклимат во влажных условиях и функциональный покой тканей раны, способствующих

заживлению [Туманов В.П.2000] Функциональные возможности повязок и специфическая направленность их действия на рану в значительной степени зависели от характеристик используемых препаратов и перевязочного материала: поддержание раны в умеренно влажном состоянии, защита эпителия и формирующегося рубца от механического повреждения при перевязке, стимуляция регенерации [3]. В результате клинических, цитологических и бактериологических методов исследования доказана эффективность применения комбинированных химиотерапевтических средств антимикробного спектра действия на раневой процесс в зависимости от его фазы [Г.С. Субханова 2013].

Одним из таких перспективных раневых покрытий является полифункциональная биоактивная пленка с противомикробным свойством «Наноцел» для лечения проникающих ранений глаз синтезирована группой ученых под руководством профессора А.А. Сарымсакова в Институте химии и физики полимеров АН РУз. Лекарственная форма представляет собой поликомпозиционную биodeградируемую полимерную пленку с метиленовым синим, содержащую натрий карбоксиметилцеллюлозу (Натриевая соль целлюлозогликолевой кислоты, СМС, Sodium Carboxyl methyl cellulose) очищенная по TSh 39.3-268 - 2%; метиленовый синий - 0,001%, глицерин медицинский – 1,0%, дистиллированную воду по ГОСТ 6709 – остальное (Патент РУз. № FAP 01540 от 12.06.2019 г. «Глазная лекарственная пленка для лечения инфицированных ран в эксперименте». Авторы Ниязова З.А., Сарымсаков А.А., Хегай Л.Н. и др..). Одним из активных компонентов пленки является метиленовый синий медицинского назначения, обладающий фотосенсибилизирующей и бактерицидной активностью.

Таким образом, успех лечения гнойно-воспалительных ран челюстно-лицевой зависит не только от хирургического вмешательства, но и от ведения раны и применения качественных раневых покрытий.

### СПИСОК ИСПОЛЬЗОВАННОЙ ЛИТЕРАТУРЫ:

1. Храмова Н.В., Холматова М.А., Мунгиев М.З. К вопросу использования раневых покрытий и клеточных технологий для оптимизации регенерации кожи // Stomatologia (Среднеазиатский научно-практический журнал). — Ташкент, 2018. - №4 (73). - С.57-59
2. Мунгиев М.З., Храмова Н.В. Оптимизация местного лечения послеоперационных ран челюстно-лицевой области // Инновации в медицине: Материалы II Научно-практической видеоконференции студентов-медиков и молодых ученых с международным участием. - Андижан, 6 декабря, 2019. - С. 144-145.
3. Вардаев Л.И. Комплексное лечение гнойных ран с использованием раневых покрытий с антиоксидантной, антибактериальной и сорбционной активностью // Автореф. дис. ... кандидата мед. наук. Москва, 2016. 24 с.

**BOSHLANG'ICH SINFLARIDA MATEMATIKA FANIDAN DARS O'TISH JARAYONIDA INTERFAOL METODALARDAN FOYDALANISH.****Karimova Maxpora Mamurjanovna***Namangan viloyati To'raqo'rg'on tumani Shahand qishlog'i 53- umumiy o'rta ta'lim maktabining boshlang'ich sinf o'qituvchisi.*

**Annontatsiya:** *Ushbu maqolada boshlang'ich sinf o'quvchilarida matematika fanidan dars o'tish jarayonida interfaol metodlardan foydalanish va o'quvchilarning qobiliyatini rivojlantirish to'g'risida fikr yuritilgan.*

**Kalit so'zlar:** *Boshlang'ich ta'lim, o'qituvchi, o'quvchi, zamonaviy, interfaol metod, yondashuv, pedagogik.*

Boshlang'ich sinflarda matematika fanini o'qitish boshqa har qanday o'quv predmetini o'qitish kabi ta'lim, tarbiya va amaliy fazilatlarni hal qilishi kerak. Boshlang'ich sinf o'quvchilarining matematik tafakkurini shakllantirishni amalga oshirish muvaffaqiyati pedagoglar ixtisosiga, uning kasbga oid tayyorgarchiligiga bog'liq.

Boshlang'ich sinflarda matematika o'qitish umuman maktab matematika kursini o'zlashtirishning dastlabki bosqichi sifatida qaraladi. Shu sababli boshlang'ich sinflarda ishlashda o'rta maktablarda matematika o'qitishda ko'zda tutiladigan umumiy masalalarni hisobga olish va bu masalalarni hal etishda boshlang'ich ta'limning ahamiyatini to'g'ri baholash kerak. O'rta ,matematika dasturiga taaluqli ko'pgina masalalar boshlang'ich sinlardayoq ko'pgina shu darajada mustahkam o'zlashtirilishi kerakki, bunda ular o'quvchilar ongida butun umr saqlanib qolsin, boshqa masalalar esa o'qitilishning dastlabki bosqichida keyingi sinflarda mufassal qarab chiqishga tayyorgarlik ko'rish maqsadidagina kiritiladi.

Biror malaka va ko'nikmalarni shakllantirish jarayonida fikrlash qobiliyati darajasini oshirish imkoniyatiga ega bo'lish uchun kiritiladi. Maktabning boshlang'ich sinflarda bolalar matematika sohasida dasturda nazarda tutilgan bilimlar, uquvlar va ko'nikmalarning ma'lum hajmini ongli ravishda va mustahkam egallab olishlari haqida gap borganda yuqorida aytib o'tilgan mulohazalarni hisobga olish kerak.

Matematika kursi o'quvchilar kuchi yetadigan darajada o'quv materiallarini umumlashtirishni, o'rganilayotgan matematik faktlar asosida yotuvchi umumiy prinsip va qonuniyatlarni tushuntirishni, qarab chiqilayotgan hodisalar orasida mavjud bo'lgan bog'lanishlarni tushuntirishni nazarda tutadi. Bu asosan amallarning xossalari, ular asosidagi mavjud bog'lanishlarni o'rganishga, bolalarda shakllanayotgan amaliy o'quv va ko'nikmalarning asosi bo'lgan matematik munosabatlar va bog'lanishlarga taaluqlidir. O'quvchilarda egallangan bilim, o'quv va malakalarni turli xil shartlarda qo'llanishga o'rgatishni o'quvchilarning maxsus masalasi sifatida qarash mumkin.

Shu bilan birga bilimlarni qo'llanish ham bolalarning o'quv ishlari samaradorligi oshirishning muhim vositalaridan biridir. Bilim, o'quv malakalarning to'la qiymatli



o'zlashtirilishiga ularning o'zgaruvchili sharoitlarda mustaqil qo'llanishi natijasidagina erishish mumkinligini psixologlar isbotlashdi. Bolalarning maktabda boshlang'ich sinflardan keyingi sinfga o'tishida albatta vujudga keladigan ko'p darajada aynan ana shu asosida bartaraf etishi mumkin va aksincha, agar o'qituvchi har tomonlama bilimlarga maxsus e'tibor bermasa va bolalarni bir xil turdagi savollarga, topshiriqlarga ifodalarga, masalalarga o'rgatib qo'ysa bu 5 – sinfda fanlar bo'yicha o'qitishga o'tishdagi murakkablikni yanada oshiradi.

Bu masala bolalar bilim qobiliyatlarini o'stirishning ancha umumiy masalasi bilan uzviy bog'langan. Boshlang'ich sinfdanoq kuzatish va taqqoslash, solishtirilayotgan hodisalardagi o'xshashlik va farq qilayotgan belgilarni ajratish, tahlil, sintez va umumlashtirish, abstraksiyalash, aniqlashtirish kabi amallarni bajarish uchun ko'p ish qilingan bo'lishi kerak.

Matematikani o'qitishda nazariy tafakkurni oshirish talabi nimani bildirishini ayoniy ko'rsatish uchun bir misol keltiramiz. 1-sinfda ilgari ishlatilgan programmaga ko'ra birinchi o'nlik sonlarni ketma-ket o'rganiladi. Har bir sonni qarashda masalan 2 sonini hosil qilishda 1 ni 1 ga qo'shish kerak ekanini tushuntiriladi. Bu faktlarning hammasi har xil darslarda bir – biriga bog'lanmagan hollarda qaraladi. Bunday yaqinlashishda bolalar oldingi darslarda olgan bilimlarini umumlashtirish imkoniniberuvchi sharoit vujudga kelmasdi. Shu bilan birga bu yaqinlashish navbatdagi 5 va 6 sonlarni o'rganishga bag'ishlangan darslarda ularning yangi bilimlarni o'zlashtirishlariga kam yordam beradi.

Biz bilamizki, hozirgi ta'lim jaroyonida o'quvchi sub'ekt bo'lishi lozim. Bunda ko'proq interfaol metodlarga e'tiborni qaratish ta'lim samaradorligini oshiradi. Hozirgi davr darslariga qo'yilgan eng muhim talablardan biri mustaqil fikrlashga o'rgatishdir. Bugungi kunda o'qituvchilar Xorij pedagoglari tajribasini o'rganib, innovatsion metodlardan, va yangi pedagogik texnikalardan foydalanishlari lozim.

Boshlang'ich sinf ta'lim usullari odatdagi ta'lim usullaridan biroz farq qiladi, chunki boshlang'ich sinf o'quvchilari juda yosh. Ta'lim maydoni turli xil qobiliyatlar va shaxslar bilan birgalikda ishlaydigan o'quvchilar bir joyga to'planadigan juda dinamik muhit sifatida ajralib turadi va o'qituvchilarning vazifasi har biri uchun o'zlarini ya'ni o'quvchilarning shaxsiy ehtiyojlarini qondirish uchun ijodiy va innovatsion ta'lim strategiyalarini amalga oshirishga qodir samarali o'qituvchilar bo'lishi muhimdir.

Ta'limda o'quvchi shaxsini fikrlashga, o'zgaralar fikrini anglash va shu fikrni og'zaki hamda yozma shaklda savodli bayon eta olishga o'rgatish masalasiga e'tibor qaratilgan bo'lib, mustaqil fikrlaydigan, nutq madaniyati rivojlangan savodxon shaxsni kamol toptirish asosiy o'rin egallaydi.

Millatning turmush tarzi, madaniy yaratuvchanligi uning boy tarixiy merosi asosida o'rganiladi. Bugungi kun o'qituvchidan ilg'or pedagogik va yangi axborotlar texnologiyalaridan o'quv jarayonida foydalanishni talab etmoqda. Yuqoridagilardan kelib chiqib, tajribalarimiz asosida dars mashg'ulotlarida interfaol metodlarni qo'llash orqali ta'lim-tarbiya berish yo'llariga doir fikrlarimizni bayon etamiz. O'ylaymizki, u o'quv mashg'ulotlari samaradorligini oshirishda hamkasblarimizga amaliy yordam beradi. Shuningdek, o'quvchilarni o'z yo'nalishini tanlash va mustaqil hayotga tayyorgarlik

ko'nikmalarini shakllantirishdek mas'uliyatli vazifani bajarishda ularning yaqin ko'makchilardan biriga aylanadi.

Quyida sinflar kesimida ayrim mavzular asosida o'qitishning zamonaviy usullarini tatbiq etish bo'yicha tavsiyalar beramiz. Siz undan ijodiy yondashgan holda foydalanasiz va birinchi prezidentimizning: «Har qarichi muqaddas bo'lgan ona yerimizga nisbatan farzandlarimizda g'urur va iftixor, sadoqat tuyg'ularini uyg'otish uchun biz bugun nima qilyapmiz, degan savolga javob izlab ko'raylik», - degan fikrlariga javoban ta'lim va tarbiya berishning zamonaviy usullarini tatbiq etish orqali ko'zlangan maqsadga erishishga o'z hissangizni qo'shasiz degan umiddamiz.

O'yin tarzidagi darslar bolalarning og'zaki nutqini rivojlanishiga yordam beradi. Birinchi sinf o'quvchilari rasmi yoki videoli turli ko'rishlarni juda yaxshi ko'rishadi. Turli xil rangli rasmlar orqali, ularning nutqlarini o'stirishda o'yinlardan muntazam foydalanib turish lozim. Masalan, Bu nima?, Bu kim?, Kim ko'p so'z biladi?" kabi o'yinlardan foydalanish mumkin. O'yin jarayonida bolalarning so'zlarni eslab qolishi, to'g'ri talaffuz etishiga qarab rag'batlantirib borish zarur. Mavzuni kompyuter yordamida taqdim etishda ta'limni individuallashtirish printsipligiga e'tibor berish lozim. Ayrim o'quvchilar so'zning grafik, ayrimlari esa tovushli obrazni qabul qilishda qiyinchilikka uchraydilar.

#### FOYDALANILGAN ADABIYOTLAR RO'YXATI:

- 1.<https://cyberleninka.ru/>
- 2.fayllar.org
- 3.hozir.org
- 4.<https://boshlangichmetodika.uz/>
- 5./jurnal.org
- 6.<https://mbaza.uz/>

## PEDAGOGIK FANLARNI O‘QITISHDA METOD VA USULLARDAN FOYDALANISH ZARURIYATI

**Ergasheva Umida Oripovna**

*O‘qituvchi, Jizzax davlat Pedagogika instituti, Jizzax, O‘zbekiston*

O‘zbekistonda ta’lim-tarbiya sohasini isloh qilishning asosiy omillaridan biri “shaxs manfaati va ta’lim ustuvorligi” dir. Bu omil davlatimizning ijtimoiy siyosatini belgilab berganligi tufayli ta’limning yangi modeli yaratildi. Birinchi Prezidentimiz Islom Karimov tomonidan bu modelni amalga oshirish bilan hayotimiz jabhalarida ro‘y beradigan “portlash effekti“ natijalari ro‘y-rost ko‘rsatib berildi, ya’ni:

- ijtimoiy-siyosiy iqlimga ijobiy ta’sir qiladi va natijada mamlakatimizdagi mavjud muhit butunlay o‘zgaradi;

- insonning hayotidan o‘z o‘rnini topish jarayoni tezlashadi;

- jamiyatda mustaqil fikrlovchi erkin shaxsning shakllanishiga olib keladi;

- jamiyatimizning potentsial kuchlarini ro‘yobga chiqarishda juda katta ahamiyat kasb etadi;

- fuqarolik jamiyati qurishni ta’minlaydi, model vositasida dunyodan munosib o‘rin olishga, o‘zbek nomini yanada keng yoyib tarannum etishga erishiladi.

Pedagogik texnologiya – shunday bilimlar sohasiki, ular yordamida 3-ming yillikda davlatimiz ta’lim sohasida tub burilishlar yuz beradi, o‘qituvchi faoliyati yangilanadi, talaba yoshlarda xurfikrlilik, bilimga chanqoqlik, Vatanga mehr-muhabbat, insonparvarlik tuyg‘ulari tizimli ravishda shakllantiriladi.

Pedagogik texnologiya – bu o‘qituvchi (tarbiyachi) ning o‘qitish (tarbiya) vositalari yordamida o‘quvchi (talaba) larga muayyan sharoitda ta’sir ko‘rsatishi va bu faoliyat mahsuli sifatida ularda oldindan belgilangan shaxs sifatlarni intensiv shakllantirish jarayonidir.

Yuqorida keltirilgan ta’rifdan ko‘rinib turibdiki, pedagogik texnologiya tushunchasini izohlashda texnologiya jarayoni asos qilib olindi. Aslini olganda ham bu tushunchaga berilgan ta’riflar soni pedagogik adabiyotlarda nihoyatda ko‘pdir. Pedagogik nashrlarda “texnologiya“ atamasining xilma-xil ko‘rinishlarini uchratish mumkin: “o‘qitish texnologiyasi”, “o‘quv jarayoni texnologiyasi”, “ma’lumot texnologiyasi” va xokazo.

Pedagogik texnologiya o‘qitish jarayoning o‘zaro bog‘lik qismlarini tashkiliy jihatdan tartibga keltirish, bosqichlarni ko‘rish, ularni joriy etish shartlarini aniqlash, mavjud imkoniyatlarni hisobga olgan holda belgilangan maqsadga erishishni ta’minlaydi. Yoxud pedagogik texnologiya o‘qituvchining kasbiy faoliyatini yangilovchi va ta’limda yakuniy natijani kafolatlaydigan muolajalar yig‘indisidir. Texnologiya o‘zining egiluvchanligi, natijalarning turg‘unligi, samaradorligi, oldindan loyixalanish zarurati bilan metodikadan farqlanib turadi. Shu bilan birgalikda ma’lum vaqt davomida pedagogik texnologiya o‘quv jarayonini texnik vositalar yordamida amalga oshirish, deb qarab kelindi.

Faqat 70 - yillardan boshlab pedagogik adabiyotlarda bu tushunchaning mohiyati yangicha talqin etila boshlandi. Yapon olimi T. Sakamoto tomonidan “o‘qitish texnologiyasi – bu o‘qitishning maqbulligini ta‘minlovchi yo‘l-yo‘riqlar tizimi bilan bog‘lik bilimlar sohasi“ ekanligi e‘tirof etiladi.

Ob‘ektiv borliqni o‘rganishning tizimli yondashish metodi fanda keng ko‘lamda qo‘llanilgach, uning ta‘siri ostida asta-sekinlik bilan pedagogik texnologiya mohiyatiga ham aniqlik kiritildi: rus olimasi N.F. Talizina texnologiyani “belgilangan o‘quv maqsadiga erishishning oqilona usullarini aniqlashdan iborat“ deb tushuntiradi. Shuningdek, olima zamonaviy texnologiya haqida fikr yuritib, uni alohida fan sifatida qarash lozimligini uqtiradi: “O‘qitish texnologiyasi – bu o‘quv jarayonini nima real tavsiflasa o‘sha o‘qituvchiga o‘rnatilgan maqsadlarga erishish uchun nimaga tayanish zarur bo‘lsa o‘shani nazarda tutadi. Bu alohida fan. Pedagogik texnologiyani fan sifatida e‘tirof etish K.K Selevko tomonidan ham ma‘qullandi: “Pedagogik texnologiya o‘qitishning birmuncha oqilona yo‘llarini tadqiq qiluvchi fan sifatida ham, ta‘limda qo‘llaniladigan usullar, prinsiplar va regulativlar sifatida ham, real o‘qitish jarayoni sifatida ham mavjuddir”. Olimning ta‘kidlashicha “Pedagogik texnologiya” tushunchasi ta‘lim amaliyotida uch ierarxik darajada ishlatiladi:

1) Umumpedagogik (umumdidaktik) daraja: umumpedagogik (umumdidaktik, umumtarbiyaviy) texnologiya ma‘lum mintaqada, o‘quv yurtida, ma‘lum o‘qitish bosqichida yaxlit ta‘lim jarayonini tavsiflaydi.

2) Xususiy metodik (predmetli) daraja: xusuiy predmetli pedagogik texnologiya “xususiy metodika” ma‘nosida qo‘llaniladi, ya‘ni ta‘lim va tarbiyaning aniq mazmunini joriy etish metodlari va vositalari yig‘indisi sifatida bir predmet, sinf, o‘qituvchi doirasida qo‘llaniladi (fanlarni o‘qitish metodikasi, o‘qituvchi, tarbiyachining ishlash metodikasi).

3) Lokal (modulli) daraja: lokal texnologiya o‘zida o‘quv - tarbiyaviy jarayonning ayrim qismlarini, xususiy didaktik va tarbiyaviy masalalar yechimini o‘zida mujassamlashtiradi (alohida faoliyat turlari texnologiyasi, tushunchalarni shakllantirish, alohida shaxs sifatlarini tarbiyalash, dars texnologiyasi, yangi bilimlarni egallash, mustaqil ishlash texnologiyasi va boshqa). Pedagogik texnologiya tushunchasini oydinlashtirishga qaratilgan ta‘riflarning xilma-xilligi, bir tomondan, rivojlangan mamlakatlarda bu mavzuning u yoki bu darajada yechilganligini ko‘rsatsa, ikkinchi tomondan, pedagogik texnologiyani amaliyotga joriy etishga bulgan urinishlar natijasini ifodalaydi. Bugungi kunda mamlakatimizda mutaxassislarning ilmiy salohiyatini birlashtirishga imkoniyatlar yetarli. Nazariya va amaliyot birligining ta‘minlanishi pedagogik texnologining asl mohiyatini aniqlashga yo‘l ochadi. Fikrimizcha, yangi pedagogik texnologiya pedagogika fanining alohida tarmog‘i sifatida yoki faqat ta‘lim amaliyotini maqbullashtirishga yo‘naltirilgan tizim deb qarash mumkin emas.

Pedagogik texnologiya bu soxadagi nazariy va amaliy izlanishlarni birlashtirish doirasidagi faoliyatni aks ettiradi.

Darvoqe, pedagogik texnologiyaga “yangi“ so‘zini qo‘shib ishlatilishi nazariyachi olimlar va o‘qituvchilarni bir qadar o‘ylantirib qo‘ydi, endilikda ta‘lim-tarbiya

jarayonini loyixalashga eskicha yondashish mumkin emasligini anglashga harakat qilmoqdalar. Shunday ekan, “yangi pedagogik texnologiya“ nimani anglatadi? Bu savolning yechimini izohlashga harakat qilamiz.

Birinchidan, pedagogik texnologiya ta’lim (tarbiya) jarayoni uchun loyihalani va belgilangan maqsadni yechishga qaratiladi. Binobarin, har bir jamiyat shaxsni shakllantirishini aniq belgilab beradi va shunga mos holda ma’lum pedagogik tizim (maktab, texnikum, oliy o’quv yurti) mavjud bo’ladi. Bu tizimga uzluksiz ravishda ijtimoiy buyurtma o’z ta’sirini o’tkazadi va ta’lim-tarbiya maqsadini umumiy holda belgilab beradi. “Maqsad” esa pedagogik tizimning qolgan elementlarini o’z navbatida yangilash zaruratini keltirib chiqaradi.

Kadrlar tayyorlashning milliy dasturi ta’lim-tarbiyaning maqsadini yangi yo’nalishga burdi, ya’ni: “o’tmishdan qolgan mafkuraviy qarashlar va sarqitdan to’la xolis etish, rivojlangan demokratik davlatlar darajasida yuksak ma’naviy va axloqiy talablarga javob beradigan yuqori malakali kadrlar tayyorlash“ deb belgilanadi. Demak, ta’lim-tarbiyaning maqsadi butunlay yangilandi, unga mos holda mazmunning ham, pedagogik jarayonning ham yangilanishi tabiiydir.

Ikkinchidan, fan va texnikaning rivojlanishi bilan inson faoliyati chegarasi nihoyatda kengayib boryapti, auditoriyaga o’qitish imkoniyatlari katta bo’lgan yangi texnologiyalar (sanoat, qishloq xo’jaligi, elektron, axborot va boshqa) kirib kelmoqda. Ro’y berayotgan sifatiy o’zgarishlar shundan dalolat beradiki, endilikda “o’rganish” ning birlamchi jarayonlari an’anaviy metodika va o’qitish vositalari romiga sig’may, o’qituvchining individual qobiliyatiga mos kelmay qoldi. Yangi metodikalarni talab etadigan va ta’lim jarayonining ajralmas qismiga aylanib borayotgan va unga o’zining ma’lum xususiyatlarini joriy etadigan yangi texnikaviy, axborotli, poligrafik, audiovizuallari vositalar mavjudki, ular yangi pedagogik texnologiyani real voqelikka aylantirdi.

#### FOYDALANILGAN ADABIYOTLAR:

1. «Pedagogika». R. Mavlonova, O. To’raeva, K. Xolikberdiev. Toshkent. «O’qituvchi». 2002.
2. Hasanboeva O., Djamilova N. Pedagogik fanlarni o’qitish metodikasi. – T.: 2008.
3. Tolipov O’., Usmonboeva M. Pedagogik texnologiyalarning tadbqiqiy asoslari. – T.: 2005.
4. «Pedagogik psixologiya». X. Ibragimova, A.A. Yuldasheva, X. Bobomirzaev. Toshkent. 2009.

## TARBIYA TA'LIM METODLARINING ASOSIY VAZIFALARI VA TALABALAR O'QUV FAOLIYATIDAGI O'RNI

**Ibragimova Dilnoza Rashid qizi**

Tarbiya fanida tushunchalar kengaytirilgan, chuqurlashtirilgan va boyitilgan holda o'qitiladi. Demak, tarbiya fannining tuzilishi o'ziga xos xususiyatlarga ega. Bo'lajak o'qituvchilar kursning asosiy mazmuni bilan puxta tanishishi va tarbiya darslari materiali kontsentrik tuzilganligiga e'tibor berish, nazariya va amaliyot masalalari o'zaro organik bog'langan xarakterga ega ekanligini bilishlari zarur.

Ayni paytda tushuncha, xossa, qonuniy bog'lanishlarni ochish ushbu fanda o'zaro bog'langan va bir-birini to'ldiradi. Har bir tushuncha rivojlantirilgan holda tushuntiriladi.

Masalan, ijtimoiy-iqtisodiy fanlar va o'qitish metodlari orasidagi bog'lanish o'zaro bir-birini to'ldiradi hamda asosiy tushunchalar va natijaviy tushunchalar o'zaro bog'lanishda berilganligiga e'tibor qaratish lozim. Tarbiya fani kursi o'z tuzilishi bo'yicha o'z ichiga olgan qadimgi, o'rta asr va yangi davrdagi tarbiyaning rivojidan iborat qismlarning tadrijiy rivojlanish tarzida berilganligi, o'rganish materialini bir tizimga soladi, tarbiya fani kursida materialning kontsentrik joylashuvi saqlanadi. Tarbiya nazariyasi va metodikasi va hakoza fanlardan unda o'zaro bog'langan tushunchalar, masalalarni qarash mazmun jihatdan yaqinlashtirilgan.

Tarbiya fanini o'qitishning maqsadlari quyidagilar: umumta'lim maqsadi, tarbiyaviy maqsadi, amaliy maqsadi. Bu maqsadlar bir-biri bilan uzviy bog'liq bo'lib, bir-birini to'ldiradi.

1. Ta'lim maqsadi o'qituvchidan quyidagilarni talab qiladi:

A) o'quvchilarga bilim, malaka, ko'nikma berish;

B) haqiqiy olamni tasavvur va tushunish metodlari bilan o'rgatish;

V) o'quvchilarning og'zaki va yozma nutqlarini ma'naviy madaniyatini o'stirishni, uning sifatli bo'lishini ta'minlash;

2. O'quvchi-talabalarning bilimga bo'lgan qiziqishlarini kuchaytirish. Chunki bilishga bo'lgan qiziqish saralab olishga yo'naltirilgan va u shaxsning ehtiyojlaridan kelib chiqadi. Bilishga bo'lgan qiziqish bilish faoliyati mohiyati, fikrlarning ob'ektga bo'lgan bitimning yaqinligi bilan bog'langan. Bilimga bo'lgan qiziqishning belgilari quyidagilardir: intellektual xarakterga ega bo'lishi, ijodiy xarakterda bo'lishi, bilimga bo'lgan qiziqishning rivojlanish bosqichlari, qiziquvchanlik-bilishga bo'lgan ehtiros, quvonch ob'ekt chegarasiga kirib borish, bilishga bo'lgan qiziqish hodisalarning mohiyatiga kirib borishga intilish, haqiqatni qidirish, yangi faktlarga, mashg'ulotlarga, olinadigan axborotlarga tayanadigan faktlarga bevosita qiziqish, har xil sharoitlarda harakat qiluvchi narsa va hodisalarning muhim xususiyatlarini bilishga qiziqish. o'rganishga bo'lgan barqaror qiziqish. U talabalarga ta'lim berishda muhim xarakterga va unda bilishga bo'lgan qiziqish tashqi omillarga muhtoj hamda u real o'quv jarayoni shart-sharoiti va usullari bilan bog'liq bo'ladi. O'quvchilarga tarbiyafani shunday bilimlar berishni ta'minlashi kerakki, bu

bilimlar orqali, faol bilish faoliyati orqali, bilim, malaka, ko'nikmalari ortib borishi ta'minlanishi lozim.

3. Tarbiyaviy maqsad. Tarbiya fanini o'qitish talaba-o'quvchilarni sabotlilikka, tirishqoqlikka, puxtalikka, o'z fikri va xulosalarini nazorat qila olishga, ayniqsa, kuzatish asosida aytiladigan fikrlarning ravon bo'lishiga erishish kerak. Bilishga intilish, mustaqil ishdan qanoat hosil qilish tuyg'ularini tarbiyalashi kerak. Tarbiya fanini o'qitishning o'zi o'quvchilarda diqqat va fikrni to'play bilishni tarbiyalaydi. O'qituvchi quyidagilarni ta'minlashi kerak:

A) o'quvchi moddiy olamdagi bog'lanishlarni, miqdorlarning o'zgarishini, bir-biri bilan aloqasini anglay olishi;

B) o'quvchilarning urf-odatimiz, qadriyatlarimizni o'rganishga astoyidil qiziqishini ta'minlashi;

V) mehnatga, vatanga insonlarga bo'lgan munosabatini tarbiyalash, estetik did hosil qilish;

G) o'zbek millatining tarixi, jumladan, tarbiya asoslarini o'qitilish tarixiga bo'lgan dunyoqarashni tarbiyalash;

D) o'quvchilarning fikrlash qobiliyatini va madaniyatini tarbiyalash;

4. Amaliy madqsad. Tarbiyafanini o'qitishdan kuzatiladigan amaliy maqsad o'quvchilar olgan bilimlarni amalda qo'llay olishga o'rgatishdan iborat. Buning uchun talabalarning bilimga barqaror qiziqishini ta'minlash zarur. Bilishga bo'lgan barqaror qiziqishga quyidagilar kiradi:

- Intellektual faollik ko'rsatkichlari - savol va javob mustaqilligi, jonli faoliyatga o'z tashabbusi bilan kirishishga intilish;

- Malaka va ko'nikmalardan faol foydalanish, ularning faol aks ta'siri (bilimlar yangi bilimlarni egallash metodlariga aylanadi, bilishga bo'lgan qiziqish o'zining eng yuqori rivojlanish darajasiga ko'tariladi);

- Hissiyotni namoyish qilish (nafrat, quvonch, bezovta bo'lish, intellektual holatdagi hissiyot);

- Irodani namoyish qilish, jiddiy diqqat qilish, kuchsiz chalg'ish, o'quv ishlarini tugallashga intilish, o'z xatti-harakatlarini erkin tanlash – o'quv mashg'ulotlaridan boshqa vaqtlarda u yoki bu mashg'ulotlarni erkin tanlay olish.

Talabalarni bilish faoliyati tuzilmasiga faollik kiradi, ya'ni bu shunday ish faoliyatiki, unda bilish faoliyatini jonlashtiradigan intellektul, irodaviy, hissiy jarayonlar birgalikda namoyon bo'ladi. Jonli bilish faoliyati uchun bilimga bo'lgan har tomonlama, chuqur qiziqish, muayyan kuch sarf qilinishi, diqqat-e'tiborga qaratilgan bo'lishi lozim. Bilish faolligi individual bo'ladi, u shaxsning tug'ma qobiliyati emas, balki uning hatti-harakatlari jarayonida shakllanadi.

Shunday qilib o'qitish metodlari o'zlashtirish, tarbiyalash va rivojlanish kabi uchta asosiy vazifani bajaradi.

**FOYDALANILGAN ADABIYOTLAR:**

1. Azizxo'jaeva N.N. Pedagogik texnologiyalar va pedagogik mahorat. T., O'zbekiston yozuvchilar uyushmasi. Adabiyot jamg'armasi nashriyoti. 2006.
2. «Milliy istiqlol g'oyasi: asosiy tushuncha va tamoyillar».- T.: "O'zbekiston", 2000-y.
3. S. Otamurodov va boshqalar. Milliy istiqlol g'oyasi va tarbiya asoslari. T., 2002-y.



## MILLIY DAVLAT BOSHQARUV HOKIMIYATI TIZIMINING SHAKLLANTIRILISHI

**Жалолов Аббосхон Равшанхон ўғли**

*Чилонзор тумани Иқтисодий тараққиёт ва  
камбағалликни қисқартуриши бўлими бош мутахассиси*

**Annotatsiya:** *Maqolada mamlakatimiz mustaqillik yillarida milliy davlat boshqaruv hokimiyati tizimining shakllantirilishi yuzasidan amalga oshirilgan tadrijiy islohotlarga birma-bir to`xtalib o`tilgan va davlat hokimiyati transformatsiyasi tahlil qilingan.*

**Kalit so`zlar:** *davlat, boshqaruv, hokimiyat, islohotlar, transformatsiya, hokimiyatning bo`linishi, ijroiya.*

Mustaqillik yillarida davlat boshqaruv hokimiyati tubdan transformatsiya qilinmoqda. Avvalo, 1992- yil 4- yanvarda Vitse-Prezident lavozimi tugatildi va O'zbekiston Respublikasi Vazirlar Mahkamasining Bosh vaziri lavozimi ta'sis etildi. Bosh vazir zimmasiga Vazirlar Mahkamasiga rahbarlik qilish, uning ishini tashkil etish vazifasi yuklandi.

Dastlabki yillardayoq O'zbekistonda boshqaruv tizimi tubdan isloh qilindi. Bozor iqtisodiyotiga o'tishni ta'minlovchi, bozor munosabatlarining faoliyati uchun imkon beruvchi yangi boshqaruv tuzilmasi yaratildi. Markazlashtirilgan tartibda qayta taqsimlash mexanizmidan bozor mexanizmiga, qattiq mahkamachilik va ma'muriy-buyruqbozlikdan huquqiy boshqaruvga, iqtisodiy omillar orqali o'zini-o'zi idora etishga o'tildi. Ma'muriy-buyruqbozlik, to'rachilik tizimining o'zagini tashkil etgan bir qator davlat qo'mitalari, vazirliklar, ularning ma'muriy apparatlari tugatildi. Davlat reja qo'mitasi o'rniga Makroiqtisodiyot vazirligi tuzildi. Bu vazirlik iqtisodiyotni isloh qilish qoidalari va ustuvorliklari, ularni amalga oshirish mexanizmlari asosida islohotlarni tahlil etish, baho berish, takliflar ishlab chiqish, O'zbekistonning iqtisodiy-ijtimoiy rivojlanish istiqbollari belgilash ishlari bilan shug'ullanmoqda.

Bank tizimi isloh etildi. Davlat banki va uning bo'linmalari tugatildi. Markaziy bank, Tashqi iqtisodiy faoliyat milliy banki, Ixtisoslashtirilgan aksiyadorlik-tijorat banklari "O'zsanoatqurilishbank", "Paxtabank", "O'zjamg'armabank", "G'allabank", "Tadbirkorbank", "Savdogarbank", xususiy banklar va boshqa banklar tuzildi. Banklarning mustaqilligi va pul muomalasidagi ahvol uchun javobgarligi oshirildi.

Davlat nazorati tizimi tartibga solindi. Davlat soliq qo'mitasi, Bojxona qo'mitasi tuzildi. Davlat nazorati qo'mitasi, uning joylardagi organlari tugatildi, Prezident devonida nazorat inspeksiyasi, hokimiyatlarda tegishli nazorat inspeksiyalari tuzildi. Davlat suverenitetini amalga oshiruvchi tuzilmalar - Tashqi ishlar vazirligi, Ichki ishlar vazirligi, Milliy xavfsizlik xizmati, Oliy attestatsiya komissiyasi va boshqa hukumat organlari tashkil etildi.

Shunday qilib, mustaqillik qo'lg'a kiritilgandan beri o'tgan qisqa tarixiy davrda huquqiy davlat, uning zamonaviy hokimiyat organlari barpo etildi, ixcham, ochiq rivojlanishga ega bo'lgan ijtimoiy-siyosiy tizim yaratildi. Mahalliy davlat hokimiyati tubdan isloh qilindi. Islohotlar O'zbekiston Respublikasining Konstitutsiyasi, "**Mahalliy davlat hokimiyati to'g'risida**"gi qonun (1993- yil 2- sentabr), "**Xalq deputatlari viloyat, tuman, shahar Kengashlariga saylovlar to'g'risida**"gi Qonun (1994- yil 5- may) asosida amalga oshirildi. Konstitutsiyaning 99- moddasida viloyatlar, tumanlar va shaharlarda (tumanga bo'ysunadigan shaharlar, shuningdek, shahar tarkibiga kiruvchi tumanlardan tashqari) hokimlar boshchilik qiladigan xalq deputatlari Kengashlari hokimiyatning vakillik organlari bo'lib, ular davlat va fuqarolarning manfaatlarini ko'zlab o'z vakolatlariga taalluqli masalalarni hal etadilar, deb belgilab qo'yildi. Konstitutsiyada mahalliy hokimiyatning ikki mustaqil organga - vakillik va ijro hokimiyat organlariga bo'linishi belgilandi. "**Mahalliy davlat hokimiyati to'g'risida**"gi Qonunning 1-moddasida "Viloyatlar, tumanlar va shaharlarda (tumanga bo'ysunadigan shaharlardan, shuningdek shaharlar tarkibiga kiruvchi tumanlardan tashqari) xalq deputatlari Kengashlari davlat hokimiyatining vakillik organlaridir", deb aniq belgilab qo'yildi.

O'zbekiston Respublikasida mahalliy ijroiya hokimiyati organi qayta tashkil etildi. Bu borada milliy davlatchilik tarixi tajribasidan ijodiy foydalanildi. Jumladan, Amir Temur davridagi davlatchilikka nazar tashlasak, o'sha zamonlarda viloyatlar, shaharlar hokimlar tomonidan yakkaboshchilik asosida boshqarilganiga guvoh bo'lamiz.

Mustaqillik yillarida mahalliy hokimiyatni shakllantirish bo'yicha amalga oshirilgan islohotlar natijasida ijro hokimiyati bilan vakillik hokimiyati bir-biridan rasman ajratildi. Hokimlar xalq deputatlari Kengashlariga bo'ysunmaydi, ammo Kengash oldida hisob berib turadi. Shu bilan birga hokimlarni joylarda ham vakillik, ham ijro hokimiyati organlariga boshchilik qilish holatini vakillik organlari hokimlarga bo'ysunadi, deb tushunmaslik kerak. Vakillik organlari hokimlarga bo'ysunmaydi, vakillik organlari ishini tashkil qilishga hokimlar boshchilik qiladilar. Hokim mahalliy ahamiyatga molik barcha masalalarni fuqarolarning manfaatiga mos ravishda hal qilish bilan shug'ullanadi. Shu maqsadda barcha korxonalar, muassasalar, tashkilotlar, birlashmalar, mansabdor shaxslar va fuqarolar tomonidan bajarilishi majburiy bo'lgan qarorlar qabul qiladi. Hokimlar o'zlari rahbarlik qilayotgan organlarning qarorlari va faoliyati uchun shaxsan javobgardir.

Shunday qilib, Mustaqillik yillarida markaziy, viloyat, shahar va tumanlar darajasidagi davlat hokimiyati va boshqaruv tartiblari tubdan yangi shaklda barpo etildi. Mahalliy davlat hokimiyatini shakllantirishda o'zbek milliy davlatchiligining tarixiy an'analari, rivojlangan davlatlarning zamonaviy tajribalari inobatga olindi.

#### ADABIYOTLAR RO`YXATI:

1. Каримов И.А. Ватан саждагоҳ каби муқаддасдир. 3-том. – Т.: Ўзбекистон, 1996. – Б. 13
2. Ҳожиёв Э.Т. Давлат хизмати. – Т.: ТДЮИ, 2004.
3. Государственная служба. Сборник. М.: 2018. №4. С. 145-147.

**TA'LIM TIZIMINING RIVOJLANISHI VA UNING INSON KAPITALINI SHAKLLANTIRISHDAGI O'RNI.****Jumayeva M.***TMI magistranti*

**Annotatsiya:** *Yurtimizda olib borilayotgan keng qamrovli islohotlar, jumladan, oliy ta'lim tizimidagi o'zgarishlar e'tiborga molikdir. Chunki, ta'lim sifatini oshirish, oliy o'quv yurtlari moddiy-texnik bazasini mustahkamlash, oliy ta'limga qamrovni tobora oshirish kabilar inson kapitalini rivojlantirishga va pirovardida mamlakatimizning dunyodagi yetakchi davlatlar qatoriga chiqarishda muhim ahamiyat kasb etadi.*

**Kalit so'zlar:** *uzluksiz ta'lim, sifat, inson kapitali, oliy o'quv yurtlari, masofaviy ta'lim, COVID-19.*

Oliy ta'limning asosiy maqsadi zamon talablariga javob bera oladigan malakali, raqobatbardosh, yuksak bilimli, oliy ta'lim mutaxassisi talablariga o'zi tanlagan yo'nalishi yuzasidan talabga javob bera oladigan respublikaning ilm-fan, madaniyat, iqtisod, ijtimoiy sohalarini rivojlantirishda o'z hissasini qo'shadigan mustaqil fikrlay oladigan, yuksak ma'naviyatga bo'lgan yuqori salohiyatli inson kapitalini tayyorlashdir.

O'zbekiston Respublikasi Prezidenti Shavkat Mirziyoyev tomonidan ilgari surilgan talaba-yoshlar ta'lim-tarbiyasi uchun qo'shimcha sharoitlar yaratishga qaratilgan kompleks chora-tadbirlarni o'z ichiga olgan beshta tashabbusni amaliyotga joriy etish, OTMning infratuzilmasi va moddiy-texnik bazasini, shu jumladan, xalqaro moliya institutlarining imtiyozli mablag'larini keng jalb qilish hisobiga yaxshilash va bosqichma-bosqich o'zini o'zi moliyalashtirish tizimiga o'tkazish va moliyaviy barqarorligini ta'minlash hamda ta'limning ishlab chiqarish korxonalarini va ilmiy-tadqiqot institutlari bilan o'zaro manfaatli hamkorligini yo'lga qo'yish kabi vazifalar ham farmonda ko'rsatib o'tilgan.

Shuningdek, O'zbekiston Respublikasi Prezidentining 2019-yil 11-iyuldagi PQ-4391-son qarorida yoshlarni oliy ta'lim bilan qamrab olish darajasini ko'tarish maqsadida quyidagi chora tadbirlarni amalga oshirish belgilangan:

1. Yangi oliy ta'lim muassasalari, shu jumladan xorijiy oliy ta'lim muassasalari filiallari faoliyatini tashkil etish, davlat-xususiy sheriklik shartlari asosida yangi oliy ta'lim muassasalarini tashkil etish orqali yoshlarni oliy ta'lim bilan qamrab olish darajasini oshirish.

2. Hamkor xorijiy oliy ta'lim muassasalari bilan qo'shma fakultetlar va ikki tomonlama diplom berish dasturlarini tashkil etish.

3. Iqtisodiyot tarmoqlari va sohalarini hamda hududlarning joriy va istiqbolli rivojlanish dasturlarining talab-ehtiyojlari asosida, birinchi navbatda, yuqori va innovatsion texnologiyalar sohasida yangi ta'lim yo'nalishlari va mutaxassisliklari bo'yicha oliy ma'lumotli kadrlar tayyorlashni yo'lga qo'yish.

Sifatli ta’limda – sog’lom muhit: Konsepsiyada korrupsiyaga qarshi kurashish va shaffoflikni ta’minlashning ta’sirchan mexanizmlarini joriy etish bo’yicha alohida e’tibor qaratilgan: oliy ta’lim sohasida “korrupsiyasiz soha”; professor-o’qituvchilar bilan talabalar o’rtasidagi byurokratik omillarni bartaraf etish; malaka oshirish, ilmiy-tadqiqot ishlarini tayyorlash va amaliyotga tatbiq etish, nazorat-monitoring, xodimlarni ishga qabul qilish va lavozimga tayinlash, oliy ta’lim muassasalari faoliyatini o’rganish va tizimdagi boshqa jarayonlarda shaffoflikni ta’minlash; professor-o’qituvchilarning o’quv yuklamalarini optimallashtirish, kasbiy faoliyatga zamonaviy axborot-kommunikatsiya texnologiyalarini keng joriy etish asosida oliy ta’lim tizimi xodimlarining mehnat unumdorligini oshirishdek mexanizmlar belgilab berilgan.

Davlat **statistika** qo`mitasi ma`lumotlariga ko`ra, talabalar soni 2016 yil 268,3 ming, 2017 yil 297,7 ming, 2018 yilda 360,2 ming va 2019 yilda esa 441ming nafarni tashkil etdi, ya`ni 4 yil davomida talabalar soni 64,3 foizga oshdi, 13-23 yoshdagi aholi orasida oily ta`lim bilan qamrov darajasi esa 13%ga yetdi.

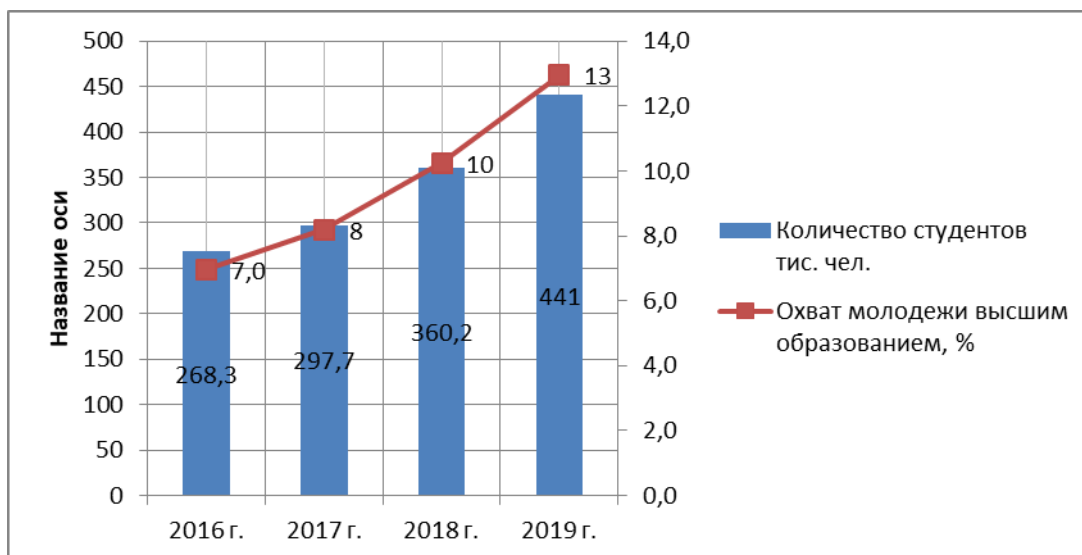

2020 yilda **global pandemiya** tufayli joriy qilingan qat’iy karantin qoidalari ta’lim, jumladan oliy ta’lim uchun yangi imkoniyatlar yaratganini jahon ekspertlari ham e’tirof etishmoqda. Umuman olganda, O’zbekistonda aksariyat universitet va institutlar darslarni masofaviy shaklda o’tkazishga qisman tayyor edi. Oliy ta’lim muassasalari platformalarida Moodle tizimi shakllantirilib, unga barcha o’quv predmetlari bo’yicha elektron resurslar joylashtirilgan edi. Ammo, mazkur tizim bundan bir necha yil avval joriy qilingan bo’lishiga qaramay, unda ishlash amalda sust edi, shu bois, mamlakatimiz tarixida birinchi marta favqulodda tashkil etilayotgan masofaviy ta’limni joriy qilishda o’ziga yarasha muammolar va qiyinchiliklarga duch kelish tabiiy edi. Darhaqiqat, Zoom internet platformasida ishlash misli ko’rilmagan imkoniyatlarni berdi. Nafaqat o’qituvchi, balki talabalar ham yangi ko’nikmalarga ega bo’ldi.

**FOYDALANILGAN ADABIYOTLAR RO`YXATI:**

1. Мирзиёев Ш.М. Миллий тараққиёт йўлимизни қатъият билан давом эттириб, янги босқичга кўтарамиз. – Тошкент: “Ўзбекистон”. 2017 й.
2. Федоров М.В., Пешина Э.В. современные концепции управления знаниями //Стратегическое управление университетом. – 2012. -№3 (79). – С. 6-12.
3. Усмонов Б.Ш., Қодиров М.Қ., Элтазаров Ж.Д. Инсон капиталининг шаклланишида таълим ва илм-фаннинг роли. – Т.: “Фан ва технология”, 2015 й.

**ОБЕЗЗАРАЖИВАНИЕ ПИТЬЕВОЙ ВОДЫ В ЭЛЕКТРОРАЗРЯДНЫХ РЕАКТОРАХ С МЕТАЛЛИЧЕСКОЙ ЗАГРУЗКОЙ****А.А. Турдибоев**

доцент ТИИИМСХ,

**Н.А. Айтбаев**

ассистент ТИИИМСХ.

**Аннотация:** Работа является продолжением исследований по применению электроимпульсного метода для очистки воды.

В двух предыдущих работах [1, 2] приведены результаты исследований свойств электроразрядного гидроксида алюминия, полученного при пропускании импульсных токов через слой металлических частиц, и данные по очистке хромсодержащих стоков в электроразрядных реакторах с металлической загрузкой. В [2] показана возможность полной очистки стоков от ионов хрома, причем удельные энергозатраты в этом методе очистки более чем в 2 раза ниже, чем при использовании электрокоагуляторов. Очистка происходит следующим образом. При пропускании через слой железных частиц сильноточных импульсов в воду попадают как ионы железа (II, III), так и мелкодисперсные частицы металла [3, 4]. Последние, реагируя с водой, превращаются в гидроксид железа. Ионы шестивалентного хрома, содержащиеся в гальваностоках, восстанавливаются до  $Cr^{3+}$  и адсорбируются поверхностью гидроксидов железа с образованием нерастворимых соединений хрома (III).

**Ключевые слова:** импульсный ток, обеззараживание, питьевая вода, электроимпульсный метод, реактор.

**Введение:** В литературе имеются сведения о применении электроимпульсного метода обработки воды с целью обеззараживания. В [5] В.Ф. Левченко приводит результаты по обеззараживанию воды при обработке в слое гранулированного металла импульсными токами. Процесс обеззараживания состоит в электроимпульсном разрушении содержащихся в воде бактериальных загрязнений, а также в разрушении ее молекул с образованием химически активных частиц, нейтрализации загрязнения за счет окислительно восстановительных реакций и последующем извлечении их из воды в результате адсорбции гидроксидами металла. При этом затраты энергии на обеззараживание воды поверхностных водоемов зависят от исходной степени загрязнения и в среднем составляют от 0,2 до 0,5 кВтч/м<sup>3</sup>.

Как видно из изложенного, процесс обеззараживания воды от бактериальных загрязнений отличается от процесса ее очистки от хрома тем, что в этом случае действуют дополнительные факторы, сопровождающие электрический разряд в воде, такие, например, как гидродинамические явления, которые разрушают бактерии.

В.Ф. Левченко в своих экспериментах использует электрические разряды низких напряжений до 1 кВ [5, 6]. На наш взгляд, в этих условиях разрушение бактерий происходит с невысокой интенсивностью.

Цель работы состояла в исследовании эффективности применения высоковольтных электрических разрядов для обеззараживания воды электроимпульсным методом. Полученные при этом результаты подтверждают, что использование высоковольтных электрических разрядов позволяет не

только эффективнее проводить процесс обеззараживания воды, но и очищать ее с более высокой исходной степенью бактериального загрязнения.

### Методика эксперимента

Исследования проводились на лабораторной установке (см. рисунок), состоящей из: генератора импульсных токов, скомпонованного по традиционной схеме и включающего разрядное устройство, емкостный накопитель (конденсатор к75-29А), воздушный тригatronный разрядник, блок поджига; реактора с металлозагрузкой; цепи измерения электрических характеристик, состоящей из коаксиального шунта (сопротивление  $2,5 \cdot 10^{-3}$  Ом) и осциллографа С9-8А.

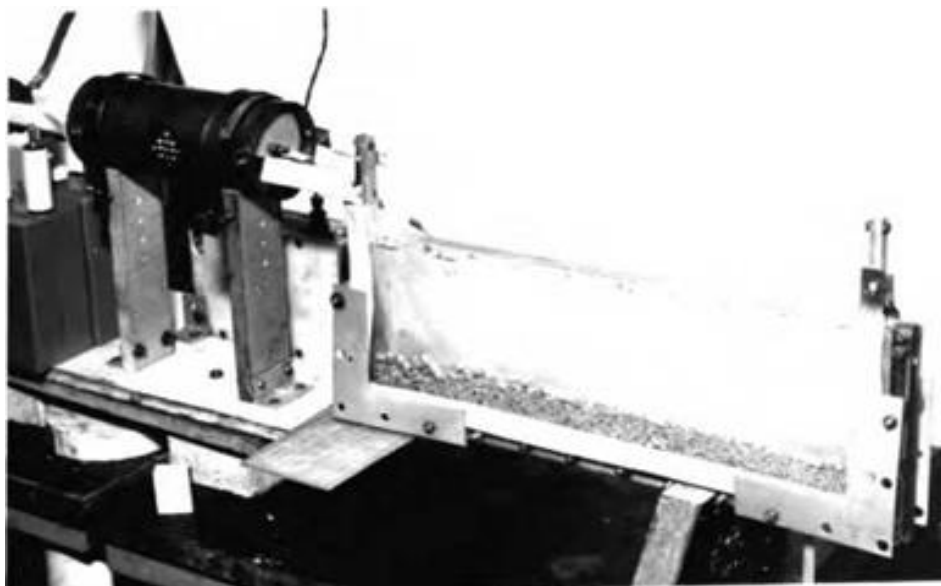

Внешний вид электроразрядного реактора с металлической загрузкой

Реактор представлял емкость прямоугольной формы с прозрачными боковыми стенками. Внутренние размеры реактора, мм – 520x40x200. По торцам емкости располагались электроды, изготовленные из алюминиевого сплава АМг-5. Между электродами насыпали слой металлозагрузки высотой приблизительно 30 мм, которая представляла собой металлические гранулы длиной 5 мм, нарубленные из алюминиевой проволоки диаметром 4 мм. Масса металлозагрузки составляла около 0,7 кг. Объем обрабатываемой воды равнялся 0,35 л, а ее уровень в реакторе превышал высоту слоя металлозагрузки приблизительно на 5 мм.

Генератор импульсных токов имел следующие электрофизические параметры: начальное напряжение конденсаторной батареи  $U = 20$  кВ; емкость конденсаторной

батареи  $C = 0,0125$  мкФ; частота следования электрических импульсов  $f = 2$  Гц. Вода для обработки набиралась в стерилизованную посуду из поверхностного источника и имела следующие исходные показатели бактериального загрязнения: коли-индекс – 37000; микробное число – 21600. Непосредственно перед экспериментом разрядная камера обрабатывалась раствором хлорной извести (содержание активного хлора 10 мг/л) в течение 0,5 часа, затем промывалась свежей дистиллированной водой. После обработки воду сливали в стерильные емкости, где завершался процесс коагуляции и происходило осаждение основной доли твердой фазы. После завершения осаждения жидкую фазу отфильтровывали с использованием стерильного бумажного фильтра. Определение коли-индекса в фильтрате определяли методом мембранных фильтров, а микробное число – по стандартной методике (ГОСТ 18963-73).

### Результаты и обсуждение

Режимы обработки и результаты проведенных исследований представлены в таблице.

#### Результаты экспериментов по обеззараживанию воды

U, кВ	C, мкФ	E, Дж	n, имп	EΣ, кДж	V, л	$\Delta Al^{3+}$ , мг/л	$E_{уд}$ , кВт·ч/м <sup>3</sup>	Коли-индекс	Микробное число
Обработка высоковольтными электрическими разрядами									
Исходная вода								37000	22000
20	0,0125	2,5	50	0,125	0,35	18	0,1	450	1400
20	0,0125	2,5	75	0,188	0,35	24	0,15	110	170
20	0,0125	2,5	100	0,25	0,35	36	0,2	< 3	12
Обработка низковольтным по электрическими разряда [5]									
0,6							0,2	< 3	100
Нормы ПДК								< 3	< 100

Как видно из таблицы, обеззараживание воды с исходным загрязнением по коли-индексу 37000 и микробному числу 21600 до норм ПДК происходит при обработке удельной энергией, равной 0,2 кВт·ч/м<sup>3</sup>. При этом удельный расход алюминия составляет 36 г/м<sup>3</sup>.

По данным работы [5], при обработке воды такой же удельной энергией обеззараживание ее до норм ПДК возможно при исходном бактериальном загрязнении на порядок ниже (коли-индекс равен 1000, а микробное число - 6000).

Таким образом, данные работы свидетельствуют о преимуществах использования высоковольтного импульсного разряда для обеззараживания воды с высоким исходным бактериальным загрязнением.

### Заключение



Использование электроимпульсной технологии очистки воды электрическими разрядами более высокого напряжения (20 кВ вместо 600 В) позволяет при одинаковых энергозатратах обеззараживать воду с показателями бактериального загрязнения на порядок выше.

#### ЛИТЕРАТУРА:

1. Зубенко А.А., Ющишина А.Н. Исследование свойств электроразрядного гидроксида алюминия // Электронная обработка материалов. 2001. № 6. С.60-65.
2. Зубенко А.А., Ющишина А.Н. Очистка хромсодержащих стоков в электроразрядных реакторах с металлической загрузкой // Электронная обработка материалов. 2002. № 4. С. 77-79.
3. Фоминский Л.П. Некоторые аспекты электроэрозионного способа получения окиси алюминия // Электронная обработка материалов. 1980. № 1. С.45-48.
4. Ладиков-Роев Ю.П., Ткаченко В.Ф., Левченко В.Ф. Исследование электрической эрозии и диспергирования материалов в среде при разрядно-импульсных технологиях // Электрический разряд в жид-кости и его применение в промышленности. Ч. 2. Николаев, 1988. С. 206.
5. Левченко В. Ф. Електроімпульсний метод комплексно! переробки матеріалів // Проблеми машино- будування НАН Украши. Вип. 38. Киев, 1992. С. 78-86.
6. Шевченко В.Ф., Сергеенков В.П., Тютюник М.С. Опытно-промышленный реактор очистки воды по электроимпульсной технологии // Электрический разряд в жидкости и его применение в промышленности. Ч. 2. Николаев, 1988. С. 227.
7. Бердышев А.С, Ибрагимов М, Ли-Фан М. «Способ обеззараживания воды» - опубл. в Расмий ахборотнома, 1998 №3 Berdyshev A.S., Ibragimov M, Li-Fan M. Sposob obezzarazhivaniya vody [The method of water disinfection], publ. in Official bulleten, 1998 №3 (in Russian).
8. Л.А. Юткин Электрогидравлический эффект – М.: Агропромиздат. 1955 г. 51 с  
L.A. Yutkin Elektrogidravlicheskiy effekt [Electrohydraulic effect] - М .: Agropromizdat. 1955 51 p (in Russian)

## МАҲАЛЛИЙ ДАВЛАТ ҲОКИМИЯТИ ОРГАНЛАРИДА РАҚАМЛИ АХБОРОТЛАРНИ ҲИМОЯ ҚИЛИШ ТИЗИМИНИ ЖОРИЙ ЭТИШДАГИ МУАММОЛАР

**Жалолов Аббосхон Равшанхон ўғли**

*Чилонзор тумани Иқтисодий тараққиёт ва камбағалликни қисқартириш бўлими бош мутахассиси*

**Аннотация:** Ушбу тадқиқот ишида Маҳаллий давлат ҳокимияти органларида рақамли ахборотларни ҳимоя қилиш тизимини жорий этишдаги муаммолар, оқибатлар ўрганилди ва ушбу муаммоларнинг юзага келиш эҳтимолини камайтириш учун тавсиялар ишлаб чиқилди

**Калит сўзлар:** Рақамли ахборот, ҳокимият, тизим, ахборотлаштириш, ташкилий, ҳуқуқий, муҳандислик ва криптографик чоралар

2019 йилнинг 24 январь куни Президентимизнинг Олий Мажлисга йўллаган мурожаатномасида —2020 йил - Илм-маърифат ва рақамли иқтисодиётни ривожлантириш йили деб эълон қилинди ва юртимизнинг барқарор тараққий этишини таъминлашда ахборот коммуникация технологиялари соҳаси бўйича, жумладан ҳудудларда амалга ошириш керак бўлган вазифалар белгилаб берилди. Жамиятни ривожлантиришнинг бугунги босқичи ахборотлаштириш соҳаси, ахборотлаштириш инфратузилмаси, ахборотни йиғиш, шакллантириш, тарқатиш ва улардан фойдаланиш билан шуғулланадиган ташкилотлар, шунингдек жамиятдаги ижтимоий муносабатларни тартибга солишда ахборотлаштириш соҳасининг ўрни жуда катта.

Маҳаллий давлат органлари махфий, конфиденциал ва шахсий маълумотлар билан иш олиб борганликлари сабабли давлат қонунчилигига мувофиқ, давлат органлари ахборотларнинг ҳимоялаш, техник каналлар орқали чиқиб кетишини олдини олиш мақсадида ташкилий, ҳуқуқий, муҳандислик ва криптографик чораларини кўришлари керак.

Ахборотни муҳофаза қилиш маҳаллий давлат органларининг бевосита масъулияти ҳисобланади, бироқ айни пайтда статистик маълумотларга қараганда дунё бўйлаб ахборотларнинг чиқиб кетишини асосан давлат идоралари зиммасига тўғри келмоқда. Ахборотни ҳимоя қилиш тизимини яратиш ва жорий этиш, кўп вақтни талаб қилувчи вазифа ҳисобланади, чунки лойиҳа босқичида ахборот хавфсизлиги ва жараёнлар ўртасидаги барча муносабатларни кузатиб бориш ва улар самарали ишлаши учун зарур бўлган вазифаларни бажариш керак.

Ижро этувчи органларда эса қуйидаги муаммолар юзага келади:

1.Кўпинча ходимлар ахборот хавфсизлиги талабларининг ҳуқуқий тафсилотларини ўрганишни истамайдилар.

2. Норматив-ҳуқуқийбаза-ахборот хавфсизлигини таъминлашда асосий бошқарувчи бўлиб қолиб, давлат органлари расмий равишда ҳужжатларни ишлаб чиқиш билангина чекланади. Давлат органлари ахборот хавфсизлигини тартибга солувчи масъул ташкилотлардан ўзларини ҳимоя қилиш билан чекланиб, реал таҳдидлар ва ҳужумларни олдини олишни эсдан чиқаришади .

3.Маҳаллий давлат органлари ахборот хавфсизлигини таъминлашни фақат бюджетни тўлдирувчи омил нуқтаи назаридан қарашади, ахборотларни ҳимоя қилиш учун етарли эътибор берилмайди.

Бундан ташқари, маҳаллий давлат органларига ахборотларни ҳимоялашни жорий этиш учун тайёргарлик босқичида кўп вақтни йўқотишга қуйидагилар муаммолар сабаб бўлади:

1.Ахборот оқимини тўлиқ ифодаловчи тизимнинг техник паспорти ватавсифининг йўқлиги.

2.Юзага келиши мумкин бўлган хавфларнинг модели ишлаб чиқилмаганлиги.

3.Ҳимояланган маълумотлар билан ишлашга рухсат берилмаслиги.

Намунали ахборот хавфсизлиги тизими фойдаланувчилар учун "кўринмас" ва у яратган ноқулайлик деярли нолга тенглаштирилиши керак.

Албатта, ахборотлани ҳимоялашни амалга ошириш билан боғлиқ қатор қоидалар ва тартиблар амал оширишга тўғри келади, аммо хавфсизликка доир чекловларни жорий этишдан олдин уларни амалга ошириш учун зарур сабабларни топиш жуда муҳим.

Маҳаллий ҳокимият органларида ахборотларни ҳимоялаш тизимини жорий этишда ташкилий, ҳуқуқий ва техник чоралар комплексини қўллаш натижасида етарли даражада ахборот муҳофазаси таъминланади.

Маҳаллий давлат ҳокимияти органларида ахборотни ҳимоя қилиш тизимини жорий этишдаги муаммолар, оқибатларни ва ушбу муаммоларнинг юзага келиш эҳтимолини камайтириш учун босқичма босқич режавий ёндашувидан фойдаланиш тавсия этилади:

1. Буюртмачи ва пудратчи, шунингдек жараёнга жалб қилинган барча гуруҳлар ўртасида самарали алоқаларни ўрнатиш.

2. Юзага келаётган технологик ва ташкилий таҳдидларни назорат қилиш.

3. Зарур вақт, маблағ ва техник имкониятларни ҳисобга олиш.

### **Фойдаланилган адабиётлар:**

1. Ўзбекистон Республикаси Олий Мажлисининг 2018 йил 5 январдаги ахборотномаси, 03/18/456/0512-сонли қонун ҳужжатлари маълумотлари миллий базаси.

2. Каримов И.А. Ўзбекистон демократик тараққиётнинг янги босқичида. – Тошкент.: Ўзбекистон, 2005. – Б. 78.

3. Государственная служба (комплексный подход): Учебное. пособие. - М.: Дело. 2000. С. 238-239.

**GLOBALASHUV SHAROITIDA HAYOT DAVOMIDA TA'LIMNING SHAXS VA JAMIYATNI RIVOJLANTIRISHDAGI ROLI**

**Jumayeva Muxlisa Abdug'ani qizi**  
*Toshkent Moliya instituti magistranti*

**Annotatsiya:** *Maqolada uzluksiz ta'limning mazmun-mohiyati, uni tashkil etish shakllari va tamoyillari hamda globallashuv sharoitida raqobatbardosh kadrlar tayyorlashda uzluksiz ta'limning insonlarning shaxsiy va kasbiy rivojlanishdagi tutgan o'rni va ahamiyati yoritilgan. Shuningdek, respublikamizda uzluksiz ta'lim tizimini isloh etish tendensiyalari tahlil qilinib, tavsiyalar berilgan.*

**Kalitli so'zlar:** *ta'lim, uzluksiz ta'lim, ta'lim shakllari, hayot davomida ta'lim olish, innovatsion jamiyat.*

Bugungi zamonaviy jamiyatda inson faoliyatining eng keng sohalaridan biri - bu ta'lim hisoblanadi. Oxirgi yillarda ta'limning ijtimoiy roli ortib, dunyoning aksariyat davlatlarida ta'limning barcha turlariga bo'lgan munosabat o'zgardi. Ta'lim ijtimoiy va iqtisodiy taraqqiyotning bosh, yetakchi omili sifatida qaralmoqda. Bunday e'tiborning sababi zamonaviy jamiyatning eng muhim qadriyati va asosiy kapitali - bu yangi bilimlarni izlash, egallash va nostandart qarorlar qabul qilishga qodir bo'lgan inson hisoblanadi. Shunday ekan, hozirgi davrda ta'lim shaxs va jamiyatni rivojlantirishda hal qiluvchi rol o'ynaydi.

Jahon iqtisodiyotida globallashuv va keskin raqobatchilik kuchayib borayotgan sharoitda insonning oldingi davrdagi butun hayot uchun ta'lim olish emas, balki butun hayoti davomida uzluksiz ta'lim olish zaruratini keltirib chiqarmoqda.

Ba'zi bir manbalarga ko'ra, ta'limning uzluksizligi to'g'risidagi ilk g'oyalarni ba'zi bir G'arb tadqiqotchilari hatto Suqrot, Aflotun, Aristotel va Senekanning insonning doimiy ravishda ma'naviy takomillashuvi haqidagi diniy-falsafiy tasavvurlarida va ilmiy asarlaridan hamda bunga o'xshash g'oyalarni muqaddas islom dinimizda ham uchratishimiz mumkin. Uzluksiz ta'lim g'oyasining paydo bo'lishi o'z navbatida, bir tomondan pedagogik konsepsiya sifatida, boshqa tomondan esa, amaliyotning natijasida paydo bo'lgan. Umuman, bugungi kun tushunchasidagi kattalar ta'limi rivojlanishi XIX asrdagi sanoat inqilobi natijasida fan, texnika, ijtimoiy-iqtisodiy munosabatlardagi o'zgarishlar oqibati bilan bog'liq.

“Uzluksiz ta'lim” konsepsiyasi birinchi marta YuNESKOning 1965 yildagi forumida taniqli nazariyotchi P. Langrand tomonidan o'rta tashlanib sezilarli darajada nazariy va amaliy rezonansga sabab bo'ldi va natijada o'tgan asrning 60 yillari oxiriga kelib mazkur ibora ilmiy tahlilning maxsus predmetiga aylandi. Uzluksiz ta'limni xalqaro darajada o'rganishning ustuvorliklari o'z ichiga ta'lim tizimining uzluksizligini ta'minlovchi uzluksiz kasbiy ta'lim, qo'shimcha ta'lim, kattalar ta'limi, aholining himoya qilinmagan qatlami ta'limini va iqtisodiy modellarni qamraydi6.

Uzluksiz ta'lim tizimining rivojlanishi, uning o'ziga xos xususiyatlarini ilmiy jihatdan tadqiq etishga sezilarli darajada hissa qo'shgan MDH olimlaridan S.G.Vershlovsiy, N.V.Vasilenko, S.M. Vishnyakova, V.I.Ilina, O.M. Nikandrov, V.I. Podobeda va boshqalarning nomlarini keltirib o'tish mumkin.

Zamonaviy ilmiy adabiyotlarda uzluksiz ta'lim borasida bir-biridan farqlanuvchi bir necha nuqtai nazarlarni uchratish mumkin. Ulardan eng ko'p uchraydiganlari: "uzluksiz ta'lim-butun hayot davomida egallaydigan ta'lim", "uzluksiz ta'lim - kattalar uchun ta'lim", "uzluksiz ta'lim - bu uzluksiz kasbiy ta'lim" kabi iboralar qo'llanilsa, jahon pedagogikasida uzluksiz ta'lim bir nechta atamalar bilan izohlanib ular ichida "davom etuvchi ta'lim", "hayot davomida o'qish", "doimiy o'qish" iboralari keng qo'llaniladi.

O'tkazilgan tahlillarga ko'ra, davlat uchun uzluksiz ta'lim har bir shaxsning kasbiy va umumiy rivojlanishi uchun maqbul shart-sharoitlarni ta'minlash borasidagi ijtimoiy siyosatning yetakchi sohasi hisoblansa, jamiyat uchun esa, uzluksiz ta'lim ijtimoiy ishlab chiqarishni rivojlantirishning muhim sharti, mamlakat ijtimoiy-iqtisodiy rivojlanish jarayonini tezlashtiruvchi hamda uning kasbiy va madaniy salohiyatini oshirib boruvchi mexanizm hisoblanadi. Jahon hamjamiyati uchun uzluksiz ta'lim xalqaro hamkorlik asosida milliy madaniyatlarni va umuminsoniy qadriyatlarni saqlash, rivojlantirish va o'zaro boyitish usuli hisoblanadi.

Bu, eng avvalo, bilimlarni egallash va o'rganib olishni talab etadi. YuNESKOning "Ta'lim – yashirin xazina" ("Learning: The Treasure Within") deb nomlangan XXI asr uchun ta'lim bo'yicha xalqaro komissiyasining ma'ruzasida ilmiy taraqqiyot hamda iqtisodiy va ijtimoiy faoliyatning yangi shakllari butun hayot davomida o'qishni talab etayotgani alohida ta'kidlanadi.

Respublikada ta'lim muassasalarining moddiy-texnik bazasini mustahkamlash, yangi ta'lim muassasalari qurish, mavjudlarini rekonstruksiya qilish va kapital ta'mirlash barobarida ularni zamonaviy o'quv va laboratoriya jihozlari, kompyuter texnikasi, o'quv-metodik qo'llanmalar bilan ta'minlash bo'yicha keng ko'lamli choralar ko'rilmogda. Ta'lim sohasini isloh etish borasida 2016-2018 yillarning o'zida O'zbekiston Respublikasi Prezidenti va Vazirlar Mahkamasining ta'lim sohasiga doir yetmishdan ortiq farmon, qaror va farmoyishlari qabul qilindi. Ushbu g'oyat muhim huquqiy hujjatlar mamlakatimizda ta'lim tizimini tom ma'noda sifat jihatdan tubdan o'zgarish va yangilashlar jarayonlari uchun asos bo'ldi.

**FOYDALANILGAN ADABIYOTLAR:**

1. O'zbekiston Respublikasi Prezidentining 2017 yil 16 fevraldagi "Oliy o'quv yurtidan keyingi ta'lim tizimini yanada takomillashtirish to'g'risida" gi PF-4958 sonli Farmoni.

2. Andreyeva A.S. Formirovaniye sistema professionalnogo vospitaniya obuchayushixsya v usloviyax nepreryvnogo obrazovaniya// Ustoychivoye razvitiye nauki i obrazovaniya. 2016. № 3. S.34-38.

3. Obrazovaniye: sokrytoye sokrovitshye. Osnovnyye polojeniya Doklada Mejdunarodnoy komissii po obrazovaniyu dlya XXI veka // <http://www.ifap.ru/library/book201.pdf>.

**MURUNTOV KONI. MURUNTOV KONIDA ISHLATILADIGAN TEXNIKA  
VA TEXNOLOGIYALAR****Mustafoyev Islombek Ganiyevich***Navoiy davlat konchilik instituti 2- kurs talabasi***Hamrayeva Muxlisa Obid qizi***Navoiy davlat konchilik instituti 2- kurs talabasi***Rahmatova Dildora Jo'rabek qizi***Navoiy davlat konchilik instituti 2- kurs talabasi*

**Annotatsiya:** *Ushbu maqolada Muruntov konining tashkil etilishi, uning dunyo bo'yicha tutgan o'rni, ayni damda qazib olinayotgan foydali qazilmalarning miqdori, unda ishlatiladigan texnika va texnologiyalar ekskavator konveyrlar haqida to'liq ma'lumotlar shuningdek Muruntov koninig 2020-yilda foydali qazilma qazib olish reytingida eng yuqori urinlarda turganligi haqida so'z boradi.*

**Kalit so'zlar:** *Konveyr transporti, zanjirli va rotorli ekskavatorlar, ERG – 1250, ER – 1600 rusmli ekskavatorlar, ruda, metamorfik tog' jinslari,*

Shiddat bilan rivojlanib kelayotgan ayni bir davrda foydali qazilmalarga ehtiyoj kundan kunga ortib bormoqda. Foydali qazilmalarni qazib olish ularni qayta ishlab istemolga yaroqli holga keltirish shuningdek jahon standartlari asosida ishlab chiqarish hozirda asosiy maqsadlarimizdan biri hisoblanada. O'zbekistondagi eng katta konlardan biri bu Muruntov koni hisoblanadi. Muruntov oltin koni proterozoy erasining boshlanishida hosil bo'lgan cho'kindi metamorfik tog' jinslaridan tashkil topgan besapan svitalari katlamlaridan iborat. Ushbu katlamlarning quyi qismi yuqori darajali metamorfizmga uchragan yashil amfi-bolli va kvars-slyudali slanetslardan, kvarsit va ohaktoshlardan tuzilgan. Bevosita oltin rudasini o'zida mujassam etgan mazkur svita katlamlarini 3 qismga bo'lish mumkin: ruda usti katlami ("yashil" besapan) — qalinligi 1600 m gacha; rudali qatlam ("aralash" besapan) — qalinligi 2000 m gacha; ruda osti katlami ("kulrang" besapan) — qalinligi 2000 m gacha. Oltin rudasi, asosan, svitaning o'rta qismi — "aralash" besapan qatlamida joylashgan. Oltin zarralari mavjud bo'lgan ayrim kvars tomirlari svitasining ostki "kulrang" besapan va ustki — "yashil" besapan qatlamlarida ham uchraydi.

Muruntov oltin konining janubi-sharqiy chegarasida Markaziy Osiyoda yagona bo'lgan eng chuqur burg'u qudug'i SG-10 yordamida yer qa'rining 4000 m dan ortiq chuqurligida Muruntov granitoid intruzivi mavjudligi aniqlandi. Bu dalil oltin konining hosil bo'lish jarayonidagi asosiy omillaridan biridir. Shimoli-g'arbiga 60—70° burchak ostida og'ib yotuvchi shimoli-sharqiy yo'nalishdagi yer yoriqlari tik joylashgan rudali zonalar oltinga eng boy bo'lib, o'zaro parallel joylashgan kvars tomirlaridan va kvarsli, kvarssulfidli, kvars-turmalinli va karbonatli tomirchalardan iborat. Qiya yotuvchi ruda zonalarida oltin miqdori kam. Ruda tarkibi oltin, pirit, arsenopirit, xalkopirit, galenit, sfalerit, molibdenit, sheyelitdan, noruda minerallar esa kvars, dala shpati, biotit, turmalin,

akti-nolit, muskovit, kalsit kabilardan tashkil topgan. Oltin yirik va oʻrta donali kvarts tomiri va tomirchalarida bir kancha sulfidli minerallar, sof vismut va kumush sulfasollari bilan birgalikda uchraydi. Muruntov oltin koni rudalarining asosiy qismi (85% gacha) sheyelit-oltinkarbonatkaliy shpati-kvarts minerallarining paragenetik assotsiatsiyasini tashkil etadi. Assotsiatsiyada boʻlgan oltinning probasi 830 dan 980 gacha oʻzgaradi va bu oltinning tarkibida qoʻshimcha 3,84 — 9,36 % kumush ham uchraydi. Ikkinchi darajali boʻlgan minerallar assotsiatsiyasi (kondagi oltin rudalarining 5 % ini tashkil qiladi) — bu oltin-arsenopirit-kvarts minerallari assotsiatsiyasi. Muruntov oltin koni rudalarining kimyoviy tarkibi turlicha boʻlib, oʻrtacha 1,0 — 29,0 g/t oltin, 0,8 — 7,2 g/t kumush, 0,003 — 0,6% volfram oksidi, 0,07 — 2,19% oltingugurt, 0,03 — 1,73% margimush va boshqa noyob elementlar kam miqdorda bor. Kon rudasidagi 50—60% oltin zarralarining kattaligi 0,01—0,02 mm boʻlib, ularni faqat mikroskopda koʻrish mumkin.

Bu oʻta mayda dispersli ruda tarkibidan oltin zarralarini ajratib olishda maxsus faol kimyoviy moddalardan foydalaniladi. Bunday hollarda oltin ajratib olish texnologik jarayonida atrof muhitga zarar yetkazmaslik maqsadida bir qancha maxsus uskunalar va moslamalar qoʻllaniladi va zarur texnologik tadbirlar bajariladi. Muruntov koni ruda zahiralarning koʻlami, rudani qazib olish texnologik sharoitlarining qulayligi, ishlab chiqarilayotgan mahsulot sifatining yuqoriligi va boshqa xususiyatlariga koʻra dunyodagi noyob konlar sirasiga kiradi. Bu yerda oltin konlarini izlash boʻyicha dastlabki tadqiqot ishlari I.V.Mushketov, G.D.Romanovskiy, G.D.Obruchev va boshqalar tomonidan amalga oshirilgan. Muruntov koni 1958-yilda sovet geofiziklari Yuriy Mordvinsev va Pyotr Xramishkinlar tomonidan ochilgan. 1965-1969 yillarda Muruntov oltin konining sanoat oʻzlashtirishi ishlari bajarilib 1969 yil dastlabki mahsulot – Muruntov quyma oltini chiqarila boshlandi va bu kon dunyoga tanildi.

Muruntov konida qazish ishlarini olib borish uchun turli texnika va texnologiyalar jalb qilingan. Shular qatorida ekskavatorlar ham bor. Kon massasini kavjoydan qazib olish, uni toʻkish, joyiga eltish, choʻmichni boʻshatish va kon massasini yana qazib olish uchun dastlabki holatga qaytish ishlarini bir choʻmichli ekskavatorlar birin-ketin bajaradi. Umumiy holda zanjirli va rotorli ekskavatorlar koʻp choʻmichli ekskavatorlarning keng qoʻllanadigan turlari hisoblanadi. Zanjirli va rotorli ekskavatorlarning kondagi vazifasi kon massasini qazib olishda choʻmich tishlari massivga rom ogʻirligi taʼsirida botib kiradi va harakatlanishi mobaynida kon jinslarini qazib, choʻmichlarini toʻldiradi. Zanjirli ekskavatorlar choʻmichlarining umumiy hajmi 250 dan 4500 litrgacha, unumdorligi 800 dan 10000 m<sup>3</sup>/soat gacha boʻladi.

ERG – 1250, ER – 1600 va boshqa rusmli rotorli ekskavatorlarning ishchi organi diametri 2.5 da 18 m gacha choʻmichlar oʻrnatilgan rotor gʻildiragi boʻlib, u ekskavator strelkasi uchiga oʻrnatiladi. Koʻp choʻmichli zanjirli ekskavatorlar yumshoq jinslarni qazib-yuklash ishlarida qoʻllanilganligi tufayli konveyer transporti bilan kompleksda yuqori samaradorlikni taʼminlaydi. Kitco 2020-yilda qazib olish boʻyicha dunyodagi eng yirik oltin konlari reytingini tuzdi. Navoiy viloyatida joylashgan Muruntov oltin koni roʻyxatda birinchi oʻrinni egalladi.



Quyidagi reyting kompaniyalar tomonidan 2020 yilda ishlab chiqarilgan ko'rsatkichlar asosida tuzilgan bo'lib, dunyoning har xil chekkalaridan 10 ta konni o'z ichiga oldi. Reytingda aytilishicha, Muruntov konida 2020-yilda 56700 kg yaqin (2 000 000 untsiya) oltin qazib olingan. Konning uzunlikda 3,3 km, kengligi 2,5 km va chuqurlikda 600 metrga yaqin. Muruntovda 4 252 tonnadan (150 000 000 untsiya) ko'proq oltin zahiralari mavjud va bu uni dunyoda eng yirik oltin koni sifatida o'z nomini saqlab qolishga yordam beradi. Ro'yxatda ikkinchi va uchinchi o'rinlarni AQSh va Rossiyada joylashgan konlar egalladi.

#### FOYDANILGAN ADABIYOTLAR RO'YXATI:

1. N.H.Sagatov "Ochiq kon ishlari texnologiyasi va kompleks mexanizatsiyalash". Toshkent – 2015
2. P.I.Tomakov "Ochiq kon ishlari texnologiyasi, mexanizatsiya va kon ishlarini tashkil etish".
3. Kun.uz
4. [https://www.google.com/url?sa=t&source=web&rct=j&url=https://www.spot.uz/oz/2021/03/09/gold/&ved=2ahUKEwjM3qqKlqbzAhWml4sKHRnVC1UQFnoECCcQAQ&usg=AOvVaw0JKNPZRfhvHRI\\_Rm-a0-ZM](https://www.google.com/url?sa=t&source=web&rct=j&url=https://www.spot.uz/oz/2021/03/09/gold/&ved=2ahUKEwjM3qqKlqbzAhWml4sKHRnVC1UQFnoECCcQAQ&usg=AOvVaw0JKNPZRfhvHRI_Rm-a0-ZM)
5. [https://www.google.com/url?sa=t&source=web&rct=j&url=https://uz.m.wikipedia.org/wiki/Muruntov\\_oltin\\_koni&ved=2ahUKEwjM3qqKlqbzAhWml4sKHRnVC1UQFnoECA4QAQ&usg=AOvVaw3OsZzkrkIph0G25IPWprFi](https://www.google.com/url?sa=t&source=web&rct=j&url=https://uz.m.wikipedia.org/wiki/Muruntov_oltin_koni&ved=2ahUKEwjM3qqKlqbzAhWml4sKHRnVC1UQFnoECA4QAQ&usg=AOvVaw3OsZzkrkIph0G25IPWprFi)

## THE DEVELOPMENT OF PSYCHOLOGY AND ITS PERIODS IN THE 19TH CENTURY

**Fayziyeva Shoirra Ayubovna**

*Senior Lecturer, Department of Psychology, Gulistan State University*

**Annotation:** *This article discussed the development of psychology and its periods in the 19th century.*

**Keywords:** *psychology, period, development, science.*

In the form of natural scientific messages that formed psychology as an independent science in the 19th century, the following tendencies and characteristic features of that era can be noted.

1. The gradual separation of psychological science from the field of philosophy is considered the most important message for the formation of psychology as an autonomous science. This is due to the fact that in the field of psychology there was an urgent need to separate methods and objects, namely, the direction to comprehend experimental methods, while philosophy, which is more a theoretical than practical science, had no opportunity to provide it with the required tools [1].

2. Introduction to psychology of new ways of learning. Starting from the historical tendency of the need to obtain an appropriate, not similar to a philosophical way of comprehension, by the middle of the 19th century, the experimental methodology, borrowed from natural science, comes to psychology, along with accurate methods of calculating the results of these very experiments. Thanks to the introduction of experiment and mathematics into the field of psychology, this science acquired the opportunity to look differently at the previously known, from the point of view of the theory of action and phenomena, to realize and understand their generally recognized concept.

3. Intensive formation of physiology at the very beginning of the 19th century. At this stage, the formation of knowledge in the field of psychology was not prompted by the sphere of mechanics, which was typical for any person of the Enlightenment, but the field of physiology, which owned a certain subject of study - the human body, examining the structure of the body and the location of internal organs, established the psychological activity of a person depending on anatomical features.

4. Intensive classified research of the human body in the key of natural science, in particular, physiology, prompted a colossal number of discoveries that could explain the etiology and structure of its work in a new way. In addition, as a result of the study of the functioning of the human body empirically, physiology was able to explain, during the Enlightenment, seemingly incredible thoughts that could explain the reason for certain human actions, not from the point of view of the impact of the characteristics of the soul, but completely dependent on anatomical and physiological individual traits of a person. The methodological role of the discoveries made in this period is that, not thanks to abstract

research, but on the basis of an experiment, the relationship between certain human actions and physiological, that is, material a condition of the body's functioning was realized. In addition, for the first time in this area, experimental discoveries have become the reason for the most in-depth study of the structure and structure of the human brain. Moreover, in the key of natural science itself, numerous exceptional data on the psyche, concepts, discoveries were collected. Here are some examples of such discoveries:

- In the 19th century, by a group of scientists of three people: Jiri Prochaska (Czech doctor, 1749-1820), Francois Mozhandi (French physiologist, 1783-1855), Charlie Bell (English anatomist, 1744-1842) - through an experimental method, it was possible to identify the differences between the receptive (sensory) and motor (motor) nerve pathways leading to the spinal cord, substantiate and explain the essence of the reflex scheme belonging to R. Descartes.

- Franz Josef Gall (Austrian physician and anatomist, 1758–1828), who investigated the interdependence of the senses and the nervous base, did not confirm the established norm about the location of thinking in the ventricles of the brain. He stated that the gyrus of the cerebral cortex of the head are the site of localization of intelligence and mental activity.

5. The emergence of an evolutionary path to understanding human nature, namely in the evolutionary concept of Charles Robert Darwin (founder of evolutionary biology, 1809-1882) and evolutionary associationism of Herbert Spencer (English philosopher and sociologist, 1820-1903). The direct influence of the external sphere and natural selection on the formation of the required functions in a type in order to survive has stirred up changes in the concept and understanding of the human nervous system and the resulting problems in the field of psychology.

Such a state of affairs in science could not but affect the most important and fundamental, which are the most important and basic thoughts and judgments that are the goal of psychology, especially in the field of the generally accepted concept of the soul, as well as of the essence that controls the human flesh, or possessing some imperishable substance [ 4].

- The next study was devoted to the study of mechanisms capable of influencing the impulses of the external environment on the sensory organs. The result of this study was that the fact was established that regardless of the property and strength of the impulse to the nerve endings, the result (its essence, not strength) will be the same, for example, each excitation of the visual nerve generates a feeling of light flashes in the subject. Moreover, such interdependence among impartial physiological impulses and mental phenomena has been quantified using the mathematical method [3].

- This study was based on the canon "a kind of activity of analyzers", which characterized this activity, famous in the field of physics, as well as the main one in the creation of nervous matter.

Discoveries in physiological science determined the place of the soul and psyche in subordination to the body, all this completely changed the views of a person who dominated up to a given period of time. The aforementioned promises played a major role in transforming psychology into an autonomous empirical science.

In the first 19th century, associative psychology remained the only psychological school, the subject of which was the mind, this fact was recognized by absolutely all the great minds of that period. In the traditional judgments of associationism, which arose in the first half of the 19th century, the essence of reason was considered equally as a set of feelings and views, united according to the canons of associations.

Associationism in the 19th century was formed under the influence of natural science, physics, chemistry and biology, and, in addition, had a close relationship with philosophy, which denies the possibility of comprehending the logical connections and relationships of reality, and the reduced role of science to the display of precedents and phenomena.

In its formation, associative psychology has passed three periods:

The first period - the beginning of the 19th century, is characterized by the fact that during this period of time, associationism reaches the highest degree of development, it was then that traditional concepts were formed. The main residents of this stage are: Thomas Brown (Scottish philosopher, 1778-1820), John Stuart Mill (British philosopher, 1806-1873).

The second period - the middle of the 19th century, is critical for associative psychology, it was in this period of time that the key ideas about associationism in the subject and method of study were changed, which contributed to the beginning of its turning point. These trends were clearly expressed in the concepts of J. St. Mill, and later, Alexander Ben (British philosopher, 1818-1903).

During this period, revolutionary changes were made in various fields of life science. Through the branch of science that studies quantitatively accurate regularities, it was confirmed that the same molecular movements connect the body and the environment around it.

The concept of perception created by Helmholtz influenced the accentuation of psychology into an independent science by breaking the consciousness and psyche, proving that the appearance in the consciousness of an individual appears through the influence of an external object on him that does not in any way obey the subject himself and his reason and, in general, resting outside organism. Associationism has had a significant impact on the psychology of the 20th century, numerous thoughts of associationists have found their own reflection in current concepts, for example, in psychoanalysis, gestalt psychology, gestalt therapy, as well as humanistic psychology and the theory of needs.

### **REFERENCES:**

1. Klochko V.E. Evolution of psychological thinking: stages of development and patterns of complication // Siberian psychological journal.
2. Alekseenko, I. S. (2006) From the history of the historiography of psychology // Scientific works of the Moscow University for the Humanities. Issue 69. M.: Publishing house of Moscow. humanizes. un-that. S. 131-141.
3. Gurevich PS Theory and practice of psychoanalysis. M.; Voronezh, 2000.
4. Shmelev A.G. Fundamentals of psychodiagnosics. M.; Rostov n / a, 1996

**FOZIL YO'LDOSH O'G'LI - O'ZBEK DOSTONCHILIGI SAN'ATIDA  
MASHHUR DOSTONCHI SIFATIDA SHUHRAT TOPGAN XALQIMIZNING ASL  
FARZANDI**

**Turg'unpo'latov Diyorbek Ro'zmamat o'g'li**

*Toshkent viloyati Chirchiq davlat pedagogika instituti talabasi*

Hammamizga ma'lumki, baxshilar o'ta qiziqarli voqelardan tashkil topgan xalq og'zaki ijod namunalari mazmunini so'z san'atining go'zal badiiy vositalari bilan bezatilgan holda tinglovchiga taqdim etishadi. Bu o'rinda baxshilarimizning xizmatlari benihoya katta. Xalq dostonlarini hayratomuz xotiralarida saqlab, bizgacha madaniy meros sifatida yetib kelishiga munosib hissa qo'shishadi. Shuning uchun ham doston asrlar osha xalqimiz tomonidan sevib tinglanmoqda va o'qib kelinmoqda.

Asardagi voqealarni bayon qilishda shoshilmaydigan, har bir lavha ishtirokchilarining tashqi qiyofasini, ichki dunyosi, atrofdagi tabiat manzaralarini, voqea-hodisalarni izchil ta'riflaydigan, tomoshabin ko'z oldida jonli voqea tasvirini hosil etadigan baxshi shoirlarimizdan biri Fozil Yo'ldosh o'g'lidir.

Fozil Yo'ldosh o'g'li 1872-yilda Samarqand viloyati, Bulung'ur tumaniga qarashli Bo'dana hududidagi Loyqa qishlog'ida tug'ildi. Uning oilasi, asosan dehqonchilik, qisman chorvachilik bilan shug'ullanardi. Taqdir yosh shoirni juda erta sinovdan o'tkaza boshladi. 1877-yilda 5 yoshli Foziljon otasidan yetim qoldi. Onasining qo'liga qaram bo'lib qolgan oilaning tashvishi kundan-kunga ortardi. Shuning uchun u to'qqiz yoshga to'lar to'lmas yollanib podachilik qilishga majbur bo'ldi. Bu haqda baxshi keyinchalik «Kunlarim» termasida shunday deydi:

*Olti yoshda qo'msab-qo'msab otamni,  
Og'ir mehnat ezdi sho'rli enamni,  
Ena-bola topolmadik bir nonni,  
Parcha non deb o'tgan kunlarim.*

Xalq baxshisi hamisha o'z elining dardini, alamini, tashvishlarini o'z ijodida aks ettirgan. Tinglovchi omma juda og'ir va musibatli zamonlarda aynan baxshi termalaridan tasalli topgan, kelajakka umid bilan qaragan. Fozil Yo'ldosh o'g'li ham ana shunday baxshilardan edi. U atrof qishloqlarda mehnat qilib, 19 yoshida o'z ona qishlog'iga qaytgach, baxshi bo'lib nom qozondi va elining dardini termalarda bayon etdi.

«Alpomish» dostoni uning eng sevgan va maroq bilan kuylagan san'at asari edi. Baxshi bu dostonni istagan hajmda soatlab, kunlab, haftalab aytish mumkin edi. Chunki u ta'lim olgan Bulung'ur dostonchiligi maktabi aynan ana shu qahramonlik eposini kuylash bilan shuhrat topgan edi.

Fozil Yo'ldosh ijodi o'zbek ziyolilari e'tiborini 1922-yildanoq o'ziga jalb qildi. Dastlab G'ozim Olim Yunusov, keyinchalik V. M. Jirmunskiy, Hodi Zarifov, Hamid Olimjon, Maqsud Shayxzoda, Muhammadnodir Saidov olimlar hozirgi paytda esa To'ra Mirzayev, Bahodir Sarimsoqov, Shomirza Turdimovlar baxshi ijodini tadqiq etishda muhim ilmiy

kashfiyotlar yaratdilar. Bugungi kunda baxshidan yozib olingan terma va dostonlar, uning ijodi o'rganilgan yirik kitoblar, maqolalar soni besh yuzga yetdi.

Har bir baxshining mahorat darajasi u ijro etgan an'anaviy dostonlar mezoni bilan o'lchanadi. O'lkamizdan ko'plab iste'dodli baxshilar yetishib chiqqan. Ularning har biri poetik ruh asosida yozilganligini o'z davrining ijtimoiy muammolarini yoritgani, xalq tilidan tushunarli kuylanganidan sezish mumkin.

Xalqimizning asl farzandi bo'lgan Fozil Yo'ldosh o'g'li ijodini, hayot yo'lini, o'lmas asarlarini o'rganar ekanmiz, o'zbek folklorshunosligining bir qismini o'rgangan bo'lamiz. Alalhusus, Fozil Yo'ldosh o'g'li asarlari, u yozib olgan dostonlar nafaqat o'zbek adabiyotshunosligi, folklorshunosligi, balki Markaziy Osiyo va butun Sharq davlatlari adabiyotida ham muhim o'rin tutadi. Uning jozibador asarlari har vaqt, har zamon o'zining dolzarligini yo'qotmagan va bunday bo'lmaydi ham. Biz shunday buyuk insonlar avlodi ekanligimizdan faxrlanishimiz, ijodiy ishlarini o'rganishdan aslo charchamasligimiz kerak.

O'zbek dostonchiligi san'atiga munosib hissa qo'shgan baxshilarimiz ijodi hech qachon e'tibordan chetda qolmagan. Maktab o'quvchilari, akademik litsey, oliy o'quv yurti talabalari o'rtasida keng o'rganilmoqda. Surxon vohasidagi dostonchilik maktablarida ajdodlarimizga munosib ularning izdoshlari tarbiyalanmoqda. O'zbek yoshlaridan ana shunday zabardast ajdodlarga xos va mos avlodlar yetishib chiqishiga shubhamiz yo'q.

#### FOYDALANILGAN ADABIYOTLAR RO'YXATI:

1. O. Madayev, T. Sobitova "Xalq og'zaki poetik ijodi" Akademik litseylar uchun darslik. Toshkent. "Sharq", 2010.
2. H.Zaripov. Fozil shoir — mashhur dostonchi. Fozil shoir (Maqolalar to'plami). O'zbek xalq ijodi bo'yicha tadqiqotlar, 3-kitob. T., «Fan», 1973.
3. Jirmunskiy V. M., Zarifov X. T. Uzbekskiy narodnûy geroicheskiy epos. Moskva. GIXL. 1947.
4. Imomov K., Mirzayev T., Sarimsoqov B., Safarov O. O'zbek xalq og'zaki poetik ijodi. T., «O'qituvchi», 1990.
5. Turg'unpo'latov, D. R. (2021). O'ZBEK BOLALAR ADABIYOTI VA TURG'UNBOY G'OYIPOV. *Образование и наука в XXI веке* 2(15), (pp. 1688-1690).
6. Turg'unpo'latov, D. R (2021). XALQ MAQOLLARIDA UCHRAYDIGAN QARAMA-QARSHILIK XUSUSIYATINING O'ZIGA XOS POETIK TAMOYILLARI. *Scientific progress*, 2(1).
7. Turg'unpo'latov, D. R. (2021). HAKIM NAZIR IJODI, UNING ASARLARIDAGI TARBIYAVIY JIHATLARNING YORITILISHI. *Scientific progress*, 2(3), (pp. 192-195).

## DAVLAT TILINING O'QITILISHI VA KAMCHILIKLARI.

**Ismatova Nilufar Xasanovna***Toshkent viloyat Angren shahar**33-umumta'lim maktabi Davlat tili o'qituvchisi.*

**Annotasiya:** *Ushbu maqolada rus sinflarda davlat tilini o'qitishning ahamiyati, zamonaviy o'zbek tili va adabiyoti o'qituvchisi uchun xos axborot asri sharoitida pedagogik jarayonni samarali tashkil etish uchun zarur ko'nikmalarni, ijodiy va texnologik madaniyatni shakllantirishdan iborat.*

**Kalit so'zlar:** *Metodika, uslubiy ko'rsatmalar, affikslar, flektiv, mantiqiy-ijodiy tafakkur va sovodxonlik.*

Davlat tilini o'qitish metodikasi pedagogik fan sifatida boy tajriba to'plagan bo'lsa-da, bu fanning o'qitilishi bilan bog'liq bir qator muammolar ham yuzaga keldi. Buning sababi shundaki, ta'lim jarayoniga bir qator zamonaviy texnologiyalar kirib keldi va kirib kelmoqda, umumiy o'rta ta'lim maktablarining ona tili darsliklari yangilandi. Bular bilan bog'liq qarashlar va tahlillar, uslubiy ko'rsatmalar o'zbek tili o'qitish metodikasining o'rganish obyektiga aylanishi kerak. Shu ma'noda bu fanning mazmunini quydagicha belgilash mumkin: ona tili ta'limining izchil tizimini ishlab chiqish, ona tili darslarini tashkil etishiga oid metodik tavsiyalarni tanlash va amaliyotga joriy etish, shu bilan birga metodika sohasining zamonaviy pedagogik texnologiyalar, til o'rgatishning interfaol metodlarini o'zida aks ettirgan ilmiy asoslarini ishlab chiqishdir. Bu fan egallangan bilimlarni pedagogik amaliyotga joriy etish, ilg'or pedagogik texnologiyadan unumli foydalanishga yo'naltirilgan. O'zbek tili o'qitish metodikasi ijodiy tafakkur sohibini shakllantirishning didaktik asoslarini o'rganadi.



2015–2018-yillar mobaynida 2–9-sinflar uchun chop etilgan «O‘zbek tili» darsliklari ta'lim rus va boshqa tillarda olib boriladigan maktablar uchun mo‘ljallangan bo'lsa-da, asosan, rus tilida so‘zlovchi o‘quvchilar doirasida cheklanib qolgan. Darslik affiksial o‘zbek tiliga xos metodik tuzilishga ega emas: u flektiv tillarni, jumladan, rus tilini o‘qitish mazmuni hamda usullaridan andoza olish yo‘li bilan tayyorlangan. Bunday deyishimizga mavzular asosida rejalashtirilgan dars materiallari asos bo‘ladi. Mavzular so‘zga avval bitta, keyin ikkita, so‘ng uch va undan ortiq qo‘shimcha qo‘shishni o‘rganish uchun moslab tanlanmagan.

Rus tilida so‘zlovchi o‘quvchi ko‘pincha so‘zga ikki va undan ortiq qo‘shimcha (affiks) qo‘shilgan holatlarda tarkibni tahlil qilmaydi. Bunday yo‘l tutish uchun zarur bilim olmaydi. Natijada so‘z shaklining ham lug‘aviy, ham grammatik ma'nolarini anglay olmaydi. Masalan, bola ish so‘zini bilsa-da, ishlarida so‘zi nima ekanini o‘qituvchidan so‘raydi. Tushunmaslikning asl sababi ish so‘ziga -lar, -i, -da qo‘shimchalarining qo‘shilganidir. Bunday holatlar esa o‘zbek tili darslarida deyarli maxsus o‘rgatilmaydi!

O‘zbek tili o‘qitish metodikasining asosiy maqsadi til imkoniyatlaridan to‘g‘ri, aniq, o‘rinli va unumli foydalanish ko‘nikma va malakalarini hosil qilish, mantiqiy – ijodiy tafakkurni rivojlantirish, kommunikativ savodxonlikni oshirish, o‘quvchilarda milliy istiqlol g‘oyasini shakllantirish va talaba shaxsini ma’naviy boyitishdan iborat.

Xulosa qilib aytganda til o‘qitish metodikasining asosiy vazifasi o‘quvchilarni erkin, ijodiy, mustaqil fikrlarini og‘zaki va yozma shaklda, adabiy til meyorlari asosida to‘g‘ri ifodalay oladigan, bir ma’noni turli holatlarda berish ko‘nikmasi shakllangan yetuk murabbiylarni tarbiyalab yetkazishdir.

#### **FOYDALANILGAN ADABIYOTLAR RO‘YXATI:**

1. Shayxislomov N 2020y; Ona tili darslarida interfaol usullardan foydalanish.
2. Shayxislomov 2020y . O‘zbek tilini o‘qitishda zamonaviy pedagogik texnologiyalardan foydalanish.
- 3.O‘zbekistonda ilm-fan va ta’lim masalalari: muammolar va yechimlari.



## OLIIY TA'LIMDA TALABALAR MUSTAQIL ISHLARINI MASOFAVIY O'QISH JARAYONIDA TASHKIL ETISH JIHATLARI

Sheraliyev Odiljon Shuxratjon o'g'li

*Qo'qon DPI tadqiqotchi*

**Annotatsiya:** *Ushbu maqolada muallif tomonidan masofaviy ta'limdan foydalanishning yangi yondashuvlari oliy ta'lim ta'labalarining o'quv jarayoniga zarur metodik usuli sifatida ko'rib chiqilgan, o'quv jarayonida masofaviy o'qish va mustaqil ishlarini qo'llash tajribasini tasvirlangan.*

**Kalit so'zlar:** *Masofaviy ta'lim, mustaqil ish, obekt, axborot.*

So'nggi yilliklarda dunyoda yuz berayotgan ichki va tashqi iqtisodiy va ijtimoiy jarayonlar ko'plab o'zgarishlarga sabab bo'lmoqda. Bu oliy ta'lim soxasiga ham o'z ta'sirini ko'rsatmay qolmayapti. Yangi sharoitlarga tezda moslasha oladigan universal mutaxassislariga ehtiyojni tobora orttirmoqda.

Keling, bugungi kunda oliy ta'limda dolzarb bo'lgan masalalardan biriga, ya'ni masofaviy ta'limga to'xtalib o'tamiz.

Masofaviy ta'lim - bu o'qituvchi va o'quvchi bir-biridan uzoq bo'lganda, "masofadan turib" bilim olish imkoniyatidir. Ta'limning ushbu shaklini rivojlantirish sharti o'qitish texnologiyalari, ommaviy axborot vositalari va kommunikatsiyalar sohasidagi yutuqlarning o'sishi, texnik bazaning tez o'sishi bo'ldi. Aynan mana shu faktorlar masofaviy ta'limni nisbatan arzon va hammabop bo'lishini ta'minlaydi.

Hozirgi tadqiqotchilar masofaviy o'qitish masalasiga katta e'tibor berishmoqda. Prejdo L.N.ning fikricha: "Hozirgi kunda elektron ta'lim va masofadan o'qitish texnologiyalarining roli tobora ortib bormoqda. Shu nuqtai nazardan, o'quv jarayonida an'anaviy didaktik o'qitish tizimini samarali o'zgartirish imkoniyatini beruvchi, bundan tashqari, mustaqil va tanqidiy fikrlaydigan, harakatchan, ijodiy faol shaxslarni rivojlantiruvchi texnologik platformalarini tanlash, ilmiy asoslash va muvaffaqiyatli amaliyotga tatbiq etish dolzarb muammolardan biri bo'lib qolmoqda"[1].

S.V. Agaponov tadqiqotimiz obektiga quyidagicha ta'rif beradi: «Masofaviy ta'lim (MT) - bu o'qituvchi va talabalarining bir-birlari bilan masofadan turib, ta'lim jarayoniga xos bo'lgan barcha tarkibiy qismlarni (maqsadlari, mazmuni, usullari, tashkiliy shakllari, o'quv qo'llanmalarini) o'z ichiga oluvchi va Internet-texnologiyalar yoki interaktivlikni ta'minlaydigan boshqa vositalar yordamida amalga oshiriladigan ta'lim olish turidir»[2].

Masofaviy o'qitish elementlaridan biri - bu o'quv jarayoni ishtirokchilarining elektron pochta orqali muloqotidir. Ammo, bizning fikrimizcha, o'quv jarayonini tashkil qilish uchun ijtimoiy tarmoqlar imkoniyatlaridan foydalanish eng samarali usullardan biridir.

Ijtimoiy tarmoqlardan foydalanishning ustun jihatlardan biri - bu yopiq yoki ochiq guruhlarini tashkil qilish imkoniyatining mavjudligidir. Bu o'quv jarayonining barcha ishtirokchilari bilan bir vaqtning o'zida ijtimoiy tarmoqlar orqali muloqot qilish

imkoniyatini beradi. Ochiq yoki yopiq guruhni tanlash tinglovchilar va o'qituvchining xohishlariga bog'liq.

Guruh moderatori etib guruh sardori yoki mas'uliyatli talabalardan biri o'z xohishiga ko'ra tayinlanadi. Guruh a'zolariga yanada ko'proq qulayliklar yaratish, shuningdek begona foydalanuvchilarning izohlarini o'chirib tashlash uchun guruh vaqtincha yopilishi ham mumkin.

Ushbu guruhda o'qituvchi ma'lum mavzular bo'yicha video ma'ruzalarni o'tkazishi mumkin. Bu haqida talabalarga oldindan ma'lumot berib borilishi zarur. Video ma'ruza ichida ushbu mavzu bo'yicha keyingi ma'ruza darsida muhokama qilinadigan savollar berib boriladi. Ya'ni talabalar nafaqat video ma'ruzani tomosha qilishga, balki o'qituvchi tomonidan berilgan savollarga javob tayyorlashlari kerak bo'ladi.

Masalan, talabalarning mustaqil o'rganishi uchun murakkab bo'lgan katta mavzularni taqdim etishda o'qituvchi tomonidan ovozlashtirilgan videorolik sifatidagi video ma'ruzalardan foydalanish mumkin. Bu talabalar o'zlarini auditoriyada dars o'tilayotgandek xis qilishlariga yordam beradi.

Ayni paytda uyda videoroliklarni yaratishga imkon beradigan bir nechta kompyuter dasturlari mavjud. Biz "Camtasia Studio 8", "BandiCam", dasturidan foydalanamiz, bu bizga videoroliklar ketma-ketligiga turli xil effektlarni qo'shishga imkon beradi va shu bilan ma'ruzadagi ba'zi muhim fikrlarga talabalarning e'tiborini qaratadi.

Bu mustaqil vazifani bajarish muddati cheklangan bo'lib, taqdimotni topshirish vaqti o'qituvchi tomonidan avvaldan aytib qo'yilishi lozim bo'ladi. Taqdimotlar ijtimoiy tarmoqdagi "Muhokamalar" bo'limida masofadan turib ishlash uchun yaratilgan guruhga joylashtiriladi.

Baholash mezonlari talabalarga oldindan yetkaziladi. Masalan, quyidagilar baholanishi mumkin:

- taqdim etilgan materialning mavjudligi;
- taqdimot bayonining optimalligi;
- o'ziga xoslik (mantiqiy sxemalar, animatsiya, video fragmentlarning mavjudligi);
- yangilik (yangi narsa qo'shilganmi yoki yo'qmi);
- mazmuni va ilmiy xarakteri.

Talabalar har bir mezonni 1 balli tizim bo'yicha baholaydilar, ya'ni taqdimot uchun maksimal ball 5 ball bo'ladi. Shunday qilib, guruh ovoz berish jarayonida to'plangan ballar o'qituvchi tomonidan ishni tekshirishda hisobga olinadi.

Taqdimotlar bilan ishlashning eng effektiv jihatlaridan biri shundaki, uni yaratish jarayonida nazariy material ko'p marta takrorlanadi. Ya'ni, birinchi marta talaba mavzuga oid materiallarni tanlaganda, ikkinchisi - ularni taqdimot uchun ma'lum sxemaga joylashtirishda, uchinchisi - tayyor "mahsulot" ni ko'rib chiqishda, to'rtinchi, beshinchi va hokazo - boshqa talabalarning taqdimotlarini baholashda.

Bunday tizimni tashkil etish turli xil manbalar va ma'lumotlar bazalaridan ma'lumotlarni qidirish, saqlash, qayta ishlash va tahlil qilish, axborot, kompyuter texnologiyalaridan foydalangan holda ularni kerakli formatda taqdim etish qobiliyati bilan bog'liq bo'lgan umumiy kompetensiyani shakllantirishga qaratilgan.

Masofaviy o'qitishning yuqorida taklif qilinayotgan shakli talabalarning mustaqil ishlarini tashkil qilish mumkin bo'lgan variantlaridan biri xolos. Lekin o'qitishning ushbu shaklida talabalarning faolligi g'ayrioddiy darajada yuqori.

Bundan tashqari, guruhda siz biror bir sababga ko'ra darsni qoldirganlar uchun va boshqalar uchun ham ma'ruza materiallarini, oraliq nazorat uchun testlar va h.k.z. larni taqdim qilib borishingiz mumkin.

Talabalar amaliy mashg'ulotlarda o'z taqdimot materiallari bilan almashish imkoniyatiga ega. Bundan tashqari, har bir talaba ushbu fanni o'rganib chiqqandan keyin shaxsiy didaktik materialga ega bo'lib, undan kelajakda o'zining professional faoliyatida foydalanadi.

Shunday qilib, masofaviy ta'limning ushbu shakli talabalarda umumiy kompetensiyalarni shakllantirishga imkon beradi, ya'ni ma'lumot olish, saqlash, qayta ishlashning asosiy usullari va vositalaridan foydalanishga tayyorligi, axborotni yaratish vositasi sifatida kompyuter bilan ishlashga tayyorligi.

Xulosa qilib shuni ta'kidlash kerakki, XXI asr allaqachon axborot texnologiyalari asri deb nomlangan. Bir qator mutaxassislarning fikriga ko'ra, yaqin kelajakda akademik soatlarning 40 foizigachasi masofaviy ta'limga ajratiladi.

#### FOYDALANILGAN ADABIYOTLAR:

1. Informatika: Kasb-xunar kollejlari uchun o'quv dasturi. Mualliflar jamoasi: A.A. Abduqodirov, R.D. Alov, R.R. Boqiev va boshqalar—T.:2000.
2. S.S. Qosimov. Axborot texnologiyalari. O'quv qo'llanma. — Toshkent. "Aloqachi", 2006.
3. Симпсон Г. «Профессиональная работа на персональном компьютере» М.: Финанс и статистика. 1988 г. 288 стр.
4. "VB NET Complete". BPB Publication, NewDelhi-2002 y.
5. Матросов, Сергев, Чаунин. HTML 4.0 в подлиннике. ВHV-СПб, 2000
6. Вайнам Л, Вайнам В, Динамический HTML. Диасофт 2001

**TALABALARNI PEDAGOGIK FAOLIYATGA YO‘NALTIRISHDA  
INNOVATSION YONDASHUVLAR.****Suxanberdiyeva Sitora Sanjar qizi***Nizomiy nomidagi Toshkent Davlat**Pedagogika Universiteti talabasi*

**Anotatsiya:** *Pedagogik texnologiya bu o‘qitishda o‘ziga xos innovatsion yondashuvdir. U pedagogikadagi ijtimoiy-muhandislik tafakkurning ifodalanishi, intellektual ilmiy ongning pedagogika sohasiga ko‘chirilgan tasviri va ta’lim jarayonining jahon standartlariga muvofiqligidir.*

**Kalit so‘zlar:** *innovatsiya, texnologiya, individ tizim, texnologik sxema.*

**Kirish:** Har qanday sohada muammolar bo‘lgani singari, ular ta’lim sohasida ham ular uchrab turadi. Ta’lim sohasi yangi texnologik burilishni tan olish, uning afzalliklari va xususiyatlarini pedagogik amaliyotda qo‘llash va mehnat tabiatining keskin o‘zgarishi sharoitida talab qilinadigan yangi ishchi kadrlarni tayyorlash zarurati bilan bog‘liq yangi muammolarga duch kelmoqda. Muammolar aslida nimalardan iborat?

1. Ta’limda texnologik jarayonlarni qo‘llay olmaslik.
2. Innovatsion bilim va ko‘nikmaning yetishmasligi.
3. Tajribaning sustligi va eskirgan metodlar.
4. Individual tizimning yo‘qligi.

**Asosiy qism:** Ijtimoiy ehtiyojlar shuni ko‘rsatadiki, pedagogik faoliyat texnologik jarayonlarga muhtoj. Ijtimoiy ehtiyoj ijtimoiy taraqqiyot orqali yuzaga keladi. Demak, dunyo miqyosida olib qaraydigan bo‘lsak, dunyoni vertual olam orqali kuzatish, axborotlardan boxabar bo‘lish dolzarb masalalardan biridir. Dunyo hamjamiyatidagi o‘zgarishlar bilan tanishish, ta’lim sohasiga kirib kelgan yangi innovatsion g‘oyalarning ahamiyatiga alohida e’tibor qaratish bugungi kun nafasi bilan yashaydigan har bir pedagogning kundalik yumushlariga aylanishi lozim. Ta’limda texnologiyaning yetishmasligi mutaxassislarning ular haqida yetarli bilimga ega emasliklaridan dalolat. Kun talabi ulardan boxabar bo‘lgan holda, ulani o‘z pedagogik faoliyatida qo‘llay bilishdir.

Pedagogika jamiyatning ajralmas qismidir. Ta’lim har qanday sohaning asosidir. Pedagog o‘z faoliyati davomida ta’lim sohasidagi umumiy tamoyillarga amal qilishi, innovatsion ko‘nikmalarni talabalarga to‘g‘ri yetkaza olishi, eng asosiysi, mazkur texnologiya va innovatsiyalarni yoshlar ongigga didaktik yo‘l bilan singdira olishi kerak. Chunonchi, yoshlarni didaktik ruhda tarbiyalash har handay asrda ham muhim ahamiyat kasb etgan. Yuksak salohiyatli va intellektual yosh avlod har qanday davrning talabidir.

Ta’lim jarayonida kichik xatolarga ko‘pincha ko‘z yumiladi. Hozirda, muhim innovatsion davr talabi pedagogdan ko‘p narsani talab qilishi mumkin. Vaholanki, dunyo jadal rivojlanib borayotgan bir davrda mashaqqatlar ertanggi kunning mevasidir. Bugungi kunda pedagoglar umumsohaviy ishlashlari talab etiladi, ya’ni ular talabalarga ham aqlan,

ham ma'nan bilim beradilar. Tehnologiya pedagogik tizimning ajralmas qismiga aylanishi va biz yuqorida ta'kidlagan har ikki bilimning tub mohiyatiga singib ketishi zarur. Pedagogda yangi texnologik sxema bo'lishi va o'z navbatida eskirgan metodlardan voz kechishi lozim. Shuningdek, yangi zamonaviy sxema har qanday ikkilanish holatlaridan holi bo'lishi, aniq va ixcham xarakter kasib etishi lozim.

Individual tizim ham pedagogdan, ham talabdan bir xil faoliyatni talab etadi. Pedagog bu yo'lda har bir talaba bilan alohida ishlashi, zamonaviy tizimni yo'lga qo'yishi va amaliy jarayonda talabni kuchaytirishi lozim. Buning uchun pedagogda ilmiy salohat yuqori bo'lishi va boshqarish xususiyati yuqoriligi, shuningdek diqqatni jalb eta olish va talabning ilm bilan bandligini ta'minlay olishi zarur. Bandlik muhim hisoblanadi. Zero, talabada bo'sh vaqt oralig'ida yangi mashg'ulotga chalg'ish holati kuzatilishi tabiiy. Demak, talabani ilm bilan bandligini ta'minlash birlamchi hisoblanadi. Qachonki pedagog individ bilan ishlasa, talaba har qanday holatga o'z munosabatini shakllantiradi, shuningdek mas'uliyat degan tushunchani o'z ongiga singdiradi.

**Xulosa:** Ta'lim shu kabi masalalarga yechimni talab qiladi. Ta'limni modernizatsiya qilish, uni talabalarga o'qitish jarayonida innovatsion ilmiy prinsiplarga asoslanish muhim omil sanaladi. Har doim ham talabning o'zi bilan ish bitmaydi. Talab doirasida rag'bat ham bo'lishi lozim. Rag'bat talabning soha doirasidagina emas, balki umumsohaviy o'sshiga turtki bo'ladi. Galdagi vazifa raqobat masalasidir. Pedagog talabani pedagogik yo'nalishga yo'naltirish uchun sog'lom raqobatni yaratib berishi lozim. Bu muhit yoshlarda intiluvchanlikni, qabul qilish tezligini va nerv sistemasidagi xolerik temperamentni yuzaga keltiradi. Faoliyatga yo'naltirishda talaba xarakteri ahamiyatli. Soha mutaxassisi o'z kasbini sevishi va o'zini aynan shu kasbda tasavvur eta olishi kerak. Maqsadlar oliy tanlagandagina, ular ijobiy ahamiyat kasb etadi. Shuningdek, yagona pedagogik jarayonning innovatsion strategiyasi sharoitida innovatsion jarayonlarning bevosita tashuvchisi sifatida maktab direktori, o'qituvchilar va o'qituvchilarning roli sezilarli darajada oshmoqda. Ta'limning har xil texnologiyalari: didaktik, kompyuter, muammoli, modulli va boshqalar bilan o'qituvchi etakchi pedagogik funktsiyalarni bajarishda qoladi. O'quv jarayoniga zamonaviy texnologiyalarni joriy etish bilan o'qituvchi va tarbiyachi maslahatchi, maslahatchi, o'qituvchi vazifalarini tobora ko'proq o'zlashtirmoqda. Bu ulardan maxsus psixologik va pedagogik tayyorgarlikni talab qiladi, chunki o'qituvchining kasbiy faoliyatida nafaqat maxsus, fan bilimlari, balki pedagogika va psixologiya, ta'lim va tarbiya texnologiyalari sohasidagi zamonaviy bilimlar ham amalga oshiriladi. Shu asosda pedagogik yangiliklarni idrok etish, baholash va amalga oshirishga tayyorlik shakllantiriladi. Ta'limdagi innovatsion jarayonlar mohiyatini tushinishda pedagogikaning ikkita asosiy muammosi mavjud - ilg'or pedagogik tajribani o'rganish, umumlashtirish va tarqatish muammosi va eng muhimi, pedagogik yutuqlarni amaliyotga joriy etish muammosi. Muammoning yechimi esa har bir padagogning o'z qo'lidadir.

**FOYDALANILGAN ADABIYOTLAR RO‘YXATI:**

1.Slastenin V.A., Podymova L.S. Pedagogika: innovatsion faoliyat M .: IChP "Nashriyot uyi magistri", 1997 yil.

2.Kvasha V.P. ta'limdagi innovatsion jarayonlarni boshqarish. Dis Kand ped fanlar. M., 1994 yil

3.Alekseeva, L.N. Innovatsion texnologiyalar tajriba manbai sifatida / L.N. Alekseeva // O'qituvchi. - 2004.

## O'TKIR HOSHIMOVNING "IKKI ESHIK ORASI" ASARIDA FOLKLORNING O'RNI

**Eshmatova Dildora**

*Jizzax viloyati Sharof Rashidov tumani*

*xalq ta'limi bo'limiga qarashli 21-umumiy o'rta ta'lim maktabi*

*ona tili va adabiyot o'qituvchisi*

**Annotatsiya:** *O'tkir Hoshimovning "Ikki eshik orasi" asarida folklor na'munalari keltirilgan bo'lib ularda xalqimiz ma'naviy qiyofasi, milliy qadriyatlari, milliy mentalitet o'z aksini topgan. Garchi bu asar sujetiga o'zgartirish kiritmagan bo'lsa-da asarning yurakka yaqin va jonli chiqishida katta o'rin egallaydi.*

Ma'lumki, har qanday inson folklor haqida tushunchaga ega emasman deb o'ylagan taqdirda ham ongi, shuurida folkloriy an'analar yashaydi. Ijodkor ham badiiy asarini bilib-bilmay shu an'anaga tayanib yaratadi. Chunki, folklor bizning olamimiz, butun borlig'imiz. Tug'ilganimizda aytiladigan alladan boshlab umrimiz yakunidagi motam qo'shiqlarigacha hamma hammasi folklordir. Bunda xalq ruhiyati, orzu-umidlari, mentaliteti afsonalarda, marosimlarda, kuyimiz-u tilimizda aks etadi.

O'tkir Hoshimovning "Ikki eshik orasi" romani asosan urush yillari qiyinchiliklari, front va front orti azoblari, muhabbat va nafrat, ochlik va qahatchilikni turli qatlam vakillari tilidan mahorat bilan yoritib bergan asardir. Yozuvchi asardagi voqealarni kichkina bola nigohidan tortib to qari insonlar dunyoqarashigacha har birining "men"iga kirishib yozadi. Bola tilidan so'zlaganda kichkina Muzaffarning dunyosiga, ayol his-tuyg'ularini tasvirlaganda Robiya, Ra'no, Zuhra kelinlarning dunyosiga aylanadi.

Mana shu personajlarni yanada oydinroq aks etishda asarda folklorning o'rni juda katta.

Bilamizki, bolalar dunyosini turli o'yin qo'shiqlari, tez aytishlar, tegishmachoq, chorlama va masxaralamalarsiz tasavvur etish qiyin. Muallif asarda Muzaffardagi sho'xlik, qiziquvchanlikni sinfdoshi Munavvarga qarata aytgan masxaralama orqali tasvirlaydi:

"-Bilasanmi sen kimsan: Minavarsan! Minavar, Minavar cho'ntagingda nima bor? Sichqonning ini bor, kalamushning dumi bor! Dumingni bir ko'rsat!" [1,415-b]

Yoki ma'lum bir guruhga qarata aytiladigan sof bolalik raqobatlari 17-bobda 1-sinf o'quvchisi Muzaffar Shomurodov hikoyasida namoyon bo'ladi.

"Tanaffusda 2-sinf bolalari bizni masxara qilishadi. Hammasi baravar qarsak chalib ashula aytadi:

-Birinchil chol, otga beda sol,

Oting yemasa, chaynab sol.

alam qilib yurdi-yu Ma'suda opa bizni yupatdi:

-O'zlariyam bultur birinchi chol edi, qo'yaveringlar!

O'shandan buyon tanaffusda ikkinchilar bilan o'ynamaymiz..."

[1,250-b]

O'tkir hoshimov bolalar dunyosini ochib berishda faqat holat tasviriga emas, balki ularga xos soddalikka asoslangan folklorga murojaat etadi.

Yozuvchi asarda chinakam ma'noda o'zbek xalqi urf-odatlarini yorita olgan.jumladan chaqaloqni beshikka belash marosimining tasvirlanishi o'zbeklarda chaqaloqqa e'tiborning naqadar kuchliligidan , uni turli ins-jinslardan , har xil ko'zlardan saqlash maqsadida qilinganidan dalolatdir. Qolaversa, ushbu marosim odatlari xalqimizning azaldan totemlarga, animizmga ishonishlarini yaqqol ko'rsatadi.

“Ammam xokandozda tutab turgan isiriq ko'tarib kirdi.Harsillab nafas olgancha allanimalar deb pichirladi, beshik atrofida xokandozni aylantirdi. Lazakat xola piyolaning og'zicha keladigan kulchani beshik boshiga qo'ydidida, ustiga yostiqlashni tashladi” [1,171]

Isiriq o'zbeklarda turli balo-qazolardan asrovchi o'simlik sifatida tutatilgan. Qolaversa, tibbiyot nuqtai nazaridan ham ushbu o'simlikning turli viruslarga qarshi eng yaxshi dori ekanligi aniqlangan. Non esa chaqaloq beshigini turli ins-jinslardan asragan, bolaning rizqi butun bo'lishini istagan yaqinlari uni yaxshi niyatda boshi ostiga qo'yishgan.

“Lazakat xola ukamni asta ko'tarib, negadir beshikka ko'ndalang yotqizmoqchi bo'ldi.

-Qayoqqa yotqizay!-deb so'radi baland ovozda.-Shu yoqqami?

Xotinlar chuvillashib ketishdi.-Yo'q! Yo'q!

Lazakat xola endi ukamning oyog'ini yostiqlash tomonga aylantirib yotqizmoqchi bo'ldi

-Buyoqqami?

Xotinlar kula-kula battar chuvillashdi.Yo'q!-Yo'q!

Iye, Lazakat xola qanaqa o'zi!Yostiqlash qayerdaligni bilmaydi-mi? Ukam yig'lab yotibdi-ku, bular kuladi-ya! Endi jahlim chiqib turgan edi, Lazakat xola nihoyat chaqaloqni qanaqa yotqizish kerakligini “tushundi”. Ukamni to'g'ri yotqizdi

-Bu yoqqami?

-Ha, ha!-Xotinlar qiy-chuv bilan tasdiqlashdi.-Shu yoqqa!

Lazakat xola oyoq-qo'llarini pitirlatib yig'layotgan ukamni chaqqonlik bilan beshikka bog'ladi-da, duo qildi:

-Iloyo umring uzoq bo'lsin. Baxtli bo'lg'in! Insofli tovfli bo'l. Mehnatkash bo'l”

[1,172-b]

Yozuvchi tasvirlagan chaqaloq belash marosimi asar sujetiga biror burilish yoki o'zgartirish kiritmagan bo'lsada u o'zbekona mentalitet iforini taratib turadi, asar mazmunini bezaydi. Muallif o'z dunyosi, atrofidagi “Sfera”dan chetga chiqmaydi.Qaytanga oddiy xalq hayotini ko'rsatib beradi.

Bundan tashqari asarda to'y marosimlari, sovchilikka borish udumlari, yor-yorlar, qochirimlar, qolaversa, motam qo'shiqlari ham mavjud bo'lib bu nafaqat bugungi avlodlarga , balki keyingi avlodlarga ham an'anaviy, ham milliy o'zlikni anglashni o'rgatadi, xalq og'zaki ijodida saqlangan boy tarix haqida qimmatli ma'lumotlar beradi.



**FOYDALANILGAN ADABIYOTLAR:**

1.O'tkir Hoshimov. "Ikki eshik orasi". MERIYUS, Toshkent, 2011

## ONA TILIM ,SEN MENING IFTIXORIMSAN!

**Xalimova Nasiba Iqrorjon qizi***Farg'ona shahar 38-maktabning  
ona tili va adabiyot fani o'qituvchisi*

**Annotatsiya:** *Ushbu maqolada ona tilimizning hozirgi kundagi o'rni, mavqeyi ona tilimizning bebaho ekanligi haqida fikr yuritilgan.*

**Kalit so'zlar;** *O'zbek tili, O'zbekiston, mustaqillik, rivojlanish, istiqloq.*

*“Dunyoda millatning borligini bildiradigan oynai  
hayoti bu uning tili va adabiyotidadir”*

Ona tili – millatning ruhi, uning or-nomusi, ma'naviy qiyofasi, orzu-umidlarning namunasidir. Ona tili millatning birligi va birdamligining timsolidir. U millatni yagona xalq sifatida o'z atrofida birlashtiradi va dunyoda borliqni ta'min etadi. Har bir millatning o'z Vatani, oilasi bo'lgani kabi uning jonajon va betakror ona tili ham bo'ladi. Inson uchun uning vatani, ota-onasi, oilasi qanchalik qadrlil bo'lsa, uning ona tili ham shu qadar aziz va muqaddas bo'ladi. Hattoki, go'dak ham o'z vatanini, ota-onasini, dunyoni o'z ona tili orqali anglaydi va atay boshlaydi.

Farzand tarbiyasida onaning o'rni beqiyos bo'lganidek, insonning hayotda o'z o'rnini topishida, kamolotga erishuvda tilning o'rni ulkan ahamiyatga ega. Shu bois tilni, onaga qiyoslab "ona tili" deb ataydilar. Til inson vujudida qon-qoniga singib oqadi. Jamiki, ezgu-fazilatlar, avvalo, ona allasi va ona tilining bebaho jozibasi orqali singadi. Inson qalbida ona tiliga nisbatan sof tuyg'u, mehr-muhabbat alanga oladi. Turk dunyosining buyuk ma'rifatparvar ijodkori Ismoilbek Gaspirali aytganidek : “Millatning ikki asosi bordur. Bu ularning tili va dinidur. Agar millat hayotidan shu ikkisidan biri sug'urib olinsa, bu millat tanazzulga yuz tutur”.

Suvsiz daryo bo'lmaganidek, tilsiz millat ham vujudga kelmaydi. Biror millatga mansub bo'lgan til, o'sha millat bilan yashaydi va bardavom bo'ladi. Ota-bobolarimiz qadimdan tilni asrab- avaylashgan, rivojlantirishgan. Masalan, A.Navoiy, Zahiriddin Muhammad Bobur, Lutfiy va boshqalar. O'zbek tilining rivoji uchun beqiyos hissa qo'shganlar. Turkiy tillar oilasiga mansub bo'lgan o'zbek tilimiz bizning bebaho boyligimizdir. So'z mulkining sultoni, buyuk mutaffakkir Alisher Navoiy o'zi yashagan murakkab davr – XV asrda tilimiz himoyasiga o'tlanib, turkiy til o'z imkoniyatlari jihatidan boshqa tillardan sira qolishmasligini ilmiy va amaliy jihatdan isbotlab berdi.

O'zining “Xamsa” kabi shoh asarini turkiy tilda yaratdi. Hozirda ham shoirlarimiz o'zbek tilining boyligini, uning buyukligini namoyon etuvchi asarlar yaratmoqdalar. Boisi buyuk adabiyoti bo'lgan xalqning buyuk tili ham bo'ladi. Insonning qanday ma'naviyatga ega ekani uning tilida, chiroyli nutqida namoyon bo'ladi. Til millatning buyuk boyligi, bebaho xazinasini, tunganmas mulkidir. Chunki millatning tarixi, uning madaniy, ma'naviy merosi, urf-odatlarini va an'analari unda mujassam bo'ladi.

Shu sababli ona tilimizni asrab-avaylash, uni boyitishimiz va avlodlarga to'liqligicha yetkazishimiz kerak. Birinchi Prezidentimizning ta'biri bilan aytganda "O'zlikni anglash, milliy ong va tafakkurning ifodasi, avlodlar o'rtasidagi ruhiy-milliy bog'liqlik til orqali vujudga keladi". Bu fikrlarni doimo yodimizda tutishimiz kerak. Darhaqiqat, tilsiz millat rivojlanmaydi, taraqqiy etmaydi.

1989-yil 21-oktabrda o'zbek tiliga davlat tili maqomi berildi. O'zbekiston Respublikasi Konstitutsiyasida o'zbek tili maqomi huquqiy jihatdan mustahkamlab qo'yildi. "O'zbek tili haqida"gi qonun qabul qilinganidan so'ng barcha davlat hujjatlari o'zbek tilida yuritildi, gazeta va jurnallar o'zbek tilida chop etila boshlandi. 1993-yil 2-sentabrda "Lotin tiliga asoslangan o'zbek alifbosini tuzish tog'risida"gi qonun qabul qilingandan so'ng, mamlakatimiz har tomonlama rivojlandi va jahon kommunikatsiya tizimidan munosib o'rin egallash muhim ahamiyatga ega bo'ldi.

Shu sababli chet ellarda ham o'zbek tiliga qiziquvchilar, uni o'rganuvchilar soni ortib bordi. Dunyoda 5600 dan ortiq tillar mavjud bo'lib, bundan 200 tasigina davlat tili sifatida qabul qilingan. Ularning orasida o'zbek tilining borligi uning naqadar sof, mukammal, purma'no va jozibadorligidan darak beradi. Rossiyalik tilshunos olim, professor A. M. Kozlyanina "O'zbek tili nafis va musiqa ohangidek jozibador" deb bejiz ta'kidlamagan. Shunday ekan, ona tilimizning shundayin go'zalligini, sofligini keyingi avlodlarga yetkazish bizning vazifamizdir. Negaki, ona tilini ulug'lash, asrab-avaylash o'sha tilda so'zlashadigan har bir insonning burchidir.

Darhaqiqat, inson o'z atrofida ro'y berayotgan islohotlar, yangilanishlar va bunyodkorliklarga yuksak fahm-farosat, teran aql-idrok, zukko nazar-e'tibor bilan munosabatda bo'lmas, xulosa chiqarmas ekan, hattoki yetti iqlim donishmandi ham uning ongu tafakkurida ezgulik, ma'naviyat va ma'rifat chirog'ini yoqa bilmaydi.

Til muloqot vazifasi ham hisoblanadi. Hammamizga ma'lumki, mashhur bo'lgan A. Navoiy bobomizga tegishli "Ko'ngil mahzanining qulfi til va ul mahzanning kalitin so'z bil". Inson qalbining xazinasini til, bu qalb xazinasining kaliti so'zdir. O'zbek tilining so'zlari shu qadar ma'noli, ko'pki bitta ma'noga ega bo'lgan tushunchasi bir nechta so'zlar orqali ifodalash bo'ladi. Masalan, birgina ko'z so'zining bir necha ma'nolari bor.

Bilamizki, bir tushunchaga tegishli so'z, bir necha so'zlar bilan ifodalansa, ya'ni sinonim so'zlari qanchalik ko'p bo'lsa, ayni shu til boy til hisoblanadi. Ko'plab adiblarimiz til haqida ko'plab hikmatli so'zlarni aytganlar va tilni turlicha ta'riflaganlar. Masalan, "Til-millat ko'zgusi", "Til-ma'naviyat ko'zgusi", "Til-millatning bebaho boyligi" va shu kabilardir. Shuni ta'kidlash kerakki, o'zbek tiliga davlat tili maqomining berilishi xalqimizning milliy mustaqillikka erishish yo'lidagi muhim qadamlaridan biri bo'lgan edi. Istiqloq yillarida mamlakatimizda barcha sohalarda bo'lgani kabi tilimiz taraqqiyotida ham muhim o'zgarishlar yuz berdi.

O'zbek tilining xalqaro miqyosda obro'si oshdi. "Davlat tili haqida"gi qonun ona tilimizning bor go'zalligi va jozibasini to'la namoyon etish bilan birga, uni ilmiy asosda rivojlantirish borasida ham keng imkoniyatlar yaratdi. Olimlar va mutaxassislar tomonidan ilm-fan va turli sohalarga oid ensiklopediya va lug'atlar, darslik va o'quv qo'llanmalari chop etildi. Mumtoz adabiyotimiz namunalari, sakson mingdan ziyod so'z va so'z

birikmasini, fan, texnika, sanoat, madaniyat va boshqa sohalarga oid atamalarni, shevalarda qo'llaniladigan so'zlarni o'z ichiga olgan besh jildlik "O'zbek tilining izohli lug'ati" bu borada amalga oshirilgan ishlarning eng muhimlaridandir.

Til – millatning ma'naviy boyligidir. Til nafaqat muomala vositasi – balki xalqning madaniyati, urf-odati, uning turmush tarzi, tarixidir. Turli xalqlarning tillariga hurmat esa o'z navbatida o'zaro tushunishni, muloqotlarga imkoniyat yaratadi. Tillarni saqlanib qolishi uchun esa bu tillarni qo'llab-quvvatlash zarurdir. Aynan til tufayli insoniyat u yoki bu xalqqa mansubligidan faxrlanib yashaydi. Barcha tillarni tan olish va hurmat qilish tinchlikning birdan bir kafolatidir.

Shu sababli ham har bir xalq o'z tili saqlanib qolishi uchun harakat qiladi. XXI asr o'rtalariga borib, Xitoy tili asosiy til bo'lib olishi mumkin. Olimlarning fikricha, til yashab qolishi uchun undan kamida bir millon kishi so'zlashishi kerak ekan. Biroq bunday tillar dunyoda atigi 250 tadir. O'zbek tili ham mana shu 250taning ichida ekani quvonarli, albatta.

Xulosa qilib aytadigan bo'lsam, tilni sevish, uni ardoqlash, millatni sevish va uni qadrlash bilan teng hisoblanadi. Har qaysi xalqning turmush tarzi, urf-odatlarini, madaniyati uning tilida o'z ifodasini topadi. „Til – millat ko'zgusi"-deb bejiz aytilmagan. Xalqimizning necha asrlik boy tarixi, ko'hna va serqirra madaniyati o'zbek tili ta'sirida shakllangan. Ulug' shoirimiz Alisher Navoiy shu tilda bebaho asarlar yaratib, dunyoni lol qoldirgan. Bugungi kunda jahonning barcha mamlakatlarida davlatimiz delegatsiyalari tashrifi, yoshlarimiz yutuqlari, sportchilarimiz g'alabalari sharafiga o'zbek tilida madhiyamiz kuylanayotir.

#### FOYDALANILGAN ADABIYOTLAR RO'YXATI:

1. fayllar.org
2. tkti.uz
3. hozir.org
4. fvv.uz
5. archive.uz

## SHOKIRJON RAHIMIYNING DARSLIKLAR YARATISHDAGI O'ZIGA XOS USLUBLARI

**D.Xakimova**

**Annotatsiya :** *Maqolada jadidchilik davri namoyondalaridan biri bo'lgan Shokirjon Rahimiyning yaratgan darsliklari va unda qo'llagan uslublari haqida so'z yuritiladi. Ma'lumki Shokirjon Rahimiyning ilmiy merosi hali to'liq tadqiq etilmagan.Arxiv materiallari va yaratgan darsliklari asosida uning darslik yaratish uslublari haqida ma'lumotlar beriladi.*

**Annotation:** *The article deals with the textbooks created by Shokirjon Rahimi, one of the representatives of the Jadid period, and the methods he used in them. It is known that the scientific heritage of Shokirjon Rahimi has not been fully studied yet.*

Biz bugun shiddat bilan rivojlanib borayotgan bir zamonda yashayapmizki,bugungi kunda darsliklar oddiy qog'oz shaklidagi kitob emas,balki elektron shakllariga ega bo'lib bormoqda.Albatta bu hozirgi kunda zamonaviy texnologiyalar rivoji sabab amalga oshmoqda.Bu esa bizning ishlarimizni yaxshigina yengillatmoqda.Lekin inson ba'zan ushbu texnologiyalardan,ularning yorug'ligi ko'zimizni toliqtirgan bir paytda oddiy qog'oz shaklidagi kitobni o'qishni xohlab qolamiz.Demakki ,zamonaviy texnologiyalar qanchalik rivojlanmasin,insoniyatning qog'ozdan yaralgan kitoblarga ehtiyoji yo'qolmaydi va bu kitoblarning qiymati ham yuksak bo'lib qolaveradi.

Har qanday davrda yaratilgan darsliklardan asosiy bosh maqsad:o'quvchilarga kerakli bo'lgan bilimlarni tog'ri, aniq, tez va qulay shaklda yetkazib berish bo'ladi.Buning ustida esa qanchadan-qancha metodist olimlar izlanishadi,tadqiqotlar o'tkazishadi.Zamon talabidan kelib chiqib,darsliklar yangilanib turiladi.Bunga sabab esa yangi ma'lumotlar kiritilishi,mavzuni yoritib berishda yangi metodikalarga ehtiyoj bo'lishidadir.Bundan maqsad esa mavzuni o'quvchilarga tez va qulay shaklda ongiga singdirishni ta'minlashdir.

Tariximizning shunday bir davri borki,biz uni bugungi kunda "Milliy uyg'onish davri" deb ataymiz.Bu davrda ajdodlarimiz xalqni g'aflat uyqusidan uyg'otib ,ularni ilm-ma'rifatli qilish yo'lida o'zlarining jonini,sarmoyasini tikib fidokorona jasorat ko'rsatishgan.Ular tariximiz zarvaraqlarida "jadidlar"nomi bilan mashhurdir.Ushbu davrda ular o'zlari maktablar ochishdi,ustozlik qilish bilan birga darsliklar ham yozishdi.Darsliklar yaratishda hatto o'ziga xos uslublardan foydalanishdi.Bularga misol qilib Munavvarqori Abdurashidxonov,Saidrasul Saidazizov,Abdulla Avloniylar bilan bir qatorda Shokirjon Rahimiyni ham keltirishimiz mumkin.

XX asr boshiga kelib jadidlar tomonidan yangi tipdagi maktablarning ochilishi va unda o'qitishning yangi-yangi usullarining qo'llanilishi tufayli bolalarning xat-savodini tez chiqarishni ta'minlaydigan yangi darsliklar ehtiyoj tug'iladi.Shunday qaltis va murakkab ijtimoiy vaziyatni to'g'ri anglay olgan Saidrasul Saidazizov 1902-yilda ilk o'zbek alifbosi-"Ustodi avval" kitobini,Munavvarqori Abdurashidxonov esa 1907-yilda "Adabi avval"

kitoblarini Toshkentda nashr ettirdilar. Ushbu jadidchilar singari Shokirjon Rahimiy ham boshlang'ich sinflar uchun mo'ljallangan ilk darsligini yaratdi va uni "Sovg'a deb nomladi. "1919 nchi yilda Turkiston jumhuriyatining maorif komissarligi xarji bilan bosilgan bu rasmi alifbo har bir daf'a bosilishida tuzatilb, bu kunlarda 5nchi qatla bosilib chiqdi. [1] Ushbu darslik milliy pedagogika tarixiga hissa bo'lib qo'shilgan Shokirjon Rahimiyning ilk kitobi bo'ldi.

"Savod chiqarishning kaliti alifbodadir", deb hisoblagan Rahimiy bu alifboni tuzishda 1907-yilda ochilgan "Rahimiya" maktabi hamda o'zining shaxsiy pedagogik tajribasi asosiy tayanch vositasi bo'lib xizmat qiladi. 1924-yilga kelib mazkur darslik o'z davrining tanikli olim va pedagoglari tomonidan muhokama qilinib, ma'qullanadi va Buxoroda o'tkazilgan maslahat kengashi qarori asosida nihoyatda zarur darslik deb e'tirof etildi. Bu haqida o'sha davrning mashhur ziyolilaridan biri Sulaymon Azim shunday deb yozgan edi: "Sovet tuzumining birinchi kunlaridan boshlab, to 30-yillarning oxirigacha yosh-u qari Shokirjon Rahimiyning darsligi tufayli savodxon bo'ldi. Bu darslik bir necha marta qayta nashr etildi. "Sovg'a" da bolalar ruhiyatiga mos kichik maqolalar va hayotiy lavhalar berilgan.

Shokirjon Rahimiyning yaratgan ushbu darsligi rasmi bo'lgani bilan ham farqlanib u o'zining pedagogik tajribasidan kelib chiqib, bolalarga rasm asosida ko'rsatib tushuntirilsa o'quvchiga aniqroq va osonroq tushunilishi va hozirgi kunda hamma o'qituvchilarimizga ayon bo'lgan, yoshdagi bolalarning xotirasida ko'rib eslab qolish qobilyati yuqori bo'ladi. Aslida har qanday yoshdagi o'quvchiga ko'rsatib tushuntirish boshqa metodlarga nisbatan yuqori samara beradi. 1924-yilda Rahimiyning kattalaraga atab "Kattalar yo'ldosh" nomli alifbo darsligi chop etiladi. Bu haqida "Savodsiz katta kishilar uchun 24nchi yilda markaz savodsizliqni bitiruv favqulodda komissiyasi " tomonidan 15 ming dona bosilg'an bo'lib, u alifboning tuzguvchisi Shokirjon Rahimiydir. "Kattalar yo'ldoshi" ikki yil ichida tuzatilib, to'rt daf'a bosilib chiqdi" [2],- deydi Hoji Muin.

Z.Bashir Shokirjon Rahimiyning bu alifbo darsligi haqida quyidagi fikrlarni keltirib o'tadi: "Savodsizliqni bitirish maktablari uchun tuzulgan alifbo kitobi tamomi bilan kattalarning ahvol ruhiyatlari va iste'dodlariga muvofiq yozilmishdir. Chunki, turmushda tajribasiz miyasi kengaymagan yosh bolalar bilan kattalarning iste'dod va istaklari tahomi bilan boshqa bo'ladir kim: "Kattalar yo'ldoshi" da bu masala juda yaxshi e'tiborga olingan. Harflarni ko'rsatish usuli va darslarning miqyosi kattalarning iste'dodlariga muvofiq tuzulganidek dars oralaridagi tajriba uchun yozilgan jumlar hamda harflarni tamon aytgandan keyin o'qitiladigan narsalar ham tamomi bilan kattalarning turmushi yo'lidagi istaklarini beradurgan ma'lumotlardan iboratdir.

Kitobni tartub etuvchi Shokirjon o'rtoq sug'orish ishlari va sugorish ishlaridagi yangi yo'llar, boylar ham mehnatkashlar hukumati, shuro hukumatining tuzilishi Turkiston jumhuriyatining siyosiy va iqtisodiy ahvoli, paxta ishlari, mol boqishishalri, Qo'shchilar Uyushmasi, omochning hozir foydasizligi, sog'liqni saqlash ishlari va boshqalar to'g'risida to'la ma'lumot berib o'tgan.

Shokirjon Rahimiy o'rtoq kitobni yangigina savodi chiqqan ishchi, dehqonlarga muvofiq bir tilda va bir usulda yozgan. Har bir masala rasmlar va diyagrammalar bilan ko'rsatilgan. Asarda kamchiliklar va yetishsizliklar albatta bordir. Lekin muhim bir vaqtda

va ko'brak o'zining yaxshi tomoni bilan birinchi mataba maydonga tashlangan bu asarni hozircha taqdir etishdan boshqa iloj yo'q. Mana shul vaqtda ularni bir-biriga solishtirib kamchiliklarini ham ko'rsatib matbuotda ilmiy bir bob ocharmiz. [3]

Yuqoridagi ma'lumotdan ko'rinib turibdiki, Shokirjon Rahimiy ushbu darslikni yaratishda o'quvchilarning yosh xususiyatlari, aholining turmush darajasini hisobga olgan holda, ularga tushunarli bo'lgan usulda yetkazib berishni maqsad qilgan. Bundan tashqari Shokirjon Rahimiy ona tili darsliklarini ham muallifi hisoblanib, ushbu darsliklarni yaratishda ham o'ziga xos uslublardan, metodlardan foydalanadi.

1930-yilda nashrdan chiqqan "O'zbek tili. Ish kitobi" darsligi ham imlo ham insho qoidalarini o'rganuvchilar uchun mo'ljallangan alifbo darsliklaridan biri hisoblanadi. Unda "Gap", "So'z", "Turush belgisi (nuqta)", "So'zroq va undov belgisi", "Unli va unsiz harflar", "Bosh harf" kabi mavzular bayon qilinadi. Shuningdek darslikning 12-betida o'zbek tilining yangi alifbosidan joy olgan harflar alifbo tartibida tanishtiriladi.

### ЎЗБЕК ҲӘРФЛӘРИ

A a, B b, C c, Ç ç, D d, E e, Ə ə, F f, G g, Q| q|,  
H h, I i, J j, K k, L l, M m, N n, N, n, O o, O e,  
P p, Q q, R r, S s, Ş ş, T t, U u, V v, X x, Y y,  
Z z, Z z, Ь ь.

Shokirjon Rahimiy darslikda atama va terminlarni qoidaga solib tushuntirishdan ko'ra darslikni maxsus topshiriqlar bilan boyitgan holda soddaroq tilda, o'quvchining o'z tilida yetkazishga harakat qiladi. Uning 1934-yilda boshlang'ich maktablarning 1-2-sinflari uchun tuzilgan "O'zbek tili darsligi. Grammatika ham imla" darsligi nashrdan chiqadi. Ikki bo'limdan tashkil topgan bu mo'jaz darslik 55 betdan iborat. Birinchi bo'lim, ya'ni maktabning birinchi sinflari uchun mo'ljallangan qismda, "Gap", "Gapda so'zlarning bog'lanishi", "Bo'g'in va bo'g'in shiljishi", "Tovush" hamda "Tutuq (')" belgisi haqida tushuncha berib o'tiladi. Ikkinchi bo'lim esa "So'zroq gap", "Undov gap", "Unli va unsiz tovushlar", "Jarangli va jarangsiz unsiz tovushlar", "Qaytalangan harflar", "Urg'u", "Qo'shma so'zlar", "Qo'sh so'zlar", "Gapda so'zlarnin bog'lanishi" va ba'zi harflar haqidagi ma'lumotdan iborat. Darslikning 34-betida qayta ishlab chiqilgan o'zbek alifbosining yangi tarkibi beriladi.

**ALIFBE**

A (a), B (be), C (ce), Ç (çe), D (de), E (e), Ə (ə), F ( fe), G (ge), Gʻ (gʻe),  
 H (he), I (i), J (je), K (ke), L (le), M (em), N (en), Ṇ (eñ), O (o), P (pe),  
 Q (qe), R (er), S (es), Ş (şa), T (te), U (u), V (ve), X (xe), Z (ze), Ẓ (ze)  
 (') opostrof

Darslikning birinchi mavzusida gap va uning tuzilishi mashqlar yordamida vazifalar bilan tushuntiriladi. Shokirjon Rahimiy gap haqida ma'lumotlar va mashqlar keltirar ekan bo'limning ikkinchi sahifasida uning qoidasini keltiradi: Bir yoki bir muncha so'zlar bilan anlatilgan ayrim ham tugal o'yni gap deyiladi. "Qush ham hayvonlar tovushi" nomi bilan berilgan ikkinchi vazifada Shokirjon Rahimiy gapning eng maqbo'l va sodda, tushunishga oson bo'lgan variantini qo'llaydi va misollarni ko'chirtirish orqali o'quvchida matn yozish ko'nikmasini shakillantiradi. Qarg'a qag'illaydi. It vovullaydi. O'rdak g'ag'illaydi kabi. Uchinchi topshiriqda esa o'quvchi fikrlab, o'ylab tasavvuridagi hayvonni qog'ozga tushurishi kerak bo'ladi. "O'ylaganingizni so'zlar bilan aytingiz, so'zngra yazingiz. Yazganingizda, birinchi so'zni bosh harf bilan boshlangiz. So'zngra yazilib bo'lgandan so'ng, nuqta qo'yingiz." To'rtinchi mashqda baliq, ilon, chigirtka, qarg'a va sichqon tog'risida berilgan matnni o'qish topshirig'i beriladi. Shokirjon Rahimiy darslikning topshiriq va mashqlarini shunday tuzadiki, birinchi sinf bolalari bir vaqtning o'zida ham o'qishni, ham yozishni, ham fikrlashni osonlik bilan o'zlashtiradi va yetarli ko'nikmaga ega bo'ladi. Berilayotgan topshiriqlarning har biri gap haqida umumiy tushuncha olishga ko'maklashadi. So'zlarning bir-biri bilan bog'lanishini Shokirjon Rahimiy ko'proq shaxs va predmet nomi va uni izohlab keluvchi gaplar orqali tushuntirib beradi. To'quvchi to'qiydi. Temirchi yassilaydi.

"Bolalarning tahliliy va kreativ fikrlash qobiliyatini rivojlantirish uchun ularga sermazmun va tushunarli darsliklar yaratish zarur" –deb aytadi. O'zbekiston Respublikasi Prezidenti Shavkat Mirziyoyev Oliy Majlisga Murojaatnomasida. Yuqoridagi gaplardan shuni anglash mumkinki, har bir davr o'zining rivojlanish bosqichidan kelib chiqib yangidan-yangi darsliklarga ehtiyoj sezadi.

Shokirjon Rahimiy ham o'z davri uchun ahamiyatli va zarur bo'lgan darsliklar muallifidir. Uning ilmiy merosini o'rganib, tadqiq qilish va kelajak avlodga ushbu ma'lumotlarni to'g'ri va xolisona baholab yetkazish oldimizda turgan ma'suliyatli vazifa hisoblanadi.



**FOYDALANILGAN ADABIYOTLAR RO'YXATI:**

- 1.Hoji Muin.O'zbekcha alifbolar tarixi(1926) "Maorif va o'qituvchi" jurnali,1926-yil 2-son
2. Hoji Muin.O'zbekcha alifbolar tarixi(1926) "Maorif va o'qituvchi" jurnali,1926-yil 2-son
- 3.Bashir Z. Kattalarga yo'ldosh (Shokirjon Rahimiyning savodsizlikni bitirish maktablari uchun tuzilgan "Kattalar yo'ldoshi" nomli alifbo kitobi to'g'risida) //Turkiston.-1924.-24-iyul
- 4.Rahim Sh. O'zbek tili darsligi: Grammatika ham imlo.Boshlang'ich maktablarning 1-2-sinflari uchun Turkiston.-1934,B-53,35 tiraj
- 5.Rahimov Sh. Sovg'a. Bolalar uchun o'zbek alifbosi,Turkiston,O'zdavnashr,1924,B-80.

## СОЛИҚ ТУШУМЛАРИНИ ПРОГНОЗ ҚИЛИШ УСУЛЛАРИ

Otabekov Otajon G`ayrat o`g`li

Moliya vazirligi huzuridagi

Byudjet-Soliq tadqiqotlar instituti – yetakchi mutaxassisi

Адабиётларда солиқ тушумларинини прогноз қилишнинг асосий тўртта услубиёти кенг муҳокама қилинади ва таклиф этилади. Биринчиси, ўртача ўсиш суратига асосланган усул. Бунда асосан келгуси давр учун солиқ тушумлари ўтган даврлардаги солиқ тушумларининг ўртача ўсиш суратига боғлиқ деган гипотеза илгари сурилади. Масалан, ўтган 20 та даврда солиқ тушумлари ўртача ҳисобда 10 фоиз ўсишга эга бўлган бўлса келгуси давр учун солиқ тушумлари жорий даврга нисбатан 10 фоиз кўпроқ бўлиши тахмин қилинади. Бу усулнинг асосий камчиликларидан бири тизимли ўзгаришлар даврида самарадорлиги жуда паст даражада бўлади ва кутилган натижани бермайди. Солиқ тушумларини прогноз қилишнинг иккинчи усули, оптимал солиқ юкини аниқлаш орқали. Бу усул икки босқичдан иборат бўлиб, биринчи босқичда солиқ юкининг оптимал даражаси аниқлаб олинади. Хусусан, адабиётларда оптимал солиқ юкини аниқлашни асосий тўртта услуби мавжуд: Standard regression approach (стандарт регрессия усули), Stochastic frontier approach (стохастик чегара усули), balanced budget approach (баланслашган бюджет усули) ва utility maximization approach (фаровонликни максималлаштириш усули). Оптимал (потенциал) солиқ юкини аниқлаб олгач жорий (реал) солиқ тушумлари потенциал солиқ тушумининг неча фоизини ташкил этгани ҳисобланади (яни tax effort index ҳисобланади). Масалан 2010 йилдан 2020 йилгача ўртача ҳисобда Ўзбекистонда реал солиқ тушумларининг потенциал солиқ тушумларига нисбати 45 фоизни ташкил этган. Яъни Ўзбекистон йиғиши мумкин бўлган солиқ тушумларининг 45 фоизинигина йиға олган.

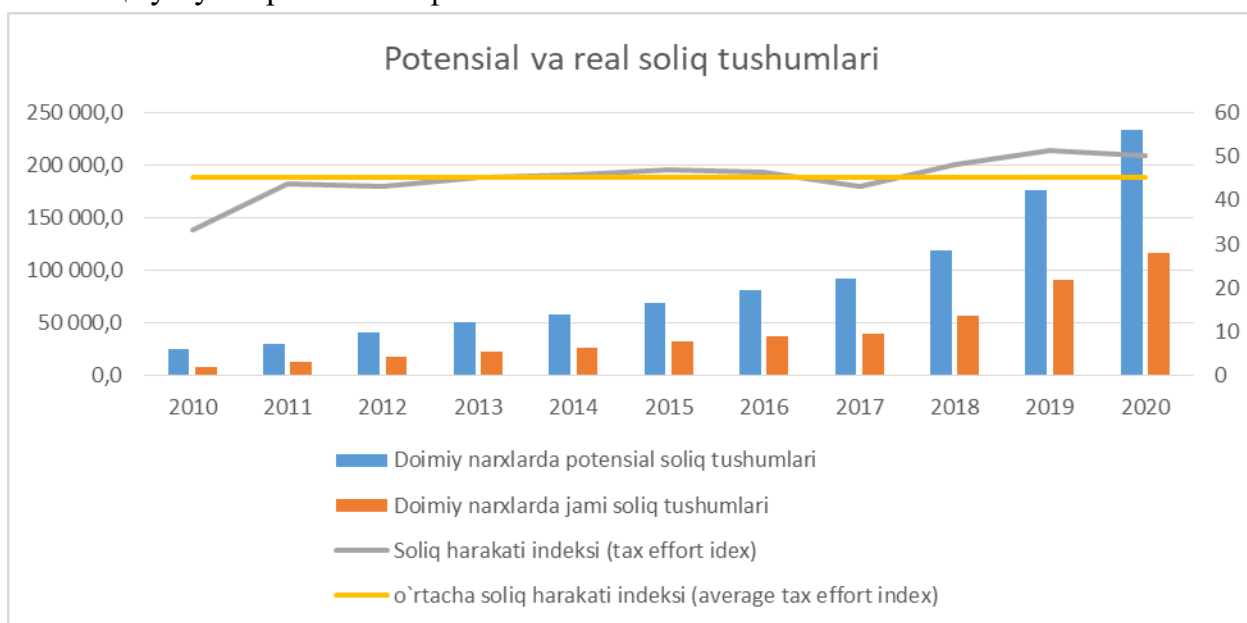

Бу, асосан, улкан яширин иқтисодиёт ва норасмий меҳнат бозори, шунингдек, норасмий товарлар ва хизматлар бозорининг мавжудлиги билан боғлиқ. Ўзбекистон Республикаси Солиқ қўмитасининг маълумотларига кўра, 2020 йилда шахсий даромад солиғининг расмий иш билан банд бўлганларга нисбати тахминан 33 фоизни ташкил қилади. Яъни, Ўзбекистон потентсиал жисмоний шахларнинг даромад солиғи тушумларининг 2/3 қисмини йўқотмоқда. Маълумот ўрнида, жисмоний шахларнинг даромад солиғи жами солиқ тушумининг улуши борасида қўшилган қиймат солиғидан кейин иккинчи ўринни эгаллайди. Қўшилган қиймат солиғи ҳам, ўз навбатида, оптимал (потентсиал) даражада эмас. Ниёзметов, Негматов, Раҳмонов ва Амановларнинг “Қўшилган қиймат солиғи юқини оптималлаштириш ва самарадорлигини ошириш” мавзусидаги тадқиқот натижаларига кўра шуни таъкидлаш мумкинки, реал қўшилган қиймат солиғи тушумларининг потентсиал қўшилган қиймат солиғи тушумларига нисбати 49 фоизни ташкил қилади. Шу билан бир қаторда, Ўзбекистон солиқ сиёсатидаги бўшлиқ ва унга риоя қилмаслик натижасида потентсиал 51 фоизлик қўшилган қиймат солиғи базасини йўқотмоқда. Умуман олганда, бевосита ва билвосита солиқларнинг жами солиқ тушумларидаги улуши 2010 ва 2020 йиллар оралиғида ўртача 75 фоизни ташкил этмоқда. Ва бу икки турдаги солиқларнинг потенциал базасининг мос равишда 66 ва 51 фоизи солиққа тортилмапти. Бундан келиб чиқадики, Ўзбекистон солиқ тушумларини солиқ юқини оширмаган ҳолатда ошириш имкониятига эга. Бунинг учун солиқ тизимида солиқ базаларининг иложи борича кўпроқ қисмини қамраб олишга қаратилган сиёсий, тизимли ва структурага қаратилган ўзгаришлар амалга оширилиши керак бўлади. Ўртача tax effort index ҳисоблангач келгуси давр учун оптимал солиқ юқи юқорида келтирилган тўртта усулнинг биронтаси ёрдамида ҳисобланади ва tax effort index га кўпайтирилади. Солиқ тушумларини прогнозлашнинг учинчи усули, эластиклик коидасига асосланган бўлиб, биринчи усулдаги солиқ тушумларининг ўртача ўсиш суратини ўрнига солиқ тушумларининг эластиклигидан фойдаланишни таклиф қилади. Масалан, адабиётларда кенг тарқалган усуллардан бири солиқ тушумларининг ЯИМга нисбатан эластиклигидан фойдаланишдир. Айтайлик, келгуси давр учун ЯИМнинг прогнози 5 фоиз ўсиш кузатилиши кутилмоқда. Солиқ тушумларинг ЯИМга нисбатан эластиклиги 0.8 тенг. Бундай ҳолатда солиқ тушумлари келгуси даврда 4 фоиз (5фоизнинг 0.8 қисми) ўсиши мумкинлиги тахмин қилинади. Солиқ тушумларини прогноз қилишнинг сўнгги усули экстраполяция қилиш орқалидир. Бу усул ҳам тизимли ўзгаришлар даврида катта хатоликларни келтириб чиқариши мумкинлиги адабиётларда исботланган ва амалиётда кузатилган. Шу хулосалардан келиб чиққан ҳолда, Ўзбекистон шароитида солиқ тушумларини прогноз қилишнинг иккинчи ва учинчи усуллари энг мақбул деб ҳисобланади.

## ФАЗОВЫЕ ПРЕВРАЩЕНИЯ ПРИ СДВИГОВОМ ТЕЧЕНИИ СМЕСЕЙ ВОДОРАСТВОРИМЫХ ПОЛИСАХАРИДОВ И БЕЛКОВ

**Акбаров Жасур Мехрожович**

*Преподаватель физики*

*Академический лицей ташкентского университета*

*информационных технологий имени Мухаммада Ал-Хоразмий*

В последнее время большой интерес исследователей привлекает получение наноструктурных полимерных систем со специальными биоактивными свойствами на основе смесей водорастворимых полисахаридов, в частности, хитозана и пектина, а также белков - серицина шелка. В этом аспекте одной из первостепенных задач является изучение фазовых превращений данных полимеров при смешении растворов, особенно, когда фазовые превращения происходят в результате структурообразования упорядоченных цепей в потоке. Следует отметить, что ионогенные группы данных полимеров способствуют проявлению полиэлектролитного эффекта в растворах. Поэтому учет типа и знака ионогенных групп в смешивающихся полимерах является очень важным, поскольку, неизбежное взаимодействие разнородных ионогенных групп приводит к структурообразованию (комплекса или композита) полимеров при смешивании с формированием новой фазы. Размеры и формы элементов новой фазы кроме различия химического строения выбранных полимеров существенным образом зависят от соотношения и скорости смешения компонентов, конформации цепей.

Объекты исследования

Хитозан - МХЗ = 104000, р-ль - 0,2 % СНЗСООН -вода Пектин - МПК = 33500, р-ль - вода МХЗ/ МПК = 3 Серицин-МСР = 98100, р-ль - вода МХЗ/ МСР = 1,02

С учетом этого, в данной работе исследовали процессы фазового превращения смесей растворов хитозана и пектина, а также хитозана и серицина шелка поддерживая упорядоченное состояние цепей с генерированием сдвигового течения смеси в зазоре коаксиальных цилиндров. При этом предполагали, что эффективное взаимодействие между разнородными полимерами осуществляется преимущественно при участии аминных групп хитозана и карбоксильных групп пектина или серицина.

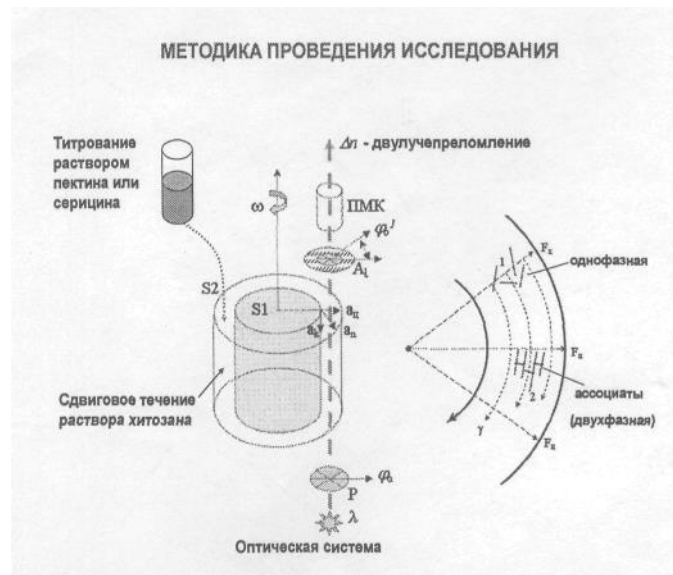

Смешение полимеров осуществляли путем объемного титрования 1 %-ного раствора хитозана (ХЗ) в 2 %  $\text{CH}_3\text{COOH}$ -вода с 1 %-ным водным раствором пектина (ПК) или серицина (СР). Поляризационно-оптический контроль физического и фазового состояния исходных растворов показали, что растворы являются прозрачными, изотропными, однофазными. По мере титрования происходило постепенное изменение в исходном растворе хитозана: - помутнение наступило при ХЗ:ПК (10:0,5) и ХЗ:СР (10:0,2); - фазовое превращение с образованием видимых ассоциатов с помощью поляризационной микроскопии имело место при ХЗ:ПК (10:1) и ХЗ:СР (10:0,5); - фазовое превращение с образованием видимых частиц наблюдалось при ХЗ:ПК (10:5) и ХЗ:СР (10:2); - ярко выраженное фазовое разделение, т.е. осаждение смеси происходило при ХЗ:ПК (10:10) и ХЗ:СР (10:5),

Фазовые превращения раствора хитозана (ХЗ) при титровании раствором пектина (ПК) или серицина (СР) в сдвиговом потоке

#### Реологические свойства

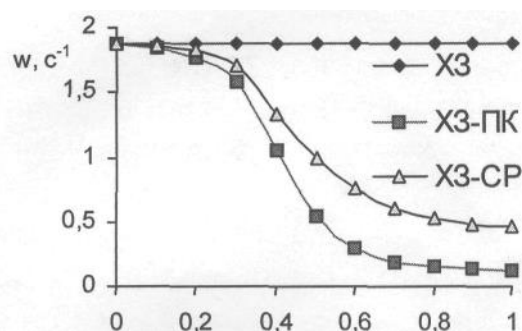

Изменение текучести ( $w$ ) раствора хитозана Зависимости от объемной доли ( $v_2$ ) раствора пектина (или серицина)

Поляризационно-оптические исследования показали, что полученные ассоциаты, частицы и осажденные образцы смесей характеризуются ярко выраженными оптическими анизотропиями, которые свидетельствуют о сохранении упорядоченности цепей, достигнутые в сдвиговом потоке.

#### Оптические свойства

Изменение фактора ориентации ( $\langle \cos^2 \theta \rangle$ ) раствора хитозана зависимости от объемной доли ( $v_2$ ) раствора пектина (или серицина)

В отличие от осажденных образцов формы образованных ассоциатов и частиц при титровании характеризуются микроразмерами и имеют пластинчатый вид. Такая форма данных образцов является следствием влияния сдвигового поля. При осаждении данных ассоциатов и частиц в этиловом спирте исходные формы сохраняются.

Таким образом, полученные результаты показывают, что фазовые превращения реализованные в сдвиговом потоке путем титрования разнородных ионогенных полимеров позволяют получить микроразмерные пластинчатые ассоциаты и частицы с анизотропной структурой.

На основе полученных результатов выявлено, что фазовые превращения реализованные в сдвиговом потоке путем титрования разнородных ионогенных полимеров позволяют получить микроразмерные пластинчатые ассоциаты и частицы с анизотропной структурой.

## ИННОВАЦИОН ТЕХНОЛОГИЯЛАР ЁРДАМИДА УЗУМНИНГ КИШМИШБОП НАВЛАРИНИ ҚУРИТИШ

**Бердиев Жавлонбек Нуритдинович**

*Академик М.Мирзаев номидаги*

*БУ ва ИТИ Стажёр тадқиқотчиси*

Бугунги кунда озиқ-овқат хавфсизлигини таъминлаш, мамлакат аҳолиси дастурхонини озиқ-овқат маҳсулотлари билан тўкин-сочин қилиш, истеъмолчилар талабини мамлакатда етиштирилаётган мева-сабзавот, полиз, ҳамда узум маҳсулотлари ҳисобига тўла қондириш масалаларига алоҳида эътибор қаратилмоқда. Зеро, қуритилган маҳсулотлар узоқ муддат сифати пасаймаган ҳолда сақланиши, ажойиб таъм сифатлари, шунингдек инсон организмни керакли витаминлар ва минераллар билан мавсумдан ташқари исталган вақтларда таъминлашда тенги йук манбалардан бири эканлиги ҳеч кимга сир эмас.

Шу билан бирга фан ва технологияларнинг сўнги йиллардаги тараққиёти қуритиш соҳасида ҳам ўзи фодасини топгандир. Бинобарин, олимлар томонидан республикамизнинг куёшли иқлимига мос қўллаб технологиялар ва ускуналар яратилиб, ишлаб чиқаришга татбиқ этилмоқда. Маҳсулот турига қараб бу ускуналарда қуритиш экспозициясини аниқ белгилаш, улар орасида энг мақбулини танлаш ва табиий ресурсларни имкон қадар тежаш эса қўшимча тадқиқотларни талаб этади.

Бугунги кун бозор ва экспорт талаби республикамизда тайёрланаётган қуритилган қишмиш маҳсулотлари сифати ва товар қўринишига янада қўпроқ талаб қўйилмоқда. Бу эса қишмишбоп узум навларини қуритишда қўшимча илмий тадқиқотлар олиб бориш ва қуритиш технологиясига инновацияларни киритишни тақозо этади.

Қишмиш маҳсулотлари истеъмол ҳажми, аҳоли ва қандолатчилик саноатининг талаби бўйича республикамизда ишлаб чиқариладиган қуритилган мевалар орасида етакчи ўринда туради. Унга талаб йил бўйи юқоридир. Мавсумдан ташқари вақтларда аҳолини ушбу маҳсулотларга бўлган талабини қондириш учун уларни катта ҳажмда ва сифатли қуритиш талаб этилади. Аммо қишмишларнинг қуриш муддати узоқ (қуритиш усулига қўра 12 кундан 35 кунгача) бўлганлигидан уларни катта ҳажмда қуритишга фақатгина очиқ майдонда офтоб қуритиш орқалигина эришилади. Очиқ майдонда қуритиладиган маҳсулотлар, қоидага мувофиқ, ёғингарчилик, чанг, ҳашарот ва қушлар ва бошқа зарарли таъсирлардан ҳимояланмаган шароитда бўлади. Бу эса маҳсулот сифатининг пасайишига олиб келади. Инновацион технологиялар асосида қуритиш эса қисқа вақт ва кам меҳнат сарфлаган ҳолда катта миқдорда сифатли қуритилган маҳсулот ишлаб чиқариш имконини беради. Бу эса қишмишбоп узум навларини қуритишда қўшимча илмий тадқиқотлар олиб бориш ва қуритиш технологиясига инновацияларни киритишни тақозо этади.

Тадқиқотлар Академик М.Мирзаев номидаги боғдорчилик, узумчилик ва

виночилик илмий-тадқиқот институтида ўтказилди. Олиб борилган тадқиқотларда узумнинг кишмиш навларини инновацион технологияларни қўллаган ҳолда қуритишни ўрганишни мақсад қилиб олинди. Яъни, қуритиш усулининг қуриш давомийлиги, маҳсулот чиқиши ва унинг сифатига таъсирини ўрганиш бўйича тадқиқотлар қуйдагича қуритиш усуллари ўрганилади:

1. офтобли очик ҳавода ишлов бермасдан қуритиш (назорат)
2. қуёшли қуритгичда қуритиш;
3. плёнкали чодир остида қуритиш.
4. Сояки усулда қуритиш.

Тажрибада қуриш муддати, тайёр маҳсулотнинг чиқиши ва уларнинг товар кўрсаткичлари ўрганилади. Тажрибаларни олиб боришда Р.Ризаевнинг “Кишмиш-майизбоп узум навларини етиштириш ва уларни қуритиш технологияси” (Тошкент, 2012) ва М.М. Мирзаевнинг “Совершенствование и внедрение энергосберегающих технологий выращивания и сушки кишмишного винограда в Узбекистане” (Ташкент: “Фан”, 2009) қўлланмаларида келтирилган услубий қўлланмасидан фойдаланилди.

Тақдқиқот натижалари. Қуритилган тайёр маҳсулотлар Академик М.Мирзаев номидаги боғдорчилик, узумчилик ва виночилик илмий-тадқиқот институтида таҳлил қилиш лабораториясига келтирилади ва таҳлил қилинади.

Кишмишбоп узум навларини қуритиш усули, қуритиладиган маҳсулотларга дастлабки ишлов беришнинг (бланширлаш, олтингугурт билан дудлаш) тайёр маҳсулот сифатига таъсири, қуёшли қуритгичларда дастлабки ишлов бериш усулига кўра қуритишнинг қулай экспозициясини аниқлаш асосида ишлаб чиқаришга тайёр маҳсулот чиқиши ва унинг сифатини максимал оширишга имкон берувчи қуритиш варианты тавсия этилади.

Хулоса қилиб шунини айтиш мумкинки, қуритиш консервалашнинг энг қадимий усули ҳисобланади. Ҳозирги кунда ишлаб чиқаришнинг барча жабҳаларида ривожланиш юқори даражада. Шундай экан, қуритиш соҳаси замон билан ҳамнафас бўлиши табиий ҳолдир. Инновацион технологияларда қуритишнинг қайта ишлаш саноатида ўрни юқори аҳамиятга эга. Инновацион технологияларда қуритишнинг афзаллиги қуйидагиларда намоён бўлади: яъни вақт тежалани, жараёни бошқариш имкони бўлади, тайёр маҳсулотнинг сифати ва ташқи кўриниши талабларга тўлиқ жавоб беради.

Узумнинг кишмишбоп навларини инновацион технологиялар асосида қуритиш бу истиқболда келажакда порлоқ соҳа эканлиги шубҳасиздир.

### **Фойдаланилган адабиётлар:**

1. Бўриев Х.Ч., Ризаев Р.М. Мева узум биокимёси ва технологияси. – Т.: Меҳнат, 1996. – 45-56 б.
2. Шаумаров Х.Б., Исламов С.Я. Қишлоқ хўжалиги маҳсулотларини сақлаш ва бирламчи қайта ишлаш технологияси. - Тошкент, 2011.



**УЗУМНИНГ КИШМИШБОП НАВЛАРИНИ ҚУРИТИШ УСУЛЛАРИ****Абдураманова Саломат Худайбергеновна***қ.х.ф.ф.д., катта илмий ходим**Академик М.Мирзаев номидаги БУ ва ИТИ***Бердиев Жавлонбек Нуриддинович***Стажёр тадқиқотчиси**Академик М.Мирзаев номидаги БУ ва ИТИ*

Дунё бўйича кишмиш ишлаб чиқаришда етакчилик қилаётган мамлакатларда узумни қатор орасида қуритиш, тупида новдасини синдирган ҳолда дастлабки сўлитиш, сўнгра қуритиш, электр энергияси ва ёқилғи билан ишловчи йирик конвейер типдаги қуритигичларда қуритиш, хом ашёга каустик сода, олтингугурт каби моддалар билан ишлов бериш концентрациялари ва усуллари ишлаб чиқилган. Бироқ ушбу мамлакатларда узумнинг Султанина каби фақатгина уруғсиз кишмиш навлари қуритилади. Республикамизда узумнинг Қора кишмиш, Сағдияна, Оқ кишмиш, Кишмиш ботир каби кишмишбоп навларини қуритиш усуллари ишлаб чиқиш халқ хўжалик аҳамиятга эга бўлган долзарб вазифалардан бири ҳисобланади.

Республикамизда сўнги йилларда озиқ-овқат маҳсулотлари ишлаб чиқариш ҳажми, уларнинг ассортименти ва экспорт салоҳиятини тубдан оширишга алоҳида эътибор берилмоқда. Узум қуритишнинг штабель усули. Штабель усули шундан иборатки, унда навларга ажратилган ва текширилган узумларнинг оч тусли ва рангсиз бўлган навлари 0,3-0,4% ли қайнаётган ишқор эритмасида 5-7 секунд тутиб турилгандан кейин ёғоч патнисларга ёйилади ва қуруқ сульфидланади (сульфидли газ билан дудланади) ёки сульфидли кислота ёрдамида намли ишлов берилади. Газсимон олтигугурт ангидрид билан ёки олтингугурт ёқиш йули билан олинадиган газ ёрдамида дудланади. 1 кг янги узилган узумга 0,5-0,8 г олтигугурт сарфланади. Дудлаш вақти гужумларни катта кичиклигига боғлиқ, оч рангли узумни 1,0-1,5 соат, оч пушти рангдагилари 30-40 дақиқа давом этади. Баъзи хўжаликларда 3,5х3,5, 4х2,5 м бўлган хом ғиштдан қурилган дудлаш камералари жуда қулайдир.

Қуритилган узум таркибида олтингугурт ангидрининг умумий миқдори - 0,01% дан ошмаслиги керак. Штабель усулида қуритиш об-ҳаво шароитига қараб 14-21 кун давом этади. Бундай усулда қуритилганда 27-32% кишмиш, 26-27% майиз (уруғли) олинади.

Узумни обжўш усулида қуритиш. Бу усулда узумлар навларга ажратилгандан кейин саватларга 2-3 кг дан солинади ва каустик сода аралашмали сув қайнаётган қозонга тушурилади ва 3-6 секунд тутиб турилади. Қайнаётган сувдаги каустик сода миқдори 0,3-0,4 % ни ташкил қилади. Бунда гужумлар пўстида ингичка ёриқлар пайдо бўлади. Бу гужумдаги намнинг тез буғланишини таъминлаб қуритиш жараёни тезлашади. Қуритилган маҳсулот чиқиши ортади. қозондан олинган узумли саватлар эритма оқиб тушиши учун панжаралар устига бир неча дақиқа қўйилади. Сўнгра потносга ёки майдонга ёйилади. Тайёр кишмиш таркибида ишқор бўлмаслиги сабаб,

у мева пўстининг ёриқларидан кирган кислоталар билан реакцияга киришиб йўқолиб кетади. Бунда инсон организми учун зарарсиз тузлар пайдо бўлиши кузатилади. Қуритиш учун ёйилган узумлар 3-4 кундан сўнг ағдарилади қуритиш 6-12 кун давом этади. Қуритилган маҳсулот чиқиши 25-26% ни ташкил қилади. Маҳсулотнинг ёғин сочиндан ҳимоя қилинмаслиги бу усулни камчилиги бўлиб, оч рангли узум навлари қуритилганда улар табиий кўк рангини йўқотади, тайёр маҳсулот жигарранг тус олади, натижада сифати йўқолади.

Сояки усулда қуритиш. Бу усул тоғолди-тоғли туманларида қадимдан кенг тарқалган. Унинг моҳияти шундаки, узум сояда, яъни шамол эсадиган жойларга қурилган. Махсус сояки хоналарда қуритилади. Бу оддий пахсадан қурилган бинонинг узунлиги 8-12 м, эни 4-6 м, баландлиги 3-4 м, деворнинг қалинлиги 60-70 см ни ва деворларида эни 12-15 см, бўйи 70-80 см бўлган ёриқсимон кичкина туйнукчалар шахмат тартибида жойлаштирилади. Бу усулда қуритилган майиз 9 балдан кам булмади, майизни диаметри 10 мм дан ортиқ бўлиб, олий сортга баҳоланади. Сояки усулида узум қуритилганда қанд моддаси 23-24% ни ташкил этган пайтида териб олинади. Қуритилган тайёр маҳсулот 22-23% ни ташкил қилади. Қуритиш 30-40 кун давом этади.

Қуритишнинг офтоби усули. Бу усул узум эрта пишиб етиладиган зоналарда қадимдан қўлланилиб, мевага дастлабки ишлов берилмаган ҳолда ўтказилади. Бу усулда асосан қора кишмиш нави қуритилади. Ҳар бир бош узум навларга ажратилиб, юпқа қилиб ёғоч патносларга ёки олдиндан сомонлой билан сувалган қуритиш майдонларига ёйилади. Қуритиш 18-20 кун давом этади, 22-25% қуритилган маҳсулот олинади, намлиги 18% ни ташкил қилади.

Академик М.Мирзаев номидаги боғдорчилик, узумчилик ва виночилик илмий-тадқиқот институти нинг Киев ОКТБ ИТТФ билан ҳамкорликда узумни СКО-90 м конвейр сушилкада қуритиш усулини ишлаб чиқди. Бу сушилка соатига 250000 ккал иссиқлик энергия ишлаб чиқарадиган 4 та иситиш генератори мавжуд бўлиб, ТГ-2, 5А маркали мосламадан иссиқлик энергия олади. Қуритиш аппарати бир соатда 170 кг майиз қуритади. Стандарт намликда 18 % ва сифати яхши бўлган узумлар 25-26 % ни ташкил қилади. Бу усулда қуритиш унумдор ҳисоблансада бунга кетган ёқилғи сарфи ва бошқа харажатларини ҳисобласак камчиликлари келиб чиқади.

1-жадвал

**Узумнинг қуритиш усуллари**

Қуритиш усули	Қуритишга сарфланадиган (S) миқдори	Маҳсулот ранги	Қуритиш муддати, кун	Маҳсулот чиқими, %
Штабел	0,4-1,0 г	Олтин ранг	14-21	27-32 кишмиш 26-27 майиз
Обжўш	0,3-0,4% каустик сода	Қора жигарранг	6-12	25-26
Сояки	-	Ранги ўзгармаган	30-40	22-23

Офтоби	-	Бироз ўзгаради	18-20	22-25
СКО-90м конвейери	Соатига 40 кг дизел ёқилғиси	Ўзгармайди	1 соатда 170 кг мева қуритади	25-26

1-жадвалда кўриниб турибдики, қуритиш учун сарфланадиган каустик сода, олтингугурт, дизел ёқилғиси 3 та қуритиш усулида сарфланган. Иккита усулда умуман сарфланмаган. Қуритилган узум рангининг ўзгариши ҳам қуритиш усулининг камчилиги. Иш унумдорлиги қуритишга сарфланадиган вақт ва қуритишдан сўнг маҳсулот чиқимини жадвалда кўриш мумкин. Узумни қуритиш учун бу усулларнинг қайси афзаллиги об-ҳаво шароити, ишчи кучи, хўжаликнинг молиявий аҳволи қуритилган маҳсулотни қайси (ички ёки ташқи) бозорда сотишдан келиб чиқиб белгилангани маъқул.

**Фойдаланилган адабиётлар рўйхати:**

1. Абдуллаев Р.М., Мирзаев М.М., Набиев У.Я. Узум етиштириш ва майиз қуритишнинг замонавий технологияси. – Тошкент, 2011
2. Темуров Ш. Узумчилик. – Тошкент, 2002.

## ЎҚУВ МАШҒУЛОТЛАРИ ЖАРАЁНИДА МАҚСАД ВА ВАЗИФАЛАР ВА ЎҚУВ МАҚСАДЛАРИНИ АНИҚЛАШ УСУЛИ

Сагдуллаев Жаҳонгир Аҳмаджон ўғли

Самарқанд вилояти ИИБ Ахборот

хизмати бошлиғи мустақил тадқиқотчи

**Аннотация:** Ушбу мақолада олий таълим тизимини тубдан такомиллаштириш, мамлакатимизни ижтимоий-иқтисодий ривожлантириш борасидаги устувор вазифалар, турдош илмий-таълим муассасалари билан истиқболли ҳамкорлик алоқаларини яқиндан йўлга қўйиш, ўқув жараёнига халқаро таълим стандартларига асосланган энг замонавий педагогик технологиялар, таълим дастурлари ва ўқув-методик материалларни кенг жорий этиш масалалари борасида сўз юритилган.

**Калит сўзлар:** турдош, ҳамкорлик, устувор вазифалар, халқаро таълим стандартлари, имкониятлар, таълим-тарбия, ислохотлар, таълим муассасаси, босқичлар, зарур шароитлар, чора-тадбирлар.

“Таълим тўғрисида”ги Қонун, “Кадрлар тайёрлаш миллий дастури” мамлакатимизда таълимни ривожлантириш ва юқори малакали мутахассисларни тайёрлаш борасидаги ислохотларни амалга оширишнинг назарий-амалий асосини ташкил қилиб, келгусида таълимни янада ривожлантиришнинг истиқболларини белгиловчи тарихий аҳамиятга молик хужжатдир.

Бу хужжатларда ватанимизнинг келажаги бўлган ёшларни вояга етказиш, уларнинг ўзларидаги мавжуд истеъдод ва иқтидорни намоён этишларига алоҳида эътибор берилган, мамлакатимиз таълим тизимини ислох қилишнинг асослари, тамойиллари ва босқичларини белгилаб берганлигини алоҳида таъкидлаш лозим.

Шуни алоҳида таъкидлаш лозимки, олий таълим тизимини тубдан такомиллаштириш, мамлакатимизни ижтимоий-иқтисодий ривожлантириш борасидаги устувор вазифаларга мос ҳолда, кадрлар тайёрлашнинг маъно-мазмунини тубдан қайта кўриб чиқиш, халқаро стандартлар даражасида олий малакали мутахассислар тайёрлаш учун зарур шароитлар яратиш мақсадида Ўзбекистон Республикаси Президентининг 2017 йил 20 апрелда “Олий таълим тизимини янада ривожлантириш чора-тадбирлари тўғрисида”ги ПҚ-2909-сон қарори қабул қилинди.

Қабул қилинган қарорга кўра бошқа вазифалар қаторида ҳар бир олий таълим муассасаси томонидан хориждаги етакчи турдош илмий-таълим муассасалари билан истиқболли ҳамкорлик алоқаларини яқиндан йўлга қўйиш, ўқув жараёнига халқаро таълим стандартларига асосланган энг замонавий педагогик технологиялар, таълим дастурлари ва ўқув-методик материалларни кенг жорий этиш, илмий-педагогик фаолиятга юқори малакали чет эл олимларини жалб этиш энг муҳим вазифалар этиб белгиланди.

Ўқитиш жараёнида таълимий, тарбиявий ва ривожлантирувчи мақсадларнинг қўйилиши билимларни ўзлаштириш ҳамда зарур шахсий сифатларни шакллантириш учун яхши шароитларни вужудга келтиради. Педагогнинг ўқитиш функциялари ўзаро боғлиқлигини тушуниш унга ўқув машғулотининг таълимий, тарбиявий ва ривожлантирувчи вазифаларини ижодий йўсинда қўйиш ва ҳал қилиш имконини беради. Педагогнинг ўқитиш жараёнида ушбу вазифаларни амалга оширишни билиши, уларнинг ижодкорлик ва педагогик маҳорат билан ишлашини таъминлайди.

Машғулотнинг камол топтириш мақсадини амалга ошириш доимий равишда маълум ғояларни режалаштириш ва фикрлаш мантиқини, фаоллик ва билишга қизиқишни ривожлантиришдан иборат.

Умумтаълим мақсадлари: таълим олувчиларга маълум тизимидаги билимлар, кўникма ва малакалар бериш, уларни оғзаки ёки ёзма нутқини барча кераклиги сифатлари билан ривожлантириш, реал борлиқни тўғри тушунишлари учун мазкур фан мазмунидан унумли фойдаланиш, ўқув материални қўллаш, келажакда таълим олувчи мустақил узлуксиз таълимни давом эттириш учун керакли билим, маълумот, кўникма ва маҳоратни таъминлаш, ўқув мазмунини танлаш ва буни структурасини тузиш, янги ўқув материални қайта қараб чиқиш ва режалаштириш, таянч тушунчаларни аниқлаш, ўқув материалдаги умумий масалалардан конкрет масалаларни ечишга ўтиш.

Тарбиявий мақсадлар - диалектик материалистик дунёқарашни тарбиялаш, назарияни амалиёт билан боғлаш, фанга ўрганишни қизиқтириш, тўғри фикрлаш маданиятини тарбиялаш, ақлий, жисмоний, ахлоқий, нафосат, меҳнат, касб тарбияси, ғоявий, ватанпарварлик каби инсоний хислатларни тарбиялаш, фандан мустақил билим олишни давом эттира олиш.

Ривожлантирувчи мақсадлар - фандаги назарий билимларни таълим олувчининг ўзлаштириш даражаси, уларнинг илмий-назарий фикрлашини ривожлантириш, уларга индивидуал ва дифференциал ёндашиш натижасидан келиб чиқувчи, инсоннинг фикрлаши, иродаси, ҳиссиёти, эҳтиёжи, қобилият-ларининг ривожланиши, фанни ўрганишда илмий методлардан фойдаланиш, фандаги хусусий методларни қўллаш олиш.

Фанларнинг ўзлаштириш даражасига мос назарий ва амалий материални танлайди.

Вазифаларни шакллантириш, демак, берилган босқичда у ёки бу ҳаракат йўналишини амалга оширишда олинган конкрет натижаларни кўрсатишни назарда тутади. Улар шундай шакллантириладики, бунда қўйилган мақсадга қандай эришилганлик кўриниб туради: ўзаро таъсирни ташкил этиш, билимларни ўзлаштириш, кўникма, малака ва компетенцияларни шакллантириш ёки ривожлантириш, қобилият, ижодий фаолият тажрибаси, коммуникатив маданиятни ривожлантириш кабилар билан.

Таълимий вазифалар:

- таълим олувчиларда таълимий вазифалар ҳақидаги қарашларни шакллантириш;
- таълимий вазифаларни келтириб чиқариш;
- таълимий вазифалар билан таништириш, таништиришни давом эттириш;
- таълимий вазифаларни аниқлаштириш;
- таълимий вазифаларни кенгайтириш;

- таълимий вазифаларни умумлаштириш;
- таълимий вазифаларни тизимлаштириш;
- таълимий вазифаларни машқ қилиш;
- таълимий вазифаларни текшириш.

Ривожлантирувчи вазифалар:

- ... ни бажариш йўли билан диққатни (ихтиёрий, ноихтиёрий, мустаҳкам, диққатни қаратиш, диққат ҳажмини ошириш) мустаҳкамлаш;

- ... ни бажаришга оид оғзаки нутқни (бошқариш, режалаштирувчи ва таҳлил қилувчи функциялар, тўғри талқин этиш, пассив ва фаол луғат бойлигини тўлдириш) ривожлантириш ва тузатиш қилиш;

- ... ни бажаришга оид ёзма нутқни (деформациялашган текстлар, иншо, ҳикоя, ижодий диктант билан ишлашда) ривожлантириш ва тузатиш қилиш;

Тарбиявий вазифалар:

- фанга, ўқишга қизиқишни тарбиялаш;

- жамоада, жуфтликда ишлаш кўникмаларини тарбиялаш;

- мустақиллигини тарбиялаш;

- ахлоқий сифатларини (муҳаббат, оқилона муносабат, меҳнатсеварлик, ...)

тарбиялаш.

Шуни таъкидлаш керакки, педагогик адабиётда вазифалар баъзан таккосланадиган педагогик мақсадлар деб аталади.

Идентификациялашган ёки идентив ўқув мақсадлари - таълим олувчининг ўқув мақсади бўлиб, баъзан улар билиши керак бўлган вазифа ёки масалалар ҳам дейилади. Таълим олувчининг масаласи деганда, таълимда улар ўқув материалига оид нимани билмайди, нимани билиши керак, қандай ўрганиши керак? - деган саволларга жавоб билан боғлиқ тушунчага айтамыз.

Таълим олувчининг ўқув фаолияти орқали мақсадини белгилаш идентификациялашган ўқув мақсади дейилиб, бу педагогнинг мақсади билан бир маънолидир. Идентив ўқув мақсади бу, педагогнинг ўқув мақсади билан бир маъноли ифодаланишидир.

**Фойдаланилган адабиётлар:**

1. Питюков В.Ю. Основные педагогической технологии. –М.: Гном-Пресс, 1999.
2. Мавлянов А., С.Абдалова, А.Эрназаров. Ўқув мақсадларини аниқлаштириш ва уларни топшириқларга айлантириш технологияси”. Ўқув-услугий қўлланма. –Т.: Тафакур бўстони. 2015
3. Кларин М.В.Педагогическая технология в учебном процессе: Анализ зарубежного опыта. - М.: Знание, 1989.
4. Азизхўжаева Н.Н. «Замонавий педагогик технологиялар», Тошкент, 2002 й.
5. Ахмедов Ж.Р. Бўлажак ўқитувчиларни инновацион фаолиятга тайёрлашга оид янгиланган таълим мазмунини шакллантириш/ ЎзМУ хабарлари/ Мирзо Улуғбек номидаги Миллий Университети илмий журнали. -Т. 2018. 1/6. 433-435 б.
6. Ахмедов Ж.Р. Бўлажак ўқитувчиларни инновацион фаолиятга тайёрлашнинг ҳаракатлар стратегияси/ Та`лим, fan va innovatsiya/ Маънавий-маърифий, илмий-услугий журнал. : - Т. 2019, №2.

**ВЫБОР АНТИБИОТИКОТЕРАПИИ ПРИ СОЧЕТАНИИ ОСТРЫХ  
ИНФЕКЦИЙ ВЕРХНИХ ДЫХАТЕЛЬНЫХ ПУТЕЙ****Асатиллаев Жахонгир Нейматжон ўгли****Файзуллаева Замира***Национальный университет Узбекистана*

**Аннотация:** *Разные антибиотики по-разному лечат разные инфекции бороться. При использовании всех антибиотиков риски есть, но некоторые из них опаснее других. Будьте очень осторожны при выборе и использовании антибиотиков. К какой группе он принадлежит, к каким заболеваниям и как его безопасно использовать никогда не используйте, не зная, что нужно соблюдать правила.*

**Annotation:** *Different antibiotics are treated differently to deal with. When using all antibiotics, there are risks, but some of them are more dangerous than others. Be very careful when choosing and using antibiotics. What group it belongs to what diseases and how to safely use it never use, not knowing what the rules must be followed.*

**Цель исследования.** Проанализировать представления врачей об этиологии и их подходы к применению системных антимикробных препаратов (АМП) у детей с острыми инфекциями дыхательных путей и ЛОР-органов в амбулаторной практике.

**Материал и методы.** В 2017–2020 гг выполнено добровольное анонимное анкетирование участковых педиатров из городских поликлиники. Исследование проводилось с помощью специально разработанного опросника для самостоятельного заполнения по общему вопроснику.

**Результаты.** В исследовании принял участие 41 участковый педиатр из городских поликлиники, средний возраст которых составил  $33,3 \pm 10,7$  лет; 41,5% работали по специальности более 15 лет. Среди возбудителей острого инфекций верхних дыхательных путей (ОИВДП) наиболее часто указывались *H. influenzae* (25,3%), *S. aureus* (22,6%) и *S. pneumoniae* (20,1%); среди бактериальных возбудителей острого тонзиллофарингита (ОТ) — *S. pyogenes* (37,7%) и *S. aureus* (25,7%). Большинство респондентов не назначают антибиотика пациентам с ОРВИ, 89,3% периодически сталкивались с прямым требованием родителей о назначении детям АМП. Среди критериев выбора АМП наиболее значимыми являлись высокая эффективность (87,4%), возможность перорального приёма (64,6%), благоприятный профиль безопасности АМП (62,6%). К АМП выбора для эмпирической терапии ОИВДП и острого риносинусита (ОРС) у детей большинство респондентов отнесли пенициллины (чаще всего указывался амоксициллин/клавуланат) и макролиды (наиболее часто назывался азитромицин). Основными источниками информации об АМП для опрошенных являлись циклы повышения квалификации, медицинские представители фармацевтических компаний.





**Выводы.**

В этиологии острых инфекций дыхательных путей и ЛОР-органов переоценивается значимость ряда возбудителей, например, *S. aureus*. При выборе АМП для эмпирической терапии наблюдается необоснованно высокий интерес к ингибиторозащищённым пенициллинам и недооценка значимости феноксиметилпенициллина и амоксициллина.

**ASPECTS OF ALLERGIC TREATMENT OF RHINITIS****Kholov Khusen Negmurodovich***Bukhara state medical institute, Bukhara, Uzbekistan***INTRODUCTION**

Rhinitis is an inflammation of the nasal mucosa. Manifestations of this disease are nasal congestion, sneezing, itching in the nose and palate, nasal discharge (rhinorrhea), and mucus dripping down the back of the throat. Rhinitis is a very common and, at first glance, commonplace disease, but its course can significantly impair the ability to work, school performance, daily activity, night sleep and, as a result, the quality of life. According to statistics, in the United States, about 58 million people suffer from allergic rhinitis and 19 million - non-allergic. In 70% of patients with an allergic form, the onset of the disease occurs in childhood, and in 70% of patients with a non-allergic form - in adulthood, over 20 years of age. In 2002, the direct and indirect costs of rhinitis treatment in the United States amounted to \$ 11.6 billion.

**ALLERGIC RHINITIS**

Allergic rhinitis (AR) affects 10–30% of the adult population and up to 40% of children, while the risk of developing the disease increases in the presence of eczema or asthma. Most often, AR makes its debut in childhood or adolescence. The pathophysiology of AR is based on an IgE-mediated type I hypersensitivity reaction to an inhaled allergen. At the same time, allergic reactions of both immediate and delayed type develop. After contact with the allergen, the symptomatology arises immediately within a minute and decreases within 1 hour, but then tissue infiltration with inflammatory cells (basophils, eosinophils, T-lymphocytes, mast cells, etc.) occurs and their activation, which increases the general reactivity of the body and provides the formation of a priming effect (a stronger response to repeated exposure to an allergen). The modern classification of AR includes two forms according to the duration of symptoms - intermittent and persistent and three forms according to the severity of symptoms - mild, moderate and severe. In clinical symptoms, itching in the nose, watery nasal discharge, swelling and, as a result, nasal congestion, as well as sneezing, prevail. When first contacting a specialist, the patient's complaints of itching in the nose allow one to suspect it is AR. In children, this is manifested not so much by complaints of itching as by constant wiping of the nose. Approximately 40% of AR patients complain of poor sleep, and more than 75% of general fatigue. Snoring due to nasal congestion is reported by most parents or family members of a patient with AR. The presence of AR increases the risk of developing comorbid diseases such as headache, rhinosinusitis, and asthma. On physical examination, in the case of persistent AR in children, cyanotic-gray circles under the eyes, Denier-Morgan folds, as well as "allergic salute" - scratches and scratches in the nose due to frequent wiping with a characteristic movement from the bottom up when itching appears. With rhinoscopy, attention is drawn to the pronounced swelling and pallor of the nasal mucosa, which is not typical for other forms

of rhinitis, for example, with infectious and non-allergic rhinitis, hyperemia of the mucous membrane is characteristic. The diagnosis of "AR" is made on the basis of the patient's history and complaints, examination and laboratory diagnostic methods: skin testing, which makes it possible to identify causally significant allergens, and it is also possible to determine specific antibodies of the IgE class. X-ray diagnostics, namely CT of the paranasal sinuses, is used in differential diagnostics in the presence of suspicions of a foreign body in the nose in children, neoplasm, or the course of chronic rhinosinusitis. In the treatment of AR, the limitation or elimination of contact with the allergen, allergen-specific immunotherapy and pharmacotherapy are used. Saline solutions for rinsing the nasal cavity are recommended for mild symptoms and before using other means to cleanse the nasal cavity from the existing discharge.

Intranasal glucocorticosteroids are considered as the main drug of choice for AR monotherapy, which has proven its effectiveness in many studies. Depending on the severity of the disease and individual patient preferences, oral antihistamines, intranasal antihistamine sprays, intranasal cromones, and leukotriene receptor antagonists may be included in the AR treatment regimen. Oral antihistamines are most effective for symptoms such as itching, sneezing, and rhinorrhea, while the benefits are less pronounced for nasal congestion. You should also take into account the increase in the severity of side sedation with an increase in the dose of antihistamine and avoid prescription of 1st generation antihistamines, which have the most pronounced sedative effect on the central nervous system. Intranasal antihistamine sprays azelastine and olopatadine are characterized by a rapid onset of action, and intranasal cromones have a high safety profile, which determines their popularity in pediatric practice. Nevertheless, both groups of these drugs are inferior in the effectiveness of symptom control to intranasal glucocorticosteroids. Nasal decongestants have limited use in AR; they are used in combination with other drugs for severe nasal congestion that is difficult for the patient to tolerate.

**ДАВЛАТ БОШҚАРУВДА АФЛОТУН ТАЪЛИМОТЛАРИ****Мансуров Абдулазиз***Сирдарё вилояти Боёвут тумани девонхона мудири*

“Йўлдошсиз эр йўлдан адашар, дохийсиз халқ йўлдан озар”. Ушбу нақл айна давлат бошқарувида ўз қарашларини мутлоқ ва камчиликлардан ҳоли сифатида кўрувчи сиёсий дунёқараш эгалари учун айтилган десак хато бўлмайди. Чунки ҳам бир илгари сурилган таълимот амалиётга қўлланмагунча унинг ғоявий яратувчиси томонидан идеаллик наъмунаси сифатида кўрилади ва илгари сурилади. Тарихдан бу каби бошқарувга оид фаразларни илгари сурувчи таълимот эгалари ўз, уларни такрорламайдиган ва ўз навбатида мутлоқ инкор этувчи таълимотларни ҳам илгари суришган. Дунёдаги дастлабки таълимотлардан ҳисобланган Афлотуннинг бошқарув тўғрисидаги таълимотининг асосида ҳам раҳбарнинг шахсий хусусиятлари биринчилардан келтириб ўтилади. Афлотуннинг фикрича, Ҳокимларнинг нодонлиги халқ учун энг катта зарардир. Афлотун, ҳокимнинг тарбияли, бошқарувининг кўнгилдагидек бўлиши шаҳар аҳолиси учун жуда муҳимлигини тушунтиради.

Раҳбарнинг биринчи навбатдаги хислати сифатида шахсий қарор қабул қила олиш қобилиятига алоҳида тўхталиб ўтиш билан бирга, инсоний хислатларнинг юксак наъмунаси сифатида кўришни таъкидлаб ўтади. Афлотун шаҳар аҳолиси қанчалик меҳр-шафқатли бўлса, уларни бошқарув шунчалик юқори даражада илоҳий бўлади, деб ҳисоблайди. Агар уларнинг ҳокими нолойиқ бўлса, у ҳолда, токи у илоҳий авлодга мансуб шаҳар ҳокими бўлиш даражасига юксалмагунча, аҳолининг баъзи озгина қисмидан ташқари, бошқа ўз ҳукми остидагилар билан тил топиша олмайди. Бу ўринда ҳоким ва халқнинг бир мақсад йўлидаги фаолияти ортидан давлат ривожига акси бўлган ҳолатда таназзули ҳақида сўз юритади. Бу жиҳатдан қонун устуворлиги давлат қудратини белгилайди. Бошқарув турларининг сони қонунчиликнинг сонига мутаносибдур чунки ҳокимият қонунларга бўйсунди, улардан ҳосил бўлади ва уларга асосланади. Бошқарув ҳам қонунларнинг сонига ва кадриятига боғлиқ. Яхши бошқарув яхши қонунларга боғлиқ, ёмон бошқарув — ёмон қонунларга, етук бошқарув — етук қонунларга боғлиқ. Ушбу талаб ҳар қайси замонда ҳам ўз кучини сақлаб қолиши аниқ. Қонун устуворлиги, унинг ижроси барча учун баробарлик, қатъийлик касб этиши ва жинойт учун муқаррар жазо давлат пойдевори мустаҳкамлигини белгилайди.

Афлотун жинойтлар ва жазолар ҳақида гапиради. Жинойтлар икки хил бўлади. Улардан биринчиси қонунга бўйсунмаслик, бошқаси эса қонун маъқул кўрмаган ишларни қилишдир. Агар жинойт фуқаро томонидан қилинган бўлса, у ҳолда ҳоким қонун томонидан кўзда тутилган жазони қўллайди. Энг катта жинойт — раҳбар-шахс томонидан қилинган жинойтдир. Бундай ҳолатда бошда ҳокимлар уни тарбиялаш ва таъсир ўтказиш чораларини кўришлари керак. Агар бунга эътибор берилмаса, бундай жинойтлар шаҳар иллатларининг кўпайишига ва шаҳарнинг инқирозига сабаб

бўлади. Шу билан бирга давлат қонунлари орқали ҳеч қачон қайсидир қатлам учун алоҳи имтиёз ёки бошқалардан устун тарзда ҳуқуқ бериш мумкин эмас, бу ўз навбатида халқнинг ишончсизлигига ва ушбу имтиёз эгаларининг эса қонунга бўлган муносабатининг ўзгаришига сабаб бўлиши мумкин. Шу билан бирга, қонун баъзи замонларда бўлганидек “қон билан ёзилиши” эмас, ўз навбатида инсон манфаати учун бўлиши ва эзгуликни ифода этиши зарур. Афлотуннинг таъкидлашича “агар, муайян бир давлатдан келиб чиққан адолатсиз фуқаролар бир-бирлари билан унча кўпчилик бўлмаган адолатли фуқароларга зулм ўтказиш мақсадида кўпчилик бўлиб, қардошлардек бирлашсалар ва улар устидан ғалаба қозонсалар, у ҳолда бундай давлат ўз-ўзидан пасткаш ва шу билан бирга у қабихдир ҳам. Аксинча қаерда адолатсизлик мағлуб бўлса, у ерда давлат кучлироқ ва яхшироқдир”.<sup>2</sup>

Афлотун ота-оналар ва ҳокимларни менсимайдиганларни жиноятчилардай жазолаш зарур, деб ҳисоблайди. Ҳокимият вакиллари бундай ишларни ўз зиммаларига олиб, жиноятчиларни уларнинг жиноятларига қараб — таёқ билан уриб, жарима солиб, қатл қилиб жазолашлари керак, деб ҳисоблайди. Агар (жиноятчи) жазога норози бўлса ва унинг ижро этилишига қаршилик қилса, бу билан қонунларга ташқи душманга қараганда кўпроқ зарар келтиради, деб эслатиб ўтади.

Дарҳақиқат, жиноятчилик мурасасиз иллатдир, унга кўз юмиш, четлаб ўтиш келгусида каттароқ бўлган жиноятнинг амалга ошишини кафолатлайди. Давлат бир фуқаронинг инсонлар ўртасида иғво тарқатаётганлигини била туриб, кўз юмиши келгусида ушбу фуқаро ва унга эргашган айрим қатламнинг бутун жамиятни издан чиқарилишига ҳаттоки тузумга ҳам хавф туғдириши мумкинлиги аниқ ҳақиқат. Бунга ҳар қайси замонларда ҳам мисоллар етарли. Бундай ҳолатда инсон қадри эмас жамият фаровонлиги биринчи навбатга қўйилиши ва ҳатто айрим фуқаро, ҳатто бир гуруҳ фуқаролар қатлампидан ҳам давлат воз кечиши мумкин. Бунга яқин ўтмишдаги тузумларда ўзгача фикловчиларга қарши кураш шаклида ҳам ўз аксини топган. Лекин бу ишларнинг барчаси қонун, белгиланган ва тан олинган адолат мезони билан амалга оширилиши зарур.

Афлотун ниҳоятдафойдали бўлганбирфикрни тушунтиришга интилади, бу — адолатнинг гўзаллигидир. Адолатнинг амалга оширилиши ва бу борадаги барча қилинадиган ишлар гўзалми ёки йўқми? Афлотун ўч олиш ва жиноятчини жазолашда адолатнинг моҳиятинитаҳлил қилади. Агар қатл этиш, уриш, жарима солиш каби хатти-ҳаракатларнинг ўзи айрим олинса, улар умуман гўзал эмас деб келтириб ўтади. Лекин бир нарсани ҳисобга олиш керакки жиноят учун берилаётган жазодан мақсадида бўлиб, у аввало тарбиявий аҳамият касб этиши бўлиб аввало шахс ва кенг маънода жамият тарбиясини ҳам кўзлаган бўлиши зарур.

Давлат қуриш ва жамиятни бошқариш борасидан тарихдан жуда кўп таълимотлар илгари сурилган бўлсада уларнинг айримларигина сиёсатда

<sup>2</sup>Афлотун. Қонунлар. –Тошкент: Янги аср авлоди, 2002. -10 б.

қўлланилган ва бошқарувда фойдаланилган. Афлотун таълимотлари эса ана ўша кейинги даврларда илгари сурилган деярли барча таълимотлар учун қўлланма сифатида фойдаланилган. Шу билан бирга бу таълимотлар бугунги кун сиёсатида ҳам қўзланиб келинмоқда.

**TARIX-HAYOT O`QITUVCHISI.****Mahmud Hamrayev***Navoiy shahar Alisher navoiy nomidagi IDUM**tarix fani o`qituvchisi**“Tarix-kelajakning ustozlari”***Xitoy xalq maqoli**

Buyuk jadid marifatparvari Abdurauf Fitrat takidlaganidek ”Tarix millatlarning o`tmishini, taraqqiyotini hamda tanazzulining sabablarini o`rganaturg`on ilmdir” \*(O`zbekiston Tarixi. Toshkent 2004 yil. 7-bet).. Tarix fani insoniyat o`tmishini o`rganish jarayonida o`tmish ishtimoiy-iqtisodiy, manaviy-madaniy hayotini qayta tiklashga xizmat qiladi. Bu fan jamiyatda ijtimoiy ongining shakllarining biri sifatida tarixiy ongni shakllanishining bir ko`rinishidir. Tarixiy ong yuksak rivojlangan jamiyatda milliy o`zlikni anglash ham yuqori darajada bo`ladi. Milliy o`zligini anglagan etnik birlik yoki millat o`z manfaat va ehtiyojlari, o`z oldida turgan vazifalarini yaxshi anglaydi. O`z taraqqiyotini barqarorligini taminlash uchun nima qilish kerakligini yaxshi anglab yetadi. Boshqa millatlar bilan bo`lgan munosabatida o`z mavqiyini, o`z o`rnini, o`z manfaat-ehtiyojlarini himoya qilishga qodir bo`ladi. Shu nuqtayi nazardan tarix millat uchun tarbiyachi rolini bajaradi. XX asr boshlarida jadidchilik harakatining namoyondasi Mahmudxo`ja Behbudiy shunday takidlagan edi: ”O`z qabilasining ismini, yetti otasining otini bilmayturg`onlarni “qul-marquq” derlar”. \*(O`zbekiston Tarixi. Toshkent 2004 yil. 7-bet). Bu so`zning o`rniga keyinchalik mashhur yozuvchi Chingiz Aytmatov ”manqurt” so`zini qo`llagan.

XX asr boshlarida jadidchilik namoyondalari Behbudiy, Fitrat, Cho`lpon, Munavvar Qori va boshqa taraqqiyparvar ziyolilarning asarlarida milliy g`oyaning asosiy bo`g`ini Turkistondagi barcha mahalliy xalqlarni birlashtirish g`oyasi qizil ip bo`lib o`tganligini ko`ramiz. Ular xalqni ongini, uning marifatini uyg`otishda tarix faniga juda katta o`rin ajratganlar. Tarixni bilish bu o`tmishni, uning turli xil ko`rinishlarida aks ettirishdir. U ob`yektiv mavjud bo`ladi, ongda aks etib, tarixiy bilish orqali undan ajratiladi. Tabiat borlig`iga qaraganda jamiyat borlig`i bir qator o`ziga xos xususiyatlarga ega. O`tmish tarixini o`rganmasdan taraqqiyotga erishish mumkunmi? Albatta yo`q. Har bir davlat, jamiyat tarixiga nazar solsak o`ziga yarasha mashaqqatli yo`lni bosib o`tganini ko`rishimiz mumkin. Qaysi bir millat o`z o`tmish tarixini atroflicha tahlil qilib, undan tegishli xulosa chiqarsagina bugungi va kelajak taraqqiyotini barqaror davom ettirish imkoniyatiga ega bo`ladi. Tarix bizga ma`lum darajada tarbiya ham beradi. Biz ko`p mashaqqatlar bilan mustaqillikka erishdik. Keyingi taraqqiyotimiz davrida uning konsepsiyalarini yaratishda otmish tariximizning yutuq va jarohatlaridan saboq olib, faoliyatimizni tashkil qila boshladik. Haqiqatdan ham o`tmish va taraqqiyot o`rtasida uzviy bog`liqlik bor. Tarix faqat fan bo`libgina qolmay balki tarbiyachi ham. Mustaqillik yillarida o`z tariximizni qayta tikladik. Bizning tariximiz qanchalik yuksak darajada bo`lmasin u sho`ro tuzumu vaqtida

buzib talqin qilingan edi. Milliy ozodlik uchun kurashgan qahramonlarimizni sobiq tuzum davrida "bosmachi" sifatida ongimizga chuqur singdirildi. Biz ancha yillar davomida milliy qahramonlarimizni xalq dushmani sifatida bilar edik. Bizning tariximiz muntazam ravishda soxtalashtirib kelindi. Aslida tarix butun ko'lami va yaxlitligi bilan inson tafakkurining mevasidir. Tarix ezgulik va yovuzlik, yaxshilik va yomonlik tuyg'ularini vujudga jamlab, ular o'rtasida beayov, yuzaki qaraganda ko'z ilg'amas, idrokka sig'mas ziddiyatlar, juda murakkab, anglab yetish qiyin hissiyotlar mahsulidir. Tarixning haqiqati hayot haqiqatining mahsuli, hayot haqiqati esa inson ma'naviy-ruhiy kechinmalarining mahsuli deyish mumkin. Zotan tarix inson va insoniyat hayotining majmuasi, uning ifodasi va mazmun-mohiyati. Tarix aynan hayotning o'zi. Biz, tarixni o'rganayotgan talabalar, bilimli, zamon talablariga mos mutaxassis bo'lishimiz shart. Buning uchun biz tarix fanida erishilgan yutuqlarni atroflicha o'rganib o'zlashtirishimiz maqsadga muvofiq bo'ladi. Mustaqillik sharofati bilan o'z bobokalonlarimizni aslida kim ekanligini tanidik. Istiqlol bizga keng imkoniyatlar va unutilgan tariximizni qaytarib berdi. Tarixsiz taraqqiyoy-ildizsiz daraxt desak mubolag'a bo'lmasa kerak. Chunki, daraxt ildizsiz o'sa olmaydi. Taraqqiyotni ham tarixsiz yaratib bo'lmaydi. Taraqqiyot tarixdan kuch oladi, tarbiya oladi. Uni o'ziga ustoz deb biladi. Uning yutuqlarini takomillashtiradi va xatolarini takrorlamaslikka harakat qiladi. Biz shu fikrlarga tayangan holda ham tarix bizning tarbiyachimiz deb bema'lol ayta olamiz.

Demak tarix hayot o'qituvchisi bo'lar ekan, uning saboqlaridan yetarlicha xulosalar chiqarishimiz zarur. Mustaqillik sharofati bilan o'tmish tarixiy haqiqat tiklandi, lekin hanuzgacha o'tmish tariximizning ochilmagan sahifalari beqiyos. Biz tarixni o'rganayotgan yoshlar o'z tariximizning ochilmagan sahifalarini ochishimiz uchun birinchi navbatta tarix fanining o'zini mukammal o'rganishimiz, o'zimizda tadqiqotchilik qobiliyatini shakillantirishimiz lozim. O'z-o'zidan birdaniga tarixiy tadqiqotni amalga oshirib bo'lmaydi. Buning uchun kerakli bo'lgan tarixiy manba va adabiyotlarni puxta o'rganib, izlanuvchanlik, tadqiqotchilik qobiliyatini o'zimizda shakillantirishimiz talab qilinadi. Tadqiqotchilik ko'nikmasi va malakasiga ega bo'lishimiz zarur. Hozirgi kunda jahon tarix fani juda katta bilim zahiralari ega. Ana shu zahiralarni egallash asosida ilmiy tadqiqotlar olib borib tadqiqotlarda ijobiy natijalarga erishish mumkin. Buyuk bobokalonimiz Amir Temur o'z vaqtida shunday ibratli so'zni aytgan edilar: "Baland minora ham pastdan boshlanadi" shunga asoslanib biz yoshlar izlanuvchilik faoliyatimizni tarix ilmini sinchiklab o'rganishdan boshlashimiz kerak.



## AMIR TEMUR DAVRI MILLIY DAVLATCHILIK TO'G'RISIDAGI QARASHLARDA DEMOKRATIK TAMOYILLARI

**Mahmud Hamrayev**

*Navoiy shahar Alisher navoiy nomidagi*

*IDUM tarix fani o'qituvchisi*

Ma'lumki, Amir Temur o'zining qudratli saltanati, mohir va salobatli harbiy sarkardaligi, jahongirligi bilangina tanilib qolmay, demokratik adolatli davlatni shakllantirgan davlat arbobi sifatida Markaziy Osiyo tarixida, o'zbek davlatchiligi taraqqiyotida chuqur iz qoldirgan. YUrtboshimiz ta'kidlaganlaridek, "Kimki o'zbek nomini, o'zbek millatining kuch-qudratini, adolatparvarligini, cheksiz imkoniyatlarini, uning umumbashariyat rivojiga qo'shgan hissasini, kelajakka ishonchini anglamoqchi bo'lsa, Amir Temur siymosini eslashi kerak"<sup>3</sup>.

Amir Temur davlati siyosatini shakllantirish va qaror toptirishda Naqshbandiya tariqati asosida yuzaga kelgan mafkuraning amaliy ahamiyati beqiyosdir. CHunonchi, davlat siyosatini belgilashda va uni amalda hayotga tatbiq etishda naqshbandiya tariqati g'oyalarini ifodalovchi «rosti-rusti» qoidasi asos qilib olindi. «Rosti-rusti» (haqgo'y bo'lsang najot- toparsan) haqiqat- tartib, haqiqat - adolat ma'nosida bo'lib, barcha ishda, odamlar orasidagi munosabatlarda, umuman, hayotda haqiqat qaror topishi, bu esa adolatning, ya'ni odil jamiyatning tasdiq etilishini ta'minlashi lozim, degan ma'noni bildiradi.

Sohibqiron bu g'oyani yanada takomillashtirib va unga aniqlik kiritib «Adolat kuchda emas, kuch-adolatdadir» degan mashhur hamda o'sha davrgacha davlatlar tajribasida ommaviy qo'llanilmagan qoidani kashf etdi. U o'zining «Temur tuzuklari» asarini ham ana shu qoida asosida yaratdi va umrining oxirigacha butun faoliyati davomida mazkur qoidaga amal qildi.

Davlat siyosatining adolat mezonini asosida yuritilishi boshqarishning barcha sohalarini ana shu mezonga moslashtirishni taqozo etar edi. Amir Temur davlatida hozirgi kundagi parlamentni eslatadigan katta va kichik kengashlar shu talab asosida ta'sis etilgan edi.

Katta kengash tinchlik vaqtida amir saroyida Samarqandda chaqirilgan. Unda Amir Temurning qarindosh-urug'lari, oliy ruhoniylar vakillari, vazirlar, bosh amirlar, beklar begi, amirlar, ulus, tumanboshilar, mingboshilar, yuzboshilar, o'nboshilar, bahodir unvonini olgan askarlar va boshliqlar qatnashgan. Kengashda mamlakat hayoti bilan bog'liq muhim masalalar muhokama qilingan. Kichik kengashda Sohibqironning eng yaqinlari ishtirok etishgan. Unda uzoq mamlakatlarga yurishlar qilish bilan bog'liq masalalar muhokama qilingan.<sup>4</sup>

<sup>3</sup> Karimov. I. A Amir Temur-faxrimiz, g'ururimiz. T. : O'zbekiston, 1998, 35-36b

<sup>4</sup> Tojixonov U. Saidov A. Huquqiy madaniyat nazariyasi. T. 1. -T. : O'zbekiston Respublikasi IIV Akademiyasi nashri. 1998. 176-179 -betlar.

Bu yig'inlar oralig'ida yuzaga chiqqan masalalar ham maslahat, munozara va kengash vositasida o'z yechimini topgan. Bunday hollarda, Amir Temur davlat ayonlari, olimlar, muayyan soha mutaxassisleri bilan maslahatlashib aniq xulosalarga kelgan. SHu bois, bejiz emaski, Amir Temur «Tuzuklar»ida: «Saltanat ishlarining to'qqiz ulushi mashvarat, tadbir va kengash, qolgan bir ulushi esa qilich bilan bajo keltirilishini» anglaganligini yozadi.<sup>5</sup>

El-yurtning taqdiri, ra'iyatning turish-turmushi ko'p jihatdan markaziy davlat tuzumi, uning shahar, viloyat, tuman va katta kichik qishloqlardagi idoralarining ish yuritishiga bog'liqdir va yana o'sha idora va muassasalarda xizmat qilib turgan mansabdorlarning nasl-nasabli, imon-insofli, tadbirkor bo'lishlariga ham bog'liq deb hisoblaydi. - Amir Temur. Uning fikricha, hukumatning ijroiya muassasalari (devonlari)ni boshqarib turuvchi vazirlar quyidagi to'rt sifatga ega bo'lishlari lozim:

Birinchisi - asllik va toza nasllik;

Ikkinchisi - aql-farosatlilik;

Uchinchisi - sipohu ra'iyat ahvolidan xabardorlik, ularga nisbatan yaxshi munosabatda bo'lishlik;

To'rtinchisi - sabr chidamlilik va tinchliksevarlik.

Amir Temur mahalliy hokimiyatlarga ham, imon-insofli, ishbilarmon odamlarni qo'ydiradi, ulardan el-yurtni muhofaza, ra'iyatning mol-jonini va soliq undiruvchilarning zulmidan himoya qilish, yurtni obod qilish, viloyatdan o'tadigan savdo karvonlarini qo'riqlashni qattiq talab qiladi. Hazrat Sohibqironning mana bunday deb uqtirishlari ham juda muhimdir: «Amr qildimki, ra'iyatdan mol-xiroj yig'ishda, ularni og'ir ahvolga solib qo'yishdan yoki mamlakatni qashshoqlikka tushirib qo'yishdan saqlanish lozim. Negaki, ra'iyatni xonavayron qilish davlat xazinasining kambag'allashishiga olib keladi. Xazinaning kamayib qolishi esa sipohning tarqalib ketishiga sabab bo'ladi. Sipohning tarqoqligi, o'z navbatida, saltanatning kuchsizlanishiga olib keladi».

AmirTemur davlat boshqaruv tizimi uch qismga: qonun chiqaruvchi, ijroiya va sud tizimlariga bo'lingan.

- Qonun chiqaruvchi tizim "qurultoy" deb atalgan. Qurultoy asosan yirik turk mo'g'ul qabilalarining yo'l boshchilari ishtirokida o'tgan va oliy hukmdor istagan paytda chaqirilgan. Qurultoy urush va sulh hamda oliy hukmdor (podshoh, xon) saylanishi kabi masalalarni muhokama qilgan, qonunlashtirgan.

Ijroiya tizimi vazirlar va boshqa oliy davlat idoralaridan iborat bo'lgan. Bular yetti vazirdan iborat bo'lgan va devonbegiga bo'ysungan. Davlatlarning ijroiya tizimi (vazirlar) qurultoy qabul qilgan qarorlarni, podshoh farmonlarini va davlatning kundalik yumushlarini hayotga tatbiq etgan.

Sud ishlari bilan arzbegi shug'illanib, (bu mansab egasi turli sohalardan kelgan arz-dod va shikoyatlarni tekshirib, hukm chiqaruvchi-adliya<sup>6</sup>, bilan bog'liq ishlar bilan shug'illanadi va ikki tarmoqqa: harbiy sud-lashkar qozisi va fuqaro sudi va islomiy shariat qozisidan iborat bo'lgan.

<sup>5</sup> Temur tuzuklari. -T. : G'ofur G'ulom nomidagi adabiyot va san'at nashriyoti. 1996. 14-15b.

<sup>6</sup> . SHarafiddin Ali Yazdiy. Zafarnoma, 316-b

Davlat boshqaruvida bunday tartiblarning joriy etilishi natijasida mamlakatda barqarorlik, tinchlik va osoyishtalik qaror topdiki, bu ham o'z navbatida Naqshbandiy g'oyalari asosidagi adolatning xalq turmushi barokatiga, jamiyatda taraqqiyotga yo'l ochuvchi buyuk bir fazilat edi.

Demak, Amir Temur davri davlatchilik tizimi muayyan bir an'ana, tajribalar, saboqlar, qonuniyatlar asosida tashkil qilingan degan, xulosaga kelish mumkin. Davlat va shariat qonunlarini bajarilishini qattiq nozorat qilgan. Demokratik adolatli va huquqiy davlatchilakni shakllantirgan, eng muhimi, Amir Temur davlatda qonun ustuvorligini ta'minladi. Davlat ishlarining adolat mezoni asosida olib borilishi mustahkam tartib-intizom joriy etilishini taqozo etadi. Amir Temur o'z saltanatini boshqarishi uchun kuchli davlat mahkamasini tashkil etib, unda ish olib borishning aniq tartib, intizomini o'rnatdi. Tartibni buzgan shaxs hech jazosiz qolmagan, har bir mansabdor shaxsning huquq va burchlari qat'iy, aniq belgilab qo'yilgan edi. Fuqarolarning haq-huquqlarini poymol qiluvchilar, o'g'rilar, qaroqchilar shafqatsiz jazolangan. O'z amalini suiiste'mol qilish, poraxo'rlik, maishiy buzuqlik kabi illatlar, ayniqsa, og'ir gunoh hisoblanib, bunday nomaqul ishlar bilan shug'ullangan shaxs-lar qattiq jazoga tortilgan.

**MIRZO CHORBOG`****Mahmud Hamrayev***Navoiy shahar Alisher Navoiy nomidagi**IDUM tarix fani o`qituvchisi*

Navoiy viloyati hududini, aholisini, geografik joylashuvini o`rganishda biz “eng” so`ziga juda ko`p marotaba duch kelamiz. Masalan, eng keyin tashkil etilgan viloyat, maydoni eng katta viloyat, O`zbekistonning eng past botig`i joylashgan viloyat, eng ko`p chegaradosh viloyatlarga ega viloyat va aholisi eng kam viloyatlardan biri. Navoiy viloyati Respublikamizning eng yosh viloyati hisoblanadi. U dastlab, 1982 yil 20 aprelda Qizilqum sahrosining ma`lum bir qismini o`zlashtirish va u yerda tabiiy boyliklardan unumli foydalanish maqsadida Buxoro va qisman Samarqand viloyatlari hududlaridan tashkil etilgan.

Amir Abdulahadxon davrida Karmanada ko`plab Chorbog` va saroylar barpo etilgan. Chunonchi, Ahadxonning Asqarobod, Charmgar chorbog`, Jar chorbog`, Gul chorbog`, Bog`i Olchin, Xayrobod va Mirzo Chorbog` saroylari shular jumlasidandir. Mirzo chorbog` saroylar ichida o`zining go`zalligi, hayratomuz me`morchiligi, nafis ganchkori naqshlari bilan ajralib turardi. “Mirzo Chorbog`” saroyi Amir Abdulahadxonning topshirig`i bilan Zarafshon daryosi sohilidagi so`lim bog` o`rtasida taxminan 1900-1905-yillarda qurilgan. Saroy murakkab me`morchilik uslubida ishlangan bo`lib, loyihasi amirning mashhur arxitektori Xo`ja Abdurahim tomonidan tayyorlangan.

Mirzo Chorbog` saroyi qurilishiga o`sha vaqtda nom chiqargan ganchkor usta Shirin Murodov ishtirok etgan va bevosita rahbarlik qilgan. Fikrimizga dalil sifatida L.I.Rempelning “Buxoro yozuvlari” kitobidan quyidagi parchani keltiramiz: “Usta Shirin sarboz sifatida olib kelinib, saroylar tiklashga safarbar etildi. U Karmanada 15 yil davomida ”Asqarobod, Charmgar chorbog`, Gul chorbog`, Bog`iolchin, Jar chorbog`, Mirzo chorbog`larni qurish va bezash ishlarida ishladi. Ayniqsa, Mirzo chorbog`ni qurishda ko`p qiynaldi. Qahraton qishda, qo`llari loy bilan muzlaydigan davrda bu binoni tikladi, hatto bir umrga barmoqlarini sovuqqa oldirdi.<sup>7</sup>

Mirzo chorbog`ni tiklashda karmanalik usta Sulton qori, Najjor To`ra, Usta Do`st, Usta Latif ishtirok etgan. Bu kishilarning ko`rgan bilganlarning eslashicha, saroy qurilishiga mingga yaqin ustalar jalb etilgan. Saroy asosan, yog`och va g`ishtdan (cho`pkori) tiklangan bo`lib, bino qurilishi jihatdan ikkiga bo`lingan. Birinchisi, 6x20 metr uzunlikda, 2 metr balandlikdagi binodir. Bu bino ikki xonadan iborat: dahliz va 15 bolorli mehmonxonadan tashkil topgan. Dahlizning tepa qismi boloxona bo`lgan. Har ikkala xonaning ichki qismi nafis o`ymakorlik va naqshkorlik san`atining g`oyat go`zal, noyob uslublari bilan bezatilgan. Devor va yog`och ustunlarga o`yib ishlangan betakror naqshlar binoga kirgan kishini lol qoldiradi. Mehmonxona to`rida katta yoysimon mehrob tiklangan bo`lib, uning

<sup>7</sup> (“Buxoro yozuvlari” T., 1981-y, 280-bet)

ikki tomonida ravoq qurilgan. Xuddi shunday ravoqchalar binoning shimoliy va janubiy devorlari yuqori qismida ham to'rttadan mahorat bilan ishlanganki, ular bino husniga husn qo'shib turibdi. Shunisi e'tiborga molikki, binoning 8 ta derazasi yasaliş jihatdan sharqona qolipdan chiqib, g'arbona (Yevropa) usulda qurilgan, ya'ni derazaning tepa qismi qalqonsimon usulda ishlangan. Binoning 2 eshigi orqali shimoliy tomondan dahlizga kirilgan. Eshiklar yog'och o'ymakorligining noyob namunalari hisoblangan. Amir mehmonxonasi­ning g'arbiy tomonida yana bir 10 xonali bino bor. U arxitekturasi jihatdan sodda ko'rinishli, g'oyat hayratomuz geometrik shaklda qurilgan. Bino poydevori yapaloq pishiq g'ishtdan, eniga esa o'sha g'ishtdan bir metrli qilib 25 qator yotqizilgan. 26-qatori tikkasiga terilgan. Bunda albatta, binoning zilzilaga bardoshligi ko'zda tutilgan. Binoning qurilishi ancha murakkab. Sinch va zavaravlarning ko'pburchak shaklda qo'yilganligi, unda xovalarning ko'rinmasligi o'ziga xos ustalik bilan qurilganini ko'rsatadi. Bizningcha, ayrim sinch va zavaravlarning xona o'lchovidan chiqib turishi va binoning ikki chekkasidagi to'rtburchakli xonalar xova vazifasini bajarsa ajab emas. Bino xonalarining ichi ham sharqona usulda bezatilgan bo'lgan. Hovli yuzasidagi supa chetida g'ishtparchin qilib terilgan 9-12 metrli quduq bor edi. Uning suvi buloq suvidek shirin va toza bo'lgan. Hozirda ming afsuski Mirzo chorbog' saroyi xaroba va tashlandiq holiga kelib qolgan. Chorbog' yo'qolib, quduq ko'milib, saroy buzilib, xullas, shunday bir boy tarixiy merosimiz batamom yo'qolish arafasida. Holbuki, bino tez orada to'liq ta'mirlansa, hali ham karmanaliklar uchun gavjum qadamjolardan biri bo'lishi mumkin.

**OCHIQ BURCHAKLI GLAUKOMADA MIKROIMPULSLI DIOD LAZER  
TRABEKULOPLASTIKANING QO`LLANILISHI**

**Yusupov A.F, Muxanov Sh.A,  
Mubarakova K.A, Umarova N.O**

*Respublika ixtisoslashtirilgan ko`z mikroxirurgiyasi  
ilmiy-amaliy tibbiyot markazi; \*\*“SIHAT KO`Z”  
ko`z kasalliklari klinikasi*

**Maqsad.** Nostabil ochiq burchakli glaukomaning davolashda mikroimpuls diod lazer trabekuloplastikaning qo`llanilish samaradorligini baholash.

**Material va tekshiruv usullari.** Tadqiqotda nostabil ochiq burchakli glaukoma bilan kasallangan 22 ta bemor (36 ko`z) tekshiruvdan o`tkazildi. Tadqiqotdagi bemorlarning kasallik bosqichlariga ko`ra taqsimlanishi: I bosqich – 16 ta ko`z, II bosqich – 11 ta ko`z, III bosqich – 9 ta ko`z; ko`z ichki bosimi (KIB) darajasi bo'yicha: 27-32 mm simob ustuni oralig`ida (o`rtacha  $28,8 \pm 0,6$  mm simob ustuni) – 22 ta ko`z; 33 mm simob ustuni va undan yuqori ( $35,3 \pm 0,8$  mm simob ustuni) – 12 ta ko`zni tashkil qildi. Barcha bemorlarning old kamera burchagi ochiq bo`lib, 19 ta ko`zda trabekula yaqqol pigmentatsiya, 17 ta ko`zda pigmentatsiya kuchsizroq, lekin trabekulasi yetarli darajada konturlanganligi kuzatildi.

Tekshiruv usullari: viziometriya, perimetriya, tonometriya. MDLT «Easyret» (Quantel medical, Frantsiya) qurilmasida amalga oshirilib, to`lqin uzunligi 577 nm, quvvati 1000 mVt, nuqta diametri 300 mkm, impuls paketining davomiyligi 300 ms, ta'sir qilish diapazoni  $360^\circ$  oralig`ida bo`ldi. Jarrohlik amaliyotidan so`ng antibiotiklar va yallig`lanishga qarshi ko`z tomchilari buyurildi. Dinamik kuzatuv amaliyotning ertangi kuni, 10-kun, 1, 3, 6 va 12 oydan keyin amalga oshirildi.

**Natijalar.** MDLTdan keyin 10-kuni KIB o`lchami 9-10 mm simob ustunigacha kamayganligi kuzatildi. Tadqiqotdagi 3 ta (8,3%) bemorda KIB darajasining yetarli darajada pasaymaganligi aniqlanib, 35-30 mm simob ustuni oralig`ida bo`ldi. Bir oydan so`ng esa KIB ning o`lchami 24 mm simob ustuniga yetdi, 2 ta bemorda esa, KIB ning pasayishi kuzatilmay ularda glaukomaga qarshi jarrohlik amaliyoti o`tkazildi. Qolgan bemorlarning (29 ta ko`zda (80,5%)) KIB dinamikasi 3-6 oydan keyin tekshirilganda 17-19 mm simob ustuni, 5 ta (13,9%) bemorning ko`zida esa, 21-25 mm simob ustuni darajasidaligi kuzatildi. Bir yildan so`ng KIB darajasi 17-19 mm simob ustuni bo`lgan ko`zlar soni kamayib, 23-25 mm simob ustuni darajasidagi ko`zlar sonining ikki baravar oshishi kuzatildi. Shunday qilib, MDLTdan so`ng 1 yil o`tgach, ba`zi bemorlarda KIB asta-sekin ko`tarilib bordi va 6 ta ko`zda (16,7%) mikroxirurgik davolanish talab qilindi.

**Xulosa.** Nostabil ochiq burchakli glaukomaning to`lqin uzunligi 577 nm bo`lgan  $360^\circ$  diapazonli MDLT yordamida davolash 3-6 oy davomida samarali bo`lib, 6 oydan keyin KIB darajasining asta-sekin o'sishi kuzatildi. MDLT ning gipotenziv ta'siri 80,5% hollarda 6 oygacha barqaror saqlanib turdi. 1 yillik kuzatuvda esa, bemorlarning 47,2% ida KIB darajasi mahalliy gipotenziv davosiga qaramay nostabillik kuzatildi.

**TURISTIK HUDUDLARNI LOYIHALASH NAZARIYASI VA USLUBI****Abdusamatova Lola Xudaynazarova***“ShaharsozlikDizayn” MCHJ smeta bo’limi ishchisi***Sharipova Yulduzxon Olim qizi***SamDAQI doktoranti*

Turistik hududlarni hududiy loyihalash hududiy turizmni rejalashtirish bo'yicha loyihalarni ishlab chiqish uchun shaharsozlik faoliyatining o'ziga xos turi hisoblanadi. Bu odatda ijtimoiy-iqtisodiy rivojlanish mintaqaviy strategiyalarining loyiha bloklari (bo'limlari) ga kiritilgan turizm loyihalarining fazoviy "detallari" hisoblanadi. Turizm loyihalar hududiy joylarda obekt qurish va sayyohlik sohalarida reabilitatsiya uchun maydon rejalashtirish (loyiha maydoni va yer tadqiqot loyihalari rejalashtirish) uchun me'moriy dizayn loyiha asosida ishlab chiqilgan hujjatlardir. Hududiy loyihalash har xil turistik zonalar uchun amalga oshiriladi. Ular resurslarning mavjudligi, rivojlanish xususiyati va darajasi, rivojlanish bosqichi, maydoni va joylashuvi bilan farqlanadi. Shu bilan birga, loyihalash predmeti rivojlanmagan (potensial turistik va rekreatsiya resurslari bilan), yangi va eski turistik zonalarda (tumanlarda) ma'lum funktsiyalarga ega bo'lgan hududiy turistik va rekreatsion tizimlarni rivojlantirishdir. Sayyohlik makonini rekreatsiya, sanatoriy-kurort va turizm uchun "joylar" sifatida loyihalash potensial turistik va rekreatsion resurslarni (tabiiy, madaniy, tarixiy va ijtimoiy-iqtisodiy) o'rganish va diagnostika qilish asosida amalga oshiriladi. Shu bilan birga, bir kishiga turistik va rekreatsiya zonalariga bo'lgan optimal ehtiyoj hisobga olinadi va transportning optimal qulayligi ishlab chiqiladi. Loyihalash natijasida turistik hududni hududiy rejalashtirish modeli (loyiha takliflari) hududiy turistik va rekreatsion tizimlar va hududiy (rejalashtirish) tuzilmalarining kombinatsiyasi sifatida yaratiladi. Bu sayyohlar uchun dam olish, kurort sharoitida davolash va turizm uchun yangi "odamlar uchun moddiy muhit" ni shakllantirish uchun o'zaro bog'liq ob'ektlar va xizmat ko'rsatish ob'ektlarini oqilona joylashtirish muammosini hal qiladi.

Turistik hudud (joy yoki maydon) turizm markazi sifatida ishlab chiqiladi. Shuning uchun turistik hududlarni hududiy loyihalash samaradorligi yangi markazlarning paydo bo'lishi va yoki eski turizm markazlarining jozibadorligini oshirish bilan baholanadi.

Turistik va rekreatsion loyihalarni ishlab chiquvchilar har xil, ular orasida strategik tadqiqotlar markazlari, hududiy rejalashtirish va shaharsozlik institutlari mavjud.

Konigil hududiy turizmni loyihalashda uzoq va boy tajribaga ega. Shu bilan birga, ilmiy yondashuvlar, printsiplar, turizmni loyihalash va xaritalash usullari kosmik rejalashtirish nazariyasi va amaliyotida dolzarb va istiqbolli yo'nalishlar hisoblanadi. Bu yerda mahalliy va xorijiy tajribani ob'ektiv baholash ushbu ishlanmalarni amalga oshirish bo'yicha uslubiy tavsiyalarni shakllantirish uchun juda muhimdir. Har bir aniq rejalashtirilgan sayyohlik zonasi ma'lum bir turi va hududiy darajasi (xalqaro transchegaraviy, mintaqaviy, mintaqalararo, mahalliy) bilan tavsiflanadi. Relyef turini

aralashtrish mumkin, masalan, tog'li transchegaraviy mintaqa, shuningdek mintaqaning muammoli tabiati (depressiya, eskirgan rivojlangan va boshqalar) bilan belgilanadi.

Turistik hududlarni hududiy loyihalash texnologiyasi. Loyihalash faoliyatini texnologiya ko'rinishida namoyish etish, dizaynning mohiyatini aks ettiradigan alohida bosqichlarni ajratib ko'rsatish odatiy holdir. Loyihani ishlab chiqishning quyidagi bosqichlari va ketma-ketligi mavjud:

1. Muammoni shakllantirish.
2. Loyiha vazifasini belgilash va shakllantirish (loyiha vazifalarining "daraxti").
3. Turistik va rekreatsion salohiyatni baholash bilan rekreatsiya resurslarini tahlil qilish, turistik hudud rivojlanishidagi tashqi va ichki omillarni tahlil qilish.
4. Loyiha indikatorlarining asosiy guruhlarini (loyihani tayinlash muddatlari, resurslardan foydalanish muddati; olingan mahsulotning sifati va yangiligi) o'z ichiga olgan asosiy loyiha parametrlarini aniqlash bilan loyiha variantlarini ishlab chiqish.
5. Baholash xarajatlar va ilovalarning yo'qotishlar (effektlar) jo'natiladi.
6. Loyiha variantini tanlash.
7. Loyihani amalga oshirish mexanizmlarini ishlab chiqish, monitoring tizimini shakllantirish, loyihani amalga oshirish va yakunlash.

Hududiy komplekslarning umumiy rekreatsion qiymati bir qator ko'rsatkichlar bo'yicha maxsus balli o'lchovlar yordamida baholanadi. Asosiy ko'rsatkichlar murakkab va tez-tez ishlatiladi sayyohlik salohiyati baholashni o'z ichiga oladi:

- 1) qulay harorat sharoitida davomiyligi;
- 2) quyosh nurlarining davomiyligi;
- 3) suv havzalarining issiqlik xususiyatlari;
- 4) nisbiy namlik;
- 5) yengillik;
- 6) suvni kesish ;
- 7) o'simliklar;
- 8) botqoqlanish.

Olingan umumiy hisob-kitoblarga asoslanib, o'rganish maydoni qulaylik darajasiga ko'ra, qoida tariqasida, uchdan beshta toifaga bo'linadi. Yangi baholash omillari sifatida quyidagilar paydo bo'ldi :

1. Landshaft-estetik (landshaftlarning xilma-xilligi va ularning landschaft-estetik jozibasi).
2. Tarixiy va madaniy (me'moriy, arxeologik, tarixiy yodgorliklarning zichligi va ahamiyati; alohida muhofaza qilinadigan tabiiy hududlarning mavjudligi va holati);
3. Infratuzilma: sayyohlik infratuzilmasi va qo'llab-quvvatlovchi infratuzilma: turistik ob'ektlarning soni, ularning zichligi va sig'imi, foydalanish tartibi (mavsumiy va butun mavsum), sport inshootlarining zichligi, ularning turi va imkoniyatlari; bolalar sog'lomlashtirish oromgohlari va sanatoriy-profilaktorni muassasalarining mavjudligi va soni ; har xil turdagi turistik marshrutlarning mavjudligi va xilma-xilligi va boshqalar.

Turizmning o'ziga xos manbai bu sayyohlarni o'ziga jalb qiladigan o'ziga xosligi va ekzotizmidir : g'ayrioddiy eski va qiziqarli yangi texnologik usullar, noyob tabiiy xom



ashyolarni qazib olish, noyob mahsulotlar ishlab chiqarish, "hunarmandlar shahri" ning ishi va yoki restoranlarda, bozorlarda, savdo ko'chalarida idish-tovoq, ichimliklar, hunarmandchilik mahsulotlarini tayyorlash usullarini namoyish etish bo'yicha ustaxonalar mavjudligidir. Yangi binolar (gidroelektr stansiyalari, ko'priklar, fabrikalar va zavodlar) qimmatli ekskursiya joylari hisoblanadi.

**Xulosa:** Xulosa qilib shuni aytish mumkinki, turizmda iste'molchiga mahsulotni targ'ib qilish bo'yicha tadbirlarga katta ahamiyat berilishligi haqida qisqacha to'xtalib o'tdik. Demak, turistik mahsulotni targ'ib qilish - bu turistik mahsulotni amalga oshirishga qaratilgan tadbirlar to'plami: reklama, ixtisoslashtirilgan ko'rgazmalarda, yarmarkalarda qatnashish, sayyohlikni tashkil etish axborot markazlari turistik mahsulotlarni sotish, kataloglar, bukletlar va boshqalarni nashr etish tushuniladi.

### FOYDALANILGAN ADABIYOTLAR:

1. Turizm asoslari: bakalavriat ta'lim yo'nalishlari talabalari uchun o'quv qo'llanma / M .A . M irzayev, M .T . Aliyeva; mas'ul muharrir A.Sh. Bekmurodov; O'zbekiston Respublikasi Oliy va o'rta maxsus ta'lim vazirligi. — T.: O'zbekiston faylasuflari milliy jamiyati nashriyoti, 2011 . - 2 8 8 b.
2. Hududiy rekreatsion tizimlar - tushunchasi va turlari. "Hududiy rekreatsion tizimlar" toifasining tasnifi va xususiyatlari 2017, 2018.
3. Mamatqulov X.M., Tuxliyev I.S., Bektemirov A.B. «Xalqaro turizm». Darslik. Toshkent – SamISI. 2008.

**БОШҚАРУВ ВА АХЛОҚНИНГ ЎЗARO АЛОҚАДОРЛИГИ.****Мансуров Абдулазиз***Сирдарё вилояти Боёвут тумани девонхона мудири*

Аввало, бу масалани тўларок ёритиш ва моҳиятни кенгроқ тушуниш учун бошқарув ва ахлоқ тушунчаларининг моҳияти ва улар ўртасидаги алоқадорлик ҳақида тўхталиб ўтсак масаланинг аёнлашувига кўпроқ эришган бўламиз.

**Бошқариш** - ижтимоий ҳодиса. Маълум бир шахс ёки жамоа томонидан амалга ошириладиган ушбу амалий фаолият алоҳида гуруҳ, жамоа, ташкилот, маъмурий бўлинма, давлатнинг ижтимоий муносабатлари, бошқаруви ҳуқуқ тартиботини амалга оширади.

**Ахлоқ** - (араб. хулқнинг кўплиги; лот. *moralis* – хулқ-атвор) – маънавий ҳаёт ҳодисаси, ижтимоий онг шаклларида бири, маънавият соҳасига оид тушунчадир. Кишиларнинг тарихан таркиб топган хулқ-атвори, юриш-туриши, ижтимоий ва шахсий ҳаётдаги ўзаро, шунингдек, жамиятга бўлган муносабатларини тартибга солиб турадиган барқарор, муайян норма ва қоидалар йиғиндиси. “Ахлоқ, - деб таъкидлайди биринчи Президент Ислом Каримов, – бу аввало инсоф ва адолат туйғуси, иймон, ҳалоллик дегани. Қадимги аجدодларимиз комил инсон ҳақида бутун бир ахлоқий талаблар мажмуини, замонавий тилда айтсак, шарқона ахлоқ кодексини ишлаб чиққанлар. Киши қалбида ҳаромдан ҳазар, нопокликка, адолатсизликка нисбатан муросасиз исён бўлиши керак. Шундай одамгина лафзини сақлайди, бировнинг ҳақиға хиёнат қилмайди, садоқатли бўлади, ватани, халқ учун жонини фидо этишга ҳам ўзини аямайди”.

Ахлоқ меъёрлари ҳамма учун баробардир, лекин улар ҳеч кимнинг буйруғи билан жорий этилмаган бурч, мажбурият тарзида намоён бўлади. Ижтимоий ҳаётнинг турли соҳаларида ахлоқнинг ўзига хос меъёр ва қоидалари (меҳнат ахлоқи, хизмат кўрсатиш ахлоқи, касбий, тадбиркорлик, дипломатия этикаси, маиший турмуш, оила ахлоқи) мавжуд ва улар ахлоқнинг нисбатан мустақил соҳаларини ташкил этади.

Ахлоқ ижтимоий онг шаклларида бири ҳисобланиб, ҳар бир кишининг жамият ва оиладаги юриш-туриши, тартиб-қоидаларининг йиғиндиси сифатида гавдаланади. Демак, жамиятга, оилага, меҳнатга бўлган муносабатда ахлоқ белгилари намоён бўлади. Инсон хатти-ҳаракати ва хулқидаги йўналишлар, энг муҳим белгилар мужассамлашиб, шахс фаолиятида, унинг камол топишида ахлоқнинг асоси бўлиб хизмат қилади.

Халқимиз ахлоқий тафаккур бобида бой меросга эга. Ахлоққа оид фикрлар “Авесто”да, қадимги туркий тош битиклар ва бошқа ёзма манбаларда ўз ифодасини топган. Бундан ташқари, халқимиз орасида кенг тарқалган панднома ва одобномаларда, халқ педагогикасида, диний-фалсафий рисоалар ҳамда алломалар меросида ахлоқ масалаларига кенг ўрин берилган.

Жумладан, буюк муҳаддис имом Бухорий “Ахлоқнинг яхши бўлиши, таомнинг покизалиги, ростлик ва омонатга хиёнат қилмаслик – мана шу тўрт хислатни Аллоҳ таоло сенга берган бўлсин, дунёвий ишлардан четда қолган бўлсанг ҳам, зарари йўқдир”, деб ёзади. Аллома Воиз Кошифий эса “Инсоннинг кадр-қиммати, унинг мол-мулки ёки ижтимоий келиб чиқиши билан эмас, балки маънавий қиёфаси, ахлоқий сифатлари билан ўлчанади”, деб таъкидлайди. Улуғ маърифатпарвар Абдулла Авлоний ахлоқни бундай таърифлайди: “Инсонларни яхшиликка чақиргувчи, ёмонликдан қайтаргувчи бир илмдур. Яхши хулқларнинг яхшилигини, ёмон хулқларнинг ёмонлигини далил ва мисоллар ила баён қиладурган китобни ахлоқ дейилур. Ахлоқ илмини ўқиб, билиб амал қилган кишилар ўзининг ким эканини, жаноби ҳақ на учун халқ қилганин, ер юзида нима иш қилмоқ учун юрганин билур. Бир киши ўзидан хабардор бўлмаса, илмни, уламони, яхши кишиларни, яхши нарсаларни, яхши ишларнинг қадрини билмас, ўз айбини билуб, иқроқ қилуб, тузатмакга саъй ва кўшиш қилган киши чин баҳодир ва паҳлавон кишидур”. Абу Наср Форобий “ахлоқ” тушунчасини кенг маънода талқин қилиб, дини, эътиқоди, ирки, тилидан қатъи назар, барча инсонларни ҳамжиҳатлик ва ҳамкорликка чақиради. Дунёда ягона ва бир бутун инсон жамоасини шакллантиришни, унинг ва барча фуқароларнинг манфаатларини кўзлаб фаолият кўрсатишини орзу қилади. Бу ғоя кейинчалик жаҳондаги кўплаб мутафаккирлар, жумладан, немис файласуфи И.Кант томонидан ҳам илгари сурилган. Бу ғоялар бугунги кунда ҳам нақадар муҳим аҳамиятга эга. Форобийнинг фикрича, юксак ахлоқий фазилатларга риоя қилган ҳолда ривожланаётган ҳар қандай давлат ўз фуқароларини, шак-шубҳасиз, бахту саодат йўлига олиб чиқувчи кучдир. Инсон билимли ва намунали ахлоқ эгаси бўлгандагина ижобий хислатлари билан барчага ўрناк бўла олади.

**Бошқарув маънавияти** – маънавият тамойилларининг бошқарув соҳасида намоён бўлиши, раҳбарга хос маънавий фазилатлар, жамият ва давлат ҳаёти, барча соҳалардаги бошқарувнинг маънавият талабларига мос бўлишини англатувчи тушунча. Маълумки, мустабид тузум давридаги бошқарув жараёнида кишилар онгига бир томонлама маънавият ягона мафкура доирасида сингдирилар, у воқелиқдан йироқ, мавҳум ва алоҳида мавқега эга бўлган жамият "элитасига хос" бошқарув маънавияти шаклида намоён бўлар эди. Бу даврга хос бўлган бошқарув тамойилларининг мутлақлаштирилиши оқибатида жамият манфаати охир-оқибатда шахс манфаатига қарама-қарши қўйила бошлади. Бундай мафкуранинг инсон манфаатларини ифода этмаслиги унинг миллийлиги ва ўзига хослигини инкор этилиши одамларнинг тарғиб этилаётган ғоя ва қадриятлардан, эътиқод ва ишончдан бегоналашувига, иккиюзламачиликка олиб келди. Ваҳоланки, ҳар қандай бошқарув фаолияти муайян ҳудудда истиқомат қилаётган халқ ва миллатнинг маънавий фазилатларини ҳисобга олган ҳолда амалга оширилиши лозим. Бошқарув маънавияти, қандай соҳага тегишли бўлмасин, бу борада фаолият юритаётган инсонларни ёруғ келажак сари етакловчи, уларнинг истиқболни ифодаловчи асосий омилдир. Шунинг учун шахс маънавияти жамоа ҳаёти ва бошқарувида қарор топган қадриятларга мос келмаган ҳолларда ходим ва бошқарув тизими ўртасида зиддият юзага келади. Айнан

шунинг учун ҳам бошқарув бўғини муайян жамиятдаги эъзозланувчи кадрларнинг акс этиши унинг бошқарув самарадорлигининг муҳим омили сифатида эътироф этилади. Биринчи Президентимизнинг “Юксак маънавият – енгилмас куч” асарида маънавиятнинг бошқарув ходимлари фаолиятида тутган ўрни ҳақида тўхталиб бундай дейди: “Масъул раҳбарлик лавозимларига номзодларни танлашда ўтказиладиган суҳбат жараёнида уларнинг профессионал малакаси, билими, ташкилотчилиги, ҳаётий тажрибаси билан бир қаторда маънавий ва ахлоқий савиясига ҳам алоҳида эътибор қаратаман. Ва кўп ҳолларда, маънавият ҳақида берилган саволларга ҳар хил, баъзан эса бир-бирига қарама-қарши, қандайдир ноаниқ, саёз жавобларни ҳам эшитишга тўғри келади”<sup>8</sup>. Шу боис мамлакатда давлат ва жамият бошқарувининг барча бўғинларида маънавий кадрларимиз ва миллий ғоямизга таянган ҳолда раҳбар ходимларнинг янги авлодини шакллантиришга жиддий эътибор қаратилмоқда.

Бошқарув ва унинг ахлоқий талаблари жамиятдаги иқтисодий талаблар билан мутаносиблашуви, раҳбарнинг ҳар бир қабул қилган қарори нафақат ахлоқий жиҳатдан мунозарасиз қабул қилинадиган йўлгина эмас, иқтисодий жиҳатдан атроф-муҳитдаги иқтисодий қонуният талаблари даражасида фаолият кўрсатаётган корхоналар орасидаги ижобий рақобатга ҳам жавоб бера олиши шарт эканлигини ҳаётнинг ўзи тақозо этади.

Бугунги кун ишлаб чиқариш тизимида ҳеч бир раҳбар собиқ тизимдаги фаолият доирасида, унут кайфиятда ишлай олмайди. Бугунги кун талабларига жавоб беролмасдан ишлайдиган ҳар қандай раҳбар жамиятнинг иқтисодий рақобат талабларига кўра ўз ўрнидан инқирозий ҳолатда кетиши тайин.

Шу ўринда ахлоқшунослик илмида долзарб ва муҳим аҳамият касб этиб бораётган такаллуф одоби яни этикет ҳақида ҳам тушунча бериб ўтсак.

Бу таърифлардан сўнг ҳулоса шундай келиб чиқадики, бошқарув ва ахлоқ умумий ҳолатда яхлит олинган ахлоқий меёр сифатида қабул қилиниши муҳим бўлган ва ижроси тамин этилиши зарурий мувоффақиятни таъминлаши жиҳатидан ҳаммага таалуқли меъзон хисобланади. Шу билан бирга қайд этиш лозимки, бу тушунчаларни алоҳида кўрсатиш ҳам мумкин эмас чунки куйидаги таърифлардан ҳам кўриниб турибдики, бошқарув ахлоқдан айро ҳолатда мавжуд бўлиши бошқарувдаги тасаввур қилиб бўлмас камчилик ва келишмовчиликларга олиб келган бўлар эди. Шундай экан бошқарув ва ахлоқнинг яхлитликдаги бошқарув этикаси сифатида намоён бўлиши бугунги кунда фан даражасида тадқиқ этилиши унинг амалий аҳамиятини анча ошишига сабаб бўлади.

<sup>8</sup> И.Каримов. Юксак маънавият – енгилмас куч. – Тошкент, 2008, 18-б.

## ANALYSIS OF CLUTCH ACTUATION SYSTEM IN MANUAL TRANSMISSION

**Keldiyararova Malika Shukhrat qizi**

*Karshi engineering economics institute, assistant teacher of “Automation of technological processes and controlling” department*

**Ziyatov Abdumalik Asror o’g’li**

*Karshi engineering economics institute, master student in Oil and gas faculty*

**Annotation:** *The main goal of this thesis is to analyze types of clutch actuation systems in manual transmission. As well as, information about classifications of transmission in vehicles are illustrated in this thesis.*

**Keywords:** *clutch, actuation system, slave cylinder, hydraulic transmission, transmission by wire, vehicle, mechanical transmission.*

For a vehicle with manual transmission, the **clutch actuation system** (mechanism) is the interface between the driver and the clutch, which allows the driver to control the connection (engagement) and disconnection (disengagement) of the clutch.

A clutch actuation system be **mechanical, hydraulic** or **electrical (by-wire)**. The mechanical actuation systems can be with metallic bars and rods or with metallic cable.

### **Mechanical actuation system**

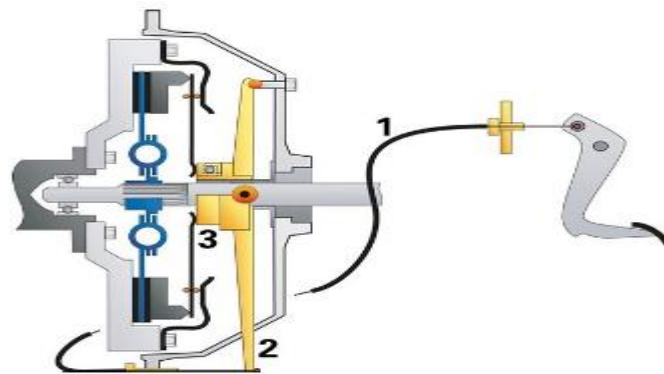

Figure 1. Mechanical clutch actuation system

The clutch actuation is transferred purely mechanically via clutch cables. The pedal motion is transferred to a steel cable (1), the release fork (2) and the clutch release bearing (3) so that the clutch is operated. The highlighted areas show wearing zones in the clutch environment

### **Hydraulic clutch actuation system**

Compared to a mechanical clutch actuation system, a hydraulic actuation system is much more flexible and reliable. Hydraulic clutch actuation systems enable an optimal and constant pedal effort, are manufactured from much lighter materials (up to 70%

reduction of weight compared to the standard clutch system command) and are much more compact.

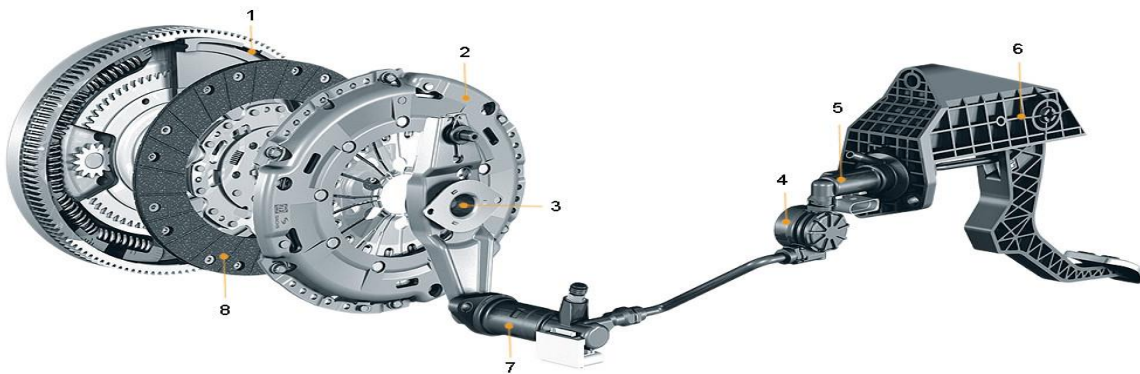

Figure 4. Main components of a **hydraulic clutch actuation system**.

1. dual mass flywheel
2. clutch cover
3. mechanical releaser
4. pedal vibration damping device
5. clutch master cylinder (CMC)
6. plastic clutch pedal
7. clutch slave cylinder (CSC)
8. clutch (friction) disc

The hydraulic clutch actuation system working principle is based on **Pascal's law** (also know as Pascal's principle or the principle of transmission of fluid-pressure).

The clutch pedal is linked directly to the piston of the master cylinder (5). When the driver pushes the clutch pedal, the piston moves within the master cylinder and compresses the hydraulic fluid building up pressure. The pressure is transmitted through the high pressure pipe to the slave cylinder (7). The pushrod is connected to the piston of the slave cylinder. Due to the increase of pressure in the slave cylinder, the pushrod is pushed outside acting on the clutch fork, which releases the pressure plate and opens the clutch.

The hydraulic fluid used for actuation is usually **brake fluid** or mineral oil.

Clutch-by-wire actuation systems

Having a driver independent control of the clutch brings some opportunities in terms of vehicle fuel economy improvement and reduced exhaust gas emissions. These improvements can be achieved when the vehicle enters a Coasting state.

Coasting can be easily obtained on vehicles with automated manual transmissions (AMT), double clutch transmissions (DCT) or automatic transmissions (AT), thanks to the electronic control of the clutches.

On a vehicle with a manual transmission (MT) in order to enable Coasting, the clutch needs to be controlled independently of the driver intention.

**Schaeffler** has developed a number of **intelligent clutch actuation systems** for vehicles with manual transmissions, which automatically disengages the clutch and allows the vehicle to enter Coasting.

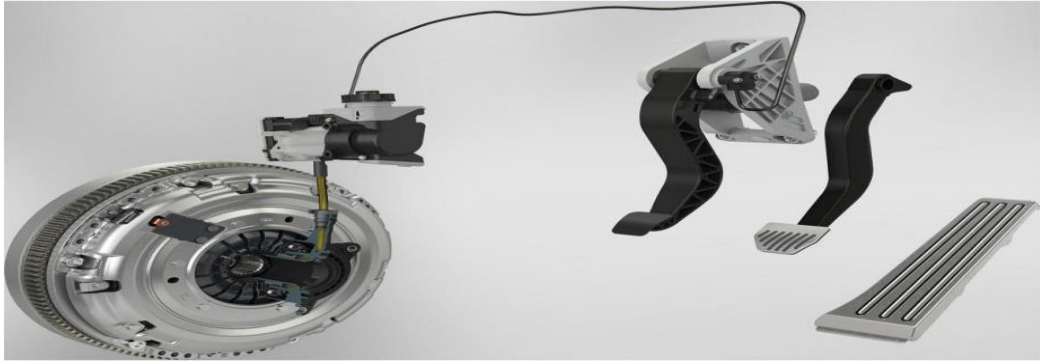

Figure 5. Clutch-by-wire (E-Clutch)

In the **clutch-by-wire** concept there is no mechanical or hydraulic connection between the clutch pedal and the clutch release system. In order to maintain the same behavior, relative to the driver (receive an opposing force when pressing the clutch pedal), a **pedal force adjuster** is integrated in the clutch pedal.

On the clutch side, the slave cylinder is replaced by an **electronic hydraulic actuator**, which generates the required pressure for clutch position control.

The clutch pedal system contains also a **travel sensor**, which sends the clutch pedal position to the clutch actuator. Based on this information, the clutch actuator regulates the hydraulic pressure and thus the opening/closing of the clutch.

The clutch-by-wire systems can also accommodate the state of the clutch to the driving conditions with very high dynamic requirements, such as rapid gear shifting or emergency braking.

#### REFERENCES:

1. <https://x-engineer.org/automotive-engineering/drivetrain/coupling-devices/clutch-actuation-system/>
2. <https://aftermarket.schaeffler.com/en/clutch-system>
3. The Engine Clutch Engagement Control for Hybrid Electric Vehicles, J.S.Bang, S.H.Choi, Y.K.Ko
4. Simulation Methods for NVH-Development of a Double Clutch Transmission Gearbox. A. Neabur.

**BIOLOGIYA FANINI O'QITISHDA ZAMONAVIY INTERFAOL  
METODLARDAN FOYDALANISH AHAMIYATI****Akbarov Shuhrat***Qashqadaryo viloyati, Qamashi tumani**78-umumiy o'rta ta'lim maktabning Biologiya fani o'qituvchisi*

**Anotatsiya:** *Mazkur maqolada biologiya darslarida ilg'or pedagogik texnologiyalar hamda interfaol foydalanishda qo'shmcha manbalarning ahamiyati haqida ma'lumotlar berilgan.*

**Kalit so'zlar:** *Innovatsiya, konsepsiya, interfaol, "Insert", "BBB", "FSMU", "Keys stadi", "Evrika", shafof jonzotlar.*

O'zbekiston Respublikasi Xalq ta'limi tizimini 2030 yilgacha rivojlantirish konsepsiyasida belgilab berilganidek, xalq ta'limi sohasida zamonaviy axborot-kommunikatsiya texnologiyalari va innovatsion loyihalarni joriy etish zamonaviy darsliklar o'quv uslubiy qo'llanmalar, multimediya ilovalarini yaratish ta'kidlangan. Pedagogik texnologiyalarini amaliyotga tadbiri jarayonida ta'limni shakillari, metodlari, usullari hamda vositalari takomillashib boradi. Bu albatta o'qituvchilarni nisbiy pedagogik mahorati bilan bog'liq bo'lib har doim o'quvchini izlanishga o'z ustida ishlashga va ijodkorlikka undaydi. Hozirgi kunda biologiya fanida zamonaviy darslarni tashkil etishda quydagi interfaol metodlarda "Aqliy hujum", "Insert", "B.B. B", "FSMU", "Rolli o'yinlar", "Keys stadi", "Evrika" kabi metodlardan foydalanilmoqda.

Biologiyani o'qitishda lokal darajadagi pedagogik texnologiyalardan «Keys», «Aqliy hujum»,

«Kichik guruhlarda ishlash», «Atamalar zanjiri», «Atamalar varag'i», tezkor o'yinlar va o'yin mashqlarning turli shakllaridan foydalanish tavsiya etiladi.

Biologiya kursi mazmunidagi muammoli masalalarni o'qitishda «Keys»dan foydalanish yuqori samara beradi. «Keys» — case studies ingliz tilidan olingan bo'lib, jarayon yoki vaziyat degan ma'noni beradi. Biologiyani o'qitishda dastur mazmunidagi evolyutsion tushunchalar yetakchilik qilgan, shuningdek, munozarali «o'simliklarning paydo bo'lishi va rivojlanishi», «hayvonot olamining paydo bo'lishi va rivojlanishi» kabi mavzularni o'qitishda foydalanish mumkin. Ta'lim-tarbiya jarayonida keysdan foydalanish uchun o'qituvchi: dastur mazmunidagi muammoli mavzularni aniqlashi, shu mavzularni o'qitish uchun muammoli savol-topshiriqlar tuzishi; dars davomida muammoli savol-topshiriqlarning qiyinchilik darajasiga ko'ra yakka tartibda yoki o'quvchilarning kichik guruhlarida mustaqil ishlarni tashkil etilishini aniqlashi;

o'quvchilarning bilish faoliyatini mazkur muammolarni hal etish, o'quv munozaralari orqali bahsda qatnashtirish yo'llarini rejalashtirishi;

muammoli savol-topshiriqlar asosida tashkil etilgan o'quv munozaralarida yakuniy fikrni vujudga keltirishi lozim.



Dastur mazmunidagi faqat faktik materiallarni o'rganish nazarda tutilgan mavzularda Insertdan foydalanish tavsiya etiladi. Insert — lokal darajadagi pedagogik texnologiya bo'lib, o'quvchilar tomonidan o'quv materialidagi asosiy g'oya va faktik materiallarni anglashiga zamin yaratish maqsadida qo'llaniladi. O'quvchilarni Insert yordamida ishlash ko'nikmalarini rivojlantirish uchun ularga o'rganiladigan o'quv materiallari va maxsus jadval tarqatiladi. O'quvchilar har bir jumlaning o'rganib chiqib, maxsus jadvalga muayyan simvollar yordamida belgilash tavsiya etiladi. Agar jumlada berilgan ma'lumot shu kungacha o'zlashtirgan bilimlariga mos kelsa, «Bilaman» - V, agar ma'lumotlar tushunarli va yangi bo'lsa, u holda «Ma'qullayman» +, agar ma'lumotlar o'quvchilar o'zlashtirgan bilimlariga mos kelmasa, u holda «o'rganish lozim» o'quvchilar o'quv materiallarini o'zlashtirishda qiyinchilik his etsa, u holda «Tushunmadim» ? belgisini qo'yadi.

Insert bilan ishlashning afzallik tomoni aval kichik guruh a'zolari o'rtasida kichik guruhlar bilan o'zaro o'quv bahsi o'tkazilishi, bahsda o'quvchilar tomonidan yo'l qo'yilgan kamchiliklarni to'ldirish, bilimidagi bo'shliqlarni to'ldirish yuzasidan o'qituvchi tomonidan berilgan axborot ta'lim samaradorligiga xizmat qiladi.

Bugungi kunga kelib, ta'limning bunday noan'anviy usullarni qo'llash dars jarayonida kompyuter va texnik vositalaridan katta samara berayotgani va bu ta'lim –tarbiya usullarining bosh mezoni sifatida tan olingani hech kimga sir emas. Ta'limda axborot texnologiyalarini qo'llanilishi tarbiyachilarning mavzular yuzasidan tayyorgalik ko'rishlarida erkinlik va tezkorlikga erishishlarga asos bo'lishi bilan birgalikda tarbiyalanuvchilarga mavzularning tez va oson yetib borishi hamda qiziqishlarining ortishiga sabab bo'ladi. Chunki darslarning axborot texnologiyalari va qo'shimcha internet ma'lumotlaridan qo'shimcha manbalaridan foydalanilgan holda olib borilishi bolalarning hozirgi tezkor axborot davrida bir xildagi va zerikarli mashg'ulotlardan farqli ravishda mavzuni aniq va maqsadli tarzda o'zlashtirib olishlariga imkon yaratadi. Internetdan olingan qo'shimcha manbalarni biologiya darslarida qo'llasak, darslarimiz yanada sifatli bo'ladi. Masalan quyidagi internet ma'lumotida shafof jonzotlar to'g'risida so'z boradi. Dunyo ilmfan mo'jizalarga boy, bu borada biologiya fani yetakchilardandir. Nma deb o'ylaysiz shaffof jonzotlar to'g'risida eshitganmisiz yoki ko'rganmisiz. Dunyo mo'jizalarga boy desak, bir o'ylab ko'ring-chi, bularning bunday bo'lishlariga sabab nima? Balki bu hayvonlarning yashash muhiti atrof muhit ekologiya sababdir, balkim bu jonzotlar evolyutsiyada o'z turlarini saqlab qolish dushmanlaridan himoyalani uchun shunday tuzilishga yashashga majburdirlar, bu jonzotlarning aksariyati suvda yashaydi, qizig'i shunda-ki ular shaffofdir bu hayvonlar quydagilar.

Umumta'lim maktablarida o'quvchilar biologiya fanidan laboratoriyao mashg'ulotlarini o'tkazish jarayonida mashg'ulot maqsadini bilishi, asboblarni tanlay olishi, yig'ishi va ulardan foydalanishi tajribani amalga oshirish sharoiti va natijalarini yozishiva xulosalay olishi kerak.

Biologiya fanlarini nazariy bilimlarga asoslangan holda amaliyot asosida kengroq o'rganish muhimdir. barcha bo'limlar bo'yicha mashg'ulotlarni o'tkazishning muvaffaqiyati uning mazmuni va tashkil etilishi ko'p darajada o'qituvchiga bog'liq.

Ta'lim sohasida respublikamizda amalga oshirilayotgan islohotlarning asosiy maqsadi hozirgi ilmiy texnika davrida ijtimoiy munosabatlarga kirisha oladigan, faol ma'naviy yetuk har tomonlama bilimdon komil insonni tarbiyalashdan iborat.

Biologiya tabiiy fanlarning bir tarmog'i bo'lib, insoniyatni borliq, jonli tabiat bilan tanishtiradi. O'quvchilarni tabiatni sevishi, tabiiy borliqni tushunib yetishi, tabiatdan o'rinli foydalanib uni ezoqlashga tabiiy boyliklarni muhofaza qilishga o'rgatadigan fanlardan biridir.

Biologiya darslarida virtual va visual laboratoriya mashg'ulotlarini o'tkazishda multimedia vositalaridan foydalanish o'quvchilarda tayanch kompetensiyalarni rivojlantirishda muhim ahamiyatga ega.

Xulosa qilib aytganda o'qituvchilarning darslarda qo'shimcha manbalardan foydalanishi va ularning amalda samarali qo'llay olishi bo'yicha tayyorgaliklarini zamonaviy talablar darajasida muntazam oshirib borishdan iborat.

### **FOYDALANILGAN ADABIYOTLAR RO'YXATI:**

1. O'zbekiston Respublikasi Xalq ta'lim tizimini 2030 yilgacha rivojlantirish Konsepsiyasi. O'zbekiston Respublikasi Prezidenti SH. Mirziyoev 2019 yil 29 aprel Toshkent. PF- 5712- son
2. Tabiiy va aniq fanlarni o'qitishda innovatsion yondashuvga asoslangan ta'lim mavzusidagi respublika ilmiy-amaliy konferensiyasi materiallari Samarkand-2018
3. "Maktabda biologiya"- ma'naviy-ma'rifiy ta'limiy jurnal 2018 yil 8-son
4. Internet materallari.
5. Dunyo saytlari - 2019 yil.

**МОДДИЙ НУҚТА ВА МЕХАНИК СИСТЕМА КИНЕТИК ЭНЕРГИЯСИ**

**Бекчанова Шарофат Султанбаевна**

*Хоразм вилояти Хонқа туман*

*33-сон мактабнинг физика фани ўқитувчиси*

Моддий нуқтанинг кинетик энергияси мазкур нуқта тезлиги квадрати билан массаси кўпайтмасининг ярмидан иборат, яъни:

$$T = \frac{1}{2} mV^2$$

Системани тузувчи моддий нуқталар кинетик энергияларининг арифметик йиғиндисига система кинетик энергияси дейилади:

$$T = \frac{1}{2} \sum m_v V_v^2$$

Кинетик энергиянинг СИ даги ўлчов бирлиги  $кг \cdot м^2 / с^2$  ёки Нм дан иборат.

Нуқта ва системанинг кинетик энергияси скаляр микдор, у тезлик йўналишига боғлиқ бўлмайди. Система тинч ҳолатда турганда унинг кинетик энергияси нолга тенг бўлади.

**Система кинетик энергиясининг ўзгариши ҳақидаги теорема**

Механик система кинетик энергиясининг ўзгариши ҳақидаги теоремани келтириб чиқариш учун система ҳар бир  $M_v$  нуқтаси учун ёзилган динамиканинг асосий тенгламасини  $\tau$  ўққа проекциялаймиз:

$$m_v a_{v\tau} = F_{v\tau}^e + F_{v\tau}^i, \quad v = (1, n)$$

(1.1)

Уринма тезланиш  $a_{v\tau}$  ни қуйидагича ифодалаш мумкин:

$$a_{v\tau} = \frac{dV_v}{dt} = \frac{dV_v}{ds_v} \cdot \frac{ds_v}{dt} = V_v \cdot \frac{dV_v}{ds_v} \tag{1.2}$$

(1.2) ни (1.1) га қўйсак,

$$m_v V_v dV_v = F_{v\tau}^e ds_v + F_{v\tau}^i ds_v, \quad (v=1, n)$$

ёки

$$d\left(\frac{m_v V_v^2}{2}\right) = dA(\vec{F}_v^e) + dA(\vec{F}_v^i), \quad (v=1, n) \tag{1.3}$$

ҳосил бўлади.

(1.3) системани ҳадлаб қўшамиз:

$$d \sum \frac{m_v V_v^2}{2} = \sum dA(\vec{F}_v^e) + \sum dA(\vec{F}_v^i) \tag{1.4}$$

(1.4) тенгликдаги

$$\sum dA(\vec{F}_v^e) = dA^e, \quad \sum dA(\vec{F}_v^i) = dA^i$$

мос равишда , системага қўйилган ташқи ва ички кучлар элементар ишларининг йиғиндисини ифодалайди.

Натижада:

$$dT = dA^e + dA^i$$

(1.5)

(1.5) дан кўрамизки, система кинетик энергиясининг дифференциали унга таъсир қилувчи барча ички ва ташқи кучлар элементар ишларининг йиғиндисига тенг.

(1.5) ни бирор чекли ораликда интегралласак, система кинетик энергиясининг шу ораликда ўзгариши ҳақидаги теорема келиб чиқади:

$$T - T_0 = A^e + A^i \quad (1.6)$$

Демак, система кинетик энергиясининг бирор чекли ораликда ўзгариши унга таъсир этувчи барча ички ва ташқи кучларнинг шу ораликдаги ишларининг йиғиндисига тенг.

Ўзгармас механик система ва абсолют қаттиқ жисм ички кучлар ишларининг йиғиндиси нолга тенг бўлиб, (1.5) ва (1.6) қуйидагича ёзилади:

$$\begin{aligned} dT &= dA^e, \\ T - T_0 &= dA^e \end{aligned} \quad (1.7)$$

(1.5) тенгликнинг ҳар икки томонини  $dt$  га бўлиб,

$$\frac{dT}{dt} = N^e + N^i \quad (1.8)$$

ни ҳосил қиламиз.

Демак, система кинетик энергиясининг вақт бўйича биринчи ҳосиласи мазкур системага таъсир этувчи барча кучлар қувватларининг йиғиндисига тенг.

**EKOLOGIYA VA ATROF MUHIT****Fayzulloev Sharifjon Rahmatulloevich***Qashqadaryo viloyati Shaxrisabz tumanidagi  
2-son kasb hunar maktabi fizika fani o'qituvchisi*

Ekologik madaniyat huddi ekologik ong kabi quyidagi tartibda shakllanib boradi: Oila, bog'cha, maktab, kollej va lisey, oliy o'quv yurti, ishlab chiqarish korxonasi, mahalla albatta bu tizim shartli. Ekologik madaniyatning shakllanishiga oila katta miqyosda ta'sir etadi, shuningdek, jamoatchilik, ommaviy axborot vositalari, kuchli mutaxassislar, din arboblarning faoliyati ham o'z ta'sirini jiddiy tarzda ko'rsatadi. Ekologik ong ekologik madaniyatni belgilaydi, binobarin ekologik ongga ega bo'lish, kishini ekologik madaniyat sohibi bo'lishga etaklaydi. Yoshlarga ekologik tarbiya berishda tabiat qo'yniga ekskursiya va yurishlar uyushtirish katta ahamiyatga egadir. Tabiatni muhofaza qilish, tabiatdan oqilona foydalanish va ekologik sharoitlarni yaxshilada ekologik ta'lim va tarbiya muhim rol o'ynaydi. Turli mamlakatlardagi ekologik vaziyat, tabiatdan foydalanish xususiyatlari ko'p jihatdan aholini ekologik savodxonlik darajasi, ekologik madaniyatiga bog'liqdir.

Keyingi yillarda sayyoramizning ekologik holati qanday o'zgarishlarga uchramoqda? Bu masala nafaqat soha mutaxassislarini, balki har bir kishini qiziqtiradi, chunki har bir insonning hayoti tabiatdagi sodir bo'layotgan o'zgarishlarga juda bog'liqdir. Telefon, internet tarmoqlari, televizor ekranidan, radio, gazeta va jurnallar orqali deyarlik har kuni sayyoramizning u yoki bu burchagida sodir bo'layotgan ekologik falokatlar haqida noxush xabarlar kelib turibdi: — Atmosfera havosi global darajada isimoqda, — Antarktidadagi muzliklar yemirilib, erib ketmoqda, — Ba'zi mamlakatlarda suv toshqinlari sodir bo'lmoqda, — Okean suvlarini isishidan to'fonlar paydo bo'lmoqda, — Ozon tuynugi borgan sari kengaymoqda, — Ichimlik suvi kamayib bormoqda, — O'rmonlar maydoni qisqarib bormoqda...

Bunday ekologik o'zgarishlar inson hayotiga ham ta'sir ko'rsatmoqda, chunki inson va barcha tirik organizmlar ma'lum sharoitda yashashga moslashganlar. Shuningdek, har bir mamlakat o'zini sharoitiga ko'ra, ma'lum bir qishloq xo'jalik strukturasi ega. Hozirgi davrda tabiatda sodir bo'layotgan ekologik katoklizmalar (falokatli hodisalar) nafaqat tabiiy omillar asosan antropogen omillar ta'sirida sodir bo'layapti. Hozirgi davrda yashab turgan kishilar tabiatdagi global darajadagi ekologik o'zgarishlarni shohidi bo'lmoqdalar. Ularning bir qismi tabiiy omillar (Quyosh) ta'sirida sodir bo'layotgan bo'lsa, ikkinchi tomondan antropogen omillar ta'sirida ekologik falokatlar sodir bo'layapti.

Ekologik madaniyat xuddi ekologik ong kabi quyidagi tartibda shakllanib boradi: oila, bog'cha, maktab, kollej va lisey, oliy o'quv yurti, ishlab chiqarish korxonasi, mahalla albatta bu tizim shartli. Ekologik madaniyatning shakllanishiga oila katta miqyosda ta'sir etadi, shuningdek, jamoatchilik, ommaviy axborot vositalari, kuchli mutaxassislar, din arboblarning faoliyati ham o'z ta'sirini jiddiy tarzda ko'rsatadi. Ekologik ong ekologik madaniyatni belgilaydi, binobarin ekologik ongga ega bo'lish, kishini ekologik madaniyat

sohibi bo'lishga etaklaydi. Yoshlarga ekologik tarbiya berishda tabiat qo'yniga ekskursiya va yurishlar uyushtirish katta ahamiyatga egadir. Tabiatni muhofaza qilish, tabiatdan oqilona foydalanish va ekologik sharoitlarni yaxshilada ekologik ta'lim va tarbiya muhim rol o'ynaydi. Turli mamlakatlardagi ekologik vaziyat, tabiatdan foydalanish xususiyatlari ko'p jihatdan aholini ekologik savodxonlik darajasi, ekologik madaniyatiga bog'liqdir.

**ELEKTRODINAMIKANI O'RGANISHNING ILMIY-USLUBIY ASOSLARI****Hojihanova O'g'iljon Shokiraliyevna***Namangan viloyati Uychi tumanidagi**27-son maktabning fizika fani o'qituvchisi*

Elektrodinamika masa-lalari o'rta umumiy ta'lim va maxsus maktablar fizika kursida eng katta o'rinlardan birini egallaydi. Bu bo'limga butun fizika kursiga ajratilgan vaqtning 30% dan ko'prog'i to'g'ri keladi. Ko'pchilik mamlakatlarda ham elektrodinamika masalalarini o'rganishga taxminan xuddi shuncha vaqt ajratilgan. Bu juda to'g'ri bo'lib, olamning umumiy fizik manzarasi haqida tushunchani shakllantirish uchun, o'quvchilarga ilmiy texnik taraqqiyotning bosh yo'nalishi-xalq xo'jaligini elektrlashtirish va ishlab chiqarish jarayonlarini avtomatlashtirishda, radioelektronikani qo'llashni tushuntirish ahamiyatiga to'la mos keladi. Bugungi kunda xalq xo'jaligining barcha tarmoqlarida fan-texnika taraqqiyoti jadallashuvining, ishlab chiqarish samaradorligi ortishi va turmush farovonlashuvining muhim sharti ekanligini ko'ra bilgan holda elektrlashtirishning ilg'or rivojlanishiga birinchi darajali deb qaralmoqda.

“Elektrodinamika” bo'limining yuksak ilmiy saviyasini saqlab qolish, uning tarbiyaviy potentsialini va amaliy maqsadini kuchaytirish yuqorida tilga olib o'tilgan masalalarni hal qilishga yordam beradi.

Bo'limning mazmuni. Zamonaviy fizika kursi mazmunining xarakterli xususiyati-butun o'quv materialining uncha katta bo'lmagan sondagi fundamental nazariyalar tevaragida to'planganligidir. “Elektrodinamika” bo'limida Maksvellning elektromagnit maydon haqida ta'limoti hamda klassik elektron nazariyasi shunday nazariyalar bo'lib xizmat qiladi.

Fizika kursining “Elektrodinamika” bo'limida o'rganila-digan o'quv materiali shu bo'limning ilmiy mazmunini tashkil qiluvchi asosiy masalalardan tashkil topadi. Bu yerda klassik elektrodinamikaning faqat asoslarinigina o'rganish haqida so'z yuritilishi mumkin. Bu nazariyani o'zlashtirish uchun ikki guruh masalalarni elektr va magnit maydonlarning xossalari, shuningdek, doimiy tok qonunlari, turli muhitlarda elektr va magnit maydonlarning xossalari, shuningdek doimiy tok qonunlari, turli muhitlarda elektr toki oqishining qonuniyatlarini. Avvalo umumiy nuqtai nazardan maktabda fizika kursining didaktik talablarni hisobga olgan holda bu ikki guruh masalalarning tarkibiga nimalar kirishi kerakligini qarab chiqamiz. Masalalarning birinchi guruhi: O'quvchilarni Maksvellning elektromagnit maydon haqidagi ta'limoti g'oyalari bilan tanishtirishi lozim.

Bu ta'limotning mazmunini elektrotexnikaning, radiotexnikaning va har qanday elektromagnit hodisalar nazariyasining asosini tashkil qiluvchi Maksvell tenglamalari eng ixcham ko'rinishda ifodalaydi. Maksvell tenglamalarining tushunish uchun lozim bo'lgan mamavzutik apparatning murakkabligi ularni maktablarda o'qitishga imkon bermaydi. Shu bilan birga o'quvchilarni elektromagnit maydon haqida ta'limotning tenglamalarda mavjud bo'lgan asosiy g'oyalar bilan tanishtirib qo'ya qolish mumkin.

“Elektrodinamika” bo‘limining ilmiy dunyoqarashning shakllantirish uchun imkon beruvchi masalalarini qayd etib o‘tamiz. Moddaning elektr va magnit xossalarini, turli muhitlarda elektr tokining oqishini o‘rganish o‘quvchilarning moddaning tuzilishi haqida bilimlarini chuqurlashtiradi hamda atomlar tarkibiga kiruvchi zarrachalar, ularning harakatlanishi va o‘zaro ta’sirlashuvi haqidagi tushunchalarini shakllantirishni davom ettiradi. Elektr va magnit maydonlarni o‘rganish bilan bog‘liq bo‘lgan barcha masalalar majmuasi (uzoqdan ta’sir qilish va yaqindan ta’sir qilish, maydonlar energiyasi) o‘quvchilarning elektromagnit maydonning moddiy ekanligini tushunishlariga olib keladi. Zaryadlarning saqlanish qonunini o‘rganish tabiatdagi saqlanuvchi va o‘zgaruvchining dialektik birligi haqidagi tasavvurlarni shakllantirishni davom ettirish imkonini beradi. Tabiat hodisalarini bilib olish yo‘llari haqidagi tushunchalarni shakllantirishda nazariyalarni tuzishning asosida yotuvchi model tushunchalardan foydalanish katta ahamiyatga ega. Bundan, xususan, nuqtaviy zaryad, cheksiz tekis zaryadlangan tekislik kabi modellar nazarda tutilmoqda.

Metodologik xarakterdagi elektr va magnit maydonlarning moddiyligi, olamni bilish mumkinligi uning xossalarining bitmas-tuganmas ekanligi, bilish jarayonining chekchegarasizligi va boshqa xulosalarni yuqorida qayd etilgan aniq fizik materialni o‘rganish bilan bog‘liq ravishda chiqarmoq lozim. Elektromagnit induksiya mavzusini o‘rganishda elektr energiya ishlab chiqarish, undan foydalanishning ilmiy asoslari tushuntiriladi. Turli muhitlarda elektr tokining oqishini o‘rganish: generatorlarda o‘ta o‘tkazuvchanlikdan foydalanishning fizik asoslarini, rangli va rangsiz metallarga ishlov beradigan texnologik jarayonlarda uchqunli razryaddan foydalanishni, elektr filtrlarda toj razryaddan foydalanishni, vakuumda metallarni eritish va ularga ishlov berishda kuchli elektron dastalarini qo‘llashni tushuntirishga imkon beradi. Vakuumda, gazlarda va yarim o‘tkaz-gichlarda elektr tokini o‘rganish o‘quvchilarni radioelektron apparaturaning vakuumli diod, triod, elektron-nur trubkasi kabi element-lari bilan, shuningdek, mikro jarayon texnikasi qurilmalariga kiruvchi yarimo‘tkazgichli diod, termistro, fotorezistor, tranzistorlar bilan tanishtirish imkonini beradi. Bu hamma masalalarni o‘rganish IX sinf fizika kursiga katta amaliy yo‘nalganlik beradi. Agar ko‘rsatib o‘tilgan masalalarni qarab chiqish bilan bir qatorda, kursning ma’lum mavzularida ular ilmiy-texnik taraqqiyot muhim yo‘nalishlarining fizik asoslari sifatida sistemalashtirilsa va umumlashtirilsa, ularni o‘rganishning samaradorligi ancha ortgan bo‘lar edi.



## BOSHLANG'ICH TA'LIM SAMARADORLIGINI OSHIRISHDA O'QITUVCHINING MAHORATI

**Ne'matova Dildora Naimovna**

*Buxoro viloyati, Vobkent tumai*

*26-umumiy o'rta ta'lim maktabi Boshlang'ich sinf o'qituvchisi*

O'zbekiston Respublikasining "Ta'lim to'g'risida"gi Qonuni hamda "Kadrlar tayyorlash milliy dasturi" asosida ta'lim sohasida, xususan boshlang'ich ta'lim sohasida tubdan islohotlar amalga oshirildi. Boshlang'ich ta'limning mazmuni yangilandi, yangi ishlab chiqilgan davlat ta'lim standarti, o'quv dasturlari asosida esa zamonaviy pedagogik va axborot texnologiyalariga asoslangan darsliklar yaratildi. Bugungi kunda zamonaviy pedagoglar tomonidan intensiv usullar- interaktiv metod va didaktik o'yinlar dars jarayonida tadbiiq qilinmoqda. Shu bilan birga boshlang'ich sinf davridanoq o'quvchilarga chet tillarini o'rgatib borish ham keng yo'lga qo'yildi. "Ta'lim to'g'risida"gi Qonun hamda Kadrlar tayyorlash milliy dasturida ko'zlangan vazifalarni ado etish uchun ta'lim jarayonini ilmiy asoslangan g'oyalar, ya'ni ma'lum bir konsepsiya asosida tashkil qilinishi boshlang'ich ta'limni sifat samaradorligini oshiradi va kutilgan natijalarni beradi. Ta'lim- o'quvchilarga bilim berish, ularni tarbiyalash, rivojlantirish, ko'nikma va malakalar hosil qilish jarayoni, yoshlarni hayotga va mehnatga tayyorlashning asosiy vositasi.

Boshlang'ich ta'lim-umumiy o'rta ta'limning dastlabki bosqichi. O'zbekiston Respublikasida boshlang'ich ta'lim 1-4 sinflarni qamrab oladi va ta'lim oluvchilarga ta'lim berish, ma'naviy va jismoniy tarbiyalash, tafakkurini o'stirishning dastlabki bosqichi. Bugungi kunda boshlang'ich ta'limning sifat va samaradorligini yanada takomillashtirish talab qilinmoqda. Shunga ko'ra boshlang'ich ta'lim oldiga bir qator vazifalar qo'yilmoqda. Bular:

- boshlang'ich sinf o'quvchilarida o'qish, o'rganish, o'zlashtirgan bilimlarni qo'llash istagi va ko'nikmalarini shakllantirish;

- boshlang'ich sinf o'quvchilarida yuqori darajada shakllangan bilish jarayoniga, bilish faoliyatiga intilishni kuchaytirish.

Boshlang'ich ta'lim jarayonini rivojlantirishda o'qituvchining kasbiy kompetentligi va o'qimishlilik darajasi, bolalar psixologiyasi, hozirgi zamon boshlang'ich ta'lim pedagogikasi va bu sohadagi ilg'or tajribalar, shaxsga yo'naltirilgan ta'lim konsepsiyasi va kompetensiyaviy yondashuv asoslarini bilishi boshlang'ich ta'lim sifati va samaradorligini ta'minlashda muhim ahamiyatga ega.

Pedagogik mahorat kategoriyasi kasbiy faoliyat nuqtai nazardan kishining individualligini xarakterlaydi. O'qituvchining mahorati insonparvarlik, bolalar bilan ishlash jarayonida mavzuni to'liq tushuntira olishi, kuzatuvchanlik, to'g'ri muomila qila olishi, kelajakni ko'ra bilishi, nutq malakasi, mimik va pontamimik ifodaliligi, qanday holat bo'lishidan qat'iy nazar o'z hissiy holatini boshqara olishi bu o'qituvchining mahoratini ifodalaydi. Bizning ta'lim tizimimizda ta'lim va tarbiya birgalikda olib boriladi. Bu esa

ta'lim sifatini va davomiyligini yahshi ta'minlash uchun hizmat qiladi. "Tarbiya biz uchun yo hayot, yo mamot, yo najot, yo halokat, yo saodat, yo falokat masalasidir", degan edi milliy tarbiyamiz daxolaridan biri A.Avloniy. Hayot, najot, saodatga eltuvchi ish, tarbiyani amalga oshiruvchi zot- o'qituvchidir. Pedagogik mahorat tug'ma iste'dod yoki nasldan-naslga o'tuvchi xususiyat emas, balki uning negizida izlanish va ijodiy mehnat yotadi. Yurtimiz kundan kunga rivojlanib bormoqda biz o'qituvchilar ham zamon bilan hamnafas bo'lishimiz uchun izlanishdan aslo to'xtamasligimiz kerak.

Hayotga endigina qadam qo'yayotgan bolajonlarimizga ta'lim berishda ularning har bir fanni tanishtirish tabiat bilan bog'lash, hayvonlarni sevishni, o'simlik olamiga mehr bilan qarashni va ularni parvarish qilish usullarini o'rgatish, tabiatimizga befarqlik bilan qaramaslikni, tozalikga rioya qilishni, odob ahloq qoidalarini, kattaga hurmatda, kichikga izzatda bo'lishni o'rgatish yahshi bilan yamonni farqlay olishlari, do'st tushunchasi haqida har xil rivoyatlar hadislardan misollar keltirib ularni o'zlari ishtirokida sahna ko'rinishlari asosida dars jarayonlarini tashkil qilish bu yahshi natijaga erishishning bir pog'onasidir.

Yangi zamonaviy pedagogik texnologiyalardan kompyuterdan, proyektordan, ko'rgazmali plakat, tarqatma materiallar, orqali dars jarayonlarini tashkil etib har bir mavzuga oid o'yinli video roliklar, slaydlardan foydalanib o'quvchilarni har bir to'g'ri bajarilgan ishlarini munosib rag'bat kartochkalari bilan rag'batlantirilib borilishi dars jarayonini tashkilshtirish, guruhlar o'rtasida muzokarali bahsli metodlardan, o'yinlardan foydalanish ham boshlang'ich ta'lim tizimimizning sifat - samaradorligi oshishiga katta hissa qo'shadi. Dars jarayonida hech bir o'quvchi nazoratdan chetda qolmasligi, pastroq o'zlashtiruvchi o'quvchi bilan darsdan tashqari vaqt oralig'ida qo'shimcha to'garak darslarini tashkil etish har bir o'quvchimizga e'tiborli bo'lib ularning psixologiyasi, temperamenti bilan tanish bo'lishimiz har bir o'qituvchining vazifasi deb bilaman. Oilaviy muhiti bilan tanishib chiqqan holda ota-onalar bilan har doim muloqotda bo'lib turishimiz lozim.

**MUSTAQILLIK YILLARIDA O‘ZBEKISTONNING ME‘MORCHILIK  
SAN‘ATINING RIVOJI****Raxmonova Mexriniso Ravshanovna***Surxondaryo viloyati Muzrabot tumani**25-umumiy o‘rta ta‘lim maktabi**Tasviriy san‘at va chizmachilik fani o‘qituvchisi*

Ma‘naviy meros qadim zamonlardan beri ajdodlarimiz, ota-bobolarimizdan bizgacha etib kelgan ma‘naviy boylıklar – siyosiy, falsafiy, huquqiy va diniy qarashlar, axloq – odob me‘yorlari, ilm-fan yutuqlari, tarixiy, badiiy va san‘at asarlari majmuidir. Ma‘naviy qadriyatlar, boylıklar inqilobiy yo‘l bilan hosil qilinadigan hodisa emas, u jamiyat taraqqiyotining barcha bosqichlarida uning ehtiyojlari tufayli yuzaga keladi va o‘sha davr hayotini aks ettiradi, u jamiyat o‘zgarishi bilan yo‘qolib ketmaydi, keyingi avlodlar uchun meros bo‘lib qoladi. Har bir avlod ma‘naviyatni yangidan yaratmaydi, balki mavjud ma‘naviy merosga tayanadi. Biroq uni qanday bo‘lsa shundayligicha, ko‘r-ko‘rona qabul qilavermaydi, taraqqiyparvarlik, insonparvarlik, adolat nuqtai nazaridan qabul qiladi va rivojlantiradi.

O‘zbek xalqi me‘morchiligi mohiyat e‘tibori jihatidan buyuk bunyodkorlik san‘atidir. Mustaqillik yillarida me‘morchilik san‘ati yanada rivojlanib, takomillashib bormoqda. Me‘morchilik ikki asosiy tamoyil ko‘zga tashlanadi.

Ulardan biri sharqona me‘morchilikning an‘anaviy qonun-qoidalariga rioya etishdir. Bu tamoyil Temuriylar tarixi davlat muzeyi, Turkiston saroyi, Oliy majlis, Toshkent shahar hokimiyati binolari timsolida o‘z aksini topgandir.

Me‘morchilikdagi ikkinchi tamoyil esa O‘zbekistonning jahon hamjamiyatidan munosib o‘rin olish sari intilishini namoyish etuvchi jahon me‘morchiligining eng yaxshi yutuqlaridan foydalanishda namoyon bo‘lmoqda. Bunday binolar jumlasiga “Meridian”, “Afrosiyob”, “Buxoro”, “Interkontinental”, “Sheraton” mehmonxonalari, “O‘zekspomarkaz”, Milliy bank, Markaziy bank, “Toshkentplaza” savdo markazi, Respublika birja markazi, banklararo moliyaviy xizmatlar Markaz, O‘zbekiston Davlat konservatoriyasi va boshqa binolarni kiritish mumkin. Toshkent shahri ko‘rkiga ko‘rk qo‘shib turgan “Oloy”, “Chorsu”, “Otchopar”, “Yunusobod”, “Mirobod”, “Parkent”, “Qo‘yliq” va boshqa bozor binolari, shuningdek “Yunusobod” tennis markazi, “Jar” sport markazi singari zamonaviy inshootlar barpo etildi.

O‘zbekistonning qadimiy shaharlaridagi tarixiy binolarni tiklash ishlari jadalik bilan olib borilmoqda. Bunga Toshkent, Samarqand, Buxoro, Xiva shaharlarida qayta tiklangan o‘nlab binolar, obidalar misol bo‘laoladi. Kadrlar tayyorlash milliy dasturini hayotga tadbiiq etish jarayonida yuzlab akademik licey va kasb-hunar kollejlari uchun mahobatli binolar bunyod etildi. Mustaqillik yillarida haykaltaroshlik san‘ati jadal o‘tdi. Haykaltarosh I.Jabborov va K. Jabbarovlar tomonidan Toshkentda Amir Temurning otliq haykali, Samamarqand va Shahrisabzda Amir Temur hayokallari,

Farog'na va Quvada al- Farg'oniy (1998), Xorazmda Jaloliddin Manguberdi haykallari (1999) yaratildi. Haykaltarosh R.Mirboshiev ijodiga mansub "Z.M.Bobur" (1993, Andijon), "Abdulla Qodiriy" (1994, Toshkent), "Cho'lpon" (1997, Andijon), "Ona" (1999, Jizzax shahri) kabi bir qator haykal va yodgorliklar yaratildi. 1999 yilda Termizda "Alpomish" haykali va majmua- kompozitsiyasi (A.Rahmatullaev vaboshqalar) bunyod etildi. O'zbekistonda qadimdan amaliy san'at o'ziga xos tarzda rivojlanib kelgan. Mustaqillik yillarida badiiy kulolchilik, pichoqchilik, zargarlik, ganchkorlik, yog'och o'ymakorligi, naqqoshlik, kashtachilik, zardo'zlik, gilamdo'zlik, bezakchilik kabi amaliy san'at turlari tiklandi va yangi ma'no- mazmun bilan rivojlanib bormoqda. Mustaqillik sharofati bilan dizayn san'ati ham jadal rivojlanmoqda. Tasviriy san'at, rassomchilik san'atining rivojida 1997-yilda tashkil etilgan O'zbekiston

Badiiy akademiyasi va "Tasviriy oyina" respublika ijodiy uyushmasi muhim rol o'ynaydi. O'zbekiston xalq rassomlari Malik Nabiev, Bohodir Jalolov va boshqalar halqimiz ongida milliy g'urur, Vatanga sadoqat tuyg'ularini uyg'otuvchi qator san'at asarlari yaratdilar. Amir Temur, Mirzo Ulug'bek, Bobur Mirzo portretlari shular jumlasidandir. Tasviriy va minatura san'ati yangi ma'no-mazmun bilan boyildi. Shahar ko'chalariga bugungi hayotimizni tasvirlovchi rasmlar o'rnatildi, binolarning devorlari odamlarga huzur- halovat, zavq bag'ishlaydigan naqshlar bilan bezatildi.

**ONA TILI VA ADABIYOT FANI O'QITUVCHISI KASBIY, SHAXSIY,  
AMALIY SIFATLAR SOHIBI SIFATIDA****Raxmonova Shahodat Raximovna***Andijon shahar 36-maktab**Ona tili va adabiyot fani*

**Annotatsiya:** *Bugungi kunda yurtimizda o'zbek tilini rivojlantirish, ona tilini o'qitishga bo'lgan e'tibor kuchayib bormoqda. Shu bois, ushbu maqola ona tili va adabiyot fanining komil inson tarbiyasidagi ahamiyati va ona tili va adabiyot fani o'qituvchisining sifatlariga bag'ishlangan.*

**Kalit so'zlar:** *tarbiya, ma'naviyat, mehnat, notiq, xattot, lug'at, aktyor, pedagog, tafakkur, adabiy til, imlo qoidalari, husnixat.*

Ma'lumki, bugungi kunda "Ta'lim to'g'risida»gi Qonun va "Kadrlar tayyorlash Milliy dasturi"da ilgari surilgan masalalar jadal sur'atda umumta'lim maktablarida muvaffaqiyat bilan amalga oshirilmoqda. Qonun talablariga muvofiq ta'lim-tarbiya sifati va samaradorligini oshirish shu kunning talabi bo'lib qoldi. Bu maqsadni amalga oshirish o'qituvchidan izlanishni, ijodkorlikni, o'z ustida tinmay ishlashni talab qiladi.

Ona tili va adabiyot fani o'qituvchilari quyidagi kasbiy, shaxsiy, amaliy sifatlar sohibi bo'lishlari kerak.

1. Notiq. Mantiq ilmiga asoslangan, haqiqiy ijodiy tafakkurga boy, go'zal, aniq nutq sohibi bo'lishi lozim. Zero, o'quvchilarni tildan maqsadli va o'rinli foydalanishga, sof adabiy tilda so'zlashishga o'rgatish uchun o'qituvchining o'zi sof, ta'sirchan nutqiy nafosat egasi bo'lishi talab etiladi.

2. Xattot. Ona tili fanining muhim vazifalaridan biri — o'quvchilarni olgan bilimlarini til me'yorlariga amal qilgan holda yozma nutqda to'g'ri va bexato ifoda etishga o'rgatish. Buning uchun, avvalo, o'qituvchining o'zi imlo qoidalari asosida yozadigan, yozma savodxon, chiroyli husnixatga ega bo'lishi shart. Buyuk faylasuf Suqrot shunday yozadi: "Yaxshi so'z ko'ngilni, xushxat ko'zni yoritadi".

3. Lug'atshunos. Ona tili va adabiyot fanini o'qitishda lug'atlar bilan ishlash muhim ahamiyatga ega. "O'zbek tilining imlo lug'ati" so'zlarni to'g'ri yozish malakalarini shakllantirsa, "O'zbek tilining sinonimlar lug'ati" tilimizdagi so'zlarning ma'nodoshlik qatori, nutqda ulardan o'rinli foydalanish mahoratini rivojlantiradi. Masalan, 8-sinf ona tili darsligini tashkil etgan "Mumtoz matn va lug'atlar bilan ishlash" darslari fan o'qituvchisidan lug'atshunos bo'lishni talab etadi.

4. Senarist. Maktabda muhim sana va bayramlar bilan bog'liq tadbirlar, shoir-yozuvchi, buyuk allomalarga bag'ishlangan g'azalxonlik, ruboiyxonlik, xotira kechalari, qo'yingki, maktab hayoti bilan bog'liq tadbirlar ona tili va adabiyot fani o'qituvchilarisiz o'tmaydi. Tadbirlar dasturini tuzganda o'qituvchidan ijodiy mahorat va yangicha yondashuv

talab etiladi. O'tgan yilgi senariylardan foydalanish o'quvchini zeriktirib, mavzuga bo'lgan qiziqishlari susayishiga olib keladi.

5. Rejissor. Rejissurasi kuchli kinofilmlar, sahna asarlari klassik asarlarga aylanganidek, rejissurasi kuchli o'qituvchilarining o'quvchilari ko'plab muvaffaqiyatlarga erishadi. Bunda o'qituvchining o'tayotgan dars, mashg'ulot va tadbir bosqichlarini o'quvchilar qiziqishi, qobiliyatlaridan kelib chiqib namunali tashkil etish, boshqara olish mahorati namoyon bo'ladi.

6. Aktyor. Har bir pedagog, birinchi navbatda, "O'qituvchi" obrazini yaratishi lozim. Uyda, ko'chada, ish faoliyatida har xil vaziyatlar bo'lib turadi. O'qituvchining vazifasi har qanday sharoitda ham o'quvchiga yuqori optimistik ruhda sifatli ta'lim berish.

Fan nuqtayi nazaridan, ayniqsa, adabiyot darslarida, mashg'ulot va adabiy kechalarda Navoiy, Bobur, Nodira, Zulfiya, badiiy asar qahramonlaridan Alpomish, Barchinoy, Farhod, Shirin, Otabek, Kumush obrazlarini mohirona gavdalantirish o'quvchilarda shaxsiy sifatlarning yuksalib borishiga xizmat qiladi. Shuningdek, buyuk ajdodlarimiz hayotidan ibrat olish va ularga hurmat tuyg'ulari yuksaladi.

7. San'atkor. Adabiyot ham aslida san'at — so'z san'ati. Adabiyotni sevgan qalb, san'atning boshqa turlarini ham tushunadi. Shunday o'quvchilar borki, darslikdagi mavzuga oid (ilmiy) axborotlarni a'lo bahoga o'zlashtirmaydi. Lekin shu mavzuga doir mo'yqalamda, kashtada, zardo'zlikda (san'atning boshqa turlarida) bajargan ishlari kishini lol qoldiradi. Bunda fan o'qituvchisidan dars, mashg'ulot, sinfdan tashqari tadbirlarda o'quvchilarning iste'dod va qobiliyatlarini anglagan holda yondashish talab etiladi.

8. Shoir-yozuvchi. Maktab davrida qo'liga qalam olib she'r yoki hikoya qoralamagan o'quvchining o'zi bo'lmasa kerak. "Yosh qalamkashlar", "Yosh ijodkorlar" kabi to'garaklarda "O'zim yozgan she'rimni, hikoyamni ko'rib bering", deya ustoziga talpinayotgan bu yosh yuraklarning hammasiyam kelajakda shoir yoki yozuvchi bo'lmasligi mumkin. Ammo ular qaysi sohani egallamasin yangilik yaratuvchi, tashabbuskor, ezgu g'oyalar ijodkori bo'lishlari, shubhasiz. Bunda o'qituvchining she'riyatga, badiiy adabiyotga oshuftaligi, adabiyot qoidalaridan xabardorligi, haqiqiy she'r, badiiy qimmatini yuksak asar yozishda muallif mahorati haqidagi bilimlarni o'quvchilar qalbiga singdira olishi maqsadga muvofiqdir.

9. Jurnalist. Ommaviy axborot vositalari ta'lim jarayonini aks ettiruvchi ko'zgudir. Jurnalistika haqidagi ilk tasavvurlar maktab devoriy gazetasi, maktab radioeshittirishlari, o'quvchilar tayyorlagan maxsus maktab nashrlaridan boshlanadi. O'quvchilar respublika yoshlarining "G'uncha", "Tong yulduzi", "Gulxan", "Klass" kabi nashrlarida maqola, reportaj, taassurot, lavhalari chop etilishini, matbuot e'lon qilgan tanlovlarda g'olib bo'lishni orzu qilishadi. Shuningdek, o'qituvchining o'zi ham faoliyati uchun muhim bo'lgan gazeta-jurnallar bilan doimo birga bo'lishi, o'quvchilarni ham shunga undashi, nashrlarning kundalik hayotimizdagi ahamiyati haqida targ'ibot ishlari nazarda tutiladi.

10. Kitobxon. O'quvchilar qalbida mutolaaga mehr uyg'otish, ularni kitobga do'st qilish uchun, avvalo, o'qituvchining o'zi kitobxon bo'lishi lozim. Agar o'quvchilarni haqiqiy kitobxon etib tarbiyalasak, kelajakda qaysi kasbni tanlamasin,

shu sohaning zabardast vakili, yaxshilik qilishni o‘z hayotiy shioriga aylantirgan barkamol inson bo‘lishiga shubha yo‘q.

Faoliyatim davomida anglab yetgan haqiqatlarimni, ona tili va adabiyot fani o‘qituvchisiga xos bo‘lishi kerak bo‘lgan sifatlarni sanab o‘tdim. Balki bu sifatlar qatorini hali davom ettirsa bo‘lar. Maqsad bitta — bugunning o‘qituvchisi nomiga munosib bo‘lish.

#### **FOYDALANILGAN ADABIYOTLAR:**

1. O‘zbekiston Respublikasining “Ta’lim to‘g‘risida»gi Qonuni, 1997-yi, 29- avgust.
2. O‘zbekiston Respublikasining “Kadrlar tayyorlash Milliy dasturi”, 1997-yi, 29-avgust.
3. Y.G‘ulomov “O‘zbek tili o‘qitish metodikasi” Toshkent-1998-yil.

## USTOZ - YUKSAK MA'NAVIYAT TIMSOLI

**Sobirova Maqsuda Atabayevna***Xorazm viloyati Qo'shko'pir tumanidagi  
23-son maktabning tarix fani o'qituvchisi*

Ustoz, O'qituvchi, Murabbiy! Bu so'zlar zamirida, o'z hayotini ta'lim-tarbiyaga baxshida etgan fidoyi insonda olam-olam ma'no mujassam:

- barchaning ma'naviy ota-onasi;
- ilmu ma'rifatga yo'llovchi, ziyo tarqatuvchi;
- eng yaqin do'st va yo'l ko'rsatuvchi;
- mehr va odamiylik bulog'i;
- o'z sohasining zukko bilimdoni;
- adolat va haqiqat mezoni.

Ustozlar hurmatga, qilgan xizmatlari esa tahsinga sazovordir. Mustaqillik sharofati tufayli mamlakatimizda ustoz-murabbiylarga bo'lgan e'tibor yanada kuchaydi..

Har yili mamlakatimizda 1-oktyabr – O'qituvchi va murabbiylar kuni umumxalq bayrami sifatida keng nishonlanadi. Zotan, yosh avlodni komil inson etib tarbiyalash yo'lida mehnat qilayotgan o'qituvchi va murabbiylarni har qancha ardoqlasak, hurmat qilsak oz. E'tirof etish joizki, bu ulug' zotlarning mashaqqatli, ammo sharafli mehnati qadrlanib kelayotgani – kelajak avlodga bo'lgan e'tibor va g'amxo'rlikning yorqin ifodasidir.

Darqaqiqat, inson eng avvalo, unga bilim va ma'rifat dunyosi sari yo'l ochib bergan, qalbiga yuksak insoniy fazilatlar hissini singdirishda zahmat chekkan ustoz va murabbiylariga nisbatan ko'nglida hamisha minnatdorlik tuyg'usini asrab-avaylaydi. Maktab ostonasiga ilk qadam qo'yganimizda qo'limizga qalam tutqazib, alifboni o'rgatgan birinchi ustozimiz siymosini, ustozimizning fidokorona mehnatini doimo minnatdorlik bilan eslaymiz va qalbimizda ularga nisbatan hurmat-ehtirom hissini tuyamiz. Zero, olam gultoji inson bo'lsa, ular orasida suyuqlisi ustoz-muallimdir. Shu bois ham xalqimizda "Ustoz otangdek ulug'", degan hikmat bor.

Kimki bu hayotda biror yutuqqa erishsa, e'zoz topsa, uning qalbida ustozlariga, birinchi o'qituvchisiga bo'lgan hurmat abadiy muhrlanadi. Hayot bor ekan, o'qituvchilik kasbi o'zining ma'no-mazmuni va olijanobligini, ahamiyati va hurmatini hech qachon yo'qotmaydi.

Ma'lumki, mamlakatimiz oldida turgan eng muhim maqsad-vazifa: taraqqiy topgan demokratik davlatlar qatoriga kirish, xalqimiz uchun erkin va farovon hayot qurishdan iborat. Ana shunday sharafli vazifani uddalaydigan ishonchli, kuchli, o'z bilimi va iste'dodiga suyangan, hech kimdan kam bo'lmagan, jamiyat hayotiga dadil kirib borayotgan navqiron avlodni esa ustozlar tarbiyalab yetishtirmoqda.

Bu borada o'ta mas'uliyatli vazifani o'z zimmasiga olgan, fidokorona mehnat qilayotgan o'qituvchilar va murabbiylarning zahmati har qancha maqtovga loyiq.



Birinchi Prezidentimiz aytganidek, “Dunyo imoratlari ichida eng ulug‘i maktab bo‘lsa, kasblarning ichida eng sharaflisi o‘qituvchilik va murabbiylikdir”. Albatta, ilm maskani va ilm, ma‘rifat nurini tarqatuvchi ustozlarga buyuk ehtirom va e‘zozimizni izhor etamiz. Payg‘ambarimiz Rasululloh sollallohu alayhi vasallam bir hadisi shariflarida o‘zidagi bilim va hunarni boshqalarga o‘rgatuvchi insonlar haqida: "Albatta, Alloh taolo uning farishtalari, samovot ahli, hattoki, kavakdagi chumoli, dengizdagi baliqqacha barchalari yaxshilik o‘rgatuvchi kishiga salovat aytib turadilar", deb marhamat qilganlar.

Ustozlar haqida gap borganda hazrat Alisher Navoiyning bu baytlaridan oshirib bir so‘z aytmoq mushkuldir:

*Haq yo‘lida kim senga bir harf o‘qutmish ranj ila,  
Aylamak bo‘lmas ado oning haqin yuz ganj ila.*

Haqiqatan ham, ko‘z nuri va qalb qo‘rini, butun ongli hayotini yosh avlodga bilim va tarbiya berishga, ularni milliy va umuminsoniy qadriyatlar ruhida kamol toptirishga bag‘ishlagan, bir so‘z bilan aytganda, Vatanimizning ertangi kunining poydevorini yaratayotgan bu insonlarning olijanob mehnatiga har qancha tahsin aytsak oz.

Ustoz deganda, har qaysi inson ko‘nglida chuqur hurmat - ehtirom va cheksiz minnatdorlik tuyg‘ulari, shu bilan birga, hech qanday boylik bilan o‘lchab va ado qilib bo‘lmaydigan qarzdorlik xissi paydo bo‘ladi. Ustozlarimiz o‘giti, keksalarimiz pand-nasihatlariga amal qilib borsak, aslo kam bo‘lmaymiz. Bu bilan ustoz va murabbiylarimiz oldidagi ilk burchimizni ado etgan bo‘lamiz. Inson, avvalo, unga bilim va marifat dunyosi sari yo‘l ochib bergan, uning qalbiga yuksak insoniy fazilatlar hissini singdirish yo‘lida zahmat chekkan ustoz va murabbiylariga nisbatan ko‘nglida hamisha minnatdorlik tuyg‘usi bilan yashaydi. Xalqimiz ustozlarni ezozlab:

“Ustozning umri - mangu, chunki shogirdlar umri unga ulanadi”, - deydi. Ha, juda ham to‘g‘ri fikr. Muallim - ustoz shunday mo‘tabar zotki, uning nomi ham, umri ham hamisha boqiydir. Ustoz va murabbiy! Biz barchamiz yoshimiz, kasbu korimizdan qat’iy nazar, bu so‘zlarni eshitganimizda ko‘nglimizdan faqat iliq fikrlaru yorqin xotiralar o‘tadi. SHu tobda ko‘z o‘ngimizda qo‘limizga qalam tutqazib, endigina ilm olamiga etaklagan birinchi ustoz-muallim, qiynalib turganimizda masalaning tugunini echishga yordam qilgan, birgina shu amali bilan umr bo‘yi yodimizda qolgan kishi gavdalanadi. Qalbimizda unutilmas iz qoldirgan qadrdon maktabimiz va uning bag‘rida kechgan beg‘ubor yillarimizni, bizga bilim bergan, insoniylik fazilatlarini o‘rgatgan mehribon o‘qituvchi va murabbiylarimizni katta hurmat va ehtirom bilan eslaymiz.

**MATEMATIKA DARSLARIDA YANGI INNOVATSION  
TEKNOLOGIYALARDAN FOYDALANISH****Toshmurodova Sayyora Xushmurodovna***Navoiy viloyati Xatirchi tumani**36-sonli maktabning matematika fani o'qituvchisi*

Bugungi kunda O'zbekistonda Prezidentimiz Shavkat Mirziyoyev tomonidan ta'lim sifatiga katta e'tibor qaratilmoqda. Hech bir bola e'tibordan chetda qolayotgani yo'q. Bugun ta'limning samarali bo'lishi uchun chet el ta'lim tajriba usullaridan ham foydalanilmoqda va bu o'z samarasini bermoqda, albatta. Boshlang'ich sinf o'quvchisidan tortib, yuqori sinf o'quvchisigacha kelajakda o'qimishli, ziyoli inson bo'lish uchun harakat qilayotgani ta'limdagi tub siljishlardan biridir. Ayniqsa, yurtimizda ta'lim sifatini oshirishda yuqori sinf o'quvchilari ta'limning alohida o'rni bor. O'qituvchilar darsda ilg'or pedagogik texnologiyalar va o'qitishning interfaol usullaridan keng foydalanmoqda. Shulardan biri matematika darsida didaktik o'yinlar ta'limning samarali bo'lishiga, o'quvchilarning uquv-bilish faoliyatini muvaffaqiyatli boshqarishga, matematikadan nazariy bilimlarni oson egallashlariga, ularning bilim olishga bo'lgan qiziqishlarini orttiradi. Albatta, bu maqola orqali bugungi zamonaviy innovatsion usullardan foydalanish borasida barcha ma'lumotlar to'liq o'z aksini topmas, ammo unda berilgan metodik tavsiya va topshiriqlar, namunalar o'qituvchining matematika darslarini turli xil usullardan foydalanilgan holda tashkil etishiga yordam beradi. Bu didaktik materiallar va o'yinlardan har bir matematika fani o'qituvchisi ijodiy foydalanishi mumkin. Ishda foydalaniladigan asosiy pedagogik tushunchalar: Ta'lim jarayonida didaktik o'yinlar mazmuni va ahamiyatini chuqur va aniqroq tasavvur qilish maqsadida bu manbada ta'lim, o'yin, didaktik topshiriq, o'yin topshiriqlari singari tushunchalarning ta'rifiga va ularning ma'nosini ochib berishga to'xtalib o'tilgan.

Ta'lim- o'quvchilarga ko'nikma va malakalar berishning, bu bilim, ko'nikma va malakalarni o'quvchilar uqib olishi, egallab olishi va ularni mustahkamlab olishining rejali jarayonidir. Ta'lim jarayoni-bolalar xotirasining boyishi, ular nutqi va tafakkurining o'sish, turli xil metod va usullar yordamida sodir bo'ladigan vaziyatdir. Darsda qanaqa didaktik materiallar foydalaniladi: suratlar, jadvallar, stol ustida ko'rsatiladigan teatr-sahna, abak (sanoq asbobi), o'yinchoqlar, cho'tlar, xaltachaga solingan yong'oqlar, cho'plar, qo'lda yasalgan qog'oz qayiqcha va qolpoqcha, geometrik shakllar chizilgan jadvallar, sxemalar, sanoq materiallari va geometrik shakllar solingan qutichalar. Qo'llaniladigan o'yinlar nomi: «Sanayver», «Ko'rganni eslab qol», «Biz kamayib qoldik», «Kim ketdi (takrorlash)», «Nima o'zgardi?», «Teatr», «Nechta ekanligini top», «Jadvalni qidirib top», «Qo'shnilaringni top», «Hisoblashni kim bilsa davom ettiraversin», «Tuk- tuk», «Uychaga kim tez kiradi», «Kim chaqqon?».

Didaktik o'yinlar — bolalarning ongi, qalbiga singib ketgan faoliyatdir, ularning bu faoliyati, o'yin turlariga qarab, ob'yektiv voqelikni, hayotni muayyan darajada o'zida aks ettiradi. O'yin sinfda o'tilgan o'quv faoliyatining ma'lum darajada davomi va

mustahkamlanishidi. Tajribada shu narsa isbotlanganki, o'yin kichik maktab yoshidagi o'quvchi bolalarning zarur hayotiy ehtiyojidir. Didaktik o'yin — ta'lim beruvchi usul bo'lib, bu usul muayyan ta'limiy maqsadlarga erishuvga, ya'ni o'tilgan o'quv materialini aniqlashga, mustahkamlashga va uni chuqurlashtirishga qaratilgan bo'ladi. Har bir didaktik o'yinni o'tkazishda muayyan bir vazifa maqsad qilib olinadi. Masalan, «Teatr» o'yiniga qo'yiladigan didaktik topshiriq bolalarning oldingi darslarda tanishgan 5 soni haqidagi tushunchalarini mustahkamlashdan iborat. «Doiraviy misollar» o'yinida esa ikkinchi o'nlik ichida hisoblash malakalarini mustahkamlashdan iborat bo'lgan didaktik topshiriq qo'yiladi. Didaktik topshiriq darsga qo'yiladigan umumiy maqsadning bir qismini tashkil qiladi. Har bir didaktik o'yinning ham har qanday o'yindagi singari qoidalari bo'ladi. O'sha qoidalarga amal qilinmasa, o'yinning o'yin sifatidagi ahamiyati, binobarin, o'yinning ta'limtarbiyaviy va psixologik ahamiyati yo'qoladi. O'yin qoidalari o'yin topshirig'iga kiritiladi. O'yin topshirig'i — o'qituvchining bolalarga o'yinning qanday o'ynalishini, kim g'olibligini aniqlashdan iborat. Didaktik topshiriq: 20 gacha bo'lgan son qatori haqidagi miqdoriy tushunchani mustahkamlash. O'yin topshirig'i: son qatorini tahlil qilib, o'zi yo'q son bilan qo'shni sonlarni ajratib tashlab, o'sha sonni aytish. O'yinning borish: o'qituvchi boshlovchi vazifasini bajaradi.

Matematika darslarida yangi innovatsion texnologiyalardan foydalanish dars sifatini oshirishda juda qo'l keladi. Matematika faniga qiziquvchilarning oshib borayotgani biz matematik ustozlarni juda mamnun etadi. O'quvchilarni matematika faniga qiziqtirishda uzundan uzun ma'ruzalar, har xil masala-yu misollar, o'qituvchi zo'rga tushunadigan qoida-yu ta'riflarga ularni ko'mib tashlasak, albatta, bola charchaydi va darsdan beza boshlaydi va, hatto, maktabga borgisi ham kelmay qoladi. Ular uchun esa o'yin darzida olib borilgan darslar juda qiziqarli. Matematika fani o'qituvchisi haqiqiy ijodkor bo'lib, dars jarayonlarida zamonaviy usullardan foydalansa, o'z ko'zlagan maqsadiga erishadi.

**HEPATITIS-ASSOCIATED APLASTIC ANEMIA****Makhmudov Ravshan Barraevich***Bukhara state medical institute*

Hepatitis-associated aplastic anaemia (HAA) is a wellrecognized clinical syndrome in which marrow failure follows the development of hepatitis. HAA has been defined as a variant of AA, which occurs either concurrently with or within 6 months of an increase in the level of serum alanine aminotransferase (ALT) to at least five times the upper limit of the reference range. HAA was first described (in two patients) by Lorenz and Quaiser in 1955. Subsequently, it was documented in 2–5% and in 4–10% of cases of AA in the West and the Far East respectively. Thus, HAA accounts for a minor proportion of cases of AA. In a study of 213 children, aged less than 17 years, who had severe AA and who underwent haematopoietic cell transplantation (HCT) or immunosuppressive therapy (IST), the following aetiologies were reported: idiopathic, 80%; posthepatitic, 9%; post-viral infection, 7%; and drugs and other toxins, 4%.<sup>12</sup> Hepatitis-associated aplastic anaemia most often develops in adolescent boys and young men, who present with severe pancytopenia 2–3 months after an episode of acute hepatitis. The marrow failure may be rapid and severe; it is usually fatal if untreated. In this group, there is no documented association with blood transfusions, drugs or toxins and most patients are seronegative for HAV, HBV and HCV.

Against the background of immunosuppressive therapy with antithymocyte gamma globulin, myelotoxic agranulocytosis, DIC stage II-III syndrome with a predominance of the hypocoagulation phase, and spastic colitis were observed. Four months after the onset of the disease, the patient died on the background of severe hemorrhagic syndrome and agranulocytosis, intestinal paresis.

Patient B.V. Kh., 25.12.1984 (34 years old), a nurse, was admitted with complaints of general weakness, a periodic increase in body temperature to 39.0, accompanied by chills, regardless of the time of day, the appearance of bruises on the lower extremities of different sizes of different ages, pain in the cervical spine and occipital region.

A year ago I gave birth to my third child, during pregnancy and immediately after giving birth I felt good. She got sick about 8 months ago. Weakness appeared, after 2 weeks - jaundice. A biochemical blood test revealed cytolysis (ALT - 1308 U / L, AST - 486 U / L), cholestasis (total bilirubin - 348  $\mu$ mol / L, direct bilirubin - 186.1  $\mu$ mol / L). Markers of viral hepatitis were negative, the patient was admitted to the gastroenterology department, where she was diagnosed with "Autoimmune hepatitis, acute onset with severe cytolysis and hepatocellular failure." Received prednisolone 50 mg in tablets with a gradual dose reduction and omeprazole. Blood tests changed within two months: severe anemia, thrombocytopenia, leukopenia developed. Formed phlegmon in the gluteal region.

Objectively: severe condition due to severe hemorrhagic syndrome (hemorrhagic stroke, ecchymosis on the skin, nose and uterine bleeding), severe weakness, fever up to 39 ° C, shortness of breath with light exercise. The physique is normosthenic. Height 162 cm,

weight 86 kg. BMI - 33 kg / m<sup>2</sup>. Pale skin, multiple ecchymosis on the skin of the arms, legs, trunk. Visible mucous membranes - pale, multiple petechiae in the oral cavity. Peripheral lymph nodes are not enlarged. The musculoskeletal system was normal. Lungs - vesicular breathing, wheezing is not heard. NPV - 17 in 1 min. Heart - the boundaries of relative dullness are not expanded. The tones are rhythmic, muffled. BP - 110/70 mm Hg. Art. Pulse - 98 beats. in 1 min. The abdomen is symmetrical, increased in size due to the subcutaneous fat, participates in the act of breathing, soft, painless on palpation. The liver is enlarged by 2 cm, painless, even. The spleen is not enlarged.

In laboratory tests, severe anemia (hemoglobin decreased to 50 g / l), leukopenia (up to  $0.2 \times 10^9 / l$ ), thrombocytopenia (up to  $5.0 \times 10^9 / l$ ). In the myelogram - the absence of megakaryocytes and a decrease in the cells of the myelocytic lineage, relative lymphocytosis. The patient refused to perform trepanobiopsy. A slight increase in the titer of antibodies to the microsomal fraction of the liver and kidneys was found. Immunophenotyping of the bone marrow - hypocellular bone marrow, the granulocytic region is sharply narrowed. Cytogenetic study of bone marrow - no dividing cells were found.

Was diagnosed “with supersevere aplastic anemia, hepatitis-associated. Hemorrhagic stroke in the form of subarachnoid hemorrhage of the left occipital lobe, left cerebellar hemisphere, left frontal lobe. DIC syndrome stage II-III, chronic course. Polycystic liver and kidney disease. Obesity of the 1st degree. Cholelithiasis. Left shin wound after opening the hematoma”.

The patient was hospitalized several times in the RCH, where she was treated with cyclosporine, dicinone, antibacterial and substitution therapy. For maintenance therapy, she was transferred to the Central District Hospital, where she died with symptoms of cardiovascular failure against the background of myelotoxic agranulocytosis.

### CONCLUSIONS

The case of GAAA described above share common features: negative markers of viral hepatitis, a short period between the development of hepatitis and aplastic anemia (1-2 months), the development of pancytopenia during the period of decreasing the dose of prednisolone, and the lack of response to IST. Unfortunately, in both cases, due to the lack of donors, allogeneic bone marrow transplantation was not performed.

**АНАЛИЗ ПРАКТИКИ ПРОЕКТИРОВАНИЯ И СТРОИТЕЛЬСТВА  
САНАТОРНО-КУРОРТНЫХ ОЗДОРОВИТЕЛЬНЫХ КОМПЛЕКСОВ НА  
ТЕРРИТОРИИ УЗБЕКИСТАНА**

**ANALYSIS OF THE PRACTICE OF DESIGN AND CONSTRUCTION OF  
HEALTH RESORT COMPLEXES IN THE TERRITORY OF UZBEKISTAN**

**O'ZBEKISTON HUDUDIDA SANATORIY-KURORT  
SOG'LOMLASHTIRISH MAJMUALARINI LOYIHALASH VA QURISH  
AMALIYOTINI TAHLIL QILISH**

**Абдураимова Н.П**

*магистрант. кафедры проектирование Сам ГАСИ,  
инженер-архитектор ООО "Геофундаментпроект"*

**Abduraimova N.P**

*Master student. project department Sam GASI,  
engineer-architect, LLC "Geofundamentproekt"*

**Abduraimova N.P**

*magistr talaba. Sam GASI oyihalash bo'limi,  
muhandis-arxitektor, "Geofundamentproekt" MChJ*

**Аннотация:** *В статье рассмотрены вопросы, архитектуры и практики проектирования курортно-оздоровительных комплексов Узбекистана. А также изучен опыт зарубежных стран научных изысканий были направлены для разработки новых направлений в архитектуру, соответствующих как национальным традициям, так и создание экономических основ для, оздоровление и охватом широкого круга населения курортно-оздоровительным отдыхом. Также необходимо выявлять эко-совместимость современных проектов оздоровительных комплексов экологии нашей страны.*

**Annotation:** *The article deals with the issues of architecture and design practices of resort and recreation complexes in Uzbekistan. As well as studying the experience of foreign countries, scientific research was aimed at developing new directions in architecture that correspond to both national traditions and the creation of economic foundations for health improvement and the coverage of a wide range of people with resort and wellness holidays. It is also necessary to identify the eco-compatibility of modern projects of health complexes of the ecology of our country.*

**Izoh.** *Maqolada O'zbekiston kurort-sog'lomlashtirish majmualarini loyihalashtirish masalalari, arxitekturasi va amaliyoti ko'rib chiqildi. Shuningdek, xorijiy mamlakatlarning ilmiy izlanishlari tajribasi milliy an'analarga mos keladigan arxitekturaga yangi yo'nalishlarni ishlab chiqishga, shuningdek, aholining keng doirasini dam olish va sog'lomlashtirish ta'tillari bilan tiklash va qamrab olish uchun iqtisodiy asoslarni*

yaratishga qaratilgan. Shuningdek, mamlakatimiz ekologiyasi sog'lomlashtirish majmualarining zamonaviy loyihalari ekologik muvofiqligini aniqlash zarur.

**Ключевые слова:** Курортное дело (деятельность), Курортология, Бальнеология, Климатология, Гелиология, Талассология, Кинезитерапия.

**Key words:** Spa business (activity), Balneology, Climatology, Heliology, Thalassology, Kinesitherapy.

**Kalit so'zlar:** dam olish (faoliyat), kurortologiya, balneologiya, klimatologiya, Geliologiya, Talassologiya, Kinesiterapiya.

**Научное ключевые слова.**

**Курортология** – медицинская научная дисциплина, изучающая целебные свойства природно-климатических и переформированных физических факторов характер их действия и влияние на организм человека, возможности их использования с лечебной и профилактической целям с целью оздоровления. Курортология как наука, базируется на следующих направлениях:

**Бальнеология** – наука о лечебных водах от латинского «бальнеум» – ванна; бальнеотерапия – использование минеральной воды с лечебными целями.

**Климатология** – учение о климате, климатотерапия – использование климата в лечебных и оздоровительных целях.

**Гелиология** – наука о солнце; гелиотерапия – использование солнечных лучей в лечебных и оздоровительных целях.

**Аэрология** – учение о воздухе; аэротерапия – использование воздуха в лечебных и оздоровительных целях.

**Талассология** – учение о море; талассотерапия – (от греч. thalassa – море и терапия) – лечение морским климатом и купаниями в морской воде в сочетании с солнечными ваннами. 3. **Диетология** – учение о питании; диетотерапия – использование питания с лечебно-оздоровительной целью.

**Кинезитерапия** – лечение движением; активным отдыхом и лечебной физической культуры.

**Переформированные физические факторы** – искусственные факторы. Физиотерапия – использование переформированных физических факторов с лечебной целью.



Солнечном краю Узбекистан имеет около 30-35 больших Санаторно-курортных, оздоровительных комплексов, не менее 50 малых лечебных центров различных

направление. Каждого развития направления имеет потребности населения и объем среднедушевых совокупных доходов населения.



Чтоб, от синить строительство и направление лечебных санатории посмотрим несколько санатории Узбекистан. Данной списки санатории строилась разным время, многие из них было построино прошлом веке но реканструелась во нашим веке. За ито они в мести совсеми показино почти все санатории Узбекистан. Чтоб узнат отличие санатории которий построино прошлом веке и сегодняшний дне надо посмотреть всех . Зона отдыха и санатории имеет каждой страны места существования, для поддержки здоровья носеления .

**Санатории Узбекистана.** Солнечная стран Узбекистан гордится своими отличными санаториями. Ради отдыха и лечения в санатории Узбекистана ежегодно приезжают сотни тысяч туристов, в том числе и российских. Тут очень много подобных лечебных заведений, но выбор конкретного санатория должен осуществляться согласно вашим медицинским показаниям, потому что каждый из них имеет определенную специализацию на лечение тех или иных заболеваний. К примеру, тем, у кого имеются проблемы с сердцем или сосудами, стоит отправляться на отдых и лечение в санатории, расположенные у подножья Тянь-Шаньских гор, а с болезнями опорно-двигательного аппарата нужно ехать в санатории Чим ганских гор.

Вообще, львиная доля санаториев Узбекистана находится на территории Ташкентской области, которая расположена рядом с горами Чимгана. Одним из важных факторов лечения является чистейший и целительный горный воздух, имеющий сильный оздоровительный эффект. Но не только воздух целебен в Узбекистане, эта прекрасная и солнечная страна Средней Азии славится наличием многочисленных целебных источников и благоприятным климатом, что также играет немалую роль в процессе лечения бронхиальной астмы, гипертонии, сердечной недостаточности, сахарного диабета, невродов и многих других заболеваний. В санаториях и пансионатах Узбекистана активно применяют для оздоровления местные целебные воды, богатые йодом, бромом, сероводородом.

**Ташкентской области.** Санаторий «Бустон» - круглогодичное оздоровительное заведение Узбекистана находится в Кибрайском районе, в поселке Байткурган, что в тридцати километрах от Ташкента. Три корпуса санатория стоят на берегу канала Зах, в пойме пары рек – Зах и Бозсу. Сюда приезжают с целью лечения кардиологических, гинекологических, урологических, неврологических и опорно-двигательных болезней. В лечебных целях в санатории применяются следующие методы: бальнеолечебнице, грязелечение, электро-, магнето-, лазера-, игла-, диета-, стоун-,



гало мело терапия, массаж, лечебные и физиопроцедуры. Для поездки на отдых и лечение в санаторий Бустон гражданам Узбекистана понадобится санаторно-курортная карта. Если вы не являетесь гражданином Узбекистана, то наличие санаторно-курортной карты не обязательно, при ее отсутствии во время заезда нужно оплатить десять долларов. Отдых и лечение в Бустоне возможен с детьми с четырех лет. Персонал санатория предлагает постояльцам интересные экскурсии, различные развлекательные мероприятия, программа которых составляется ежемесячно. Проведение досуга возможно на теннисном корте здравницы, в библиотеке, в отличном крытом бассейне, в СПА-зоне. В летнее время на территории Бустона работает амфитеатр, а зимой – открывается клуб по интересам. Санаторий «Ботаника» — климатическая и бальнеологическая здравница Узбекистана, в поселке Ок ковок, что в тридцати километрах от города Ташкента и в пятнадцати километрах от города Чирчик. «Ботаника» расположена в живописных Тянь-Шаньских предгорьях, что позволяет наряду со стандартными лечебными методами использовать и природные факторы – климатотерапию и термальные хлоридно-гидрокарбонатные натриевые воды в виде питья, ванн, орошений кишечника и желудка. Специализация санатория – лечение заболеваний желудочно-кишечного тракта, кровообращения, нервной системы. В «Ботанику» часто приезжают люди, чтобы быстро восстановиться после различных травм и операций. Но есть и такие туристы, которые просто хотят тут отдохнуть среди красивых природных ландшафтов, в тишине и комфорте. Для постояльцев в санатории организуются различные развлекательные мероприятия: экскурсионные поездки, концерты, шоу.

Санаторий «Мерсиан» - отличная круглогодичная здравница Узбекистана, расположенная в пятнадцати километрах от столицы страны Ташкента, в Чирчикском районе, в поселке Ахмад Яссави. Санаторий стоит среди живописной природы, а его главной гордостью является собственный термальный слабощелочной источник, минеральная вода которого богата сульфатами, гидрокарбонатами, хлоридами, натрием. Санаторий специализируется на лечении суставных заболеваний, проблем с позвоночником - полиартрита, остеохондроза, различных болезней мочеполовой системы, желудочно-кишечного тракта – гастрита, холецистита. Тут имеется возможность комплексного консервативного лечения грыжи позвоночника. Целебная минеральная вода Мерсиана отлично выводит шлаки из организма, улучшая общее самочувствие, поэтому сюда можно приезжать не только за лечением, а за общим оздоровлением. Из лечебных процедур здесь предлагают минеральные ванны и душ, физиотерапию, бальнеотерапию, парафино-азокеритотерапию, вытяжение позвоночника под водой, разные виды массажей, методики древней восточной медицины. Для курортников санаторно-курортные карты не требуются, им достаточно предъявить лишь паспорт. Санаторий «Чинабад» — бальнеогрязевой курорт на краю Ташкента в Юнусабадском районе. Здравница стоит посреди огромной лесопарковой зоны. Она специализируется на лечении болезней пищеварения, печени, поджелудочной железы и желчевыводящих путей, гинекологических и эндокринных заболеваний, а также предлагает общее оздоровление организма, путем очищения от

шлаков. Самыми главными лечебными факторами здесь служат: термальная хлоридно-гидрокарбонатно-натриевая вода и целебные грязи из озера Балыкли. Для развлечения отдыхающих при санатории Чинабад имеется клуб по интересам, при нем работает кинозал, есть библиотека, спортплощадки, бассейн, амфитеатр. Также предлагаются варианты экскурсий по достопримечательностям Узбекистана и горам Ташкентской области. Для лечения и отдыха в санатории Чинабад необходимо иметь санаторно-курортную карту и паспорт. Санаторий «Хумсон Булок» - эта отличная здравница Узбекистана находится в Ташкентской области, в Бостанлыкском районе, в поселке Хумсан, что в восьмидесяти километрах от столицы. Очень выгодное расположение санатория – на берегу реки Угам в окружении высокогорных хребтов Западного Тянь-Шаня, делает его не только идеальным вариантом для лечения, но и выгодным местом расслабляющего отдыха на лоне фантастических природных красот. Тут пышная зелень, величественные горы, многочисленные карстовые пещеры, прекрасный водопад Пусталиксай, Чарвакское водохранилище. Оздоровительный эффект достигается в сочетании таких природных факторов, как мягкий климат, чистейший горный воздух, минеральная вода, грамотное индивидуальное лечение под наблюдением высококвалифицированных специалистов. Санаторий «Хумсон Булок» специализируется на лечении заболеваний органов дыхания, нервной системы, сердца и сосудов, кровообращения, опорно-двигательного аппарата. Лечение проводится с использованием методов физиол., лазера, игла рефлекса-, фототерапии, озокерит-парафина, физкультуры и массажа. Длительность отдыха и лечения по путевке в санатории Хумсон Булок – десять дней. Отдых возможен с детьми от четырех лет.

Санаторий «ЧАРВАК Оромгохи» - идеальное место для оздоровительного отдыха в Узбекистане. Здравница стоит на берегу красивейшего Чарвакского водохранилища, воды которого наполняются сразу из трех горных рек - Чаткал, Пскем, Кок-Су. Водоем окружен красивыми горными хребтами, и находится в восьмидесяти километрах от столичного Ташкента. Санаторий предлагает великолепный отдых среди захватывающих дух природных ландшафтов. У отдыхающих имеется возможность загорать на хорошо обустроенных песчаных пляжах с раздевалками, душем, туалетом, зонтами и лежаками. Вода в водохранилище чистая, прозрачная, она приятно освежает в жаркий день, а вкупе с горным воздухом, создает отличные условия для климатолечения и улучшения общего самочувствия. Для удобства и комфортного отдыха постояльцев в санатории есть ресторан, несколько баров, дискотека, сауна, тренажерные залы, несколько бассейнов – крытый и открытые для детей и взрослых. Из развлечений – боулинг, бильярд, спортплощадки, где можно играть в волейбол, бадминтон, мини-футбол, есть возможность аренды водного инвентаря для катания на катамаране, водном мотоцикле, катере, возможны походы в горы. Для отдыхающих в санатории с детьми, также есть все условия, тут имеется отличная детская площадка, различные аттракционы, дискотека для детишек. Если вы приехали в санаторий «ЧАРВАК Оромгохи» с целью оздоровления, то в местном физиотерапевтическом отделении

можно лечиться под контролем грамотных медицинских специалистов, которые предложат вам индивидуальные программы. Санаторий Ташкентские Минеральные Воды имеет 70-летнюю историю. Курорт был создан в 1950 году коллективом сотрудников Узбекского научно-исследовательского института физиотерапии и культурологии имени Семашко, который провел большую работу по созданию первого питьевого и бальнеологического курорта в Узбекистане – Ташкентские минеральные воды. Впервые за всю историю Средней Азии население получило возможность лечить заболевания пищеварительной системы, органов опоры и движения, а также заболевания и последствия травм периферической нервной системы на местном курорте. Санаторий имеет уникальное географическое положение, находясь на границе двух зон - с одной стороны, он примыкает к богатейшему оазису Ташкента, с другой – к пред пустынной полосе южного Казахстана. Эта возможность позволяет использовать климатические контрасты для более эффективного лечения в санатории.

**Бухары области.** Санаторий «Ситора-и-Мохи Хоса» — это гордость древнего города Бухара, популярный климатический и бальнеологический курорт. Прелесть отдыха в санатории в том, что он размещается в историческом особняке - резиденции последнего эмира Бухары Алимхана. Дворец называется «Ситора-и-Мохи Хоса» — это означает «Звезда и Полумесяц Хана». Дворец окружен прекрасной зеленой территорией, на которой находятся фруктовые сады, по которым гуляют ручные павлины, есть тут и собственные арбузные бахчи, все плоды садоводства отсюда попадают на стол постояльцев санатория. В здравнице проводится санаторно-курортное лечение заболеваний болезней опорно-двигательного аппарата, мочеполовых путей, пищеварительных органов, нервной системы. При санатории работает питьевая галерея, хлоридно-сульфатно-натриевая минеральная вода которой применяется для лечебных промываний и орошений. Санаторий «Жуйзар» — это самая современная здравница Узбекистана, расположенная в пяти километрах от Бухары в кишлаке Работи-Калмак. Санаторий стоит в фантастически красивом месте, в окружении пышных садов.

Он специализируется на лечении заболеваний кровотока, нервной системы, урологических, гинекологических, сердечно-сосудистых недугов, проблем с опорно-двигательной системой и болезней пищеварения. В лечении активно применяется местная термальная хлоридно-гидрокарбонатно-натриевая вода. Кроме того, медицинские специалисты санатория используют следующие разновидности лечения: климата-, лазера магнето-, гидро-, физиотерапию, лечебную физкультуру, водо- и парафинолечение, травяные ингаляции, предлагается оздоровление в соляной пещере.

Санаторий предлагает для удобства своих постояльцев услуги фито-бара, спортплощадки, библиотеки бассейна, сауны, кроме того, здесь работает Дворец культуры, зал для концертов и кино. Для постояльцев, проходящих лечение в санатории, предлагаются интересные экскурсии по многочисленным достопримечательностям Бухары.

**Наманганской области.** Санаторий «Чартак» - отличный бальнеологический и климатический курорт Узбекистана. Здравница находится в красивейшей речной долине Чартак-Сай, в окружении пышных садов и прекрасных лесов, всего в двадцати пяти километрах от города Намангана. Санаторий специализируется на лечении заболеваний опорно-двигательной, пищеварительной, костно-суставной, нервной системы, гинекологических недугов. Тут осуществляется реабилитация пациентов после инфаркта миокарда. В лечении активно используются местные целебные минеральные воды для ванн, питья, а также лечебные грязи, вкупе с физиотерапевтическими, лазер терапевтическими, фито- и психотерапевтическими методами, а также диетотерапия. Санаторий «Касансай» - круглогодичная здравница в Наманганской области, расположенная в речной пойме Касансай и в живописных предгорьях Чаткала. Санаторий стоит неподалеку от границы с Киргизией. Здравница специализируется на лечении заболеваний мочеполовой, нервной, легочной системы, гинекологических и желудочно-кишечных недугах. В ходе исцеления активно применяется местная термальная минеральная вода, богатая сульфатами, хлоридами и натрием. Для отдыха и лечения в этом санатории Узбекистана требуется паспорт с санаторно-курортной картой. Санаторий «Шаханд» - круглогодичная здравница Узбекистана, расположенная в Туракурганском районе, Наманганской области. Здешние места с давних пор славятся своими целительными минеральными источниками, чудесной природой и чистейшим воздухом, а еще, в Шаханде все связано с ученым-богословом и бухарским врачом Хожи Ахмад Вали, родившемся в 1701 году. Этому великому целителю на территории санатория Шаханд даже возвели символический мавзолей, ставший местом паломничества туристов, путешествующих по Узбекистану.

**ИСПОЛЬЗОВАННАЯ ЛИТЕРАТУРА:**

1. Л.Б. Журавлева УЧЕБНОЕ ПОСОБИЕ по дисциплине «Курортное дело с основами курортологии» Рекомендовано Учебным – Методическим Советом СГУТ и КД по специальности «Социально-культурный сервис и туризм» для студентов, обучающихся по дистанционной технологии Сочи, 2008
2. Основы курортного дела: учебное пособие для студентов вузов, обучающихся по спец. "Социально-культурный сервис и туризм" Третьякова Т.Н. (Третьякова Татьяна Николаевна) М. Академия- 2008
3. Основы курортологии: в 3 т В. А. Александров М Медгиз-19584.
4. Методические рекомендации "Реабилитация больных старших возрастных групп, не показанных для курортного лечения". Разработчик: Гос. НИИ курортологии (г. Пятигорск). Утв. Минздравмедпромом России, 1994 г. Регистрационный N 94/210.
5. Методические рекомендации "Оптимизация физиолечения на санаторно-курортном этапе реабилитации больных инфарктом миокарда". Разработчик: Томский НИИ курортологии и физиотерапии. Утв. Минздравом России, 1998 г. Регистрационный N 98/145.
6. Методические рекомендации Минздрава России от 22.12.1999 N 99/26 "Показания, противопоказания и организация санаторно-курортного лечения и реабилитации больных сердечно-сосудистыми заболеваниями".

**MATOLARGA KISLOTABARDOSHLIK XOSSASINI BERISH  
JARAYONLARINI O'RGANISH.****Sunnatullayeva Mohinur Saydullo qizi***Toshkent To'qimachilik va Yengil Sanoat Instituti**Kimyoviy texnologiya kafedrasi M9-20 guruh magistratura talabasi***Nabiyeva Iroda Abdusamatovna***Ilmiy raxbar prof,*

**Annotatsiya:** *Ushbu maqolada tabiiy tolalardan to'qilgan matolarni kislotaga bardoshlilikini ko'rib chiqamiz.*

**Kalit so'zlari:** *Kislotabardoshlik, tabiiy tola, kimyoviy tola, gazlama.*

Hozirgi kunda yurtimizda to'qimachilik sanoatiga juda katta e'tibor qaratilmoqda, bu esa ushbu soha mahsulotlariga bo'lgan talabni oshirmoqda. Matolarga kislotabardoshlik xossasini berish haqida malumotlar. Tabiiy va kimyoviy tolalardan to'qilgan materiallarning ko'pchiligi kislotalar ta'siriga chidamsiz bo'lib ular tasirida pishiqligini yoqotadi yoki parchalanadi. Ayrim kimyoviy tolalargina (polivinilxlorid, xlorlangan polivinilxlorid, ya'ni xlorin, vinilxlorid va vinilidenxlorid sopolimeri, politelen, politetraftorvodorod asosidagi tolalar) kislotaga ta'siriga chidamli bo'lib ularga suyultirilgan kislotalargina biroz ta'sir ko'rsatishi mumkin (masalan, vinilxlorid va akrilonitril sopolimeri asosidagi tola). Ammo bunday tolalar maxsus tola sifatida kam miqdorda ishlab chiqariladi. Sanoatning turli sohalarida ishlaydigan ishchi va xizmatchilar uchun kislotabardosh kislotali muhitga turg'un bo'lgan maxsus kiyimlar zarur. Bunday maxsus kiyimlar faqat kislotabardoshgina emas, balki gigiyenik xossaga ham ega bo'lishi ham foydalanish qulay bo'lishi lozim. Shu sababli, bu sohalar uchun maxsus kiyimlar ip gazlamalardan, kimyoviy tolalardan yoki aralash tolalardan to'qilgan matodan tayyorlanadi va ular kislotabardoshlilik xossasini beruvchi jarayonga o'tadi. Gazlamalarga kislotabardoshlilik beruvchi maxsus birikmalar mavjud bo'lmaganligi sababli kislotabardosh polimerlardan foydalaniladi. Bunday polimerlar suv yuqtirmaslik xossasini beradigan pardoqlashda ishlatiladigan birikmalar bilan birgalikda qo'llaniladi. Masalan, ip gazlamalarni pardoqlash uchun kislotabardosh lateks CBX-1 bilan suv yuqmaslik xossasini beradigan pardoqlashda qo'llaniladigan persistol E aralashmasi ishlatiladi. Gazlamani himoya qiluvchi preparatning yuvish va kimyoviy tozalashga turg'un emasligi kislotabardoshlilik pardoqlash usulining kamchiligidir.

Texnologik ketma-ketligi quyidagicha:

Shimdirish	→	Siqish	→	Quritish.
2 minut		100%		90-100°C

Tajribani borishi quyidagi tartibda bordi.

XCP-2 eritmasi yog'simon bo'lib, o'ziga umuman suv qabul qilmaydi ya'ni aralashmaydi. Juda o'tkir hidga ega va juda ham yopishqoq.

10x10 sm – 3ta namuna olinadi XCP-2 eritmasiga shimdirish orqali bilan ishlov beriladi. Filtr qog'ozi ustiga 10 tomchidan  $H_2SO_4$  tomiziladi. Masofa 2 sm oraliqda pipetka ushlanadi.

Petri chashkasi bilan usti yopiladi va 6 soatga qoldiriladi. Mato yuzasida tomchi hoida turadi:

Ushbu tajribamiz qoniqarli natija berdi. 6 soat davomida kislota matodan filtr qog'oziga o'tib ketmadi va kislotabardoshlilik natijasini oldik. Bu tajribamizda ko'zlangan maqsadga erishdik.

Ikkinchi tajribamizda esa ishlov berilgan matoni 5 xil foizdagi kislotaga 1soatga botirib qo'yib aniqladik.

1. K-0% namunani o'zi.
2. K-20% yaroqli.
3. K-50% yaroqli.
4. K-92% yaroqsiz.
5. K-96% yaroqsiz.

Natija taxlil qilindi va yakunlandi. Unga ko'ra namunalar 50% gacha bo'lgan kislotaga bardoshliliigi bo'yica o'z ko'rsatgichlariga egaligi ko'rsatildi.

#### FOYDALANILGAN ADABIYOTLAR RO'YXATI:

1. M.Z. Abdukarimova, A.L.Hamroyev, A.A.Miratayev “Tolali materiallarni pardoqlash kimyoviy texnologiyasi” Toshkent. “Mehnat” 2004 yil
2. Matmusayev.U.M va boshqalar “To'qimachilik materialshunosligi” 1-qism To'qimachilik mateiallarining olinishi, O'zbekiston 2005yil
3. Г.С.Грановский.А.П. Мшвениерадзе «Строение и анализ тканей» Москва «Легпрамбыт здат» 1988г
- 4.. Р.Т.Букayev “Ip gazlamalar ishlab chiqarishning texnologiyasi” Toshkent “O'qituvchi” 1984 yil.
- 5.. Г.З.Кричевский, М.В.Корчагин, А.В.Сенахов «Химическая технология текстильных материалов» Москва «Легпрамбыт здат» 1985г
6. Abbasova N.G. Abdullayev A.Z “Kiyim materiallarining turlari haqida umumiy tushunchalar ” G:TTESI, 1992 yil
7. Кукин.Г.Н, Соловьев А.Н «Текистильное материаловедение» Москва «Легпрамбыт здат» 1985г
8. Тихомиров В.Б «Нетканые клееные материалы»
- 9.Папков.С.П. «Физик-химическая основы производства искусственных и синтетических волокон» Москва Химия 1972г

## HOZIRGI KUNDA SUNNATNI SHAR'IIY ASOSLARI

Rahmonova Mohigul

Mustaqil tadqiqotchi

**Annotatsiya:** *Sunnatning shar'iy asosi negizida islom huquqining asosiy manbalari sifatida talqin qilinishi bilan yoritiladi. Sunnatni islom huquqida hukmlarga hujjat qilib keltirishda Qur'on Karimdan keyin ikkinchi martabada turadi. Sunnatning shar'iy asoslariga e'tibor beradigan bo'lsak, musulmon mamlakatlari tarixiga nazar tashlaymiz, XX asrning ikkinchi yarmidan boshlab ko'plab musulmon mamlakatlari o'z mustaqilligiga erisha boshlanganliklarini ko'rishimiz mumkin. Shu davr mobaynida musulmon mamlakatlari o'z huquq tizimlarini yaratishdi va hozirgi kunda ham ma'lum darajada amal qilinib kelmoqda.*

**Kalit so'zi:** *Sunnat, Qur'on Karim, diniy bag'rikenglik, shariat, ijmo, qiyos, islom dini, Payg'ambar Muhammad s.a.v, oyat, konstitutsiya qonun, musulmon mamlakatlari.*

O'zbekistonda mustaqillikdan so'ng diniy bag'rikenglik, o'zaro tenglik va birdamlikni asos qilgan holda demokratik jamiyat pardo qilish yo'lida izchillik bilan rivojlanishlar bo'lmoqda, bu mashaqqatli yo'lda islom dini, uning o'ziga xos ilmlari va yo'nalish, mazhablarini o'rganish tadqiq va talqin qilish orqali yoshlarning diniy dunyoqarashini shakllantirish va jamiyatni sog'lom e'tiqod asosida birlashtirishda bugungi kunning muhim vazifalaridan biridir

Sunnatning shar'iy asosi negizida islom huquqining asosiy manbalari sifatida talqin qilinishi bilan yoritiladi. Islom huquqining asosiy manbalariga nazar tashlasak:

- Qur'on Karim;
- Sunnat;
- Qiyoz;
- Ijmo;

Sunnatni islom huquqida hukmlarga hujjat qilib keltirishda Qur'on Karimdan keyin ikkinchi martabada turadi. Chunki Qur'on Karimning barcha matni qat'iy ravishda sobit bo'lgandir. Sunnat esa barchasi qat'iy emas, ba'zisi qat'iy, ba'zisi zoniidir. Alloh taola mo'minlar Payg'ambar Muhammad s.a.vga itoat qilishni va ergashishni farz qildi. Payg'ambar itoatni o'ziga itoat o'rnida e'lon qildi.

Alloh taola Qur'on Karim oyatlarining bir qanchasida Payg'ambarga itoat etishga buyuradi.

Misol uchun Qur'on Karimda kelgan ba'zi suralardan keltirishimiz mumkin: "(Ey Muhammad,) Allohga va uning rasuliga itoat qiling. Bas, agar ortga qaytsangiz, Alloh, albatta, kofirga muhabbat qilmas". (Oli Imron surasi 32-oyat)<sup>9</sup>.

<sup>9</sup> Shayx Abdulaziz Mansur. Qur'on Karim. Ma'nolar tarjima va tafsiri. Toshkent. "Toshkent Islom universiteti" 2018. –B.95



Alloh taologa va Payg‘ambar Muhammad s.a.vga itoat qilish har bir mo‘min bandaning burchidir. Oyati karimadan ko‘rib turibdiki, allohga va Payg‘ambar Muhammad s.a.vga itoat qilmay, ortga qaytish kofirlikdir. Kim shu ishni qilsa, unga Alloh muhabbat qilmaydi. Alloh taolo O‘zining muhabbati Payg‘ambarga ergashishsiz batamom bo‘lmasligini bayon qilganidan so‘ng, keying oyatlarda Payg‘ambarlarning darajasini ulug‘ligini, ularning sharaflarini yuksakligini bayon qildi.<sup>10</sup>

“Kimiki Allohning rasuliga itoat qilsa, u Allohga itoat qilibgan bo‘lur. Kim yuz o‘girsas, Biz seni ularga qo‘riqchi qilib yuborganimiz yo‘q”. (Niso surasi 80-oyat).

Payg‘ambar Alloh taoloning elchisi, u bandalarga Allohning amrini yetkazadi. O‘zidan bir narsani qo‘shmaydi. Shuning uchun kishilar Payg‘ambarga itoat qilishlari zarur. Ularning Payg‘ambarga itoat qilishlari zarur. Ularning Payg‘ambarlarga itoat qilganlari Alloh taologa itoat qilganlaridir. Kim itoat qilmay yuz o‘girib ketsa, ketaversin, Payg‘ambar ularga qo‘riqchi qilib yuborilmagan. Payg‘ambarning vazifasi Alloh taolo amrlarini yetkazib, elchilik qilishdir.<sup>11</sup>

“Yo‘q, Robbingga qasamki, seni o‘z oralarida chiqqan kelishmovchiliklarga hakam qilmaguncha, keying chiqqan hukmingga dillarida tanglik topmasdan, butunlay taslim bo‘lmaganlaricha, zinhor mo‘min bo‘la olmaslar” (Niso surasi 65-oyat).

Demak, iymonning, mo‘minlikning bir sharti – har bir narsada Payg‘ambar Muhammad s.a.vni, islom dinni hakam qilib olish zarurligidir.<sup>12</sup>

“Hech bir mo‘min erkak va hech bir mo‘min ayol uchun Alloh va Uning Rasuli bir ishga hukm qilganida, o‘z ishlarini o‘zlaricha ixtiyor qilmoq yo‘q. Kim Allohga va Uning Rasuliga osiy bo‘lsa, bas, batahqiq, ochiq adashish-la adashibdi.” (Ahzob surasi 36-oyat).

Barcha mo‘min-musulmonlar uchun Alloh taolaning amri, Payg‘ambar Muhammad s.a.vning hukmlari hamma narsadan ustun turadi. Alloh taolaning ko‘rsatmasi, Payg‘ambar Muhammad s.a.vning aytganlari mo‘min kishi, xoh erkak bo‘lsin, xoh ayol, o‘zicha bir ish qila olmaydi. Mumkin emas. Kim Alloh va uning Rasulining hukmini qo‘yib, o‘zicha ish tutsa, Alloh taboraka va taologa va Uning rasuliga osiy bo‘ladi.<sup>13</sup>

“Allohga itoat qiling va Payg‘ambarga itoat qiling va hazir bo‘ling! Agar yuz o‘giradigan bo‘lsangiz, bilingki, Payg‘ambar vazifasi aniq yetkazish, xolos”. (Moida surasi 92-oyat).

Musulmon kishi tushunib, o‘ziga yaxshilab singdirib olishi lozim bo‘lgan qoidadir bu. Har bir ishda faqat Allohga va Payg‘ambar Muhammad s.a.vga itoat qilmoq kerak. Shunda odam ikki dunyo saodatiga erishadi. Bu itoatdan faqat bandaning o‘zigina foyda topadi. Payg‘ambar Muhammad s.a.vning vazifasi – Allohdan kelgan narsani ochiq bayon qilib berish, xolos. U zot Payg‘ambar s.a.v bu vazifani mukammal ado etdilar. Endi ummatlar qiyomatgacha itoatda bo‘lishlari kerak.<sup>14</sup>

<sup>10</sup> Shayx Muhammad Sodik Muhammad Yusuf. Tafsiri Hilol, J-6. – Toshkent: “SHARQ”, 2008. – B.523

<sup>11</sup> Shayx Muhammad Sodik Muhammad Yusuf. Tafsiri Hilol, J-6. – Toshkent: “SHARQ”, 2008. – B.220

<sup>12</sup> Shayx Muhammad Sodik Muhammad Yusuf. Tafsiri Hilol, J-6. – Toshkent: “SHARQ”, 2008. – B.220

<sup>13</sup> Shayx Muhammad Sodik Muhammad Yusuf. Tafsiri Hilol, J-6. – Toshkent: “SHARQ”, 2008. – B.321

<sup>14</sup> Shayx Muhammad Sodik Muhammad Yusuf. Tafsiri Hilol, J-6. – Toshkent: “SHARQ”, 2008. – B.251

“Payg‘ambar sizlarga nimani bersa, o‘shani olinglar va nimani qaytarsa, o‘shandan qaytinglar. Albatta, Alloh azobi zo‘r zotdir.(Hashr surasi 7-oyat).

Demak, ijtimoiy qoida bo‘yicha, shariatni faqat bitta manbadan olish kerak. Islomda o‘sha, manba Payg‘ambar Muhammad s.a.vdir. Qur‘on u zotga tushgan va islom ummatiga yetkazilgan. Ulamolarimiz Rasulloh keltirgan, bergan narsa, deganda, asosan, sunnatni nazarda tutadilar. Sunnat esa u kishining so‘zlari, ishlari va taqriklaridan iboratdir. “Taqrir” deb Payg‘ambar Muhammad s.a.v bir so‘zni eshitib yoki bir ishni korib, qaytarmasdan, ma‘qullagan narsalariga aytiladi. Sobit bo‘lgan sunnatga amal qilmoqlik barcha musulmonlarning burchidir. Sunnat doim Qur‘on Karim oyatlarini sharhlab, bayon qilib beradi. Qur‘on Karimda namoz o‘qishlik farmon qilingan, lekin necha vaqt o‘qish lozimligi aytilmagan. Namozga taalluqli hamma masalalarni sunnat bayon qilgan. Qur‘onda zakot berish farz ekanini aytgan, xolos. Sunnat esa miqdorini belgilaydi, kimlarga zakot berishi, kimlar olishi va hokazo bayon qiladi. Demak, shariatdagi asl manba- Payg‘ambar Muhammad s.a.v so‘zlari, u kishiga tushgan Qur‘on Karimdir.

Mazkur oyatlar bir-birlarini quvvatlab, Payg‘ambar Muhammad s.a.v tomonidan chiqarilgan qonunlariga itoat qilishlik islom dinida vojib amal darajasiga ko‘tarilgan ma‘lum bo‘ladi.

Sahobai kirom roziyallohu anhum Payg‘ambar Muhammad s.a.vning hayotlik davrlarida va vafot etganidan so‘ng ham, u zotning sunnatlariga itoat etish vojibdir, deb ittifoq qilganlar. Ularning o‘zlari Payg‘ambar Muhammad s.a.v hayot vaqtlarida u zotning hukmlarini ijro etar, buyruqlariga bo‘yinsunar, qaytarganlaridan qaytar, nimani halol desalar, halol deb va nimani harom desalar, harom deb qabul qilar edilar. Itoat etarkanlar, Qur‘onda vahiy qilingan hukm bilan Payg‘ambar Muhammad s.a.vning shaxsan o‘zlaridan sodir bo‘lgan hukmni farq qilmas edilar. Shunga binoan Muoz ibn Jabal roziyallohu anhu: „Agar Allohning kitobidan topmasam, Allohning rasulining sunnati bilan hukm chiqaraman“, deb aytgan. Payg‘ambar Muhammad s.a.v vafot etganidan so‘ng ham o‘zlaridan so‘ralgan masalaning hukmini agar Allohning kitobidan topa olmasalar, rasulining sunnatiga murojaat qilardilar.

Sunnatning shar‘iy asoslariga e‘tibor beradigan bo‘lsak, musulmon mamlakatlari tarixiga nazar tashlaymiz, XX asrning ikkinchi yarmidan boshlab ko‘plab musulmon mamlakatlari o‘z mustaqilligiga erisha boshlanganliklarini ko‘rishimiz mumkin. Shu davr mobaynida musulmon mamlakatlari o‘z huquq tizimlarini yaratishdi va hozirgi kunda ham ma‘lum darajada amal qilinib <sup>15</sup>kelmoqda. Bu huquq tizimlari yaratilishida Qur‘on Karim va Payg‘ambar Muhammad s.a.v sunnatlari ahamiyati katta bo‘lgan. Shunday huquq tizimi sifatida 1992 yilda qabul qilingan Saudiya Arabiston Konstitutsiyasining 1- moddasi qabul qilinishida Qur‘on Karim va Payg‘ambar Muhammad s.a.vning sunnati (hayot yo‘li) asos qilib olinganligini ta‘kidlanib o‘tilgan. Saudiya Arabiston Konstitutsiyasining 7-moddasi esa “Saudiya Arabistonida hokimiyat Allohning kitobi Qur‘on Karim va Muhammad Payg‘ambar sunnatiga asoslanadi. Ular ushbu Nizom va davlatning boshqa qonunlariga asos

<sup>15</sup> Конституция Государства Бахрейн, Источник опубликования – Интернет. Перевод с арабского языка с сайта правительства Бахрейна.

hisoblanadi”<sup>16</sup> deb ta’kidlanib o’tilgan bu modda asosida Saudiya Arabistonda chiqarilgan har bir qonun va qoidalar Qur’on Karim va Payg‘ambar Muhammad s.a.v sunnatlariga asoslanadi va 26- moddasida “Davlat inson huquqlarini Islom shariati asosida himoya qiladi” deb qonunda belgilanib o’tilgan. Saudiya Arabistonda sud hokimiyati ham shariat qonun qoidalariga asoslanganligi konstitutsiyada belgilangan. Misol uchun 48- moddasida “Sudlarga qo’yilgan masalalarni hal qilishda ular Islom shariati, Qur’oni karim va sunnatga, shuningdek, hokimiyat vakilining qarorlariga, agar ular Qur’onga va Sunnatga zid bo’lmasa, tegishli qoidalarga asoslanib harakat qiladilar”.

Shuningdey, boshqa musulmon mamlakatlari konstitutsiyasiga e’tibor beradigan bo’lsak, Bahrayni konstitutsiyasining 2-moddasida “Davlat dini Islomdir. Shariat qonunchilikning asosiy manbai hisoblanadi” deb ta’kidlangan. Shariatning asosini esa Qur’on Karim va Payg‘ambar Muhammad s.a.v sunnatlari tashkil etilishi va 5- moddasi oila bobida ham merosning asosini shariat tashkil qilganligi Eronning 1977-yilda qabul qilingan konstitutsiyasida ham 2-moddasining o’zida Eron islom respublikasi ekanligi, davlat hokimiyati shariat qonunlarini asoslanganligi va inson o’z irodasiga bo’ysunishi kerakligi bilan Ilohiy vahiylar va ularning qonunlarni talqin qilishdagi asosiy roli tashkil etishligi, shariat qonunlarini doimiy ravishda bajarish shartligi, Muqaddas Bitik (Qur’on Karim) va sunnatga asoslangan ta’kidlanib o’tilgan<sup>17</sup>. 1996-yil 16-noyabrda qabul qilingan Omman Sultonligini konstitutsiyasining 1 va 2- moddalarida Omman mustaqil islom davlati ekanligi, davlat dili arab tili va qonunlarining asosini shariat tashkil etishi kerakligini ta’kidlab o’tilgan.<sup>18</sup>

Yaman konstitutsiyasi 1991 yilda qabul qilingan, 1994 va 1999 yillarda konstitutsiyaviy tuzatishlar uchragan konstitutsiyaning ham 3- moddasida shariat qonunchilikning asosiy manbai ekanligi qayd etilgan va ta’kidlangan. Yaman davlatida ham Soliq va meros huquqining asosini shariat qonunlari tashkil etilishi yaman davlat konstitutsiyasining 21 moddasi va 23 moddasida qayd etilgan. Yaman davlatida ayollar huquqlari shariat qoidalariga asosan himoya qilinishi konstitutsiyasining 31-moddasida bayon qilingan.

Somali musulmon davlati konstitutsiyasining 1-moddasida: “Somali Respublikasining yangi davlat tizimi shariat, demokratiya, adolat, tenglik, tinchlik, mehnat va taraqqiyotga asoslanadi. Somali Respublikasi qonun ustuvorligini hurmat qiladigan, inson qadr-qimmati va jamiyat yaxlitligini himoya qiladigan mustaqil va suveren davlatdir” deb belgilangan. Boshqa musulmon mamlakatlar konstitutsiyasiga nazar tashlasak, Quvayt, Pokiston, Qatar va Birlashgan Arab Amirligi konstitutsiyalarida ham qonunchilikning asosini shariat qonunlari shakl etishi belgilangan va hozirgi kungacha amalda bo’lib kelmoqda. Shuningdey Suriya Arab 1973- yilda qabul qilingan konstitutsiyasining 2- moddasida “Respublika Prezidenti musulmon bo’lishi shart. Musulmon huquqi qonunchilikning asosiy manbai hisoblanadi”<sup>19</sup>.

<sup>16</sup> Saudi Arabia’s Constitution of 1992 with amendment through 2013. // [www.wipo.int.lexdocs.laws/](http://www.wipo.int.lexdocs.laws/)

<sup>17</sup> Конституция Исламской республики Иран // Весна свободы. М., 1994. – с.63-100

<sup>18</sup> Конституция Султаната Оман // Денисов Н. А. Становление государства Оман в период правления султана Кабуса

<sup>19</sup> Конституция Сирийской Арабской Республики // Сапронова М. А. Государственный строй и конституции арабских республик. М., 2003. – с. 284-312.

Xullas sifatida ta'kidlashimiz mumkinki, dunyo xaritasida Musulmon mamlakatlar soni 60dan ortiqroq deb oladigan bo'lsak, ulardan 25 tai konstitutsiyasida islom dini davlat dini sifatida belgilab qo'yilgan va ko'plab musulmon mamlakatlari soliq , meros va sud tizimini boshqarishda asosiy qonun sifatida amalda bo'lib kelmoqda.

**FOYDALANILGAN ADABIYOTLAR RO'YXATI:**

1. O'zbekiston Respublikasi Konstitutsiyasi. – Toshkent.: “O'zbekiston”, 2020. – 120.
2. O'zbekiston Respublikasi Prezidenti “Vijdon erkinligi va diniy tashkilotlar to'g'risida”gi qonuni//lex.uz./m/act/4149765.
3. Shayx Abdulaziz Mansur. Qur'on Karim. Ma'nolar tarjima va tafsiri. Toshkent. “Toshkent Islom universiteti” 2018.
4. Shayx Muhammad Sodiq Muhammad Yusuf. Tafsiri Hilol, J-6. – Toshkent: “SHARQ”, 2008.
5. Конституция Государства Бахрейн, Источник опубликования – Интернет. Перевод с арабского языка с сайта правительства Бахрейна.

**ABU HAFS UMAR NASAFIYNING QUR'ON ILMLARI VA TAFSIR  
SOHASIGA QO'SHGAN HISSASI****Yangiboyev Adhambek Esanovich***O'zbekiston xalqaro islom akademiyasi,  
manbalar xazinasini bo'limi ilmiy xodimi*

Imom Abu Hafs Umar Nasafiy Qur'oni karim va tafsir ilmlariga oid sakkizta asar yozgani ma'lum. Ushbu asarlardan birinchisi "Zillat al-Qori" deb nomlangan risolacha bo'lib, unda Imom Qur'on o'quvchi kishining namozda bo'ladimi, namozdan tashqarida bo'ladimi, agar namozda bo'lsa namozni botil yoki fosid qiladigan, yoki namozni buzmaydigan, namozdan tashqarida esa ma'noni buzadigan va e'tiborli bo'lish shart bo'lgan hamda ma'no buzilmaydigan holatlardagi qilishi mumkin bo'lgan xatolari haqida bayon qiladi. Imom Nasafiy ushbu asarida shunday yozadi: "Bilginki qiroatdagi xatolar olti turga bo'linadi: birinchisi oyatda, ikkinchisi kalimada, uchinchisi harfda, to'rtinchisi e'robda, beshinchisi kalimani bo'lishlikda, oltinchisi vaqf va ibtidoda. Oyatdagi xatolar olti xil bo'ladi: ziyoda, noqis, taqdim, ta'xir, ibdol va takror". Imom Nasafiy kalimalarda uchraydigan xatolarni ham ziyoda, noqis, taqdim, ta'xir, ibdol va takror kabi olti qismga bo'lib, ulardan qaysi xolatlarda namoz fosid bo'ladi, qaysisida fosid bo'lmaydi kabilarga hanafiy mazhabi imomlarining qarashlarini keltirib o'tgan. Bundan tashqari muallif qolgan harf, e'rob, kalimani bo'lishlik hamda vaqf va ibtidodagi uchraydigan xatolarni ham qismlarga ajratib, ushbu xatolarning namozni fosid qilishi yoki qilmasligi to'g'risidagi ulomolarning fikrlarini bayon qilib, qaysi biri to'g'ri ekanligini ham ta'kidlab o'tadi.

Ushbu asar hanafiy mazhabi asosida va ushbu mazhab fuqaholarining qarashlariga suyangan holda yozilgan, nafaqat Qur'on o'quvchilar uchun, balki barcha namozxonlar uchun zarur bo'lgan qimmatli manbadir. Chunki islom dinining asosi bo'lgan, Alloh taoloning muborak kalomini imkon qadar to'g'ri va xatosiz qiroat qilish barcha musulmonlar uchun lozim va lobuddir. Qur'onni xato o'qish oqibatida esa ma'nolar o'zgarib, ko'pgina fitnalar va tushunmovchiliklar hattoki musulmonning iymoniga ham zarar yetishi mumkin. Shuning uchun bu asarni barchamiz uchun o'ta muhim manba deyishimiz mumkin bo'ladi va Imom Nasafiyning dolzarb muammolarni yechishda yuksak qobiliyatga ega bo'lganligini e'tirof etishimiz zarur.

Abu Hafs Umar Nasafiyning Qur'on ilmlari va tafsir sohasiga doir asarlaridan to'rttasi uning "Matla an-nujum va majma al-ulum" nomli to'plami ichida alohida mavzular shaklida keladi. To'plamda keltirilgan mavzular soni 75 ta bo'lib, 8, 9, 10 va 11-mavzular yuqorida keltirilgan asarlarning nomlaridir. Jumladan, 8-mavzu – "Muxtasar al-bayon va-l-fahs an qiroati Osim bi-rivoyati Hafs" (Hafs rivoyatida Osim qiroatini o'rganish va uning muxtasar bayoni) nomli qiroat ilmiga doir asardir. Ushbu muxtasarda Hafsning Osimdan qilgan qiroatining ba'zi hukmlari bayon qilinadi va bu boshqa bir asarning qisqa shakli ehani ta'kidlanadi. Keyingi asar ham aynan qiroat ilmiga tegishli bo'lib, "Kitob usul al-vuquf ala mavozi al-vuquf" (To'xtash o'rinlariga ko'ra to'xtash usuli) deb nomlanadi. Nasafiyning

ushbu kitobida keltirilgan Qur'oni karimdagi to'xtashga oid hukmlar Imom Muqriy Mansur ibn Ibrohim al-Iroqiy hamda uning o'g'li Shayx Abu Muhammad Abdulhamid ibn Mansurlardan naql qilinganligi haqida ma'lumotlar mavjud. 10-mavzu sifatida kelgan uchinchi asar "Adad huruf al-Qur'on" bo'lib, unda olim Qur'oni karimda kelgan suralar, oyatlar va harflarning soni qancha ekanligi borasidagi qarashlarni keltiradi.

Imom Nasafiyning yuqorida zikr qilingan sakkizta asaridan to'rttasi tafsir ilmiga, ya'ni Qur'oni karim ma'nolariga oiddir. Shulardan birinchisi "Matla an-nujum va majma al-ulum" to'plami tarkibiga kiruvchi "Kitob al-bayon an g'arib al-Qur'on" (Qur'on g'aroyiboti (tushunish qiyin so'zlar) haqida bayon qiluvchi kitob) nomli asaridir. Umar Nasafiy bu asarida suralarning ketma-ketligiga amal qilgan holda ulardagi tushinish qiyin bo'lgan so'zlarni turli xil usullar bilan sharhlab beradi. Dastlab, istioza va basmaladagi so'zlarga birma-bir ma'no aytib, so'ngra Fotiha surasidagi so'zlar sharhiga kirishadi va asar oxirigacha shu tartibni saqlab qoladi.

"Tafsir an-Nasafiy" deb nomlangan yana bir asari fors tilida yozilgan. Ali Shoh Is'hoqning "Mu'jamu musannafot al-Qur'on al-karim" asarida ushbu tafsirni boshqa bir asarning fors tilidagi tarjimasi bo'lishi mumkinligi aytilgan. Ushbu asarni eronlik tadqiqotchi Azizulloh Juvayniy bir nechta qo'lyozmalarini o'zaro solishtirib tadqiq qilgan. 1998-yil Tehronda nashr qilingan bu tadqiqot ikki jildidan iborat bo'lib, birinchisi Fotiha surasidan Anbiyo surasigacha, ikkinchisi esa Haj surasidan Nas surasigacha bo'lgan suralarni qamrab oladi.

Abu Hafs Umar Nasafiyning ko'pchilikka ma'lum bo'lgan, ko'pgina tadqiqotchilar tomonidan o'rganilgan va ushbu tadqiqotlardan ba'zilar bizga ham yetib kelgan tafsirga oid yana bir asari "At-Taysir fit-tafsir" bo'lib, manbalarda "At-Taysir fi ilmit-tafsir" (Tafsir ilmida yengillik) deb ham nomlangan. Mohir Adib Habbush ushbu asarning uslubi haqida quyidagilarni yozadi: "Ushbu kitob tengsiz, foydali, chuqur ma'noli, nafis, foyda va iboralar bilan to'la, go'zal tartib berilgan, mukammal ta'lif qilingan va tafsir fanlarini o'zida jamlagan asardir. Unda muallif boshidan oxirigacha bir yo'lda yurgan har bir surani unda kelgan mavzularga mos muqaddima bilan boshlagan". Abu Hafs Umar Nasafiyning Qur'oni karim tafsiriga kirishish uslubi ham o'zgacha, ya'ni Mohir Adib Habbush aytganidek o'sha surada kelgan kalimalar, jumlar va ularning mazmuniga mos kirish qiladi. Masalan, Baqara surasining kirish qismida shunday yozadi: "Kitobni shubhalardan pok qilib nozil qilgan Alloh, g'ayb bilan (unga iymon keltirish bilan) mo'minlar va muttaqinlarga marhamat qilgan Rahmon, xatokorlarga ayblarini yopish bilan muruvvat qilgan Rohimning nomi bilan boshlayman". Shuningdek, Rahmon surasini shunday muqaddima bilan boshlaydi: "Insonni yaratgan Alloh, Qur'onni o'rgatgan Rahmon, Ehsonning mukofotini ehson qilgan Rohimning nomi bilan boshlayman". Xuddi shunday Imom Nasafiy boshqa suralarni ham go'zal muqaddimalar bilan boshlagan va bu bilan o'zgacha uslubni qo'llagan. Bundan tashqari u suralarning makkiy yoki madaniyligi, oyatlar soni, kalimalar soni, harflar soni hamda suraning tartibini va boshqa suralar bilan bo'lgan o'zaro tartibin keltiradi.

Allomaning tafsir ilmiga oid to'rtta mashhur asaridan biri, ularning ichidagi eng mukammal va qamrovi keng bo'lgani "Akmal al-atval" nomli tafsiridir. Ushbu tafsir haqida

juda kam ma'lumotlar uchrasada, uning bir nechta qo'lyozma nusxalari bizgacha yetib kelgan. Ushbu tafsirning boshqa barcha tafsirlardan ajralib turadigan o'ziga xos xususiyatlaridan biri Umar Nasafiy boshqa mufassirlar kabi to'g'ridan-to'g'ri suralarning tafsiriga kirishmasdan o'zgacha uslubni qo'llaydi, ya'ni Fotiha surasining tafsiriga kirishishdan oldin, ushbu asarning muqaddima qismida Qur'on ilmlari, Qur'on fazilatlar va boshqa bir qancha ilmlarga oid yigirmadan ortiq mavzulashtirilgan boblarni keltiradi va qisqacha qilib oyat va hadislar asosida bayon qilib beradi. Olimning yuqorida zikr qilingan sarlari eng muhim va qimmatli manbalar hisoblanadi. Bularning barchasi esa imom Nasafiyning Qur'on ilmlari va tafsir sohasiga qo'shgan ulkan hissasining yorqin dalilidir.

**BOSHLANG'ICH SINFLARDA SIFAT VA SON SO'Z TURKUMLARINI  
O'RGATISH METODIKASI.****Yusupova Parida Usmanovna***Toshkent viloyati Qibray tumani**1-IDUM boshlang'ich sinf o'qituvchisi*

**Kirish.** Boshlang'ich sinflarda so'z turkumlarini o'rganishdagi asosiy vazifa o'quvchilarning og'zaki va yozma nutqini o'stirish, lug'atini yangi ot, sifat, son, fe'llar bilan boyitish, o'quvchilarning shu vaqtgacha foydalanib kelgan so'zlarining ma'nosini aniq tushunishiga erishish, bog'lanishli nutqda so'zlardan to'g'ri foydalanish malakasini o'stirish hisoblanadi. Bu vazifalarni muvaffaqiyatli hal qilish uchun so'z turkumlarini o'rganish jarayonida ma'nodosh, turli ma'noni bildirgan so'zlar ustida muntazam ishlab boriladi. O'quvchilar ko'p ma'noli so'zlar, ularning o'z va ko'chma ma'noda ishlatilishi bilan tanishtiriladi. Bunda ta'limni o'quvchilarning shaxsiy tajribalari, bevosita ko'rganlari, eshitganlari, kitobdan o'qiganlari bilan bog'lash muhim ahamiyatga ega. Kichik yoshdagi bolalarda kuzatish, muhim narsalarni sezish ko'nikmalarini shakllantirish, atrof-muhit haqidagi bilimlarini boyitish bilan bir qatorda, ularning nutqini o'stirish vazifasi ham amalga oshiriladi.

Ona tili darslarida so'z turkumlarini o'rgatish jarayonida o'quvchilarda tanqidiy fikrlashni shakllantirishga zamin yaratuvchi, quyidagi berilgan didaktik topshiriqlar fan bo'yicha bilimlarni mustahkamlaydi, shu bilan birga pedagogikadagi fanlararo bog'liqlik masalasini ham ijobiy hal qiladi:

1-va 2-sinflarda o'quvchilar sifatni leksik ma'nosini kuzatadilar. Sifatga qanday?, qanaqa? so'rog'ini berishni o'rganadilar. 3-sinfda sifat so'z turkumi sifatida o'rganiladi. 4-sinfda ilgari o'rganilganlar takrorlanib, grammatik materialga bog'liq holda ortirma darajadagi sifatlarning yozilishi o'rgatiladi.

Boshlang'ich sinflarda sifatni o'rganish metodikasi uning lingvistik xususiyatlariga asoslanadi. Sifat predmetning belgisini bildirib, uni ot bilan bog'liq o'rganishni talab qiladi. 1-sinfdanoq o'quvchilar e'tibori sifatning otga bog'lanishini aniqlashga qaratiladi. O'quvchilar predmetning belgisini aytadilar, ularda so'roq yordamida gapda so'zlarning bog'lanishini aniqlash ko'nikmasi o'stiriladi, bunda ot va sifatdan so'z birikmasini ajratadilar. Keyingi sinflarda bu bog'liqlik aniqlashtiriladi va boshlang'ich sinflarda sifatlarning xususiyatlari ustida ishlashni leksik va grammatik yo'nalishda olib borish talab etiladi.

Sifat mavzusi boshlang'ich sinflarda quyidagi izchillikda o'rganiladi:

sifat bilan dastlabki tanishtirish (1-2-sinf);

sifat haqida tushuncha berish (3-sinf);

shu grammatik mavzu bilan bog'liq holda ayrim sifatlarning yozilishini o'zgartirish (4-sinf).



Sifatni uch bosqichda o'rgatiladi. Avval, birinchi bosqich (1-2-sinf)da o'quvchilarga predmetning belgilarini, ularga savol berishni o'rgatiladi. Masalan, biron predmet rasmini kuzatish orqali belgilarini aniqlash: koptok rasmini ko'rsatib, qanday koptok?-savoliga o'quvchilar rasmdagi koptok belgilarini aniqlab, aytadilar, qizil, katta, dumaloq, chiroyli, kabi. Bundan tashqari sinfda, umuman atrofda o'quvchilarni o'rab turgan predmetlarning belgilarini aniqlash va bu predmetlar bir-biri bilan ana shu o'ziga xos belgilari orqali farq qilishlarini misollar bilan tushuntiriladi. Shunday mashqlardan so'ng, o'quvchilar xulosa chiqaradilar, ya'ni predmet belgisini bildirgan so'zlar qanday? qanaqa? so'roqlariga javob bo'ladi.

O'quvchilarni predmet belgisini bildirgan so'zlarni nutqimizdagi ahamiyatini anglashlarini samarali o'zlashtirishlari uchun sifat ko'p uchraydigan matnlarni o'qib, sifatlarini ajratish va turli didaktik o'yin, topshiriqlardan foydalanish maqsadga muvofiqdir. Ikkinchi bosqich (3-sinf)da o'quvchilar nutqini yangi sifatlar bilan boyitish va ularda "sifat" tushunchasini shakllantirib, sifatlardan nutqda unumli foydalanish ko'nikmasi o'stiriladi. Bunda o'quvchilarning "predmet belgisi" degan tushunchasi umumlashtirilib, uning xususiyatlarini so'z turkumi sifatida o'ziga xos ko'rsatkichlarini a) predmet belgisini bildiradi; b) qanday? qanaqa? so'rog'iga javob bo'ladi, v) gapda otga bog'lanib, shu ot bilan so'z birikmasi hosil qiladi, d) gapda ikkinchi darajali bo'lak vazifasida keladi o'rgatiladi. Bu sinfda o'quvchilar og'zaki va yozma ijodiy ishlarga katta o'rin beriladi. O'quvchilarni sifatning leksik ma'nosi haqidagi tushunchalarini chuqurlashtirish va predmetni har tomonlama tasvirlash malakasi o'stiriladi.

Sonni o'rganish metodikasi. Boshlang'ich ta'limda son uch yo'nalishda o'rganiladi:

Sonlarning talaffuzi va ma'nosi ustida ishlash;

Sonning grammatik shakllari ustida ishlash;

Sonlarning imlosi ustida ishlash.

Sonning o'rganilishi quyidagi izchillikda amalga oshiriladi:

2-sinfda nechta?, qancha? So'roqlariga javob bo'lib, shaxs va narsaning sanog'ini, nechanchi? So'rog'iga javob bo'lib, shaxs va narsaning tartibini bildiradi; 3-sinfda "Son-so'z turkumi" tushunchasi kiritiladi. O'quvchilarning son predmetining miqdorini bildirishini otga bog'lanib kelishi yordamida aniqlash ko'nikmasi o'stiriladi. Bularni o'rganishda sonning leksik xususiyatlariga asoslaniladi. Sonning leksik ma'nosi uni ot bilan bog'liq holda o'rganishni talab etadi; 4-sinfda sanoq va tartib sonlar, tartib sonlarning harf, rim va arab raqamlari bilan yozilishi, qo'sh undoshli sonlarning, grammatik shakllangan sonlarning (uchov, to'rttacha, ikkitadan) imlosi, sonlarning gramm, kilogramm, metr, litr, so'm, tiyin so'zlari bilan qo'llanishi va shu so'z bilan bitta so'roqqa javob bo'lishi o'rganiladi. Sonlarni otga bog'lanishi, so'roqlar yordamida sonni o'zi bog'langan so'z bilan ko'chirish ko'nikmalarini o'quvchilarda o'stiriladi.

Dasturda berilgan talablar asosida son bilan o'quvchilar 1-sinf dan boshlansa ham, uni o'rganish jarayoni, metodik jihatdan 4 bosqichga ajratiladi. Boshlang'ich ta'limda sonni elementar nazariy bilimlar asosida amaliy o'rgatiladi. 1-sinfda 1- bosqichni to'liq amaliy deb nomlaymiz. O'z navbatida bu bosqich sonni o'rganish tizimining keyingi bosqichlariga tayyorlaydi.

Matndagi sonlarni boshqa miqdor bildiruvchi soʻzlar bilan almashtirish.

Dasturga koʻra, 4-sinf ona tili darslarida “Son-soʻz turkumi”ni oʻrgatish avvalgi sinflardagi berilgan tushunchalarni birlashtirib, kengaytirishdan iborat. Son mavzusini oʻrgatishda oʻquvchi shaxsiga yoʻnaltirilgan taʼlimni toʻgʻri tashkil etish va darsning samaradorligini oshirishning interfaol metodlaridan foydalanish maqsadga muvofiqdir.

Turli usullar orqali oʻquvchilarni ijodiy izlanishlari, fikr doiralari kengayadi. Xotirani mustahkamlash, diqqatni jalb qilish orqali oʻz ustida ishlashga undash, oʻzaro hurmatni mustahkamlashga erishish mumkin.

#### **FOYDALANILGAN ADABIYOTLAR:**

Abdurahmonova N., Oʻrinboyeva L. Ona tili / Oʻqituvchilar uchun metodik qoʻllanma / 2-sinflar uchun. – Toshkent: “Ehtremum-press”, 2014. – 80 b.

2. Masharipova U., Umarova M., Boynazarova D., Nabiyeva M. Ona tili / Oʻqituvchilar uchun metodik qoʻllanma / 4-sinflar uchun – Toshkent: “Ehtremum-press”, 2017 – 88 b.

3. Talʼat Gʻafforova. Boshlangʻich taʼlimda zamonaviy pedagogik texnologiyalar. – Toshkent: Tafakkur, 2011. – 160 b.

**YANGI O‘ZBEKISTONDA ERKIN VA FAROVON YASHAYLIK****Gofurova Munavvara Abdusalomovna***Toshkent viloyati Zangiota tumani**14- IDUM boshlang'ch ta'lim O'qituvchisi*

Qalblarga quvonch, tinchlik, osoyishtalik, yurtimizga esa fayz va ozodlik baxsh etgan mustaqilligimizga bu yil 30 yil to'lmoqda. Bu davr mobaynida men faoliyat ko'rsatadigan ta'lim sohada shunday o'zgarishlar bo'ldiki, ular barchamizni dildan quvontiradi. Men Gofurova Munavvara Abdusalomovna Toshkent viloyati Zangiota tumani 14- IDUMda boshlang'ch ta'lim o'qituvchisi sifatida faoliyat yuritaman. Bizning 14- IDUM maktabimiz juda ham ko'zga ko'ringan maktablardan. Har yili o'quvchilarimiz fan olimpiadalarida ishtirok etib faxriy o'rinlarni egallaydilar. Maktabda o'quvchi va o'qituvchilar uchun barcha qulayliklar yaratilgan bo'lib u zamonaviy axborot vositalari, internet, qulay va zamonaviy o'quv anjomlari bilan qayta ta'minlandi.

Prezidentimizning "Yangi O'zbekiston – maktab ostonasidan, ta'lim-tarbiya tizimidan boshlanadi", degan g'oyalari asosida bugun ta'limga e'tibor yanada ortdi. Bu biz o'qituvchilar zimmasiga katta sharaf bo'lib, ma'suliyat ham yuklaydi. Shu sabab men har doim o'z faoliyatimda multimediali darslardan, ko'rgazmali qurollardan va turli xil metod va usullardan foydalanib darslarni olib boraman. Darslarim mobaynida ochiq darslar, qiziqarli o'yinlar sinflararo bellashuvlar va tadbirlar tashkil qilaman. Bularning samarasi o'laroq o'quvchilarim orasida musobaqalarda ishtirok etib faxriy o'rinlarni egallagan iqtidorli shogirdlarim juda ko'p. Bundan tashqari men o'qituvchilar uchun seminar va treninglar ham tashkil qilganman. Bunday treninglar davomida o'qituvchilarga dars o'tish texnikalari, metod va usullari haqida tavsiyalar berib boraman, bir- birimiz bilan fikr almashinamiz. Hozirda biz ustozlar uchun juda katta qulaylik yaratib berilishi bizga yanada kuch va ruhlantirish beradi. Ko'cha ishlaridan butunlay ozod etilishimiz, ish hujjatlarining qisqarishi natijasida bizda o'z ustimizda yanada ko'proq ishlashga va o'quvchilarimiz bilan ham a'lo natijalarni qo'lga kiritishimizga yo'l ochdi. Shu o'rinda kundalik.com platformasi yaratilishi ham bizning vaqtimizni tejab, ishimizni osonlashtirdi. Eng muhimi, ota- onalar bevosita o'z farzandlarining darsdagi kunlik ishtiroki va baholarini ko'rib borishlari yana bir yutuq bo'ldi. Bunday shart-sharoitlar, o'qituvchilar uchun berilayotgan imtiyozlarni ko'rib sevinamiz, shukronalikni tuyamiz. Men Mustaqil O'zbekistonda yashab uning kelajagi porloq avlodlarini tarbiyalayotganimdan baxtiyordirman.

**TEXNOLOGIYA DARSLARIDA INNOVATSION TEXNOLOGIYALARNING AHAMIYATI****Jonqobilova Go'zal Aliboy qizi***Jizzax viloyati Forish tumani**15- maktabning texnologiya o'qituvchisi*

**Annotatsiya:** *Ushbu maqolada texnologiya darslarida innovatsion texnologiyalardan foydalanish uslublari o'qitishning samarali shakllari va usullari, uning maqsadi vazifalari to'g'risida, hamda mazmuni tuzilishi atroflicha tahlil qilingan, o'rganilgan va ahamiyatini yoritish tadqiqot maqsadi qilib berilgan.*

**Kalit so'zlar:** *texnologiya, innovatsion, interfaol, bilim, ko'nikma, malaka.*

Bugungi kunda barcha umumta'lim fanlari kabi texnologiya fanini o'qitishda ham innovatsion texnologiyalardan foydalanish dolzarb vazifalardan biridir. Chunki innovatsion texnologiyalardan foydalanib dars o'tish o'quvchilarning bilim, ko'nikma va malakalarining yuqori darajada rivojlanishiga olib keladi. Texnologiya darslarida qo'llaniladigan asbob - uskunalar dastgoxlar zamonaviylashib bormoqdaki, bu o'qituvchidan kompyuter texnologiyalaridan foydalanib, slaydlar, multimediyali darsliklar yuratishni va undan foydalanishni talab qiladi. Hozirgi davrda texnologiya fani o'qituvchisi innovatsion ta'lim texnologiyalardan xabardorlik darajasi va kasbiy faoliyatida quyidagi bilim, ko'nikmalarga ega bo'lishi lozim.

a. O'quv jarayonini tashkil etishda yangi ijtimoiy-iqtisodiy o'zgarishlarni hisobga olish zarur;

b. An'anaviy va noan'anaviy mashg'ulotlarni yuqori darajada tashkil eta olish;

c. O'quv mashg'ulotlarini tashkil etishda o'quv-metodik ta'minoti: a) o'quv-me'yoriy hujjatlar (ta'lim kontseptsiyasi, reja va dasturlar); b) o'quv-metodik majmua (darsliklar, qo'llanmalar, didaktik materiallar)ni yaxshi o'zlashtirgan bo'lishi hamda zaruriyat to'g'ilganda o'zi ham yangi avlod adabiyotlarni yaratishga ishtirok etishi kerak.

d. O'quv-tarbiya jarayonini innovatsion texnologiyalar asosida tashkil etishda moddiy, xom-ashyo, materiallar ta'minoti: tabiiy va sun'iy materallar, asboblari, moslamalar, uskunalar, himoya jihozlari, elektr, stanoklar, mexanizatsiya qurilmalar vositalari, ta'limning texnikaviy vositalari kompüterlar va boshqalarni bilishi hamda boshqara oishi lozim.

e. Xo'jalik yurtishning yangi usullari, ishlab chiqarishda qo'llanilayotgan yangi texnika va ilg'or pedagogik va axborot texnologiyalari bo'yicha zaruriy bilimlarga ega bo'lishi hamda ularni bolalarga yetkaza olishi kerak. O'quvchilarning faolligini oshirish uchun texnologiya fani o'qituvchisi innovatsion ta'lim metod va shakllaridan oqilona foydalanish hamda tashkil etish hozirda davr talabi bo'lib hisoblanadi.

Hozirgi kunda o'quvchilarning mehnat tarbiyasini, mehnat va kasb ta'limini, ularni kasb tanlashga yo'llashni takomillashtirish, yosh avlodni muntazam ijtimoiy foydali, unumli mehnatga jalb qilish masalalariga katta e'tibor berish talab etilmoqda, bu jamiyat taraqqiyotining bugungi kundagi talabi bo'lib, uni qondirish esa o'z navbatida ta'lim islohatlarida ko'zda tutilganidek uzluksiz ta'lim tizimida o'rni beqiyosdir. Bugungi kunda, ya'ni ta'lim - tarbiyaning hozirgi zamonaviy bosqichida o'qituvchining ishlash tizimi tubdan o'zgarimoqda va pedagogik texnologiyalar, integratsiyalar, innovatsiyalar amaliyotda keng qo'llanilmoqda. Texnologiya darslarida o'quvchilarning ijodiy qobiliyatlarini shakllantirishda pedagogik texnologiyalar elementlari bo'lgan ta'limning interfaol metodlaridan foydalanish, noan'anaviy dars shakli asosida o'quvchilarning ijodiy qobiliyatlarini rivojlantirish muhim omil hisoblanadi. Innovatsion texnologiyalarni qo'llash natijasida o'quvchilarning mustaqil fikrlash, tahlil qilish, xulosalar chiqarish, o'z fikrini bayon qilish, uni asoslagan holda himoya qila bilish, sog'lom muloqot, munozara, baxs olib borish ko'nikmalari shakllanib, rivojlanib boradi. Darsda "Muloqot", "Nazorat darsi", "Suhbat", "Viktorina", "Ari uyasi", "Texnik hujum", "Oyda qolib ketmaylik", "Taqdimot", "Ijodkor kim", "Bugungi ishni ertaga qo'yma", "O'zing o'yla, o'zing top, o'zing yasa", "Eng boy o'quvchi", "Arra", "Intellektual ring", "Bilimlar qasriga sayohat", "Mozaika", "Domino", "Zinama-zina", "50x50", "Zanjir" kabi metod, o'yin va mashqlardan foydalanish samara beradi. Bu dars usullari o'quvchilarda kasbiy bilim, ko'nikma va malakalarni rivojlantirib, kasbiy sifatlar hamda ma'naviy dunyoqarashni shakllantiradi. Texnologiya darslarida o'quvchilar faoliyatining muhim natijasi bu ularning o'rganilayotgan ob'yekt va hodisalarning yangi belgi va xususiyatlarini yanada mustaqil aniqlash, darsdan darsga yanada ham aniqroq va tizimlashtirilib boruvchi xulosalarning chiqarilishidir. Masalan, darslarning birida o'qituvchi o'quvchilar oldiga qog'oz turlarini aniqlash, qog'ozning ko'pgina vazifasiga ega bo'lgan material sifatida umumiy xususiyatlarni hamda qo'llanish va foydalanishning cheksiz miqdordagi shartlarini ta'riflash vazifasini qo'yadi. O'quvchilar tomonidan bajariluvchi kuzatishlar va tajribalarning muhim natijasi - hayot bilan bog'liqlik, bunda olingan bilim va malakalarning joriy o'quv ishlarida, texnologiya darslarida turli buyumlarni tayyorlashda amaliy qo'llanishidir.

Yuqoridagilardan xulosa shuki, ta'lim oluvchi va ta'lim beruvchi ushbu jarayonning eng faol ishtirokchilari bo'lib, mashg'ulot mobaynida zamonaviy pedagogik texnologiyalardan foydalanish, jamiyat uchun zarur bo'lgan malakali mutaxassislarni yetkazib berishda muhim o'rin tutadi.

**FOYDALANILGAN ADABIYOTLAR RO'YXATI:**

1. O'zbekiston Respublikasi Vazirlar Mahkamasining 2017 yil 6 apreldagi "Umumiy o'rta va o'rta maxsus, kasb-hunar ta'limining davlat ta'lim standartlarini tasdiqlash to'g'risida" 187-sonli Qarori. - T.: O'zbekiston Respublikasi Qonun hujjatlari to'plami, 2017 y., 14-son, 230-modda
2. Tohirov O'.O. Texnologiya o'quv fani davlat ta'lim standarti va o'quv dasturini ta'lim amaliyotiga joriy etish metodikasi. // Metodik tavsiyanoma. - T.: RTM, 2017

**BOSHLANG'ICH SINFLARDA SIFAT VA SON SO'Z TURKUMLARINI  
O'RGATISH METODIKASI.****Nosirova Inobat Raximovna***Buxoro viloyati G'ijduvon tuman  
11-umumiy o'rta ta'lim maktabining  
boshlang'ich sinf o'qituvchisi*

**Kirish.** Boshlang'ich sinflarda so'z turkumlarini o'rganishdagi asosiy vazifa o'quvchilarning og'zaki va yozma nutqini o'stirish, lug'atini yangi ot, sifat, son, fe'llar bilan boyitish, o'quvchilarning shu vaqtgacha foydalanib kelgan so'zlarining ma'nosini aniq tushunishiga erishish, bog'lanishli nutqda so'zlardan to'g'ri foydalanish malakasini o'stirish hisoblanadi. Bu vazifalarni muvaffaqiyatli hal qilish uchun so'z turkumlarini o'rganish jarayonida ma'nodosh, turli ma'noni bildirgan so'zlar ustida muntazam ishlab boriladi. O'quvchilar ko'p ma'noli so'zlar, ularning o'z va ko'chma ma'noda ishlatilishi bilan tanishtiriladi. Bunda ta'limni o'quvchilarning shaxsiy tajribalari, bevosita ko'rganlari, eshitganlari, kitobdan o'qiganlari bilan bog'lash muhim ahamiyatga ega. Kichik yoshdagi bolalarda kuzatish, muhim narsalarni sezish ko'nikmalarini shakllantirish, atrof-muhit haqidagi bilimlarini boyitish bilan bir qatorda, ularning nutqini o'stirish vazifasi ham amalga oshiriladi.

Boshlang'ich sinflarda ona tili fanida o'quvchilarni og'zaki va yozma nutqini har jihatdan shakllantirish ta'lim sohasidagi barcha pedagogik fanlar bilan bog'langan holda amalga oshiriladi va ana shu fanlarni to'liq o'rganishga tayyorlaydi. Bu jarayonda o'quvchilarga ta'lim-tarbiya berish bilan birga barkamol shaxsni shakllantirishga zamin hozirlanadi. Barkamol shaxsni shakllantirishda albatta, o'quvchilarni tanqidiy fikrlashga o'rgatish katta samara beradi.

Ona tili darslarida so'z turkumlarini o'rgatish jarayonida o'quvchilarda tanqidiy fikrlashni shakllantirishga zamin yaratuvchi, quyidagi berilgan didaktik topshiriqlar fan bo'yicha bilimlarni mustahkamlaydi, shu bilan birga pedagogikadagi fanlararo bog'liqlik masalasini ham ijobiy hal qiladi:

Boshlang'ich sinflarda sifatni o'rganish tizimi izchillik bilan soddadan - murakkablashib boradi.

1-va 2-sinflarda o'quvchilar sifatni leksik ma'nosini kuzatadilar. Sifatga qanday?, qanaqa? so'rog'ini berishni o'rganadilar. 3-sinfda sifat so'z turkumi sifatida o'rganiladi. 4-sinfda ilgari o'rganilganlar takrorlanib, grammatik materialga bog'liq holda orttirma darajadagi sifatning yozilishi o'rgatiladi.

Boshlang'ich sinflarda sifatni o'rganish metodikasi uning lingvistik xususiyatlariga asoslanadi. Sifat predmetning belgisini bildirib, uni ot bilan bog'liq o'rganishni talab qiladi. 1-sinf danoq o'quvchilar e'tibori sifatning otga bog'lanishini aniqlashga qaratiladi. O'quvchilar predmetning belgisini aytadilar, ularda so'roq yordamida gapda so'zlarning bog'lanishini aniqlash ko'nikmasi o'stiriladi, bunda ot va sifatdan so'z birikmasini

ajratadilar. Keyingi sinflarda bu bog‘liqlik aniqlashtiriladi va boshlang‘ich sinflarda sifatlarning xususiyatlari ustida ishlashni leksik va grammatik yo‘nalishda olib borish talab etiladi.

Sifat mavzusi boshlang‘ich sinflarda quyidagi izchillikda o‘rganiladi:

sifat bilan dastlabki tanishtirish (1-2-sinf);

sifat haqida tushuncha berish (3-sinf);

shu grammatik mavzu bilan bog‘liq holda ayrim sifatlarning yozilishini o‘zgartirish (4-sinf).

Sifatni uch bosqichda o‘rgatiladi. Avval, birinchi bosqich (1-2-sinf)da o‘quvchilarga predmetning belgilarini, ularga savol berishni o‘rgatiladi. Masalan, biron predmet rasmini kuzatish orqali belgilarini aniqlash: koptok rasmini ko‘rsatib, qanday koptok?-savoliga o‘quvchilar rasmdagi koptok belgilarini aniqlab, aytadilar, qizil, katta, dumaloq, chiroyli, kabi. Bundan tashqari sinfda, umuman atrofda o‘quvchilarni o‘rab turgan predmetlarning belgilarini aniqlash va bu predmetlar bir-biri bilan ana shu o‘ziga xos belgilari orqali farq qilishlarini misollar bilan tushuntiriladi. Shunday mashqlardan so‘ng, o‘quvchilar xulosa chiqaradilar, ya‘ni predmet belgisini bildirgan so‘zlar qanday? qanaqa? so‘roqlariga javob bo‘ladi.

O‘quvchilarni predmet belgisini bildirgan so‘zlarni nutqimizdagi ahamiyatini anglashlarini samarali o‘zlashtirishlari uchun sifat ko‘p uchraydigan matnlarni o‘qib, sifatlarni ajratish va turli didaktik o‘yin, topshiriqlardan foydalanish maqsadga muvofiqdir. Masalan, kalaster usulidan foydalanilsa ...

Ikkinchi bosqich (3-sinf)da o‘quvchilar nutqini yangi sifatlar bilan boyitish va ularda “sifat” tushunchasini shakllantirib, sifatlardan nutqda unumli foydalanish ko‘nikmasi o‘stiriladi. Bunda o‘quvchilarning “predmet belgisi” degan tushunchasi umumlashtirilib, uning xususiyatlarini so‘z turkumi sifatida o‘ziga xos ko‘rsatkichlarini a) predmet belgisini bildiradi; b) qanday? qanaqa? so‘rog‘iga javob bo‘ladi, v) gapda otga bog‘lanib, shu ot bilan so‘z birikmasi hosil qiladi, d) gapda ikkinchi darajali bo‘lak vazifasida keladi o‘rgatiladi. Bu sinfda o‘quvchilar og‘zaki va yozma ijodiy ishlarga katta o‘rin beriladi. O‘quvchilarni sifatning leksik ma‘nosi haqidagi tushunchalarini chuqurlashtirish va predmetni har tomonlama tasvirlash malakasi o‘stiriladi.

Sifat haqidagi bilimlarni takomillashtirish, o‘quvchilarda og‘zaki va yozma nutqda sifatlardan aniq, o‘rinli foydalanish ko‘nikmasini o‘stirish bilan bog‘liq holda –roq qo‘shimchasi bilan qo‘llangan sifatlarni va ko‘m-ko‘k, yam-yashil kabi sifatni to‘g‘ri yozish malakasini uchinchi bosqichda ya‘ni 4-sinfda shakllantiriladi.

O‘quvchilarda sifat – so‘z turkumiga oid olgan bilimlarini shakllantirish va mustahkamlashda ham didaktik topshiriqlardan foydalanish ta‘lim-tarbiya samaradorligini oshirish va mustaqil fikrlovchi shaxsni shakllantirishda alohida o‘rin tutadi. Boshlang‘ich sinflarda sifat – so‘z turkumini o‘rgatishda quyidagi didaktik o‘yin topshiriqdan foydalanish mumkin. Bu topshiriqda berilgan predmetlarga ularga tegishli bo‘lgan, ya‘ni, sifatlarni bildiruvchi so‘zlarni ko‘rsatkichli chiziqcha bilan birlashtirib chiqadilar. Bunday o‘yin-topshiriqlardan dam olish daqiqasida ham foydalanish mumkin. O‘quvchilar bunday topshiriqlarni bajarish jarayonida yanada faollashadilar va fikrlab, ba‘zi sifatlarni berishda



o'zaro baxslashadilar. Bu bilan ularda olingan bilim mustahkamlanish bilan bir qatorda tanqidiy fikrlash, o'z fikrini himoyalash kabi malakalar shakllantiriladi. Masalan:

Sonni o'rganish metodikasi. Boshlang'ich ta'limda son uch yo'nalishda o'rganiladi:

Sonlarning talaffuzi va ma'nosi ustida ishlash;

Sonning grammatik shakllari ustida ishlash;

Sonlarning imlosi ustida ishlash.

Sonning o'rganilishi quyidagi izchillikda amalga oshiriladi:

2-sinfda nechta?, qancha? So'roqlariga javob bo'lib, shaxs va narsaning sanog'ini, nechanchi? So'rog'iga javob bo'lib, shaxs va narsaning tartibini bildiradi;

3-sinfda "Son-so'z turkumi" tushunchasi kiritiladi. O'quvchilarning son predmetining miqdorini bildirishini otga bog'lanib kelishi yordamida aniqlash ko'nikmasi o'stiriladi. Bularni o'rganishda sonning leksik xususiyatlariga asoslaniladi. Sonning leksik ma'nosi uni ot bilan bog'liq holda o'rganishni talab etadi;

4-sinfda sanoq va tartib sonlar, tartib sonlarning harf, rim va arab raqamlari bilan yozilishi, qo'sh undoshli sonlarning, grammatik shakllangan sonlarning (uchov, to'rttacha, ikkitadan) imlosi, sonlarning gramm, kilogramm, metr, litr, so'm, tiyin so'zlari bilan qo'llanishi va shu so'z bilan bitta so'roqqa javob bo'lishi o'rganiladi. Sonlarni otga bog'lanishi, so'roqlar yordamida sonni o'zi bog'langan so'z bilan ko'chirish ko'nikmalarini o'quvchilarda o'stiriladi.

Dasturda berilgan talablar asosida son bilan o'quvchilar 1-sinfdan boshlansa ham, uni o'rganish jarayoni, metodik jihatdan 4 bosqichga ajratiladi. Boshlang'ich ta'limda sonni elementar nazariy bilimlar asosida amaliy o'rgatiladi. 1-sinfda 1- bosqichni to'liq amaliy deb nomlaymiz. O'z navbatida bu bosqich sonni o'rganish tizimining keyingi bosqichlariga tayyorlaydi.

2-sinfda o'quvchilar sonni o'rganishning ikkinchi bosqichini quyidagi vazifalarda bajaradilar:

Nechta?, qancha? So'roqlariga javob bo'lib, shaxs va narsaning sanog'ini va nechanchi? So'rog'iga javob bo'lib, tartibini bildirgan so'zlar haqida elementar nazariy tushunchani shakllantirish;

O'quvchilarni sonlarga so'roq berish, nimani bildirishini ayta olish, sonlardan foydalanib, o'z fikrini aniq ifodalay olish, sonlarni mazmunga mosini o'rinli tanlab qo'llash ko'nikmasini o'stirish, lug'atlardan tog'ri foydalanish qobiliyatini shakllantirish.

Songa oid bu bilim va ko'nikmalarni mashqlar yordamida mustahkamlab boriladi. Shunga ko'ra sonlarni o'rganishning muayyan izchillikdagi mashqlar tizimini tashkil etish va qo'llash zarur:

Ajratilgan so'zlarga nechta?, qancha? So'roqlaridan birini bering va nimani bildirishini ayting.

Ajratib ko'rsatilgan so'zga so'roq bering, nimani bildirishini ayting.

Sanoq (yoki tartib) bildirgan so'zlarni nechta?, qancha? So'roqlari yordamida aniqlang.

Sanoq bildirgan so'zlarni so'roqlar yordamida aniqlang.

Tartib bildirgan sonlarni nechanchi? So'rog'i yordamida aniqlang.

Nuqtalar o‘rniga so‘roqlarga mos son qo‘yib o‘qing.

Rasm asosida bog‘lanishli nutq tuzing va unda sanoq, tartib bildiruvchi so‘zlardan foydalaning.

Berilgan mashqlar soddadan murakkabga tamoyiliga asoslangan bo‘lib, o‘quvchilar mashqlarda qo‘llanilgan sonlarning talaffuzi, imlosi va ma‘nosi ustida ishlash orqali ko‘nikmalarini shakllantiradilar.

3-sinfda son tushunchasini o‘rganishning uchinchi bosqichi to‘g‘ri keladi. Bu bosqichda o‘quvchilar nutqini yangi sonlar bilan boyitish, gap va matn mazmuniga mos sonlarni o‘rinli tanlab qo‘yish, fikrini aniq ifodalash ko‘nikmalari shakllantiriladi.

Bu o‘rinda turli mashq, topshiriqlar, didaktik o‘yinlardan foydalanish, son tushunchasining xususiyatlarini aniqlash va o‘zlashtirish samarasi orttadi. O‘quvchilar o‘qituvchi topshirig‘i asosida sanoq va tartib bildirayotgan so‘zlarni aniqlab, ularni guruhlaydilar, matnlardagi sonlarni topadilar, sonlarni gapning mazmuniga qarab to‘g‘ri qo‘llaydilar va hokazo. Bundan tashqari bu bosqichda o‘quvchilar og‘zaki va yozma nutqlarini rivojlantirish maqsadida turli mavzularda ijodiy yozma ishlar o‘tkazilib, o‘quvchilarning sonlardan o‘rinli va savodli foydalanishlari, shakldosh so‘zlarni aniqlab, ma‘nolarini izohlash o‘rgatiladi. Demak, o‘quvchilar bu bosqichda son – so‘z turkumining shaxs, narsalarning sanog‘ini, tartibini bildirib, nechta?, qancha?, nechanchi? so‘roqlariga javob bo‘lishi; gapda otga bog‘lanib kelishi va ikkinchi darajali bo‘lak vazifasida kelishi kabi xususiyatlari bilan tanishadilar.

4-bosqichda eng asosiy e‘tibor sonlarning imlosiga qaratiladi. Sonlarning har bir qismini alohida yozish, chiziqcha va chiziqchasiz bilan yozish, qo‘shimcha qo‘shilgandan so‘ng son o‘zagidagi o‘zgarishlarni yozishda to‘g‘ri ifodalash, qo‘sh undoshli sonlarning yozilishi, sonlarning gramm, kilogramm, metr, litr so‘zlari bilan o‘rgatiladi. Bu bosqichda mashqlar ham shu maqsadga qaratilib, sonlarni miqdor bildiruvchi so‘zlar bilan almashtirish va farqini aniqlash. Harflar bilan berilgan sonlarni raqamlar bilan (arab, rim) ifodalash kabi topshiriqlardan foydalanilib, mashqlar asta-sekin murakkablashib boradi.

Boshlang‘ich sinf o‘quvchilari son so‘z turkumini o‘rgangach, quyidagi bilim, ko‘nikma va malakalarni egallagan bo‘lishlari kerak:

Sonning sanoq va tartib ma‘nolarini bildirishini;

Son nechta?, qancha?, nechanchi? so‘roqlariga javob bo‘lishini;

Son otga bog‘lanib kelishini;

Son gapda ikkinchi darajali bo‘lak vazifasida kelishini;

Sonlarni imlo jihatdan to‘g‘ri yozishni;

Og‘zaki va yozma nutqda sonlardan to‘g‘ri va o‘rinli foydalana olishni;

Sonlarga shakldosh so‘zlar topishni;

Matndagi sonlarni boshqa miqdor bildiruvchi so‘zlar bilan almashtirish.

Dasturga ko‘ra, 4-sinf ona tili darslarida “Son-so‘z turkumi”ni o‘rgatish avvalgi sinflardagi berilgan tushunchalarni birlashtirib, kengaytirishdan iborat. Son mavzusini o‘rgatishda o‘quvchi shaxsiga yo‘naltirilgan ta’limni to‘g‘ri tashkil etish va darsning samaradorligini oshirishning interfaol metodlaridan foydalanish maqsadga muvofiqdir.

Turli usullar orqali o`quvchilarni ijodiy izlanishlari, fikr doiralari kengayadi. Xotirani mustahkamlash, diqqatni jalb qilish orqali o`z ustida ishlashga undash, o`zaro hurmatni mustahkamlashga erishish mumkin.

**FOYDALANILGAN ADABIYOTLAR:**

1. Abdurahmonova N., O`rinboyeva L. Ona tili / O`qituvchilar uchun metodik qo`llanma / 2-sinflar uchun. – Toshkent: “Ehtremum-press”, 2014. – 80 b.

2. Masharipova U., Umarova M., Boynazarova D., Nabiyeva M. Ona tili / O`qituvchilar uchun metodik qo`llanma / 4-sinflar uchun – Toshkent: “Ehtremum-press”, 2017 – 88 b.

3. Tal`at G`afforova. Boshlang`ich ta`limda zamonaviy pedagogik texnologiyalar. – Toshkent: Tafakkur, 2011. – 160 b.

**ABDURAHMON JOMIYNING HAYOTI, FIKRIY QARASHLARI VA ASARLARI****Uktam Sattorov***Tadqiqotchi*

Abdurahmon Jomiy hijriy to‘qqizinchi asrda Xurosonda tug‘ilib ijod qilgan shoir, adib va mutasavviflardandir. U 1414 yilda Jom shahrining Harjird qishlog‘ida tavallud topgan bo‘lib, ona tomonidan nasabi hijriy ikkinchi asrda yashagan mashhur hanafiy faqihi Muhammad ibn Hasan Shayboniyga bog‘lanadi. Otasi asli Isfahonga yaqin bo‘lgan dasht shaharlaridan bo‘lib, keyinchalik hijriy sakkizinchi asrda Xurosonga ko‘chib o‘tib Jom shahrida yashab qoladi. Jomiyning asl taxallusi Imomiddin bo‘lsada, Nuriddin taxallusi bilan tanilgan. Unga nisbatan “Xotamus shuaro” taxallusi ham ishlatilgan. Ilk ta’limni Harjirda olgan Jomiy o‘n uch yoshga kirganida otasi bilan Hirotga boradi. U yerda o‘qishni davom ettirib Jomiy taxallusi bilan mashhur bo‘ladi. Ilk sherlarini Dashtiy taxallusi bilan yozgan Abdurahmon keyinchalik uni Jomiy nomiga o‘zgartiradi. Jomiy nomiga o‘zgartirishi sabablaridan biri Jom shahrida tug‘ilgani bo‘lsa, yana biri Shayxulislom Ahmad Jomiyga bo‘lgan muhabbatdir. Hirotida oldin “Madrasayi Bozori Hush” keyin “Nizomiya” madrasasida adabiyotdan dars oladi. Mavlona Junaydni usulidan o‘qib, bir vaqtning o‘zida Hoja Ali Samarqandiyini dars xalqalariga qo‘shiladi. Yegirma yoshga kirganda ilmini yanada oshirish maqsadida Samarqandga boradi.

Samarqandda Qozizoda Rumiyning Astralogiya darslariga qatnasharkan bir vaqtning o‘zida tafsir, hadis, kalom va musiqa kabi ilmlarni o‘rganib bir necha yil Samarqandda qolgandan so‘ng hijriy 850 yilda Hirotga qaytib boradi. Samarqandda ilm olib yurgan vaqtlarida tasavvufga qiziqadi va naqshbandiyya tariqati bilan tanishadi. Hirotga qaytgandan so‘ng Sadididdin Koshg‘ariyga bay‘at qilib unga shogird tushadi. Koshg‘ariyni vafotidan keyin Abu Said Bahodir davrida Hoja Abdulloh Ahror bilan tanishadi. Ellik yoshlarga kirganda Sadididdin Koshg‘ariyning nabirasiga uylanadi va undan to‘rtta o‘g‘il ko‘radi. Abul Qosim Boburiyni xizmatida bo‘lgan Jomiy uni yaxshilik bilan yodga olib “Hilyai Hulal” degan bir asar yozgan. Uni Temuriy hukumdorlari huzurida ham martabasi baland bo‘lgan. Haj safariga chiqqanida Husayn Boyqaro unga bo‘lgan hurmatidan hamma safar ashyolarini tayyorlatib, makaziy voliliklar yaxshi kutib olishlari uchun bir maktub yozib beradi.

Tasavvuf shayxi Ibn Arabiyga hurmat yuzasidan uning Fususul Hakim va Futuhotu Makkiyyasini doimo o‘zi bilan birga olib yurgan hamda Fususul hakimga ikki martta sharh yozgan. U Ibn Arabiyning vahdatul vujud tushunchasiga moyillik bildirgan, shayxlarning karomatlarini tasdiqlagan.

Jomiy hamma mol-mulkini talabalarga, xonaqohlarga, masjid, madrasa, faqir-miskinlarga sarflagan. U kundalik hayotda oddiy, darvishona yashasa ham, biroq shoh va unga aloqador kishilarning, hatto uni asarlari orqali tanigan boshqa mamlakat

podshohlarining unga muruvvati katta bo'lgan. Shuning uchun u o'ziga tushgan daromadlar hisobiga bir qancha binoyi xayriyalar, shu jumladan Hirotda ikki madrasa va xonaqoh, tug'ilgan shahri – Jomda bir masjid qurish imkoniga ega bo'lgan. Uning Shamsiddin Muhammad ismli ukasi bo'lib, u katta tabib, olim va sozanda bo'lib yetishgani ma'lum. Oltmish yoshdan o'tgandan keyin uning sog'lig'i yomonlashgan, chunki asarlarida sog'lig'i yomonligidan shikoyat qilgani uchraydi. U O'n to'rt kunlik xastalikdan keyin 18 yoki 19 muharram oyida 898-yilda olamdan o'tadi. Jomiy ellik yoshga yetmasdan lerik sherlar yozishni boshlagan va bu turdagi sherlarini uch devonga to'plagan. 1480 yildan 1485 yilning oxiriga qadar Jomiy o'zining buyuk "Haft avrangi" tarkibiga kirgan dostonlarini yaratish ustida ish olib bordi. Sharq adabiyotidagi xamsachilik an'analari asosida yozilgan bu dostonlardan "Silsilatuz-zahab", "Tuhfat ul-ahrar", "Suhbat ul-abror" g'oyaviy tematik jihatdan falsafiy-axloqiy yo'nalishda, janr e'tibori bilan pandnoma tipida bo'lib, o'z davrining eng dolzarb masalalariga bag'ishlangan edi. "Yusuf va Zulayho", "Layli va Majnun", "Salamon va Absol", "Xiradnomai Iskandariy" dostonlarida esa shoir an'anaviy syujetlarning yangicha talqinlarini berdi. U yoshlik vaqtida yozgan sherlarini bir devonga jamlab "Fotihatush shihob" deb nomlagan uni 884 yilda tartiblab kitob holiga keltirgan. O'rta yoshida yozgan ikkinchi devoni "Vasitatul ikdi" deb nomlangan uni 885 yilda yaxlit kitob holatiga keltirgan. Keksalik yoshida yozilgan uchinchi devoni "Xotimatul hayot" deb nomlangan va u 896 yilda jamlangan.

Jomiy fors va arab tillarida ijod qilgan. Keyinchalik ko'pgina asarlari turk tiliga tarjima qilingan. Aytish kerakki, Jomiy o'z davrining eng buyuk tilshunosi ham edi. U fors tili grammatikasi bo'yicha maxsus she'riy va nasriy qo'llanma yozgan. Arab tilini esa o'z ona tilidek bilar edi. U vaqtda arab tili mashhur Xorazmlik tilshunos olim Ibn Hojibning (1175–1249) "Al-Qofiya" kitobi bo'yicha o'rganilardi. Shoirning suyukli farzandi Ziyovuddin arab tilini shu darslik bo'yicha o'qir ekan, darsni o'zlashtirishda katta qiyinchilik sezadi. Shunda Jomiy uning ahvolini tushunib, 1492 yili, ya'ni umrining oxirlarida "Al-Qofiya"ga maxsus sharh yozadi. Shundan so'ng Ibn Hojibning asari maktab va madrasalarda shu sharh yordamida o'qitiladigan bo'ladi. Jomiy "Sharhi" esa "Sharhi Mullo" nomi bilan shuhrat qozonadi.

Xulosa: Abdurahmon Jomiyning tarjimai holi o'rganilar ekan, uning sakson yilga yaqin umri ilm o'rganish, o'rgatish, kitoblar ta'lif qilish bilan kechganiga guvoh bo'linadi. U hayoti davomida turli ilmlarning eng peshqadam ustozlaridan ta'lim olgan va o'zi ham bir necha ilmlarda butun islom olamida shuhrat qozongan. Uni o'sha davrning buyuk hukumdorlari ehtirom qilib ulug'lagan bo'lsada, xashamatli hayotdan uzoq sodda hayot kechirgan.

## THE IMPORTANCE OF AEGILOPS L. GROUP TYPES IN INCREASING THE RESISTANCE OF WHEAT TO DIFFERENT FACTORS

Faridun Shavkatovich Sobirov

**Annotation:** *This article discusses the role of Aegilops L. species in the formation of varieties resistant to drought, soil salinity, various pests, which are abiotic and biotic factors in the cultivation of wheat, one of the main food crops in our country.*

**Keywords:** *Aegilops L., wheat, cereals, drought, salinity*

**Introduction.** One of the most pressing issues in the world today is the food problem. The solution to this problem requires the production of high-quality and high-quality food crops, as well as the creation of high-yielding varieties resistant to biotic and abiotic factors, such as increasing drought and salinity. At the same time, the possibility of using the long-lasting endurance indicators of local species of Aegilops L., which grow wild in the territory of our country, to increase the yield of wheat has not yet been studied.

**References and methodology.** Throughout the development of society, cereals have always been widely used as food and feed, as well as in other areas of use, and have played a special role in human life. In recent decades, great attention has been paid around the world to the problems of conservation and rational use of the genetic resources of plants, which serve as the basis for the development of selection and food security. To increase the resistance of common wheat to various factors of biotic and abiotic stress, the creation of new forms using the introgression of genome regions of other species is widely used. One of the most important abiotic factors of the environment that hinders the expansion of wheat cultivation area is the salinity of this soil. In stable varieties of wheat under saline conditions yields decrease and grain quality deteriorates.

Wild wheat varieties represent a potential source of new genes that are important for improving the economically valuable properties of wheat. So far, it has not been used in the selection programs of our country. Wheat is one of the most important crops in the world, including in Uzbekistan. For most countries in the world, it is one of the staple foods. The yield and quality of wheat depends mainly on the resistance of varieties to environmental stressors, including fungal diseases. Wild relatives of cultivated forms of wheat, rye, barley, oats, etc. serve as an inexhaustible source for the creation of varieties that combine high yields and resistance to biotic and abiotic factors of the environment. The gene pool of wild wheat relatives has accumulated significant reserves of genetic diversity. Many of them can be used successfully to deliver beneficial properties to soft wheat. Thus, at present, most of the effective genes that are resistant to wheat diseases come from this gene pool.

**Discussion.** Today, with the introduction of new technologies in science, the targeted search and transmission of specific genes remains relevant. With the successful solution of productivity and sustainability problems, the decisive factor in the use of frost is its quality. It was possible to create a source material for selection based on the selection of beneficial

genes from wild species by marker control to plant cultural forms. A detailed study of the anatomy and morphology of *Aegilops* is rare. In the process of evolution, the species in this category have adapted to different ecological conditions and as a result have formed different biomorphological species. Each species has its own morpho-anatomical features. All this allows us to assume that materials related to the anatomy of the vegetative organs of *Aegilops* may be useful in understanding their ecology, as well as in solving phylogeny and taxonomy issues.

**The result.** The search for new anti-salinity genes is carried out both in the most common wheat collections and among other species of cereal plants that can enter the normal wheat genome by crossing genetic material. Potential donors to increase the salt resistance of wheat include grain products such as *Aegilops speltoides* Tausch. However, in order to effectively use these genes in wheat cultivation, more accurate information on their localization is needed. Modern technology makes it possible to quickly obtain introgressive wheat lines that contain a single piece of genetic material from donor species on different chromosomes of ordinary wheat. Such lines can be an effective experimental tool for identifying regions of foreign chromosomes that contain genetic factors that respond to resistance to adverse environmental factors.

**Conclusion.** In Uzbekistan, the local species of the genus *Aegilops* L. have not yet been sufficiently studied. These species have been retaining and consolidating rich genetic material for many years. In our country, the local species of the genus *Aegilops* L. are resistant to abiotic and biotic stress factors, and these species can be used to create new varieties of wheat that can withstand these factors.

#### REFERENCES:

1. Насирова Н.В. Анатомическое строение листа эгилопса (*Aegilops* L.). Вестник РУДН, серия Агротомия и животноводство, 2013, № 2. 5-11 с.
2. Есимбекова М.А., Булатова К.М., Кушанова Р.Ж., Мукин К.Б. Биоразнообразие дикорастущих видов из рода *Aegilops* L. в Казахстане для селекции пшеницы. Известия ТСХА, выпуск 6, 2015 год. 5-18 с.
3. Юдина Р.С., Леонова И.Н., Салина Е.А., Хлесткина Е.К. Изменение солеустойчивости мягкой пшеницы в результате интрогрессии генетического материала *Aegilops speltoides* и *Triticum timopheevii*. Генетика и селекция растений. 2015, том 19, № 2. DOI 10.18699IVJ15.021.
4. Давоян Э.Р., Миков Д.С., Зубанова Ю.С., Болдаков Д.М., Давоян Р.О., Бебякина И.В., Бибишев В.А. Изучение интрогрессивных линий мягкой пшеницы с генетическим материалом *Aegilops tauschii* по устойчивости к листовой ржавчине. Вавиловский журнал генетики и селекции. 2018;22(1):97-101. DOI 10.18699IVJ18.336.

**TA'LIM MUASSASALARIDA TASHKIL ETILADIGAN TA'LIM-TARBIYA  
JARAYONLARINING ASOSIY XUSUSIYATLARI****Xonbabayev Shoxruxbek Dilshodjon o'g'li***Qo'qon davlat pedagogika instituti  
Maktab menejmenti kafedrası o'qituvchisi*

Ta'lim-tarbiya va mustaqil ta'lim jarayonlarida o'rganiladigan mavzular hamda tarbiyaviy munosabatlar jarayonida muhim ahamiyatga ega bo'lgan tushunchalar haqida o'quvchilarga oldindan ma'lumotlar berishning zarurati uzviylik (vorisiylik) xususiyatini ifodalaydi.

Ta'lim muassasalarida murakkab pedagogik tizim hisoblanadigan ta'lim-tarbiya jarayonlarini tizimli yondashuv asosida tashkil etishda differentsiallik, moslashuvchanlik, ob'ektivlik, ixtiloflilik, uzviylik (vorisiylik), tavakkalchilik va ehtimollik, individuallik, bog'liqlik va aloqadorlilik, tarkibiy tuzilishga egaligi (strukturaviylik), boshqaruvchanlik, ijtimoiy mo'ljallanganlik, tabaqalashtirish qobiliyati, integrativlik kabi bir qator xususiyatlarni asosiy xususiyatlar sifatida ajratib ko'rsatish mumkin.

Ta'lim-tarbiya jarayonining differentsiallik xususiyati uning o'zgaruvchanligi, ya'ni vaziyatlarga ko'ra sekin-asta, bosqichma-bosqich takomillashib borishi natijasida sub'ekt-sub'ekt munosabatlarining vujudga kelishi bilan tavsiflanadi hamda o'z navbatida samaradorlik ko'rsatkichi sifatida ham xizmat qiladi.

Ta'lim-tarbiya jarayoni ma'lum bir tarkibiy tuzilishga egaligi, ya'ni foydalanilishi tavsiya etiladigan adabiyotlar bilan tanishtirish, o'quvchilarning boshlang'ich tushunchalarini aniqlash va ob'ektiv baholash, o'rganilishi ko'zda tutilayotgan tushunchalarning o'zlashtirish zaruriyatini asoslash, yangi mavzuni bayon etish, xulosa yasash va yakunlash bosqichlari ta'lim-tarbiya jarayonining strukturaviylik xususiyatini ifodalaydi.

O'quvchilarda o'rganilayotgan mavzuga qiziqishni rivojlantirish va vaziyatlarga ko'ra ularning faolligini ta'minlash asosida sub'yekt-ob'yekt munosabatlaridan sekin-asta sub'ekt-sub'ekt munosabatlariga o'tilishida hamda motivlashtirish jarayonlarining takomillashib borishida ta'lim-tarbiya jarayonining moslashuvchanlik xususiyati o'z ifodasini topadi.

Ta'lim-tarbiya jarayoniga xos xususiyatlardan biri bo'lgan ob'ektivlik mazkur jarayonda axborotlarning yangiligi, ishonchliligi va asoslanganligi hamda o'rganilayotgan ob'ektga aloqadorligi bilan ifodalanadi.

Ixtiloflilik xususiyati o'quvchilarda erkin va mustaqil fikrlashga, o'z g'alar fikrini tinglash va tahlil qilish hamda mustaqil ta'lim olish va o'zini-o'zi tarbiyalashga istak va qiziqishning susayishi bilan tavsiflanadi.

Tavakkalchilik xususiyati ehtimollik xususiyati bilan bog'liq bo'ladi. Ta'lim-tarbiya jarayonida barcha o'quvchilarning boshlang'ich tushunchalarini to'liq aniqlash va ob'ektiv baholash imkoniyatlari cheklanganligi sababli tavakkalchilik va xavotirlanish hissiyotlari



vujudga keladi, bu o'z navbatida ta'lim-tarbiya jarayoni samaradorligiga o'z ta'sirini ko'rsatadi.

Ma'lum bir ta'lim metodi ixtiyoriy jarayon va ixtiyoriy vaziyatlarda qo'llanilishiga, ya'ni universiallikka da'vogar bo'la olmasligi hamda vaziyatlarga ko'ra o'qitish texnologiyalari va ta'lim metodlarini tanlash va muvofiqlashtirib borishda uning individuallik xususiyati namoyon bo'ladi.

Ta'lim-tarbiya jarayonining bog'liqlik va aloqadorlik xususiyatlari ko'p jihatdan mazkur jarayon ishtirokchilarining qiziqishi, boshlang'ich tushunchalari darajasi hamda ta'limiy muhitning yangiliklarni qabul qilish moyilligi hamda vujudga kelayotgan vaziyatlarga bog'liqligi bilan ifodalanib, qulay ta'limiy muhitni shakllantirishda vaziyatli yondashuvning ahamiyatligi bilan ifodalanadi.

Integrativlik xususiyati (ichki va tashqi omillarning o'zaro birligi) sifatida o'zaro ta'sir jarayonini vujudga keltirish imkoniyatlarining kengligi, o'zaro ta'sir jarayonida vujudga kelayotgan vaziyatlarga bog'liq holda o'quvchilardaindividual psixologik xususiyatlari turlicha bo'lgan insonlar bilan muloqot qilish, ya'ni o'zining kommunikativ uslublarini ishlab chiqish va individualligini anglash kabi ko'nikmalar shakllanishiga mos vaziyatlarning vujudga kelishini keltirish mumkin.

Ta'lim-tarbiya jarayonida o'quv faoliyatini takomillashtirish va rivojlantirish jarayonlarini loyihalashtirish, modellashtirish, ishtirokchilar faoliyatini vaziyatlarga ko'ra muvofiqlashtirish imkoniyatlarining mavjudligi uning boshqaruvchanlik xususiyati hisoblanadi.

Pedagogik jarayonda ma'lum bir o'quvchi yoki o'quvchilar guruhiga qaratilayotgan e'tiborning me'yoridan ortishi boshqa bir o'quvchi yoki guruh o'quvchilarining qiziqishi va faolligiga ta'sir ko'rsatishi hamda tabaqalashtirilgan yondashuvlarni tatbiq etish imkoniyatlarining mavjudligi tabaqalashtirish qobiliyatini tavsiflaydi.

Ijtimoiy mo'ljallanganlik individual maqsad va vazifalarni ta'lim-tarbiya jarayoni maqsad va vazifalari bilan muvofiqlashtirish asosida o'quvchilarning o'zini-o'zi rivojlantirishga undash va shaxsiy rivojlanish istiqbollari belgilaydi.

**TALABALARNI PEDAGOGIK FAOLIYATGA YO‘NALTIRISHDA  
INNOVATSION YONDASHUVLAR.****Suxanberdiyeva Sitora Sanjar qizi***Nizomiy nomidagi Toshkent Davlat**Pedagogika Universiteti talabasi*

**Anotatsiya:** *Pedagogik texnologiya bu o‘qitishda o‘ziga xos innovatsion yondashuvdir. U pedagogikadagi ijtimoiy-muhandislik tafakkurning ifodalanishi, intellektual ilmiy ongning pedagogika sohasiga ko‘chirilgan tasviri va ta’lim jarayonining jahon standartlariga muvofiqligidir.*

**Kalit so‘zlar:** *innovatsiya, texnologiya, individ tizim, texnologik sxema.*

**Kirish:** Har qanday sohada muammolar bo‘lgani singari, ular ta’lim sohasida ham ular uchrab turadi. Ta’lim sohasi yangi texnologik burilishni tan olish, uning afzalliklari va xususiyatlarini pedagogik amaliyotda qo‘llash va mehnat tabiatining keskin o‘zgarishi sharoitida talab qilinadigan yangi ishchi kadrlarni tayyorlash zarurati bilan bog‘liq yangi muammolarga duch kelmoqda. Muammolar aslida nimalardan iborat?

1. Ta’limda texnologik jarayonlarni qo‘llay olmaslik.
2. Innovatsion bilim va ko‘nikmaning yetishmasligi.
3. Tajribaning sustligi va eskirgan metodlar.
4. Individual tizimning yo‘qligi.

**Asosiy qism:** Ijtimoiy ehtiyojlar shuni ko‘rsatadiki, pedagogik faoliyat texnologik jarayonlarga muhtoj. Ijtimoiy ehtiyoj ijtimoiy taraqqiyot orqali yuzaga keladi. Demak, dunyo miqyosida olib qaraydigan bo‘lsak, dunyoni vertual olam orqali kuzatish, axborotlardan boxabar bo‘lish dolzarb masalalardan biridir. Dunyo hamjamiyatidagi o‘zgarishlar bilan tanishish, ta’lim sohasiga kirib kelgan yangi innovatsion g‘oyalarning ahamiyatiga alohida e’tibor qaratish bugungi kun nafasi bilan yashaydigan har bir pedagogning kundalik yumushlariga aylanishi lozim. Ta’limda texnologiyaning yetishmasligi mutaxassislarning ular haqida yetarli bilimga ega emasliklaridan dalolat. Kun talabi ulardan boxabar bo‘lgan holda, ulani o‘z pedagogik faoliyatida qo‘llay bilishdir.

Pedagogika jamiyatning ajralmas qismidir. Ta’lim har qanday sohaning asosidir. Pedagog o‘z faoliyati davomida ta’lim sohasidagi umumiy tamoyillarga amal qilishi, innovatsion ko‘nikmalarni talabalarga to‘g‘ri yetkaza olishi, eng asosiysi, mazkur texnologiya va innovatsiyalarni yoshlar ongigga didaktik yo‘l bilan singdira olishi kerak. Chunonchi, yoshlarni didaktik ruhda tarbiyalash har handay asrda ham muhim ahamiyat kasb etgan. Yuksak salohiyatli va intellektual yosh avlod har qanday davrning talabidir.

Ta’lim jarayonida kichik xatolarga ko‘pincha ko‘z yumiladi. Hozirda, muhim innovatsion davr talabi pedagogdan ko‘p narsani talab qilishi mumkin. Vaholanki, dunyo jadal rivojlanib borayotgan bir davrda mashaqqatlar ertanggi kunning mevasidir. Bugungi kunda pedagoglar umumsohaviy ishlashlari talab etiladi, ya’ni ular talabalarga ham aqlan,

ham ma'nan bilim beradilar. Tehnologiya pedagogik tizimning ajralmas qismiga aylanishi va biz yuqorida ta'kidlagan har ikki bilimning tub mohiyatiga singib ketishi zarur. Pedagogda yangi texnologik sxema bo'lishi va o'z navbatida eskirgan metodlardan voz kechishi lozim. Shuningdek, yangi zamonaviy sxema har qanday ikkilanish holatlaridan holi bo'lishi, aniq va ixcham xarakter kasib etishi lozim.

Individual tizim ham pedagogdan, ham talabadan bir xil faoliyatni talab etadi. Pedagog bu yo'lda har bir talaba bilan alohida ishlashi, zamonaviy tizimni yo'lga qo'yishi va amaliy jarayonda talabni kuchaytirishi lozim. Buning uchun pedagogda ilmiy salohat yuqori bo'lishi va boshqarish xususiyati yuqoriligi, shuningdek diqqatni jalb eta olish va talabning ilm bilan bandligini ta'minlay olishi zarur. Bandlik muhim hisoblanadi. Zero, talabada bo'sh vaqt oralig'ida yangi mashg'ulotga chalg'ish holati kuzatilishi tabiiy. Demak, talabani ilm bilan bandligini ta'minlash birlamchi hisoblanadi. Qachonki pedagog individ bilan ishlasa, talaba har qanday holatga o'z munosabatini shakllantiradi, shuningdek mas'uliyat degan tushunchani o'z ongiga singdiradi.

**Xulosa:** Ta'lim shu kabi masalalarga yechimni talab qiladi. Ta'limni modernizatsiya qilish, uni talabalarga o'qitish jarayonida innovatsion ilmiy prinsiplarga asoslanish muhim omil sanaladi. Har doim ham talabning o'zi bilan ish bitmaydi. Talab doirasida rag'bat ham bo'lishi lozim. Rag'bat talabning soha doirasidagina emas, balki umumsohaviy o'sshiga turtki bo'ladi. Galdagi vazifa raqobat masalasidir. Pedagog talabani pedagogik yo'nalishga yo'naltirish uchun sog'lom raqobatni yaratib berishi lozim. Bu muhit yoshlarda intiluvchanlikni, qabul qilish tezligini va nerv sistemasidagi xolerik temperamentni yuzaga keltiradi. Faoliyatga yo'naltirishda talaba xarakteri ahamiyatli. Soha mutaxassisi o'z kasbini sevishi va o'zini aynan shu kasbda tasavvur eta olishi kerak. Maqsadlar oliy tanlagandagina, ular ijobiy ahamiyat kasb etadi. Shuningdek, yagona pedagogik jarayonning innovatsion strategiyasi sharoitida innovatsion jarayonlarning bevosita tashuvchisi sifatida maktab direktori, o'qituvchilar va o'qituvchilarning roli sezilarli darajada oshmoqda. Ta'limning har xil texnologiyalari: didaktik, kompyuter, muammoli, modulli va boshqalar bilan o'qituvchi etakchi pedagogik funktsiyalarni bajarishda qoladi. O'quv jarayoniga zamonaviy texnologiyalarni joriy etish bilan o'qituvchi va tarbiyachi maslahatchi, maslahatchi, o'qituvchi vazifalarini tobora ko'proq o'zlashtirmoqda. Bu ulardan maxsus psixologik va pedagogik tayyorgarlikni talab qiladi, chunki o'qituvchining kasbiy faoliyatida nafaqat maxsus, fan bilimlari, balki pedagogika va psixologiya, ta'lim va tarbiya texnologiyalari sohasidagi zamonaviy bilimlar ham amalga oshiriladi. Shu asosda pedagogik yangiliklarni idrok etish, baholash va amalga oshirishga tayyorlik shakllantiriladi. Ta'limdagi innovatsion jarayonlar mohiyatini tushunishda pedagogikaning ikkita asosiy muammosi mavjud - ilg'or pedagogik tajribani o'rganish, umumlashtirish va tarqatish muammosi va eng muhimi, pedagogik yutuqlarni amaliyotga joriy etish muammosi. Muammoning yechimi esa har bir padagogning o'z qo'lidadir.

**FOYDALANILGAN ADABIYOTLAR RO‘YXATI:**

1.Slastenin V.A., Podymova L.S. Pedagogika: innovatsion faoliyat M .: IChP "Nashriyot uyi magistri", 1997 yil.

2.Kvasha V.P. ta'limdagi innovatsion jarayonlarni boshqarish. Dis Kand ped fanlar. M., 1994 yil

3.Alekseeva, L.N. Innovatsion texnologiyalar tajriba manbai sifatida / L.N. Alekseeva // O'qituvchi. - 2004.

**PANJARADAGI BIR ZARRACHALI SISTEMAGA MOS SHRODINGER OPERATORINING O'ZIGA XOS QIYMATI**

**Ahmadov Rahmatjon Ramazon o'g'li**

*Jizzax viloyati Jizzax shahridagi  
pedagogika instituti magistranti hamda*

*Jizzax viloyati Jizzax shahridagi  
28-maktab matematika fani o'qituvchisi*

Ushbu maqolada bir o'lchamli panjaraning ikkita turli nuqtasida kontakt ta'sirlashuvchi potensial maydonlar o'rnatilgan sistemaga mos Schrodinger operatori  $H_\mu > 0$  ning xos qiymatlari mavjudligi o'rganilgan va bu xos qiymatlar uchun yaqinlashuvchi yoyilmalari (Teylor qatorlari)  $\mu = 0$  nuqtada olingan.

Ma'lumki, bir zarrachali panjaraning faqat bitta nuqtasida kontakt ta'sirlashuvchi potensial maydon o'rnatilgan sistemaga mos Schrodinger operatori  $\mu > 0$  ning ixtiyoriy qiymatida yagona xos qiymatga ega ekanligi, bu xos qiymat operatorning muhim spektridan quyida joylashishi va vos qiymat uchun  $\mu = 0$  nuqtada yaqinlashuvchi yoyilmalarda isbotlangan. Biz qarayotgan modelda esa,  $\mu > 0$  yetarlicha kichik bo'lganda, potensial maydonlarning ta'sir kuchiga qarab,  $H_\mu$  ning muhim spektridan quyida (mos ravishda yuqorida) yagona xos qiymati mavjud bo'lishi yoki mavjud emasligi, hamda muhim spektridan quyida va yuqorida ikkita xos qiymatning paydo bo'lishi mumkinligi isbotlangan va ular uchun  $\mu = 0$  nuqtada yaqinlashuvchi yoyilmalar topilgan.

Mazkur modelga mos operator  $H_\mu$  bir o'lchamli tor  $T = (-\pi; \pi)$  da kvadrati bilan integralanuvchi funksiyalarning Hilbert fazosini  $L^2(T)$  da quyidagi formula bilan aniqlanadi:

$$H_\mu = H_0 + \mu V^+ - \mu V^-, \quad \mu > 0$$

bilan aniqlanadi. Bunda  $H_0$  - operator  $L^2(T)$  fazoda  $\varepsilon(\cdot)$  funksiyaga ko'paytirish operatori:

$$(H_0 f)(p) = \varepsilon(p) f(p), \quad p \in T.$$

Potensial operatorlar  $V^+$  va  $V^-$  lar esa  $L^2(T)$  da integral operatorlardir:

$$(V^+ f)(p) = a \cos mp \int_T \cos ms f(s) ds,$$

$$(V^- f)(p) = b \cos np \int_T \cos ns f(s) ds.$$

$\mu > 0$  – bog'lanish doimiysi deyiladi.

**Teorema.** Faraz 1 o'rinli bo'lsin. U holda shunday  $\mu_0 > 0$  mavjudki, barcha  $\mu \in (0, \mu_0)$  uchun quyidagilar o'rinli:

a) Agar  $a > b$  bo'lsa, u holda  $H_\mu$  operator yagona  $E(\mu)$  xos qiymatga ega va  $H_\mu$  operatorning muhim spektridan o'ngda joylashgan.

b) Agar  $a < b$  bo'lsa, u holda  $H_\mu$  operator yagona  $e(\mu)$  xos qiymatga ega va  $H_\mu$  operatorning muhim spektridan chapda joylashgan.

c) Agar  $a = b$  bo'lsa, u holda  $H_\mu$  operator ikkita  $E(\mu)$ ,  $e(\mu)$  xos qiymatlarga ega va ularning biri operatorning muhim spektridan o'ngda va ikkinchisi  $H_\mu$  operatorning muhim spektridan chapda joylashgan.

#### ADABIYOTLAR RO'YXATI:

1. S. N. Lakaev, A. M. Khalkhuzhaev, Sh. S. Lakaev Asymptotic behavior of an eigenvalue of the twoparticle discrete Schrodinger operator. Theor. Math. Phys. 171(3)(2012), 800-811M.

2. Reed, B. Simon Methods of Modern Mathematical Physics. IV: Analysis of Operators. Academic Press, Inc. London, 1978 [2].

**MAKTABDA ONA TILI TA'LIMINI YANGILASH - DAVR TALABI****Radjapova Ozoda Yuldashevna***Xorazm viloyati Yangiariq tumani**21-son umumta'lim maktabi**Ona tili va adabiyot fani o'qituvchisi*

Ta'lim maqsadi o'quv-biluv jarayoni, uning mohiyati, mazmuni, usul va vositalari, o'qituvchi-o'quvchi munosabatlari, shuningdek, mazkur tizimning samaradorligi - qanday shaxs yoki mutaxassisni shakllantirishini ham belgilaydi. Ta'lim maqsadining ijtimoiy buyurtma asosida ifodalanishi shaxs, davlat, jamiyat, fan-texnika hamda ishlab chiqarishning umumiy taraqqiyot darajasi bilan belgilanadi. Demak, ta'lim maqsadi jamiyat ehtiyojlarini ifodalaydi va uning taraqqiyotini belgilaydi. Butun ta'lim jarayoni - o'quv materialidan boshlab, ta'lim natijasigacha - ta'lim maqsadidan kelib chiqqan holda belgilanadi. Ta'lim maqsadi oldida turgan asosiy masala bugungi kun va istiqbolda jamiyat ravnaqi uchun qanday shaxs, mutaxassis tayyorlash kerakligi bilan xarakterlanadi.

Milliy Istiqlolning ona tili ta'limi oldiga qo'yadigan vazifalari, jumladan, bugungi kunda maktabda ijodiy tafakkur sohibini, oliygohlarda jahonning ilg'or mamlakatlari mutaxassislari bilan raqobatdoshlikka iqtidorli mutaxassisni tayyorlash uchun ta'lim qanday bo'lishi kerakligini belgilash, maqsadga muvofiq mazmun va usullarni tanlash uchun, biz, eng avvalo, ta'lim maqsadining uning mazmuni hamda usulida in'ikosini bevosita o'z tariximiz, an'analarimiz va mezonlarimiz asosida tanqidiy o'rganishimiz, shuningdek, oldimizda turgan vazifalarni yanada aniqroq belgilashimiz lozim.

Pedagogik adabiyotlarda "ta'lim", "ta'lim mazmuni", "ta'lim maqsadi" tushunchalari turlicha talqin qilinadi: "Ta'lim-bilim berish, malaka va ko'nikmalar hosil qilish jarayoni, kishini hayotga va mehnatga tayyorlashning asosiy vositasi". Shuningdek, kishilik jamiyatida ta'lim mehnatning ijtimoiy taqsimlanishi natijasida o'qituvchi va o'quvchi zimmasiga yuklangan o'qitish~o'qish jarayoni bilan belgilanuvchi vazifadir. Bu ta'limning tor ma'noda o'qitish tushunchasini anglatishidir. Keng ma'noda ta'lim jamiyatning barcha sohalarida ma'lumot berish jarayonini ham bildiradi.

Hamma zamonlarda ham ta'lim maqsadini belgilash davlat siyosatining ustuvor sohasi hisoblangan. Ta'limning maqsadi jamiyat amaliy faoliyatining avvaldan fikran o'ylangan natijasi bo'lib, jamiyatning maktab oldiga qo'ygan ijtimoiy buyurtmasi ta'lim umumiy maqsadi asosida belgilanadi. Ta'limning maqsad va vazifalari ijtimoiy tuzumga muvofiq o'quv predmeti, texnika, madaniyat taraqqiyoti asosida tarixan o'zgarib borishi bilan birga o'rta umumta'lim o'choqlarida o'qitishning didaktik tavsifini ham belgilaydi. Ta'limning maqsadi o'qitishning ma'lum maqsadga qaratilganligini va shu maqsadga muvofiqligini o'zida aks ettirgan, ta'limning ijtimoiy tabiatini, uning jamiyatdagi mohiyatini ochib beradigan, uning yo'nalishini, mazmunini, shakl va usullarini belgilab beradigan boshlanmadir. Ta'lim maqsadida insonga nisbatan u qanday bo'lishi kerak, unga qanday ijtimoiy ehtiyojlar uchun ta'lim berish kerak, degan talablar ifodalangan bo'ladi. Ta'lim

jarayonida ta'lim maqsadlarini belgilovchi jamiyat talablari to'la holda aks etsagina, bola shaxsi har tomonlama kamol topishi mumkin. Ta'limning maqsadi o'zining ijtimoiy tabiatiga ko'ra ko'p qirrali bo'lib, u amalga oshgach, ya'ni natijaga erishilgach, erishilgan natija asosida yangi maqsadlar qo'yiladi. Qo'yilgan yangi maqsadlar esa ta'limning ilk maqsadini takomillashtiradi, dastlab tanlangan ta'lim maqsadi, ularni amalga oshirish vositasiga aylanib boraveradi. Chunki umumiy ta'lim jarayonining o'zi ta'lim maqsadini jamiyat taraqqiyoti talablari asosida uzluksiz muvofiqlashtirishni taqozo etadi.

Umumiy o'rta ta'limda ona tili bilimlarning zarur hajmini beradi, mustaqil fikrlash, tashkilotchilik qobiliyati ba amaliy tajriba ko'nikmalarini rivojlantiradi, dastlabki tarzda kasbga yo'naltirishga hamda ta'limning navbatdagi bosqichini tanlashga yordam beradi.

Har bir yangi avlod hayotga qadam qo'yar ekan, ilgarigi avlodlar tajribasini o'rganadi hamda shu asosda yangi bilimlar yaratadi. Ta'lim maqsadi bilan bog'liq ravishda ta'lim oluvchida hosil qilinishi lozim bo'lgan bilimlar hajmi va tabiati ijtimoiy zarurat bilan belgilanadi hamda tarbiyalanuvchining iqtidori bilan muvofiqlashtirilgan bo'lishi lozim. Zeroki, bilim maqsad, shaxsni faoliyatga yo'llash hamda bilim~malaka va ko'nikmalar zanjiri asosini tashkil etadi. Bilim, xususan, umumiy o'rta ta'lim bosqichida ta'lim oluvchi egallashi lozim bo'lgan bilimlar malaka va ko'nikmalar hosil qilish bilan, ya'ni o'quvchining ijodiy -amaliy tatbiq faoliyati bilan uzviy bog'liq bo'lishi kerak.



## QURON TILOVATIDA MAQOMOT

**Tojiddinov Abdusamad Abdulbosid o'g'li***Mir arab o'rta maxsus islom bilim yurti mudarrisi*

Maqom lug'atda "o'rin", "daraja" kabi ma'nolarni anglatadi. Maqomot ilmi istilohida maqom deganda maxsus mezon asosida tartib topib, muayyan ohangni ifoda etuvchi ovoz tizimi tushuniladi. Misol tariqasida olsak, xo'rozning qichqirig'I sabo maqomini, sherning o'kirishi rost maqomini ifoda etadi.

**Lahn**-muayyan tizimdagi ohang bo'lib, uning ko'pligi alhon bilan luhun bo'ladi. Qiroatdagi lahn deganda uni ohang bilan o'qish tushuniladi.

**Nashoz**-ovoz tizginini boshqarolmaslik sababli bir maqomdan boshqasiga betartib o'tib ketish. Bu holda ohang buzilib tinglovchidagi rohatni ketkazadi.

**Qaror**-ovoz ohangining tebranish darajasi pastligi. Ya'ni ovozning quyi pardada talqin etilishi. Odatda qorilar qiroatning boshlanishida qarorda tilovat qiladilar.

**Javob**-qarordan keyingi bosqich bo'lib, bu bosqichda ovoz ohangidagi tebranishlar soni ortadi. Javob qarordan ko'ra yuqoriroq pardada joylashadi. Javob bosqichidagi ohang voqea, qissa yoki mavzuning tugal bo'lmaganini balki davomi borligini anglatadi.

**Muarриф**-har bir maqomning boshlang'ich ohangi bo'lib, u biz uchun ma'lum bir maqomda komil tarzda qiroat qila olishimiz uchun zamin hozirlaydi. Uning vositasida maqomni uchta bosqichi bilan tilovat qilishga kirishiladi.

Qur'oni karim tilovatida qo'llanadigan maqomlar yetti maqomdan iborat bo'lib, ular quyidagilar: 1-Sabo, 2-Nahovand, 3-Ajam, 4-Bayot, 5-Siga, 6-Hijoz, 7-Rost.

Bu maqomlarning har biri alohida ohang bo'lib, bir-biridan farq qiladi. Ana shu ohanglarni o'rganish, ko'p eshitish va zehnda saqlash bilan bo'ladi. Mazkur ilmni puxta egallash uchun bu ilmda mutaxassis bo'lgan ustozlarning darslarini tinglash hamda turli maqomlarda o'qilgan oyati karimalarni takror va takror eshitish lozim bo'ladi. Shuni alohida aytish kerakki, har bir maqom ohangi o'ziga xos his-tuyg'u va ruhiyatni ifoda etadi. Shuning uchun ularni Qur'on tilovati qo'llash jarayonida oyatlarning ma'nosiga ahamiyat qaratilishi va anashu ma'noga mos hissiyotni o'zida qamragan maqomning ohangini ixtiyor etmoq maqsadga muvofiqdir. Shu jumladan istagan maqomdagi ohangni har qanday oyatni tilovatida qo'llash ham yaramaydi. Aks holda oyatning mazmunidan yuzaga keladigan hissiyot bilan ohangning zimnidagi hissiyot orasida nomutanosiblik yuzaga keladi. Demak, bunday holatdan saqlanmoq uchun tilovat qiluvchi o'qiyotgan oyatlarining ma'nosini biimog'i va shu bilan birgalikda har bir maqom qaysi mazmundagi hissiyotni ifoda etishidan xabardor bo'lmog'i shart. Misol tariqasida olsak, jannat va uning ne'matlari hamda mo'minlarga yaxshilik bashoratini beruvchi oyatlar insonda umid va quvonch-shodlik kabi tuyg'ularni uyg'otgani uchun bunday oyatlarni xuddi shunday tuyg'ularni o'zida qamrovchi nahovand maqomida tilovat qilinadi. Sabo yoki hijoz kabi maqomlarda bunday mazmundagi oyatlar tilovat qilinmaydi. Chunki bu ikkala maqom azob, shiddat va

mahzunlik kabi hissiyotlarni o'zida mujassam etadi. Bunday maqomlar bilan ana shu mazmunni ifoda etuvchi oyatlar qiroat qilinadi.

### **1.Sabo**

Sabo maqomida hazin ma'nolarni ifodalaydigan oyatlar o'qiladi. Bunga hasrat-nadomat, xavf, mahzunlik, qayta tirilish, jahannamdagi azoblar kabi alamli holatlarga dalolat qiladigan oyatlarni misol qilish mumkin. Ushbu ohangdagi tilovat tinglovchida Alloh taolodan qo'rquv, sodir etgan gunohlariga nadomat chekish kabi hissiyotlarni jumbushga keltiradi. Ushbu maqomning yuqoridagi ta'sirlari ovozning yuqori pardasida yanada yorqinroq nqmoyon bo'ladi. Mazkur maqom ajam maqomi bilan oson bog'lanadi. Qolaversa u boshqa maqomlar bilan ham engil tarzda bog'lanadi.

### **2.Nahovand**

Nahovand maqomi surur, shodlik, mehr-shafqat kabi mazmunlarni o'zida mujassam etadi. Nahovand maqomida ana shunday mazmunlarga dalolat qiladigan oyatlar tilovat qilinadi.

### **3.Ajam**

Ajam maqomi kuch-quvvat, ulug'lik, haybat kabi sifatlarni o'zida qamrovchi ohanglardan iborat. Shu jihatdan Alloh taoloning ism va sifatlarini o'zida jamlagan oyatlar ushbu maqomda o'qiladi. Mazkur maqom sabo va rost maqomlaridan so'ng o'qilsa, ohanglar orasidagi bog'liqlik oson amalga oshadi. Kuch-qudrat, ulug'likga dalolat qiladigan oyatlar boshqa maqomlardan ko'ra ajam maqomida o'qilishi maqsadga muvofiqdir.

### **4.Bayot**

Bayot maqomi quvvat, barqarorlik, qudrat, oliylik, rahm-shafqat, fazlu-marhamat, lutf, mayinlik, mahzunlik va shodlik kabi ko'p hissiyotlarni o'zida qamraydi. Bir so'z bilan aytganda bayot maqomi barcha hissiyotlarni ifodalovchi ohanglardan iborat. Shuning uchun har qanday oyatni ushbu maqomda tilovavat qilish mumkin. Mazkur maqom shu darajada keng qamrovliki, uning ohanglari barcha maqomlar bilan oson bog'lanadi. Shu jihatdan uni barcha maqomlar bilan birga qo'llash mumkin.

### **5.Siyga**

Siyga maqomi ulug'lik, oliylik, quvvat, kuch-qudrat, mahzunlik kabi hissiyotlarni ifodalaydi. Ushbu maqom ko'pgina o'rinlarda qo'llash mumkin.

### **6.Hijoz**

Hijoz maqomi Arabiston yarimorolidagi Hijoz o'lkasiga nisbat berilib shu nom bilan atalgan. Bu maqom qolgan maqomlar orasida xushu va tazarruni ifodalashda yaqqol ajralib turadi. Unda mahzunlik, Alloh taologa zorlanish, iltijo, qo'rquv kabi hazin ohang mujassam. Bu jihatdan u sabo maqomiga o'xshaydi. Hijoz maqomida ham xuddi sabo maqomida keltirganimizdek, azob, shiddat, vaiyd, o'kinch kabi hissiyotlarga dalolat qiluvchi oyatlar qiroat qilinadi.

### **7.Rost**

Rost maqomi kuch-qudrat, haybat, viqor, salobat, barqarorlik kabi ko'p mazmunlarni ifodalaydi. Undan oldin bayot, nahovand, hijoz maqomlarini, undan keyin esa sabo, bayot, siyga va ajam maqomlarini keltirish mumkin. Odatda u bayot maqomidan keyin qiroat qilinadi. Shuningdek n maqomni ham tilovatda mihvar qilib olish mumkin.

**“SUNANI TERMIZIY” ASARINING O’ZIGA XOS XUSUSIYATLARI****Abdusattorov Ilhom Baxriddinovich***O’zbekiston xalqaro islom akademiyasi ilmiy tadqiqotchisi*

“Sunani Termiziy” Imom Abu Iso at-Termiziy tomonidan to’plangan hadislar to’plami bo’lib, bu kitob oltita mashhur hadislar to’plamidan biri hisoblanadi (al-kutub as-sitta) va 46 bobda taxminan 4400 ta hadis (takrorlangan holda) mavjud.

Mashhur muhaddis imom Ibn al-Asir o’zining “Jomi’ al-usul” asarida shuni aytadi: “Termiziyning asari eng yaxshi, eng foydali, takrorlanishi kam hamda yaxshi tartibga keltirilgan. Shuningdek, u har xil fikr va ijtihodlarni aytib, sahih, hasan, g’arib kabi hadislarini tasdiqlashning turlarini aniqlab beradi. Shuningdek, hikoyachilarni tanqidiy tahlil qilishning ba’zi jihatlari bor”. Imom Shoh Abdulaziz ad-Dehlaviy “Bustan al-muhaddisin” asarida shunday deydi: “Imom Termiziyning al-Jomi’si ko’p sabablarga ko’ra hadis kitoblari ichida eng yaxshisidir”.

Hadisshunos olimlar “Sunani Termiziy” asarining boshqa hadis to’plamlaridan farqli jihatlarni quyidagicha keltirishadi:

1) U asosiy sakkizta mavzuni o’z ichiga oladi, shuningdek, fiqh boblariga muvofiq tartibga solinadi.

2) Sahih al-Buxoriy kabi boshqa kitoblardan farqli o’laroq, hadislarining takrorlanishi juda kam. Shuning uchun ba’zi olimlar buni Buxoriy va Muslim to’plamlaridan ko’ra foydali va kitobxonlar uchun qulayroq deb bilishadi.

3) U barcha asosiy mujtahid imom va faqihlarning asosiy dalillarini o’z ichiga oladi va ularni alohida boblarga ajratadi

4) Imom Termiziy har bobda sahobalar, ularning shogirdlari va fiqh imomlarining ismi bilan fiqhiy fikrlarini keltiradi va buning dalili sifatida hadislardan foydalanish uslubiga oydinlik kiritadi. Shunday qilib, uning ishi ham fiqhning bebaho manbasi bo’lib, hadis va fiqh sohasi bilan shug’ullanuvchilar uchun foydali manbadir.

5) Hadisni tilga olgach, u sahih, ovozi (yaxshi) yoki kuchsiz (zaif) ekanligini aytib tasniflaydi. Agar roviylar silsilasida ixtilof bo’lsa, u sabablarini batafsil tushuntiradi. U roviylarning maqomini muhokama qiladi.

6) U har bir bobda faqat bitta yoki ikkita hadisni yozadi, so’ngra shu masala bo’yicha “falon sahobaning boshqa rivoyatlari...” deb, tegishli hadislariga ishora qiladi.

7) Agar hadis uzun bo’lsa, Imom Termiziy faqat bob sarlavhasiga tegishli bo’lgan qismni oladi, qolganlarini esa qoldiradi. Shuning uchun, uning to’plamidagi hadislar qisqa, eslab qolish va yodlashga osondir.

8) Agar hadis zanjiri yoki matni jihatidan qiyin bo’lsa, unga to’liq tushuntirish beradi.

9) Agar rivoyatchi noma’lum bo’lsa, uning ismini, unvonini (kunya), tafsilotlarni aytib beradi va rivoyatchi o’z shayxidan hadisni eshitgan-eshitmaganligini bayon qiladi.

10) Jomiy at-Termiziy ajoyib ketma-ketlikda tuzilgan, shuning uchun hadis izlash nisbatan sodda. Olimlarning aytishicha, bu kitob mashhur hadislar to'plamlari orasida kitobxonlar uchun eng qulay kitobdir.

11) Uning kitobidagi har bir hadis "ma'mul bihi" dir (qaysidir fiqhshunos amal qilgan).

12) "Jomiy Termiziy" dagi bitta hadis-sulasiyyat, ya'ni Imom Termiziy va Payg'ambar (s.a.v.) o'rtasidagi hadisni rivoyat qiluvchilar faqat uchta. (Sahih al-Buxoriyda 22 ta sulasiyyat, Sunan Ibn Mojada bir nechta, Sahih Muslim, Sunani Abu Dovud va Sunani Nasoiyda esa birorta ham yo'q).

Shu bilan bir qatorda imom at-Termiziy faoliyatiga tanqidiy baho bergan olimlar ham bo'lgan. Uni sahih va hasan hadislar darajasini aniqlashda biroz ko'ngli bo'sh, iltifotli bo'lgan, ya'ni, ba'zi bir sahih yoki hasan hadislar ushbu darajaga loyiq bo'lmasa ham, ularni sahih va hasan deb qabul qilgan deyiladi. At-Termiziyga shu kabi e'tiroz bildirganlardan biri tarixchi Shamsuddin az-Zahabiy bo'lib, u o'z asari "Mezvon al-e'tidol"da bu e'tirozini bildirgan.

Shamsuddin az-Zahabiy va shu kabi olimlar "Al-jomiy at-Termiziy"ni Abu Dovud va Nasoiyning sunanlaridan keyin, oltita mashhur hadislar to'plami ichida beshinchi o'rinni egallaydi, deyishgan. Bu fikrlar, "Imom Termiziyning Kalbi va Maslub kabi ishonchli bo'lmagan roviylardan rivoyat qilgani bilan bog'liq" ekanligi ta'kidlanadi.

Ammo boshqalar, Hoji Xalifa, shu jumladan "Kashf al-zunun" asarida, Termiziyning ishini Sahih al-Buxoriy va Sahih Muslimdan keyin uchinchi o'ringa qo'yishadi. Ibn Hajar uni Sunan Abu Dovuddan keyin to'rtinchi o'rinda tasniflagan. Zaif rivoyatlarga kelsak, ular juda kam va Imom Termiziy har doim ularga ishora qiladi, shuning uchun uning kitobi zararsizdir. Imom Abu Bakr al-Hazimiy Termiziyning shartlari Abu Dovudga qaraganda qattiqroq ekanligini aytadi.

Hofiz Abul-Fazl Al-Maqdisiy, Termiziyning kitobini o'ta tanqidiy nazar bilan tadqiq etganidan keyin, bunday deydi: "Abu Iso (Termiziy)ning kitobida to'rt qism hadislar o'rin olgan:

a) Sahih ekanligi qat'iy qabul qilingan hadislar qismi, bu qismdan Buxoriy va Muslimga muvofiq qilingan hadislar o'rin olgan.

b) Uchlik shartiga asoslangan hadislar qismi; (uchlik: Abu Dovud, Nasoiy va Ibn Moja nazarda tutilgan) Bu qismdagi hadislar ikkinchi darajadadir.

c) Ziddiyat qismi, bu qismdagi hadislarining illatlari ochilgan va bu borada qattiq talabchanlik namoyon qilingan.

b) Bu to'rtinchi qism hadislar borasida (Termiziy) "Ushbu kitobimda faqatgina faqihlar amal qilgan hadislarini taxrij qildim deydi". Shu asosga tayanib, Termiziy bir olim kishi hujjat sifatida qabul qilgan hadisni uning sanadi xoh sahih bo'lsin, xoh bo'lmasin, lekin o'zi haqida so'z yuritilishiga imkon qoldirmaganini kuzatamiz. Ya'ni taxrij etilgan har bir hadis haqida kerakli izohni berib, ko'ngillarni xotirjam qiladi".

Xulosa o'rnida shuni aytish mumkinki, "Sunani Termiziy" asari islom olamida e'zozlanadigan muhim manba bo'lib, Muhammad(s.a.v)dan rivoyat qilingan hadislarining bizgacha yetib kelishiga xizmat qilmoqda. Shu jumladan olim hadislarini jamlab, tartibga

keltirishda foydalanuvchilar uchun qulay bo'lishini hisobga olib, o'ziga xos uslublardan ham foydalangan.

**FOYDALANILGAN ADABIYOTLAR RO'YXATI:**

1. At-Termiziy. SunaniTermiziy// Mirzo Kenjabek tarjimasi. – T.: Adolat, 1999. – J.1. – B. 12.
2. Ath-Thahabiy, Abu ‘Abdullah Shamsud-din Muhammad. Tathkirat’ ul-huffaz. Osmaniya universiteti. Hyderabad. The dairatul-ma’rifi’l-Osmaniya, 1958. – B. 635
3. Al-u’rf ash-shoziy sharhu sunani Termiziy. Muhammad Anvarshoh ibn Mu’zamshoh Kashmiriy . –Bayrut. Daru ihya’ut- turas al-a’robiiy. 2004. – J. 1. – B. 24.
4. Uvatov U. Movarounnahr va Xuroson olimlarining hadis ilmi rivojida tutgan o’rni.(al-Buxoriy, Muslim, at-Termiziy). Tarix fanalari doktori ...dissertatsiyasi. 2001. – B. 241.
5. Uvatov U. Ikki buyuk donishmand. (Abu Iso at-Termiziy, Al-Hakim at-Termiziy). – T.: Sharq, 2005. – B. 64.
6. Abu Iso Muhammad ibn Iso at-Termiziy. “Jomi’ as-sunan” (Saylanma hadislar). – T.: Movarounnahr, 2018. – B. 320
7. <https://daruliftaa.com/featured-articles/imam-tirmidhi-and-his-al-jami-al-sunan>.

## “САҲИҲУЛ БУХОРИЙ”ДА КЕЛТИРИЛГАН ҲАЁ ҲАҚИДАГИ ҲАДИС ВА УНИНГ ШАРҲИ

Маманосилов Фахриддин

Тошкент ислом институти “Ҳадис ва ислом тарихи”  
кафедраси катта ўқитувчиси

Имом Бухорий роҳматуллоҳи алайҳ ўзларининг “Саҳиҳул Бухорий” асарларида “Ҳаё” ҳақида бир ҳадисни ривоят қиладилар ҳамда ҳаёнинг нақадар муҳимлигини келтириб ўтадилар:

- حَدَّثَنَا عَبْدُ اللَّهِ بْنُ مُحَمَّدٍ قَالَ: حَدَّثَنَا أَبُو عَامِرٍ الْعَقَدِيُّ قَالَ: حَدَّثَنَا سُلَيْمَانُ بْنُ بِلَالٍ، عَنْ عَبْدِ اللَّهِ بْنِ دِينَارٍ، عَنْ أَبِي صَالِحٍ، عَنْ أَبِي هُرَيْرَةَ رَضِيَ اللَّهُ عَنْهُ، عَنِ النَّبِيِّ صَلَّى اللَّهُ عَلَيْهِ وَسَلَّمَ قَالَ: «الْإِيمَانُ بِضْعٌ وَسِتُّونَ شُعْبَةً، وَالْحَيَاءُ شُعْبَةٌ مِنَ الْإِيمَانِ».

“Бизга Абдуллоҳ ибн Муҳаммад ҳадис айтди, у айтади: Бизга Абу Омир Ақодий ҳадис айтди, у айтади: Бизга Сулаймон ибн Билал Абдуллоҳ ибн Динордан, у Абу Солиҳдан, у Абу Ҳурайра розияллоҳу анҳудан ривоят қилади:

“Набий соллаллоҳу алайҳи васаллам: **“Иймон олтмиш неча шўбадир. Ҳаё иймондан бир шўбадир”**, дедилар”.

Ҳадис ровийси саҳоба – Абу Ҳурайра розияллоҳу анҳудир. У киши Пайғамбаримиз саллоллоҳу алайҳи васалламдан энг кўп ҳадис ривоят қилган саҳобалардандир. Гарчи Расулуллоҳ соллаллоҳу алайҳи васаллам билан бирга бўлганлари тақрибан уч йил бўлган бўлсада. Ваҳоланки Пайғамбаримиз билан кичиклигидан то вафот этгунларича бирга бўлган Абу Бакр розияллоҳу анҳудан ҳам бунча ҳадис ривоят қилинмаган. Жами 150 та нари берисида ҳадислари бор. Чунки Абу Ҳурайра розияллоҳу анҳу барча ишларини тарк қилиб, Расулуллоҳ соллаллоҳу алайҳи васаллам ёнларида бўлишни ва хизматларини қилишни ўзига лозим тутган. Доим бирга бўлган ва суффа аҳлидан бўлган. Шу эътибордан ҳам бу кишининг ҳадислар ўта кўп. У зотдан 5374 та ҳадис ривоят қилингани келтирилади. Бу борада бирор саҳобий у зотнинг палласига тушолмайди. Имом Бухорий роҳматуллоҳи алайҳи бу китобида Абу Ҳурайра розияллоҳу анҳу 400-500 ҳадис ривоят қилган. Китобида салкам 1/10 ҳадис Абу Ҳурайра розияллоҳу анҳуга тегишлилиги катта шараф.

Ҳадиснинг шарҳига келсак, Пайғамбаримиз алайҳиссалом **“شُعْبَةٌ”** – “шўба” сўзини айтдилар. Унинг луғавий маъноси “шоҳ”, дегани. Яъни иймон бир дарахтдир, унинг эса шоҳлари бор. Ҳаё ана ўша шоҳлардан бир шоҳдир. Шу ўринда савол туғиладики, нима учун ҳаёни зикри алоҳида келтирилмоқда, ахир у ҳам олтмиштанинг ичига кирар эдику?

**Жавоб:** Бунинг бир қанча важҳлари бор: *Шулардан бири* – Пайғамбаримиз алайҳиссалом бу ҳадисни тўлиғича айтган жойи шунақа жой бўлганки, у ерда ҳаёни зикр қилиш мақсадлари эди. Ана шу ер эътиборидан ҳаёни ҳам алоҳида қўшиб қўйдилар.

*Иккинчи важҳ* – иймоннинг шўбаси кўп. Ана шу шўбалардан бири бўлмиш ҳаё жомия ва шомилдир. Чунки унинг таърифида:

“*إنقباض النفس عن الأمور القبيحة*” – *“Нафсининг қабих ишлардан сиқилишидир”*, дейилган.

Агар инсонда мана шу ҳолат, сиқилиш ҳосил бўладиган бўлса, қилмоқчи, қилинган барча қабих ишлардан сиқилиб қолади. Бу дегани инсон барча маъсият ва гуноҳлардан, мункаротлардан ўз-ўзидан сақланиб қолади. Нафс уни мана шу гуноҳни қилишга қўймайди. Бу билан инсонга асосий нарса – гуноҳдан сақланиш – ҳосил бўлган бўлади, яъни ҳаё инсонни гуноҳдан тияр экан. Аллоҳ сақласин, бу йўқ бўладиган бўлса, ҳамма гуноҳ осон бўлиб қолади. “*إذا فاتك الحياء فأفعل ما شئت*” – *“Вақти ки сендан ҳаё кетадиган бўлса, ҳохлаган ишингни қилавер”*, дейилган. Ҳаёнинг аҳамияти ўта кучли бўлгани учун Пайғамбаримиз алайҳиссалом уни зикр қилдилар. Юқорида ҳаё – нафсининг қабих ишлардан сиқилишидир, дедик. Энди қабих ишлар борасида ҳам гап борки: қабих ишлар изофий – нисбий, яъни баъзи кимсалар маълум бир ишларни қабих деб билса, бошқалар худди ана шу ишларни қабих, деб билмайди. Шунинг учун ҳаё ҳам изофий – нисбий нарса экан. Яъни кимларнингдир наздида қайсидир иш ҳаёнинг тақозоси бўлиши мумкин, бошқалар наздида эса ўша иш ҳаёнинг тақозоси бўлмаслиги мумкин. Мана шу эътибордан ҳаёнинг ҳам тўртта қисми бор:

1. Шаръий ҳаё
2. Ақлий ҳаё
3. Урфий ҳаё
4. Табиий ҳаё

**Шаръий ҳаё** – шаръан қабих ишлардан қалбнинг сиқилиши. Асли мақсад ҳаё мана шудир.

**Ақлий ҳаё** – ақлан қабих ишлардан сиқилган бўлади.

**Урфий ҳаё** – урфан қабих ишлардан сиқилган бўлади.

**Табиий ҳаё** – на шаръан, на ақлан қабих. Балки одамнинг табиати унга одатланган эмас, шунга ўша ишни қилишга уялади. Масалан, бирор ерда маръуза қилмаган кишига катта жамоа олдида “Тур маъруза қил”, дейилса у уялиб, қизариб, бўлари бўлади. Гапиролмаслиги мумкин. Бу ҳаё на шаръан, на ақлан ва на урфий ҳаё эмас. Бу табиий ҳаё.

Аввалги иккитаси – **шаръий ва ақлий** ҳаёнинг эътибори бор. Яъни мана шу иккаласида таоруз бўлмайди. Бир нарса шаръан ҳаё қилинадиган нарса ақлан ҳаё қилмаса бўлаверадиган нарса бўлмайди. Ақлан ҳаё қилинадиган нарса шаръан ҳам ҳаё қилинади. Ёки тескараси. Шарт борки ақл саломат ақл бўлиши. Чунки шариатнинг бирор бир ҳукми салим ақлга хилоф бўлмайди. Салим ақл ҳам бирор шаръий ҳукмга хилоф ҳам қилмайди. Шунинг учун иккаласининг ўртасида таоруз бўлмайди. Қачон таоруз бўлса, бундан ўша инсоннинг ақли салиммаслиги келиб чиқади. Бунда аслида урфий ёки табиий ҳаё бўлаётган бўлади ва инсон ўзича ақлий ҳаё деб тушунаётган бўлади.

**Муҳим бир нукта**

Агар бирор жойда ақлий ҳаё маълум бўлса, шаръий ҳаё бўлмаса ёки шаръий ҳаё бўлсаю, ақлий ҳаё бўлмайдиган бўлса бу ҳақиқатда ақлнинг ёлғони бўлади. Яъни урф ва табиий ҳаё унга ғолиб келгани эътиборидан ҳаёни ақлий ҳаё деб тушунаётган бўлади. Шунинг учун у шаръий ҳаё ақлимга тўғри келмаяпти деб ўйлаб қолади.

Масалан, жамоат жойида овқатини охиригача емай қолдириб қўядиган одамлар жамоаси орасига ёшлигидан еб-ичиш одоби ўргатилган одам кириб қолса, уялади. Чунки унинг атрофидаги ҳамма шунга ўрганган ва буни маданият деб билади. Бу ерда таомни қолдириш урф бўляпти ва урф гўёки ақлий далилга айланяпти, натижада, овқатни исроф қилмай еб қўйиш – очофатлик, этикетга тўғри келмайдиган иш дея баҳоланиб, бу ақлий далил даражасига кўтарилди, гўё! Лекин аслида бу ақлий эмас, урфий далил. Урфни ақлга ғолиб келганидан гўёки ақл билан шариат бир-бирига зид келаётгандай туюлади.

Шунингдек, баъзида табиий ҳаё шариатга муориз бўлади. Масалан, айтишга уяладиган, одамнинг ўзига хос масаласини агар муфтий, шайхнинг олдига кириб баён қилса табъан уялади. Бу пайтда шариат унга сўраб олишни ва ҳақиқатини билиб олишга буюради. Шаръий ҳаё билан табиий ҳаё муориз келаётган шу каби ҳолатларда шаръий ҳаё тарафини қувватлаш керак, яъни саволни сўрайвериш керак. Шу сабаб “الْحَيَاءُ شُعْبَةٌ مِنَ الْإِيمَانِ”, деганларида Пайғамбаримиз алайҳиссалом шаръий ҳаёни назарда тутганлар, деймиз. Шаръий ҳаёга муориз келган ҳаё тарк қилинади. У иймон шўъбаларидан эмас.

### **Шаръий ҳаёдан ўзга ҳаёнинг асли йўқ**

Агар ҳаёни шаръий деб эътиборга олмайдиган бўлсак, унинг бирор бир ҳақиқати йўқ. Чунки ҳар муошара ва инсон менталитетида ҳаё тушунчаси алоҳида-алоҳида нарсадир. Бизда уятли нарса бошқаларда уятли бўлмаслиги мумкин. Ҳазрат Муҳаммад Тақий Усманий айтадиларки: “Мана шу илм даргоҳида (Карачи “Дорул Улум” университети) қорни очик кийим кийишдан инсон уялади. Айни иш мағриб мамлакатларида оддий, ҳаё қилинадиган иш эмас. Ҳатто Америкада у ерга яланғоч кириш зарур бўлган жой ҳам бор. Кийим кийиб кирганлар чиқарилиб юборилар экан. Улардаги тасаввур шуки, у ерга кийим кийиб киришдан уяладилар.

Кўриб турибмизки, агар ҳаёни шаръий деб қабул қилинмаса у ҳамма жойда ҳар хилдир. Агар уни шаръий деб қабул қилинмаса, унинг ҳақиқати ҳам йўқдир. Муошара ва урф-одатларга тобе бўлиб кетаверади”.



**БУРХОНДИН МАРҒИНОНИЙНИНГ ФИҲЙ ҚАРАШЛАРИ****Ҳафизов Нажмиддин**

Буюк фақиҳ Али ибн Абу Бакр ибн Абдулжалил Фарғоний Риштоний Марғиноний 1123 йил 23 сентябрда туғилди ва 1197 йилда Самарқандда вафот этган. У Қуръон, ҳадис илмларини мукаммал эгаллаб, фикҳ – ислом ҳуқуқшунослиги борасида бениҳоя чуқур илмга эга бўлгани ва бу соҳада беқиёс асарлар яратгани туфайли Бурҳонуддин (Ислом динининг далили) ва Бурҳонуддин Марғиноний (Марғинон – Марғилон шаҳрини ўрта асрларда араблар Марғинон деб аташган.) номлари билан машҳурдир.

Бурҳонуддин Марғиноний дастлабки таълимни Марғилонда олиб, кейинчалик Мовароуннаҳрнинг ўша даврдаги диний ва маърифий маркази бўлган Самарқандга кўчиб борган ва умрининг охиригача ўша ерда яшаган. Мавлоно Бурҳонуддин Марғиноний ёшлик чоғлариданоқ Қуръони Каримни ёд олиб, ҳадисларни чуқур ўрганган.

У балоғат ёшига еганида мукаммал илмга эга бўлганига қарамай устозлардан таълим олишни давом эттирди. 1149 йили Бурҳонуддин Марғиноний ҳаж сафарига борди. “Китоб ул-машойих” (“Шайхлар ҳақидаги китоб”) асарида у ўзи таълим олган 40 дан ортиқ шайх ва алломани санаб ўтган. Бу рўйхатда Нажмуддин Умар ибн Муҳаммад Насафий, Абул-Асир Байзовий, Абу Ёқуб Саярий, Абу Исҳоқ Навқадий, Жаъфар Ҳиндувонийларнинг номлари бор.

Бурҳонуддин Марғиноний мақбараси:<sup>20</sup> Бурҳонуддин Марғиноний ислом динидаги тўрт мазҳаб олимларининг асарларини ўрганиш билан бирга ўзи ҳам фикҳга оид бир қатор асарлар яратган. Бизгача етиб келган асарларидан “Бидоят ул-мубтадий” (“Бошловчилар учун дастлабки таълим”), “Кифоят ул-мунтаҳий” (“Яқунловчилар учун тугал таълим”), “Нашр ул-мазҳаб” (“Мазҳабнинг ёйилиши”), “Китоб ул-мазид” (“Илмни зиёда қилувчи китоб”), “Маносик ул-ҳаж” (“Ҳаж маросимлари”), “Мажмаул-навозил” (“Нозил бўлган нарсалар тўплами”), “Китобулфароиз” (“Фарзлар китоби”) ва бошқалар маълум.

Ханафия мазҳабининг фикҳ масалаларида асосий қўлланма-сига айланган Марғинонийнинг “Ҳидоя”<sup>21</sup> асари 1178 йили Самарқандда яратилди. Бу асар бутун мусулмон оламида машҳур бўлиб кетди, мусулмон ҳуқуқи – фикҳ бўйича энг аниқ, изчил, мукаммал асар сифатида тан олинди.

“Ҳидоя”нинг асосини фикҳ илми асосчиларидан бўлган Абу Ҳанифа Нўъмон ибн Собит фатволари ҳамда унинг шогирд ва сафдошларидан Имом Абу Юсуф, Имом Муҳаммад ибн Ҳасан Шайбоний (Имом Муҳаммад), Имом Зуфар ибн Ҳузайлларнинг асарлари, саҳобаларнинг ривоятлари ва улар хабар қилган ҳадислар ташкил қилади.

<sup>20</sup> ([www.qadamjo.uz](http://www.qadamjo.uz))

<sup>21</sup> Shosh.uz

Бундан ташқари, “Ҳидоя”да асосий фикҳий масалаларнинг шарҳи ва ечимиди Муҳаммад Баздавийнинг “Мабсут”, Термизийнинг “Жомеъ ул-кабир” (“Катта тўплам”), Қудурийнинг “Мухтасари Қудурий” каби асарларига ишора қилинади.

“Ҳидоя”да ҳуқуқий масалаларнинг ечими дастлаб йирик фикҳ олимлари фикрларининг баёни ва унга бошқа муаллифлар зътирозлари ёки қўшилишларини изҳор этиш йўли билан берилган. Ана шу обрўли муаллифлар фикрларидан келиб чиқиб, муайян масалада энг маъқул ечимни танлаб олиш йўлига амал қилинган. Шу тариқа унда қонуннинг айнан ифодасигина эмас, балки унинг мукамал шарҳи ҳам асослаб келтирилади.

“Ҳидоя” тўрт жуздан иборат бўлиб, биринчи жузга ибодат масалалари киритилган, булар: таҳорат, намоз, рўза, закот ва ҳаж китобларидир. Иккинчи жузга никоҳ, эмизиш, талоқ, қулларни озод қилиш, топиб олинган боланинг насабини аниқлаш, топиб олинган нарса, қочиб кетган қуллар, бедарак йўқолганлар, шерикчилик ва вақф мулки каби масалалар киритилган.

Учинчи жузда эса олди-сотди, пул муаммолари, кафолат, пулни бировга ўтказиш, қозиларнинг вазифалари, гувоҳлик, берилган гувоҳликдан қайтиш, ваколат, даъво, иқдор бўлиш, сулҳ, бир ишда пул билан шерик бўлиш, пулни сақлашга бериш, қарз бериш, совға, ижара, муайян шарт асосида чекланган озодлик берилган қуллар, волийлик (оталиққа олиш), мажбур қилиш, ҳомийлик, қисман озод бўлган қуллар ва босқинчилик хусусидаги масалалар ўрин олган.

Тўртинчи жузда эса шафоат, мерос тақсимлаш, деҳқончилик ҳамда боғдорчилик хусусида шартнома, қурбонликка сўйиладиган жонзот ҳақида, умуман қурбонлик қилиш ҳақида, шариатга зид ёмон нарсалар ҳақида, ташландиқ ерларни ўзлаштириш хусусида, тақиқланган ичимликлар ҳақида, овчилик, гаровга бериш, жиноятлар хусусида, хун ҳақи тўлаш, васият каби масалалар ёритилган.

“Ҳидоя” бир неча асрлар давомида кўп мусулмон мамлакатларида, жумладан, Марказий Осиёда ҳам ҳуқуқшунослик бўйича энг асосий қўлланма ҳисобланиб, совет суд тизими жорий қилингунча, амалда бўлиб келди. Ҳозирги кунда ҳам ислом шариати асосида иш юритадиган мусулмон мамлакатлар ҳуқуқшунослигида бу асардан кенг фойдаланилади<sup>22</sup>.

### Фойдаланилган адабиётлар рўйхати:

1. Ўзбекистон Республикаси Фан ва технологияларни ривожлантиришни мувофиқлаштириш қўмитаси Тошкент ислом университети «YANGI NASHR», 2011.
2. Shosh.uz
3. Бурҳонуддин Марғинович мақбараси ([www.qadamjo.uz](http://www.qadamjo.uz))

<sup>22</sup> Ўзбекистон Республикаси Фан ва технологияларни ривожлантиришни мувофиқлаштириш қўмитаси Тошкент ислом университети «YANGI NASHR», 2011

## HAKIM AT-TERMIZIYNING HAYOTI VA ASARLARI

**Valiyev Ilhom Majidovich***“Xoja Buxoriy” nomli o‘rta maxsus islom**bilim yurti o‘qituvchisi*

Hakim at-Termiziyning to‘liq ismi Abu Abdulloh Muhammad ibn Ali ibn al-Hasan ibn Bashir bo‘lib, u kishining hayoti, ta‘lim olishi, ilmiy faoliyati va asarlari haqidagi ma‘lumotlarni o‘rta asr islom olimlaridan Tojuddin as-Subkiy, Al-Xatib al-Bog‘dodiy, ibn Hojar al-Asqaloniy, As-Sullamiy va boshqa ko‘pgina taniqli olimlar asarlarida keltirib o‘tilgan. Olim islom diniga tegishli ilmlarning turli sohalarida faoliyat olib borgan. Uning hayoti o‘rganilarkan qaysi ilm bilan shug‘ullanmasin uni mukammal o‘rganishga, tub mohiyatini anglashga intilgani ma‘lum bo‘ladi.

Termiziyning tavallud topgan sanasi u kishining hayoti yoritilgan manbalarda aniq ko‘rsatilmagan bo‘lsada Abdulfattoh Abdulloh Baraka Hakim at-Termiziyning tug‘ilgan sanasi deb 820 yilni ko‘rsatib 932 yili 112 yoshida vafot etgan degan. Ammo boshqa manbalarda bu ma‘lumotni tasdiqlovchi xabarlar kelmagan.

U Termiziy nomi bilan mashhur bo‘lgan bo‘lib, asarlarda olimni hurmatlab al-Imom, zohid, sufiy, muhaddis, hofiz, usuli din olimi kabi bir necha sifatlar bilan ulug‘lashgan. Bularning orasida “Hakim” sifati eng mashhur bo‘lishi, o‘zidan keyin uning tariqatiga ergashganlarga “Hakimiyya” nomi berilishi bilan bog‘liqdir. Lekin bu qarash ham ixtilofliligicha qolgan<sup>23</sup>. Ba‘zi fikrlarga ko‘ra esa mazkur nom berilishining sababi uning qisqa ammo ko‘p ma‘noni qamragan fikrlaridir. Chunki Termiziy yashagan davr va vaqtda islomiy ilmlarni turli sohalarida mashhur bo‘lgan olimlar ko‘p bo‘lgan. Ularning hech biriga falsafa yoki tabobat bilan shug‘ullangani uchun bunday nom berilmagan. Boshqa bir qarash esa bu kalimaning “vali” ma‘nosida ishlatilgan bo‘lishidir. Chunki Termiziyning o‘zi asarlarida hikmat so‘zini “ma‘rifat”, hakim kalimasini esa umumiy tarzda “orif” va “vali” ma‘nosida qo‘llagan. Unga ko‘ra hikmat ma‘rifat bilan tushunarli bo‘ladi. Hikmat sohibi deyish valiyulloh degan bilan barobardir. Qisqa qilib aytganda u hakim va vali terminlarini bir ma‘noda ishlatgan<sup>24</sup>.

U kishining otasi hadis ilmi bilan shug‘ullangan olimlardan va hadis roviylaridan bo‘lgan. Termiziy ba‘zi asarlarida otasidan eshitgan hadislarni keltirgani bunga dalil bo‘ladi<sup>25</sup>. Xotib Bog‘dodiy (vaf. 463/1071 y.) uning otasini to‘liq ismini Ali ibn Hasan ibn Horun at-Termiziy deb keltirgan va bir qancha vaqt Bog‘dodda hadis ilmi bilan mashg‘ul bo‘lganini aytgan. Ba‘zi manbalarga ko‘ra u Termiziyning yoshlik vaqtida olamdan o‘tgan.

Tarix kitoblarida keltirilishicha Termiziyning onasi ham olim bo‘lgan. Manbalarda kelishicha Termiziyning ona tomondan bobosi hadis olimlaridan, roviylardan bo‘lgan va allomaning validasi ham undan hadis ilmidan ta‘lim olib ulg‘aygan. Termiziy “ar-Rad alel

<sup>23</sup> Hucviri, Keshful-mahcub, S – 244.

<sup>24</sup> Beyanul fark, S – 52.

<sup>25</sup> Kitabul menhiyyat, S – 23.

muattala” nomli asarida onasidan eshitgan hadislarni naql qilgan<sup>26</sup>. Alloma 27 yoshida haj ibodatiga boradi va u safardalik vaqtda onasi olamdan o‘tadi. Termiziyning hayoti haqidagi rivoyatlarda uning ilmiy faoliyatida onasining roli yuqori bo‘lganini keltiradilar. Uning yashagan davriga dalolat qilgan “Budduvu sha’n” nomli asarda 269 hijriy yilda 27 yoshida haj qilgani haqida ma’lumotlar uchraydi. Termiziyning yashagan davrini sanalar bilan zikr qilgan olim Zahabiy bo‘lib uni 80 yoshda vafot etganini aytadi. Ibn Hojar esa u 320 hijriy yilda 90 yoshida olamdan o‘tgan degan. Olim mazkur sanani zikr qilarkan Anbariyning (vaf. 328/940 y.) 318/930 yilda Termiziyning hadis darslarida qatnashganini dalil qilib keltirgan. Abdurahmon Jomiyga ko‘ra esa uning vafot etgan yili 255/867 sanasidir<sup>27</sup>. Subki ham uning yashagan yillari haqida so‘z yuritib 285/896 yilda Nishopurda yashaganini va u yerda hadis ilmidan dars olganini aytadi.

Hakim at-Termiziyning fiqhiy mazhablarning qaysi birida bo‘lganligi borasida ham turli fikrlar bildirilgan. Bu borada eng qadimgi ma’lumot Hujraviyga oiddir. Unga ko‘ra Termiziy hanafiy olimlaridan dars olgan va shu mazhabga amal qilgan. Boshqa bir qarashga ko‘ra esa u Termiz va Balhda yashagan davrida Shofiiy mazhabini yoyilishiga xizmat qilgan. Chunki uning ustozlaridan biri Abu Turob an-Nahshabiy (vaf. 245/859) Shofiiy mazhabida bo‘lgan. Uning asarlarini o‘rgangan olimlar esa Termiziy asarlarida bironta mazhabga mansubligi sezilmasligini aytadilar.

Uning aqidaviy mazhablarning qaysi birida bo‘lganligi ham hanuzga qadar ochiq qolgan masalalardandir. Ba’zi qarashlarga ko‘ra u Muhammad ibn Karromning qarashlari ta’sirida bo‘lgan deyiladi. Lekin Termiziy yashagan davrda aqidaviy mazhab maktablari hali to‘liq shakllanib bo‘lmagani va bugungacha yetib kelmagan ko‘plab aqidalar mavjud bo‘lgan vaqtda hayot kechirgani hisobga olinsa bu borada bir to‘xtamga kelish mushkildir. Aniqrog‘i esa tasovvuf ilmida foydali narsani kimdan kelganiga qaramasdan olgani inobatga olinsa, boshqa ilmlarda ham xuddi shunday yo‘l tutganini taxmin qilish mumkin.

Hakim at-Termiziyning ilk safari haj uchun bo‘lib, undan qaytishda o‘sha davrning ilm markazlaridan bo‘lgan ikki ulug‘ ilm dargohi Basra va Kufa shaharlariga kirgani, bir muddat bu diyoralarda qolib hadis tahsili bilan mashg‘ul bo‘lgani manbalarda zikr qilib o‘tilgan. Aynan shu davrda hanafiy mazhabi bilan yaqindan tanishib unga mansubligini bildirgani aytiladi.

Uning safarga chiqishlaridan yana biri Termizdan surgun qilinishidir. Termizdan surgun qilingandan so‘ng Nishopurga borgani, u yerda yashab qolib malomatiyya harakatiga yaqinlashgani, uning shayxlaridan ilm olgani haqida rivoyatlar kelgan bo‘lsada, Balxda yashab shu yerda vafot etgani ishonchli manbalarda zikr qilingan.

U o‘z asarlarida shayxlari haqida so‘z yuritmaganligi turli qarashlar paydo bo‘lishiga sabab bo‘lgan. Bunday qarashlardan biri Termiziy tasavvufda hech qanday shayxga bog‘lanmagan balki u Hizirdan (a.s.) ta’lim olgan degan fikrdir. Bu qarashni ilgari surganlar aytadilarki, agar Termiziy tasavvufda biron shayxga bog‘langan bo‘lsa edi albatta uning ismini “Buduvvu sha’n” asarida keltirgan bo‘lar edi deyidilar. Fikrlarini quvvatlash

<sup>26</sup> Ahmed Abdurrahman es-Sayih, es-Suluk indel-Hakim et-Tirmizi, Kohire 1988, S – 42.

<sup>27</sup> Mulla Jomiy, Nafahat ul-uns, B – 169.

uchun Termiziyning ilmiy salohiyati biron kishiga bog‘lanishga hojat qoldirmagan diyishadi.

Asarlari; Muallif asarlarida ba‘zan hadis, fiqh, kalom, tafsir va boshqa diniy ilmlar bilan bog‘liq masalalarga joy ajratsada asl maqsadi bu boradagi qarashlarini bayon qilish bo‘lmagan. U bu ilmlarga aloqador masalalar haqida so‘z yuritarkan ko‘proq tasavvufiy tomoniga e‘tibor qaratgan. Ya‘ni tasavvufiy masalalarni yoritish uchungina bu ilmlar bilan shug‘ullangan.

Xulosa qilib aytganda Hakim at-Termiziy hayoti, ilmiy faoliyati, fikriy qarashlari to‘liq o‘rganilishi kerak bo‘lgan ulug‘ allomadir. Hayoti o‘rganilarkan o‘zi haqida yozgan shu so‘zi e‘tiborga molik. U aytadi; men sakkiz yoshdaligimda o‘zim tengilar o‘yin bilan avvora bo‘lganda otamning say harakatlari bilan kitob mutoalasidan bo‘shamas edim diydi. Shundan ma‘lum bo‘ladiki, alloma juda yoshligidan boshlab ilm tahsili bilan mashg‘ul bo‘lgan va butun umrini unga bag‘ishlagan. Hayotlik vaqtidayoq bir necha sharaflif sifatlar bilan ulug‘langan Termiziy o‘zidan keyingi tasavvuf maktablari shakillanishiga ham katta ta‘sir ko‘rsatgan.

#### FOYDALANILGAN ADABIYOTLAR RO‘YXATI:

1. Hucviri, Keshful-mahcub, S – 244.
2. Beyanul fark, S – 52.
3. Kitabul menhiyyat, S – 23.
4. Ahmed Abdurrahman es-Sayih, es-Suluk indel-Hakim et-Tirmizi, Kohire 1988, S – 42.
5. Mulla Jomiy, Nafahat ul-uns, B – 169.

**МУҲАДДИСЛАРНИНГ МАЪУЛИЯТЛИ ХИЗМАТЛАРИ****Холмуротов Асадулла Эшмаматович***Тадқиқотчи**Кўкалдош ўрта махсус ислом билим юрти ҳадис фани**ўқитувчиси*

“Ҳадис” – араб тилида “гап-сўз” маъносини англатади. Демак, ҳадис деганда, Пайғамбар Муҳаммад (с.а.в.)нинг айтган гап-сўзлари кўзда тутилади.

Ҳадис илми билан шуғулланувчи олим муҳаддис дейилади<sup>28</sup>. Муҳаддислар–асосан, ҳадисни Расулуллоҳ (с.а.в.)дан қайси йўллар билан, кимлар орқали ривоят қилиниб ўзларигача етиб келганини аниқлайдиган олимлардир. Улар бу улкан масъулиятли ишни амалга оширишда жуда ҳам аниқ ва ишончли йўлларни танлашган. Мазкур услуб ва илмий йўллар инсоният тарихида инсоний (гуманитар) илмларга асос бўлган.

Маълумки, Пайғамбар Муҳаммад (с.а.в.) яшаган даврда мусулмонлар ичида ҳадисларни ёзиб юрадиганлар жуда кам бўлган, деярли ёзишмаган. Ҳадисларни тўплаи қилиб ёзиш ишлари ҳижрий биринчи асрнинг охири ва иккинчи аср бошида бошланган.

Муҳаддис уламолар бу ишга жуда қаттиқ эътибор беришган. Машҳур муҳаддислардан бири улуғ ватандошимиз Имом Бухорийдир. Муҳаддислар ўзидан то Муҳаммадгача (с.а.в.) етиб борадиган ровийлар силсиласини яхшилаб ўрганиб чиқишади. Ҳар бир ровийнинг ҳаёт йўллари, насл-насаблари, имон-эътиқоди, исломга нечоғли амал қилиши, адолатлими-йўқми, зехни-идрок даражаси ва бошқа кўплаб сифатларини пухта ўрганиб чиқадилар.

Мазкур ровийда мавжуд бўлиши шарт қилинган нарсалардан баъзиларини мисол келтирайлик:

I – Ровийнинг ҳадиси қабул этилиши учун, у адолатли бўлиши керак.

“Адолат” луғатда тўғрилиқ, мустақимлик ва одилликни ифода этади. Уламолар истилоҳида эса “Адолат – инсон нафсидаги уни гуноҳлардан ва мубоҳ пасткашликлардан қайтарадиган малакасиدير”.

Ровийда адолат мавжуд бўлишлиги учун унда қуйидаги тўртта шартнинг бўлишлиги талаб этилади:

1.Исломда бўлишлиги.

2.Балоғатга етган бўлиши. Балоғатга етмаганларнинг ривояти қабул қилинмайди.

3.Ақлли, яъни соғлом ақлли бўлиши керак. Ақлида камчилик бўлган одамнинг ривояти зинҳор қабул қилинмайди.

<sup>28</sup> Ал-Ҳадис ва-л-муҳаддисун. (Шайх Муҳаммад Абу Заҳви. Дор-ал-фикр-ал-арабий. Қоҳира. Иккинчи нашр. 1378х).

4. Такводорлиги. Гуноҳ қилган, руҳсат берилган бўлса ҳам, муруватсизлик, бепарволик ҳисобланадиган ишларга йўл қўйган одамларнинг ривояти ҳам қабул қилинмайди. Бу тоифага гуноҳи қабира қилганлар, динда бидъат чиқарганлар ва фосиқ кимсалар ҳам қиради. Муруватсизлик ва бепарволик эса, кўча-кўйда таом емоқ, кўп ҳазил қилмоқ, беодоб кишиларга ҳамсухбат бўлмоқ каби нарсалар қиради.

Ривоятда келишича, Имом Бухорий, бир кишида, ҳадис борлигини эшитиб узоқ йўл юриб, уни топиб борганлар. Қарасалар, у киши қочиб кетган ҳайвонни тутиб олиш учун кийимини этагини кўтариб, ҳайвонга унда ем бор қилиб кўрсатиб турган экан. Имом Бухорий “ҳайвонни алдашга журъат қилган одамдан ҳадис қабул қилиб бўлмайди”, деб ортларига қайтган эканлар.

II – Ровийнинг ҳадиси қабул бўлиши учун у зобтли бўлиши лозим.

“Зобт” сўзи луғатда бир нарсани маҳкам ушлаб қолишни ифода этади. Уламолар истилоҳида эса: “Ровий ўзи ривоят қилган ҳадисни ғоят маҳкам ушлаши лозим”. Бу эса, икки йўл билан ҳосил бўлади.

Биринчиси: хоҳлаган вақтда ҳадисни аниқ ва равшан, бир хилда айтиб бера олиши керак.

Иккинчиси: Ҳадисни турли камчиликлардан сақлаган бўлиши керак.

Агар ровий бир оз эҳтиётсизликка, бепарволикка йўл қўйган бўлса ривояти қабул қилинмайди. Шунингдек, эътимодли, тузатилган аслга суяниб ривоят қилаётган бўлса ҳам ривояти тарк этилади. Айтган гаплари бошқа ишончли ровийлар гапига, тўғри келмаса ҳам қабул қилинмайди. Баъзи вақт ва маконларда бўшроқ гапирган бўлса ҳам қабул қилинмайди. Баъзи устозидан кучли, баъзисида кучсиз ривоят қилган бўлса ҳам қабул қилинмайди.

Бир нарсани ёд олишда, ёд олган нарсасини ўзгартирмай олиб юришда мусулмонларга тенг келадиган умматни дунё кўрмаган. Бу уммат Аллоҳни каломи Қуръони каримни ўн беш асрдан буён бир нуқтасини ҳам ўзгартирмай ёд олиб, сақлаб келмоқда. Қорилар ҳузурида ҳозиргача ўзи муҳаф юзидан Қуръонни ўқиб олган одам қори ҳисобланмайди, аксинча устознинг оғзидан эшитиб, унга ўзига ўхшатиб ўқиб бериб, изн олган шахсина қори ҳисобланади.

Ҳадислар ҳам ҳозиргача ёд олиб келинмоқда. Умуман Ислом шариатининг ҳамма асллари ёд олиш орқали қабул қилинган. Ҳамма нарсада асосий эътибор ёд олишга қаратилган. Ҳатто баъзи ёзишни биладиган кишилар айрим нарсаларни ёзсалар ҳам ёд олиш учун ёзганлар. Ёд олиб бўлган нарсаларини ўчириб ташлаганлар. Аллоҳ таоло ўзининг охириг динига ёзишга эмас, ёд олишга суянган халқни, ана шунга одатланган пайғамбарни ихтиёр қилиши ҳам бежиз эмас.

Тарих китобларида ва илмий ривоятларда муҳаддисларнинг ёд олиш қобилиятлари ҳақида нодир маълумотлар жуда ҳам кўп. Халифа Ҳишом ибн Абдул Малик Имом Ибн Шихоб аз-Зухрийдан ўз болаларидан бирига бирор нарса имло қилиб беришни илтимос қилибди. Имом аз-Зухрий болага тўрт юз ҳадис имло қилибди. Сўнгра ташқарига чиқиб: “Эй ҳадис эгалари!” деб чақирибдилар. Тўпланган одамларга айнан ўша тўрт юз ҳадисни айтиб берибдилар. Бир ойдан кейин Ҳишом ибн Абдул Малик Имом аз-Зухрийни кўриб, “Ҳалиги китоб йўқолиб қолди. Яна

бошқатдан имло қилиб берсангиз”-деганида, Имом Зухрий ўша тўрт юз ҳадисни бошидан охиригача санадлари билан айтиб берган. Кейин биринчи китоб билан солиштириб кўриб бирор ҳарф ҳам алмашмаганини кўришган.

Исҳоқ ибн Роҳавайҳ ал-Марвазийнинг шогирдларидан Абу Довуд ал-Ҳаффоф: “Исҳоқ бизларга ёддан ўн бир минг ҳадисни имло қилиб берди. Сўнгра ёзган китобидан ўқиб солиштириб чиқиб, бирор ҳарф ортиқ ёки кам эмаслигини аниқладик”-деган<sup>29</sup>.

Имом Бухорийнинг мирзалари Муҳаммад ибн Абу Ҳотим айтадики, Ҳошим ибн Исмоил ва унинг шеригидан қуйидагиларни эшитдим: “Бухорий болалик чоғида биз билан дарсга қатнашар эди. Бир неча кунлар ўтиб кетса ҳам ҳеч нарса ёзмас эди. Биз унга бу ҳақда гапирган эдик. У: “Икковингиз мени кўп маломат қилдингиз. Ёзган нарсаларингизни кўрсатинглари”-деди. Биз ёзган нарсаларимизни олиб келгандик, ўн беш мингдан ортиқ ҳадис чиқди. Ўша ҳадисларнинг ҳаммасини у бизга ёддан ўқиб берди. Ҳатто, баъзи хатоларимизни унинг ёддан айтган нарсасига таяниб тузатдик. Шунда у: “Сизлар мени беҳудага келиб, кунларини зое қилмоқда, деб ўйладингизми?”-деди. Ана ўшанда биз унинг олдига биров туша олмаслигини билган эдик”.

Шундоқ бўлса ҳам, муҳаддис ҳужжат учун ҳар бир ровийни яхшилаб ўрганиб чиқади. Имом Бухорийга қайтадиган бўлсак у киши ўз шайхлари Ҳумайдий Абдуллоҳ ибн Зубайрни ўрганиб, ишончли ровий эканига қаноат ҳосил қилганларидан кейин, Ҳумайдийнинг шайхи Суфённи ўрганишга киришадилар. Суфёнда ҳам ҳадиси қабул бўлиши учун зарур ҳамма шартларни топганларидан кейин икковлари қаерда, қачон, қандоқ учрашганлари ҳақида ҳужжат ва далил ахтарадилар. У ҳам собит бўлганидан кейингина учинчи ровийни ўрганишга киришадилар. Шундоқ қилиб ҳар бир ҳадисни неча киши ривоят қилган бўлса ҳаммасини қабул қилса бўлар экан, деган хулосага келинади.

Юқорида айтиб ўтилганидек, муҳаддисларнинг ушбу ишлари, инсоний илмларга асос бўлди. Чунки, улар ҳадис ривоятига мансуб ўн минглаб одамларнинг таржимаи ҳолларини, омонатли, ишончли, адолатли, забтли, тақволи, зеҳн ҳолатлари қандоқ бўлгани каби ҳолларини ёки аксинча ёлғончи, ғофил, унитувчи, фосиқми йўқлигини ўрганиб чиқиш орқали бу илмни йўлга қўйдилар. Унинг қонун-қоидаларини ишлаб чиқдилар. Бу ҳақда жилд-жилд китоблар ёздилар. Ровийларнинг аҳволи ҳақидаги китобларни, китоби “Жарҳ ва таъдил” яъни, “Ровийларнинг жароҳатли ёки адолатли эканлиги ҳақидаги китоблар” деб номланади. Бу бутун бошли бир илмдир. Инсоният тарихида муҳаддислардан бошқа ҳеч ким бу ишни қилган эмас.

Муҳаддис ҳадис санадидаги ровийларни, уларнинг бир-бирларидан ҳадисни қандоқ олганларини ўрганиб бўлиб, булардан ҳадис олса бўлар экан, деган хулосага келади. Аммо ҳадисни олишга шошилмайди. Энди, улар ривоят қилган ҳадиснинг матнини текширишни бошлайди. Бу ҳам алоҳида катта бир илм. Бу илм бўйича ҳам қанчадан-қанча китоблар ёзилган.

<sup>29</sup> Шайх Муҳаммад Содиқ Муҳаммад Юсуф. Ҳадис ва Ҳаёт. 1-жуз. –Тошкент: 2003.



Муҳаддис аввало матннинг лафзига ва маъносига қараб айнан шу лафз ва маъно Пайғамбар (с.а.в.)дан содир бўлган бўлиши мумкинми?-деган саволга жавоб излайди. Бунинг эса ўзига яраша аломатлари бор. Пайғамбар (с.а.в.)нинг гаплари ҳаловат, гўзаллик, пурмаънолик жиҳатидан Қуръондан кейинги иккинчи ўринда туради. Ўн минглаб ҳадисларни ёд билган муҳаддис матнга назар солиши билан унинг илк лафзлариданоқ нима эканини билиб олади. Шу билан бирга Қуръони каримга ҳам солиштириб кўради. Чунки, ҳадис ҳеч қачон Қуръонга зид бўлмайди. Яна шунга ўхшаш кўпгина аломатлардан бирор нуқсон ҳадиснинг матнида топилса уни сохталиги билиниб, тарк қилинади.

Шу билан бирга муҳаддис сохталик аломати бўлмаган ҳадисни ҳам дарров қабул қилавермайди. Бошқа томонларини ҳам текшириб кўради. Мисол учун, айнан шу ҳадисни бошқалар ривоят қилганми-йўқми? Агар ривоят қилган бўлса бир-бирига мос тушадими? Агар мос келмаса ва бунда бошқа ровий кучли бўлса, унга хилоф қилган ровийнинг ҳадиси олинмайди. Баъзида бир ривоятда иккинчисида йўқ сўзлар, ортиқча маъно бўлиши мумкин, бу ҳам текшириб чиқилади. Пайғамбар (с.а.в.)нинг гаплари орасига ровийнинг тушунтириш гаплари киритилганми, йўқми? Шунга ўхшаш кўпгина саволларга жавоб олингандан кейин ва матннинг ҳам саломат эканига ишонч ҳосил қилингандагина, муҳаддис уни қабул этишга қарор қилади.

Хулоса қилиб айтадиган бўлсак, ҳадислар бизгача саҳиҳ ҳолда етиб келишида Имом Бухорий каби муҳаддис уламоларимизнинг ўта захматли масъулиятли хизматлари бор.

### Фойдаланилган адабиётлар:

1. Уватов У. Мовароуннаҳр ва Хуросон олимларининг ҳадис илми ривожига тутган ўрни. Тарих фанлари доктори ... дис. –Т.: Тошкент ислом университети, 2001. – 299 б.
2. Муҳаммад Содик Муҳаммад Юсуф. Ҳадис ва Ҳаёт. 1, 5, 6, томлар. – Тошкент: 2003.
3. Муҳаммад ибн Муҳаммад Абу Шуҳба. Ал-васит фи улуми мусталаҳи-л-ҳадис. – Байрут: –Оламу-л-маърифат, 1983. 799 б.

## THE DEVELOPMENT OF PSYCHOLOGY AND ITS PERIODS IN THE 19TH CENTURY

Fayziyeva Shoiri Ayubovna

Senior Lecturer, Department of Psychology,

Gulistan State University

**Annotation:** *This article discussed the development of psychology and its periods in the 19th century.*

**Keywords:** *psychology, period, development, science.*

In the form of natural scientific messages that formed psychology as an independent science in the 19th century, the following tendencies and characteristic features of that era can be noted.

1. The gradual separation of psychological science from the field of philosophy is considered the most important message for the formation of psychology as an autonomous science. This is due to the fact that in the field of psychology there was an urgent need to separate methods and objects, namely, the direction to comprehend experimental methods, while philosophy, which is more a theoretical than practical science, had no opportunity to provide it with the required tools [1].

2. Introduction to psychology of new ways of learning. Starting from the historical tendency of the need to obtain an appropriate, not similar to a philosophical way of comprehension, by the middle of the 19th century, the experimental methodology, borrowed from natural science, comes to psychology, along with accurate methods of calculating the results of these very experiments. Thanks to the introduction of experiment and mathematics into the field of psychology, this science acquired the opportunity to look differently at the previously known, from the point of view of the theory of action and phenomena, to realize and understand their generally recognized concept.

3. Intensive formation of physiology at the very beginning of the 19th century. At this stage, the formation of knowledge in the field of psychology was not prompted by the sphere of mechanics, which was typical for any person of the Enlightenment, but the field of physiology, which owned a certain subject of study - the human body, examining the structure of the body and the location of internal organs, established the psychological activity of a person depending on anatomical features.

4. Intensive classified research of the human body in the key of natural science, in particular, physiology, prompted a colossal number of discoveries that could explain the etiology and structure of its work in a new way. In addition, as a result of the study of the functioning of the human body empirically, physiology was able to explain, during the Enlightenment, seemingly incredible thoughts that could explain the reason for certain human actions, not from the point of view of the impact of the characteristics of the soul, but completely dependent on anatomical and physiological individual traits of a person. The methodological role of the discoveries made in this period is that, not thanks to abstract

research, but on the basis of an experiment, the relationship between certain human actions and physiological, that is, material a condition of the body's functioning was realized. In addition, for the first time in this area, experimental discoveries have become the reason for the most in-depth study of the structure and structure of the human brain. Moreover, in the key of natural science itself, numerous exceptional data on the psyche, concepts, discoveries were collected. Here are some examples of such discoveries:

- In the 19th century, by a group of scientists of three people: Jiri Prochaska (Czech doctor, 1749-1820), Francois Mozhandi (French physiologist, 1783-1855), Charlie Bell (English anatomist, 1744-1842) - through an experimental method, it was possible to identify the differences between the receptive (sensory) and motor (motor) nerve pathways leading to the spinal cord, substantiate and explain the essence of the reflex scheme belonging to R. Descartes.

- Franz Josef Gall (Austrian physician and anatomist, 1758–1828), who investigated the interdependence of the senses and the nervous base, did not confirm the established norm about the location of thinking in the ventricles of the brain. He stated that the gyrus of the cerebral cortex of the head are the site of localization of intelligence and mental activity.

5. The emergence of an evolutionary path to understanding human nature, namely in the evolutionary concept of Charles Robert Darwin (founder of evolutionary biology, 1809-1882) and evolutionary associationism of Herbert Spencer (English philosopher and sociologist, 1820-1903). The direct influence of the external sphere and natural selection on the formation of the required functions in a type in order to survive has stirred up changes in the concept and understanding of the human nervous system and the resulting problems in the field of psychology.

Such a state of affairs in science could not but affect the most important and fundamental, which are the most important and basic thoughts and judgments that are the goal of psychology, especially in the field of the generally accepted concept of the soul, as well as of the essence that controls the human flesh, or possessing some imperishable substance [ 4].

- The next study was devoted to the study of mechanisms capable of influencing the impulses of the external environment on the sensory organs. The result of this study was that the fact was established that regardless of the property and strength of the impulse to the nerve endings, the result (its essence, not strength) will be the same, for example, each excitation of the visual nerve generates a feeling of light flashes in the subject. Moreover, such interdependence among impartial physiological impulses and mental phenomena has been quantified using the mathematical method [3].

- This study was based on the canon "a kind of activity of analyzers", which characterized this activity, famous in the field of physics, as well as the main one in the creation of nervous matter.

Discoveries in physiological science determined the place of the soul and psyche in subordination to the body, all this completely changed the views of a person who dominated up to a given period of time. The aforementioned promises played a major role in transforming psychology into an autonomous empirical science.

In the first 19th century, associative psychology remained the only psychological school, the subject of which was the mind, this fact was recognized by absolutely all the great minds of that period. In the traditional judgments of associationism, which arose in the first half of the 19th century, the essence of reason was considered equally as a set of feelings and views, united according to the canons of associations.

Associationism in the 19th century was formed under the influence of natural science, physics, chemistry and biology, and, in addition, had a close relationship with philosophy, which denies the possibility of comprehending the logical connections and relationships of reality, and the reduced role of science to the display of precedents and phenomena.

In its formation, associative psychology has passed three periods:

The first period - the beginning of the 19th century, is characterized by the fact that during this period of time, associationism reaches the highest degree of development, it was then that traditional concepts were formed. The main residents of this stage are: Thomas Brown (Scottish philosopher, 1778-1820), John Stuart Mill (British philosopher, 1806-1873).

The second period - the middle of the 19th century, is critical for associative psychology, it was in this period of time that the key ideas about associationism in the subject and method of study were changed, which contributed to the beginning of its turning point. These trends were clearly expressed in the concepts of J. St. Mill, and later, Alexander Ben (British philosopher, 1818-1903).

During this period, revolutionary changes were made in various fields of life science. Through the branch of science that studies quantitatively accurate regularities, it was confirmed that the same molecular movements connect the body and the environment around it.

The concept of perception created by Helmholtz influenced the accentuation of psychology into an independent science by breaking the consciousness and psyche, proving that the appearance in the consciousness of an individual appears through the influence of an external object on him that does not in any way obey the subject himself and his reason and, in general, resting outside organism. Associationism has had a significant impact on the psychology of the 20th century, numerous thoughts of associationists have found their own reflection in current concepts, for example, in psychoanalysis, gestalt psychology, gestalt therapy, as well as humanistic psychology and the theory of needs.

### **REFERENCES:**

1. Klochko V.E. Evolution of psychological thinking: stages of development and patterns of complication // Siberian psychological journal.
2. Alekseenko, I. S. (2006) From the history of the historiography of psychology // Scientific works of the Moscow University for the Humanities. Issue 69. M .: Publishing house of Moscow. humanizes. un-that. S. 131-141.
3. Gurevich PS Theory and practice of psychoanalysis. M .; Voronezh, 2000.
4. Shmelev A.G. Fundamentals of psychodiagnosics. M .; Rostov n / a, 1996

**THE INFLUENCE OF POP MUSIC ON THE CULTURE AND PSYCHOLOGICAL STATE OF YOUTH****Tosheva Durdona Bakhodirovna***student of the Department of Cultural Studies of Bukhara State University.***Shirinova Mukhayo Kusenovna***teacher of the 8th school of Bukhara region*

**Actuality.** On average, youth in our country listen to music and watch music videos four to five hours a day, which is more time than they spend with their friends outside of school or watching television. Music matters to adolescents, and they cannot be understood without a serious consideration of how it fits into their lives [7]. Music alters and intensifies their moods, furnishes much of their slang, dominates their conversations and provides the ambiance at their social gatherings. Music styles define the crowds and cliques they run in. Music personalities provide models for how they act and dress. Music also appears to alter study habits and damage eardrums.

Many scientists consider that teenagers devote more time and more attention to music. They use music most of all for mood management and emotional well-being. Music can improve a good mood and allow us to escape from life's problems [8]. It can also be used as a tool of violence, leading some to believe that musical lyrics about suicide and violence against women have sometimes led troubled youth to commit suicide or violent crime. Music inspires listeners than softens them. Teens also use music to gain insight into the adult world, to move away from social contact, to facilitate friendships and social conditions, and to create personality.

**The Impact of Pop Music on Adolescents**

Understanding the role of pop music in adolescent culture also requires an understanding of adolescence. Since the indicators of biological and social development of adolescents differ greatly, they have different addictions to popular music [1,2]. Music affects the psyche in different ways. Some of them are calming, some inspiring, while others turn them against society and increase their aggression, so they should be used very carefully, as they can both inspire or increase the depression state of young people.

We must analyze what kind of music a teenager listens to, since this stage of life is full of crises, rebellion against the authority of adults and conflicts. "For most children, adolescence is a period of normal, gradual development largely in accordance with parental values and cultural expectations." About 10 percent of families are dominated by serious generational conflicts, and another 25 percent consider this period less happy for their families than in previous years. The meaning teens take from music videos or lyrics is partly determined by their stage of life [4]. As the authors note, people in general do not so much discover the meanings of texts as construct them, relying on the knowledge they already have.

Pop music has caused a lot of controversy, at least today the controversy has intensified, and statements about it have even become noticeable [3,6]. When it comes to popular music, insane conviction and lack of agreement go hand in hand, like Siamese twins. Experts say the musical messages are not synonymous with its effects and remind adults that most of them suffered "at least some kind of media violence" in their youth. They also warn adults not to lose sight of the sad reality, bad influence on the psyche of young people, in order to support and realize their national heritage.

Music can have serious consequences because it is not only entertainment, art can be uplifting and vice versa. In several studies, researchers have found that music videos infused with images of violence make young male viewers more hostile towards women and more likely to indulge in violence in themselves and others. In another study of college students who showed a series of videos of varying levels of violence, the researchers found that "as the violence increased, students said they felt less happy, more fearful, more anxious and aggressive"[5]. Another study of combining violence found no significant effect. The authors say more research is needed to clarify the impact with any precision. "No doubt it depends on the type of violence," they wrote.

Generally, though, differences in music taste are "not random or idiosyncratic but shaped by social background and other environmental influences." At the same time, the researchers say, it's important to remember that "popular music genres rarely express anything resembling a coherent world view" and the themes of songs are more varied than themes in other media.

**Conclusion.** Generally, For As a rule, they say that for children alienated from school culture and wanting to create an image of individualism and originality, simply listening to a song on commercial radio or television can cause inappropriate behavior in society. The authors were particularly intrigued by the crossover anomaly of rap music. Rap is extremely popular with young people and is as popular with girls as it is with boys, despite its misogynistic and super-masculine nature. The authors say it is in part attractive to teens with low social status. Although differences in musical tastes "are not accidental or idiosyncratic, they form a social background." At the same time, it is important to remember that "genres of popular music rarely express anything resembling a holistic worldview," and song themes are more diverse and not always useful for teenagers.

### References

1. Alimbaeva K., Ahmedov M., Narodnye muzykanty Uzbekistana, kn. 1 (na uzb. i rus. yaz.), kn. 2 (na uzb. yaz.), Tash., 2019-74;
2. Belyaev V.A. Muzykal'nye instrumenty Uzbekistana, M., 2013;
3. Belyaeva V. M. Uzbekskaya instrumental'naya muzyka (nasledie), Tash., 2012;
4. Vyzgo T. Razvitie muzykal'nogo iskusstva Uzbekistana i ego svyazi s russkoj muzykoj, M., 2000;
5. Karomatov F., Hamza Hakim-Zade Niyazi i uzbekskaya sovetskaya muzyka, Tash., 2009;

6. Petrosyanc A. I. Puti razvitiya uzbekskoj muzyki, sb. statej, L.-M., Instrumentovedenie, Tash., 2016;
7. Romanovskaya E. E., Stat'i i doklady, Zapisi muzykal'nogo fol'klora, Tash., 2017;
8. Semyonov A. A., Sredneaziatskij traktat po muzyke Dervisha Ali. Sokrashchyonnoe izlozhenie persidskogo (tadzhikskogo) teksta, Tash., 2016.